

SONY®

4-205-473-94(01)



Trinitron Colour Television

Instruction Manual

Instrukcja obsługi

Návod k obsluze

Kezelési útmutató

Инструкции за употреба

Инструкция по эксплуатации

GB

PL

CZ

HU

BG

RU

KV-29FQ75 K



АЯ46

Sony Spain S. A.
Pol. Ind. Can Mitjans s/n
08232 Viladecavalls (Barcelona)
Spain



Printed in Spain

Сони Спзйн С.А. завод в Барселоне
Пол.Кан Митьянс с/н 08232
Виладекавальс, Барселона,
Испания

Отпечатано в Испания

Safety Information

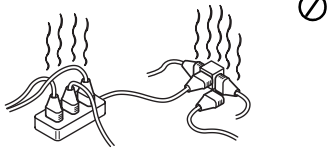
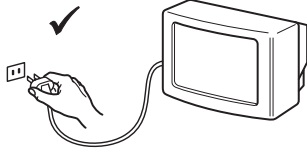
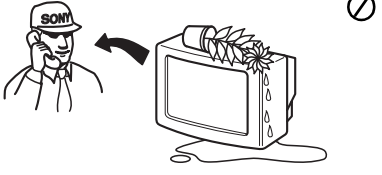
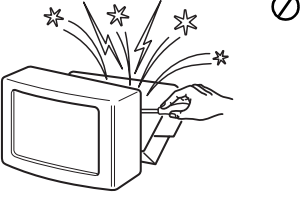
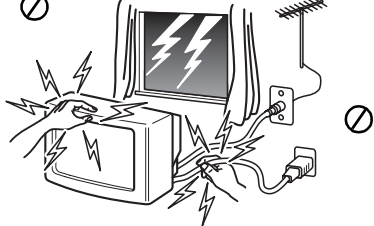
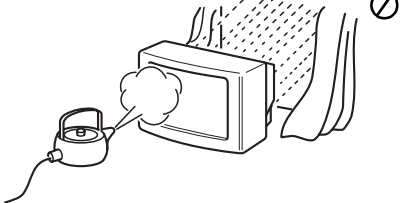
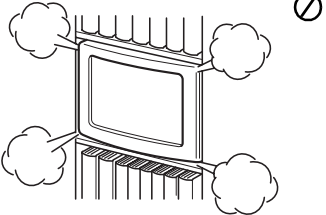
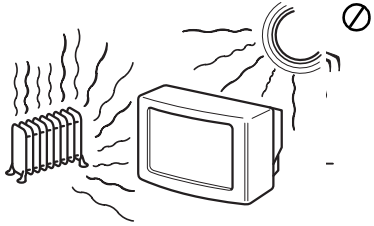
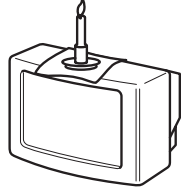
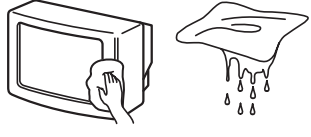
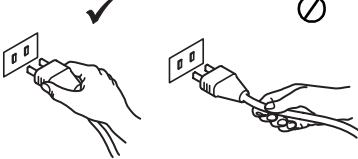
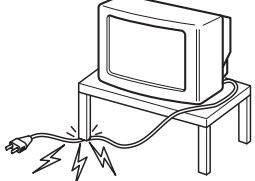
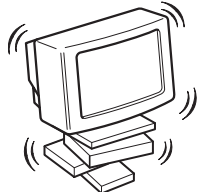
For your safety

 <p>This set is to operate on a 220-240V AC supply only. Take care not to connect too many appliances to the same power socket as this could result in fire or electric shock.</p>	 <p>For environmental and safety reasons, it is recommended that the TV set is not left in standby mode when not in use. Disconnect from the mains.</p>	 <p>Never push objects of any kind into the set as this could result in a fire or electric shock. Never spill liquid of any kind on the set. If any liquid or solid object does fall through, do not operate the TV. Have it checked immediately by qualified personnel.</p>
 <p>Do not open the cabinet and the rear cover of the TV. Refer to qualified service personnel only.</p>	 <p>For your own safety, do not touch any part of the TV, power lead or aerial lead during lightning storms.</p>	 <p>To prevent fire or shock hazard, do not expose the TV to rain or moisture.</p>
 <p>Do not cover the ventilation openings of the TV. For ventilation, leave a space of at least 10cm all around the set.</p>	 <p>Never place the TV in hot, humid or excessively dusty places. Do not install the TV where it may be exposed to mechanical vibrations.</p>	 <p>To prevent fire, keep inflammable objects or naked lights (eg candles) away from the TV.</p>
 <p>Clean the TV with a soft, lightly dampened cloth. Do not use benzine, thinner or any other chemicals to clean the TV. Do not scratch the TV screen. As a safety precaution, unplug the TV before cleaning it.</p>	 <p>Pull out the power lead by the plug. Do not pull on the power lead itself.</p>	 <p>Take care not to place heavy objects on the power lead as this could result in damage. We recommend you wind any excess lead around the holders provided on the rear of the TV.</p>
 <p>Place the TV on a secure stable stand. Do not allow children to climb on to it. Do not place the TV on its side or face up.</p>	 <p>Unplug the power lead before moving the TV. Avoid uneven surfaces, quick steps or excessive force. If the set has been dropped or damaged, have it checked immediately by qualified service personnel.</p>	 <p>Do not cover the ventilation openings of the TV with items such as curtains or newspapers etc.</p>

Safety Information

All televisions operate on extremely high voltages. To prevent fire or electric shock, please follow the safety guidelines indicated in the blue sheet supplied.

Do not block or cover the ventilation openings. For ventilation, leave a space of at least 10 cm all around the set.

Table of Contents

Table of Contents

Installation	
1. Checking the accessories supplied	2
2. Inserting batteries into the remote control	2
3. Connecting the TV	3
4. Switching on the TV	4
5. Using the joystick	4
6. Tuning your TV	5
7. Finding your video channel	5
Operation	
Overview of the TV set buttons	6
Overview of the remote control buttons	7
NexTView	8
Teletext	10
Using the TV menu system	12
Adjusting the picture and sound	12
Using the Features menu	14
Using Multi PIP	15
Operating PAP (Picture and Picture)	15
Re-arranging the TV channels	16
Manually tuning the TV	16
Naming a channel	17
Skipping programme positions	17
Using the 'Further Programme Preset' feature	18
Selecting the 'Demo' feature	18
Adjusting the picture rotation	19
Adjusting the picture geometry for an RGB source	19
Inputting your personal ID	20
Presetting and naming input signals	20
Additional Equipment	
Connecting additional equipment to the TV	21
Additional information when connecting equipment	22
Smartlink	22
Remote control of other Sony equipment	22
Additional Information	
Specifications	23
Channel Display Table	23
Troubleshooting	24

Installation

i Follow steps 1-7 to install the TV and view TV programmes.

1. Checking the accessories supplied



Remote control



Batteries

2. Inserting batteries into the remote control

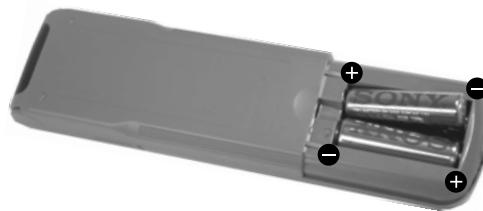
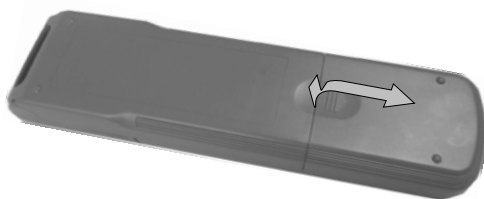

Always observe the correct polarity when inserting batteries.
Always remember to dispose of used batteries in an environmentally friendly way.

3. Connecting the TV

Connecting an aerial to your TV

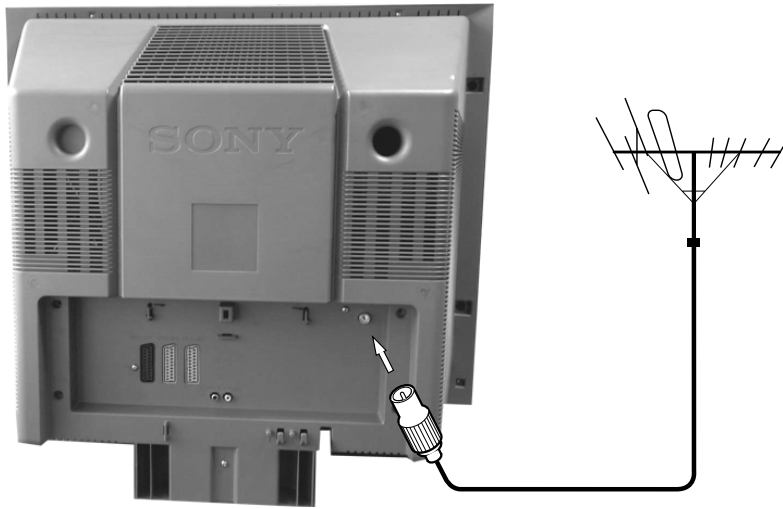

i If you are not connecting your TV to a VCR, please connect the aerial lead (as shown left) and proceed to section '4.Switching on the TV'.

If you are connecting your TV to a VCR please refer to the section below.

1. Connect your existing aerial lead to the socket marked Π on the rear of the TV set.

Connecting an aerial and VCR to your TV

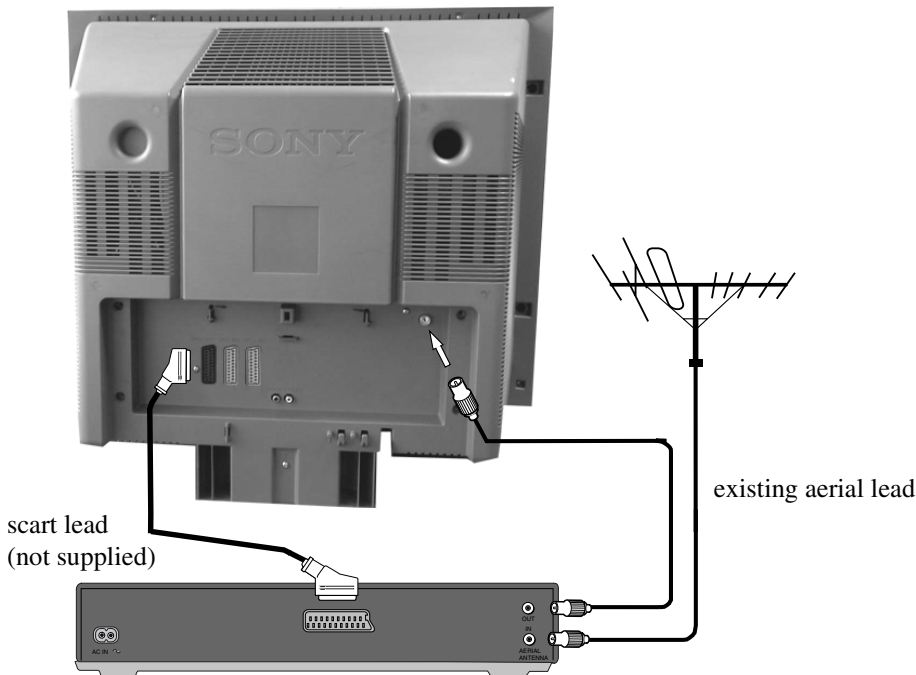

i The scart lead is optional. If it can be used however, this additional connection can improve picture and sound quality when in play mode.

1. Connect your existing aerial lead to your VCR as shown.
2. Connect the VCR aerial lead from the RF OUT socket on the back of the VCR to the aerial socket on the back of the TV as shown.
3. Connect the VCR set to the mains and switch on.
4. Insert a pre-recorded tape into the VCR and press the 'PLAY' button.



4. Switching on the TV



1. Connect the TV plug to the mains socket (220-240V AC, 50Hz).
2. Push in the on/off button ① on the front of the TV.

i If the standby mode indicator on the front of the TV is lit, press the TV I/O button on the remote control to switch on the TV set. Please be patient as the picture may take a few moments to appear on the TV screen.

5. Using the joystick

Moving the joystick	Pressing the joystick
	
To move around the menus press the relevant arrow button.	To select an item in a menu, press the OK button down in the middle.

6. Tuning your TV

Before you tune your TV, you will be asked to set your language and country.

1. The Language/Country menu appears on the TV screen with the word 'English' highlighted.
2. Press the ▲ or ▼ buttons on the remote control to select your chosen language then press the OK button to confirm. The country menu appears on screen with the word 'OFF' highlighted. Select 'OFF' if you do not want your channels stored in a given channel sequence starting from programme position 1.
3. Press ▲ or ▼ to select the country in which you wish to operate the TV then press the OK button to confirm your choice.
4. The 'autotune' menu appears on the TV screen in your selected language. Press the OK button to confirm.
5. Ensure the aerial is connected as instructed, then press the OK button to confirm. The TV starts to automatically search and store all available channels for you. This may take a few minutes - please be patient and do not press any buttons.
6. Once the TV has tuned all available channels the 'Programme Sorting' menu appears on the TV screen enabling you to change the order of the channels on your TV. If you wish to change the channel order, press the ▲ or ▼ buttons to select the channel you want to move then press ►. Press the ▲ or ▼ buttons to select the new programme number position for your selected channel then press the OK button to confirm. The selected channel now moves to its new programme position and the other channels move accordingly. Repeat this procedure if you wish to sort the order of other channels on your TV.
7. Press the MENU button to remove the menu from the TV screen.
8. Press the PROGR+/- or the numbered buttons to view the TV channels.

Note: If you would like to stop the autotune process at any stage, press the OK button.

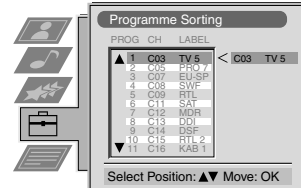
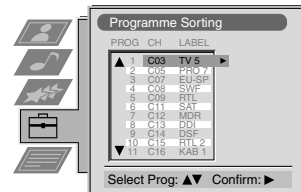
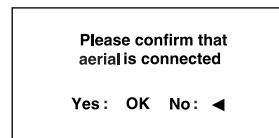
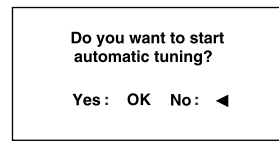
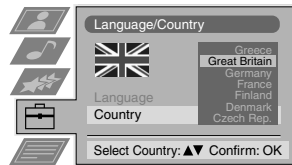
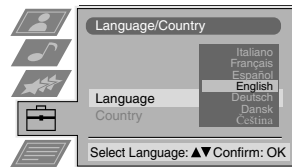

7. Finding your video channel

If you have connected a VCR to your TV, you now need to find your video channel.

1. Press the PROGR+/- buttons on the TV remote control until your video picture appears on the TV screen.

Note: If you wish to move your video channel to a different programme position, refer to the 'Re-arranging TV channels' section of this instruction manual.

Operation

Overview of the TV set buttons

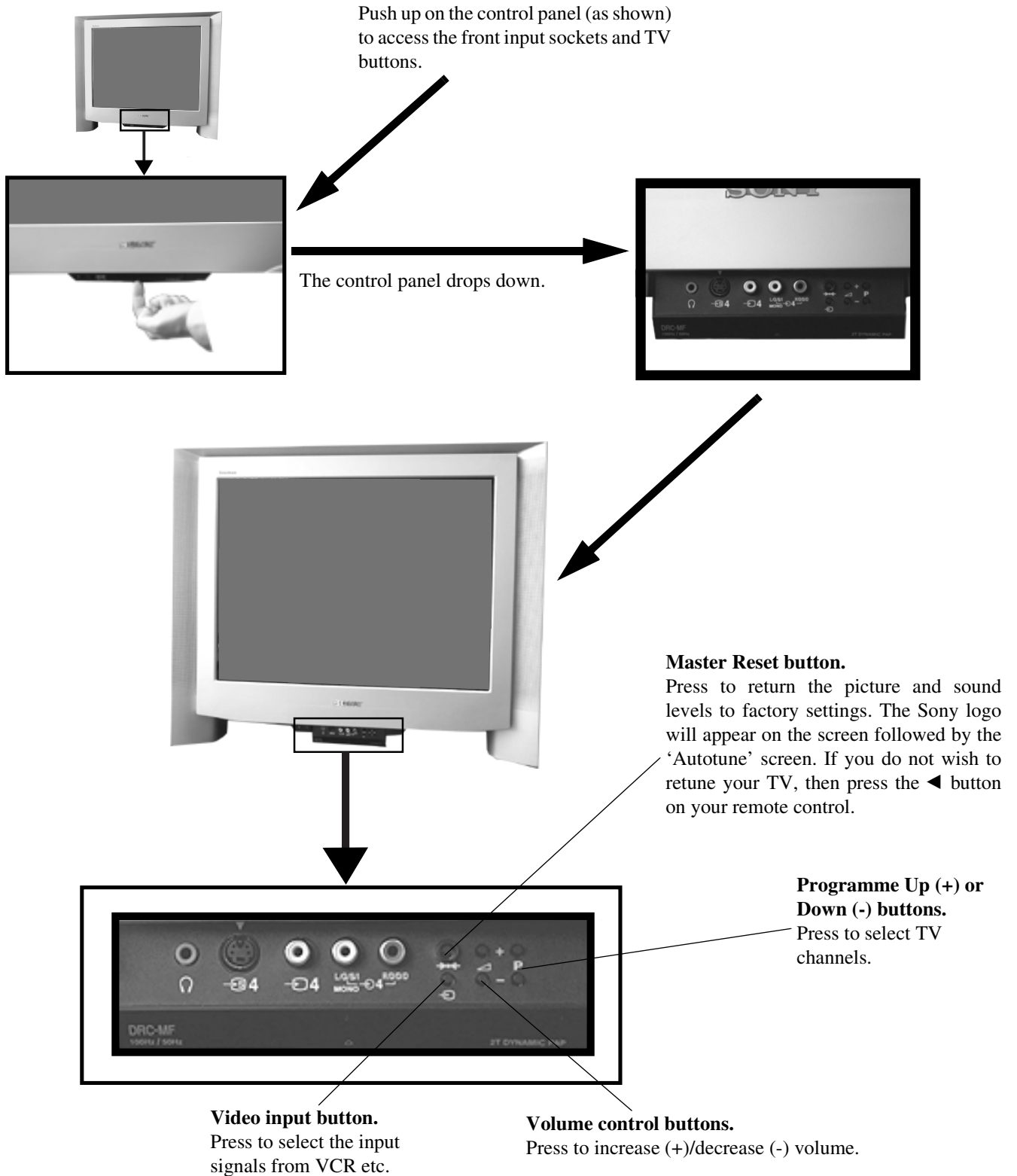

Overview of the remote control buttons

To mute sound

Press to mute TV sound. Press again to restore the sound.

To return to TV mode

Press to return to the normal operation from teletext mode or standby mode.

To select Teletext

Press to switch Teletext on and off.

To select Electronic Programme Guide (EPG)

Press to switch EPG on and off.

To freeze the picture

Press if you wish to make a note of some information on the TV screen eg a telephone number. Press again to return to normal TV mode.

To select channels

Press the numbered buttons to select channels.

For double digit programme numbers, e.g.23, press -/-- first, then the buttons 2 and 3.

To display picture menu

Press to change the picture settings. Press the OK button to remove the display.

To display sound menu

Press to change the sound settings. Press the OK button to remove the display.

To display the Channel Table

Press the OK button. Press ▲ or ▼ to select the desired channel then press ► to confirm.

To adjust TV volume

Press to adjust the volume of the TV.

To temporarily switch off TV

Press to temporarily switch off TV. Press again to switch on from standby mode. To save energy, we recommend switching off completely when TV is not in use. NOTE: After 15-30 minutes without a TV signal and without any button being pressed, the TV switches automatically into standby mode.

To reveal on screen information

Press to reveal all on-screen indications. Press again to cancel. In Teletext mode, press to reveal the index page (normally page 100).

To select input signal or freeze teletext

Press to select inputs from the TV sockets (see Using Optional Equipment section). In Teletext mode, press to freeze the displayed page. Press once again to cancel.

Please refer to the 'Operating PAP' section of this instruction manual for details.

To return to previous channel

Press to return to the previous channel you were watching. Note: This can be done only after watching the present channel for 5 seconds.

Press to switch Multi PIP mode on and off.

To change screen format

Press repeatedly to select 4:3 mode or 16:9 mode (imitation of wide screen format).

Fastext keys

See Teletext section of manual for details.

To select menu items

Use the OK button and arrow keys to select the options available in the menu system of this TV.

To display the menu

Press if you wish to use the TV menu system. Press again to remove the menu from the TV screen.

To select channels

Press to select channels.

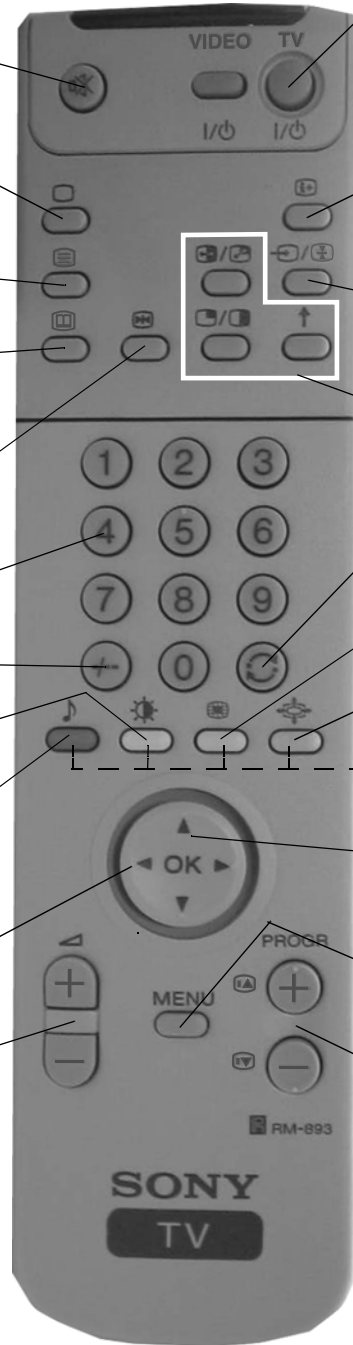

To reset to factory set levels.

Open the remote control lid and press to return picture and sound settings to factory-set levels. After the 'Installation; menu has appeared on the TV screen, refer to the 'Selecting Language and Country' section of the instruction manual to change your choice of language and country if desired.



To display the time.

Open the remote control lid and press to display the time on screen. Press again to cancel.

To operate video equipment

Open the remote control lid and press these buttons to operate your video equipment (please refer to your VCR manual).

NexTVView*

* depending on availability of service



NexTVView is an on-screen electronic programme guide, providing you with programme information for different broadcasters.

Selecting your NexTVView provider

Your TV set automatically selects the best NexTVView provider for you. This provider is available about 30 minutes after the channel tuning. You can however change this selection of provider if you wish.

1. Press the MENU button on the remote control to display the menu on the TV screen.
2. Press the ▲ or ▼ buttons to select the symbol on the menu screen then press ► to enter the 'Set Up' menu.
3. Press ▲ or ▼ to highlight 'Select NexTVView' then press ► to confirm. A list is displayed containing all available NexTVView providers.
4. Press ▲ or ▼ to select the desired NexTVView provider then press the OK button to store.
5. Press the MENU button to remove the menu from the TV screen.

Displaying NexTVView

1. Press the button repeatedly on the remote control to switch NexTVView on and off.
* In some cases, you may also need to press the ◀ button to display the Sony electronic programme guide.
2. Press the ▲, ▼, ◀ or ▶ buttons to move the cursor around the screen.
3. Press the OK button to confirm a selection.
 - a. If you press the OK button in the date, time or icon (themes) columns, you change the programme list according to the selection.
 - b. If you press the OK button in the programme list, you directly display the channel if the broadcast is currently running, or, you display the 'Long Info' menu if the broadcast is running at some future time.

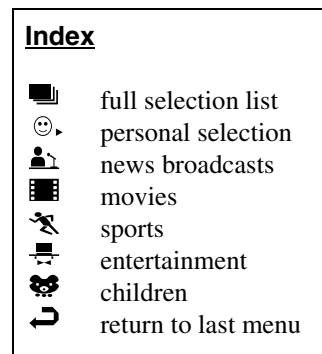
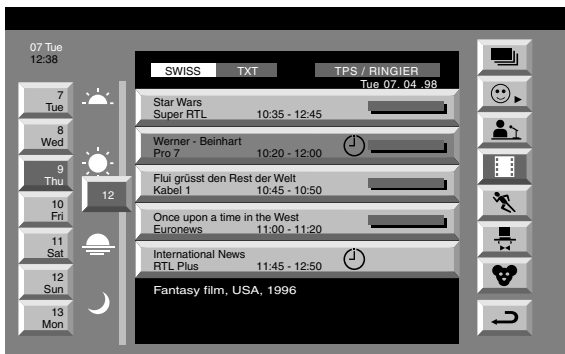

Using the 'Individual Setting' menu

You can make a personal list of the types of programmes you wish to view on the programme guide.

1. Press the ▲ or ▼ buttons to select the icon then press ► to display the 'Individual Setting' menu.
2. Press ▲ or ▼ to select your chosen item on the screen then press the OK button to confirm your choice.
3. Repeat step 2 for all the items you wish to have in your list.
4. When you have finished the list, press ► to select on the menu screen.
5. Press the OK button to return to the previous menu.
6. Press the ▲ or ▼ buttons to select the icon then press the OK button again to activate your 'Individual Setting' filter.

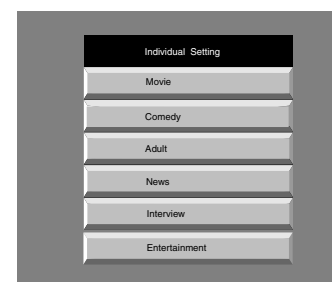

Using the 'Long Info' menu

With this 'Long Info' menu screen, you can set timers or record selected programmes.

1. Press ▲ or ▼ to select a future programme in the programme list column.
2. Press the OK button to display the 'Long Info' menu on the TV screen.

To set the timer

Press the ◀ or ▶ buttons to highlight the ⌚ icon then press the OK button repeatedly to 'set the timer' or 'cancel the timer'. If you choose to set the timer, the programme is marked with a clock symbol and a message appears on the screen shortly before the programme is due to start asking whether you wish to still view this programme.

To view the timer table

Press the ◀ or ▶ buttons to highlight the 📅 icon then press the OK button repeatedly to switch on/off the timer table. This table shows the programmes on which you have already set a timer. (You can set a timer on up to 5 programmes).

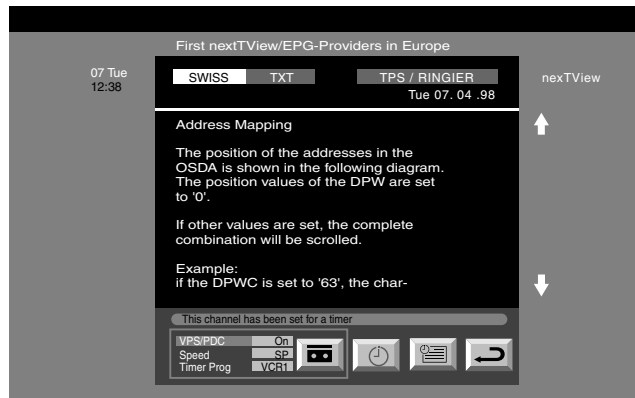

To record programmes*

* (only with Smartlink VCRs)

1. Connect your Smartlink VCR.
2. Press ◀ or ▶ to select 📺 then press the OK button to download the information to your VCR.
3. To set up the VCR:

VPS/PDC

Press ◀ to select VPS/PDC then press the OK button repeatedly to select 'On' or 'Off'. With this setting on you have the guaranteed recording of the whole broadcast should there be a change in the TV programme. This only works if the selected channel broadcasts a VPS/PDC signal.

Speed

Press ▼ to select 'Speed' then press the OK button repeatedly to select between 'SP' for standard play or 'LP' for longplay. With longplay you can record twice as much on a videotape. The picture quality however may suffer.

VCR Setup

Press ▼ to select 'VCR Setup' then press the OK button repeatedly to select which VCR you wish to programme, namely 'VCR1' or 'VCR2'.





4. Finally, press ▶ to select the ↩ icon then press the OK button to remove the menu from the TV screen.



Teletext

i Most TV channels broadcast information via Teletext. The index page of the teletext service (usually page 100) gives you information on how to use the service. Please use a TV channel with a strong signal, otherwise there may be Teletext errors.

Switching Teletext on and off

1. Select the TV channel which carries the teletext service you want to view.
2. Press the  button once for Picture and Teletext (P&T). The screen is divided in two, with the TV channel in the right corner and the Teletext display on the left.

i In P&T mode press  then press **PROGR+/-** to change the channel of the TV screen. Press  or  to change the size of the TV screen then press  again to resume normal teletext reception.

3. Press  twice to get Teletext only.
4. Press  three times for Mix mode.
5. Press  a fourth time to switch off Teletext.

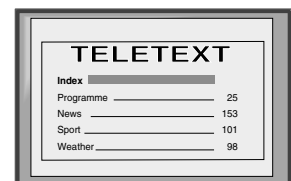
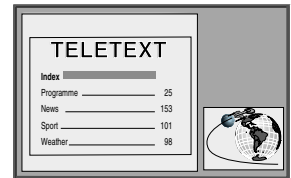



Selecting a Teletext page



Input three digits for the page number using the numbered buttons on the remote control. If you make a mistake, type in any three digits then re-enter the correct page number.

Using Other Teletext Functions

Selecting the next or preceding page

Press the  or  buttons on the remote control to select the previous or next page.

Selecting a sub page

A teletext page may consist of several sub pages. In this case an information line is displayed, showing the number of subpages. Select the sub page by pressing  or .

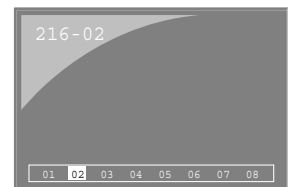

To freeze a Teletext page

Press the  button to freeze the page. Press again to cancel the freeze.

Revealing the index page

Press the  button to reveal the index page (normally page 100).



Using colour buttons to access pages (Fastext)

(only available if the TV station broadcasts Fastext signals)

When the colour coded menu appears at the bottom of a page, press a coloured button on the remote control (green, red, yellow or blue) to access the corresponding page.



Using the feature 'Page Catching'

1. Press the numbered buttons on the remote control to select a teletext page which has several page numbers on it (eg the index page).
2. Press the OK button.
3. Press  or  to select the desired page number then press the OK button. The requested page is displayed after some seconds.

Teletext

Using the Teletext menu

1. With Teletext switched on, press the MENU button on the remote control to display the menu on the TV screen.
2. Press ▲ or ▼ to select your chosen item on the screen then press ► to display the relevant sub menu.
3. To remove the Teletext menu from the screen, press the MENU button.

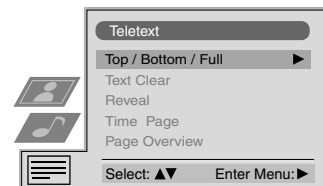

Top/Bottom/Full

The Top/Bottom/Full sub menu allows you to enlarge different sections of the Teletext page. Press ▲ to enlarge the upper half of the screen, Press ▼ to enlarge the lower half. Press the OK button to restore the page to normal size. Press ◀ to return to the Teletext menu screen.

Top: ▲ Bottom: ▼ Full: OK

Text Clear*

*available on Teletext Only and Mix modes (Refer to 'Switching Teletext on and off')

Text Clear is a function that displays a TV channel while a Teletext page is being searched for.

1. Press the ☰ button on the remote control twice to select full screen text.
2. Press the MENU button to display the 'Teletext' menu.
3. Press ▲ or ▼ to highlight 'Text Clear' and press ► to select.
4. The current TV channel is displayed. Once the text page has been found a blue ☰ symbol will appear in the top left hand corner of the screen.
5. Press the ☰ button on the remote control to view the page.

Reveal

Some Teletext pages contain hidden information (eg for a quiz), which can be revealed.

1. In text mode press the MENU button on the remote control to access the 'Teletext' menu.
2. Press ▲ or ▼ to highlight 'Reveal' and press ► to select. The hidden information is displayed on the screen.

Time Page*

*depending on availability of service, Time Page is available on Teletext Only and Mix modes

Time Page allows a time-coded Teletext page (such as an alarm page), to be displayed at a set time.

1. In Text mode press the MENU button on the remote control to access the 'Teletext' menu.
2. Press ▲ or ▼ to highlight 'Time Page' and press ► to select. The 'Time Page' sub menu is displayed.
3. Enter the desired page number using the numbered buttons on the remote control.
4. Enter the desired time using the remote control.
5. Press OK to confirm the settings. The TV will exit Teletext mode and the time will be displayed in the top left hand corner of the screen. At the requested time the desired page is displayed.

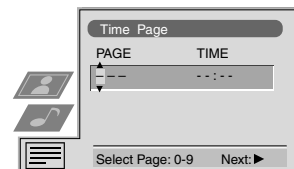

Page Overview*

*only available if TOP-Text is transmitted by the TV station.

In this menu the TOP-Text pages are divided into two columns, the first column showing 'blocks' of pages and the second showing 'groups' of pages.



1. Press ◀ or ► to select the first or second column.
2. Press ▲ or ▼ to select the relevant 'group' or 'block' of pages.
3. Press the OK button to display the chosen pages.

Using the TV menu system

The TV consists of a menu system which is based on a series of user friendly on-screen displays and menus. These displays will help you get the most from your TV, helping you to change picture and sound settings, to alter the size of the TV picture and to rearrange the TV channels etc.

Adjusting the picture and sound

The picture and sound are preset at the factory. You can however adjust them to suit your own taste.

1. Press the MENU button on the remote control to display the menu on the TV screen.
2. Press the ▲ or ▼ buttons to select  for picture settings or  for sound settings then press ► to enter either the 'Picture Adjustment' menu or the 'Audio Adjustment' menu.
3. Press the ▲ or ▼ buttons to select the item on the screen you wish to adjust then press ► to confirm. For a description of the menu items and their effects, see the table below.
4. Press the ▲, ▼, ► or ◀ buttons to adjust your selected item.
5. As soon as you have adjusted the item, press the OK button to store the new setting.
6. Repeat steps 3-5 if you wish to adjust any of the other items.
7. Press the MENU button to remove the menu from the TV screen.

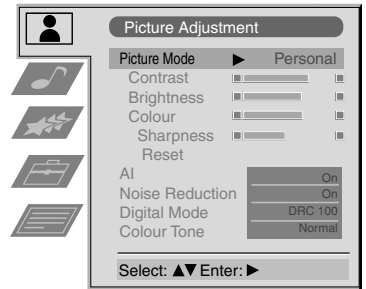

Picture Control

Item	Effect/Operation
Picture Mode	▼ Live (for live broadcasts) Personal (for individual settings) Movie (for movie broadcasts) ▲ Game (for computer games)
Contrast	Less ◀ ▶ More
Brightness*	Darker ◀ ▶ Brighter
Colour*	Less ◀ ▶ More
Hue**	Reddish ◀ ▶ Greenish
Sharpness*	Softer ◀ ▶ Sharper
Reset	Resets picture to the factory preset levels
AI (Artificial Intelligence)	▼ Off: Normal ▲ On: Automatic optimization of contrast level according to the TV signal.
Noise Reduction	▼ High: High noise reduction. Mid: Medium noise reduction. Low: Low noise reduction. Auto: Optimum noise reduction automatically selected. ▲ Off: No noise reduction.
Digital Mode	▼ Normal: Basic 100Hz picture quality DRC 50: Improved picture resolution for viewing scrolling characters ▲ DRC 100: Optimum picture resolution creating flicker-free pictures
Colour Tone	▼ Warm: Gives a warm tint to the picture. Normal: Normal. ▲ Cool: Gives a cool tint to the picture.

*Only available if 'Personal' is selected in 'Picture Mode'

**Only available for NTSC colour signal (eg. US video tapes)

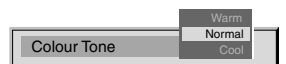
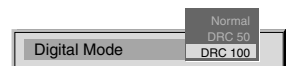
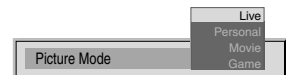

Using the TV menu system:

Sound Control

Item	Effect/Operation
Equaliser Mode	<ul style="list-style-type: none"> ▼ Personal Vocal Jazz Rock Pop ▲ Flat (fixed setting, cannot be adjusted)

Equaliser adjustment You can adjust the mode selected in Equaliser mode by cutting and boosting the 5 selected frequency bands. Press ◀ or ▶ to select the frequency band then ▼ or ▲ to adjust the frequency. Finally, press the OK button to store the new adjustment.

i If you want to store the new setting, you need to set the Equaliser mode to 'Personal'. Personal mode permanently stores the setting, all other modes (Vocal, Jazz, Rock, Pop) store only until the next mode change.

Balance	<ul style="list-style-type: none"> ◀ More left ▶ More right
Loudness	<ul style="list-style-type: none"> ▼ Off: Normal ▲ On: For music broadcasts
Space	<ul style="list-style-type: none"> ▼ Off: Normal ▲ On: Special acoustic effect
Auto Vol. Control	<ul style="list-style-type: none"> ▼ On: Volume level of the channels will stay the same independent of the broadcast signal (eg in the case of advertisements) ▲ Off: Volume level changes according to the broadcast signal.
Dual Sound	<p>For a bilingual broadcast:</p> <ul style="list-style-type: none"> ▼ A for channel 1 ▲ B for channel 2 <p>For a stereo broadcast:</p> <ul style="list-style-type: none"> ▼ Mono ▲ Stereo

i When NICAM stereo is being broadcast, the indication NICAM appears briefly on the screen.

Headphones	Less ◀ ▶ More
Volume	Only available when PAP feature is selected:
Dual Sound	<ul style="list-style-type: none"> ▼ Stereo: The sound of one screen comes through both the TV loudspeakers and the headphones. ▲ PAP: The sound of the left screen comes through the TV loudspeakers, the sound of the right screen is selectable via headphones.

For more detail on PAP, refer to the 'Operating PAP' section of this manual.

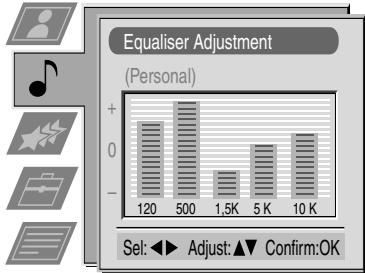
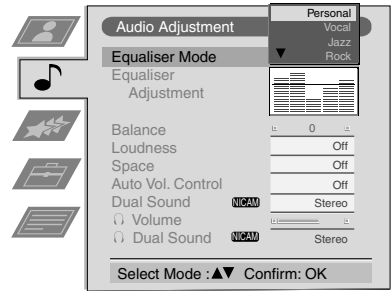

Using the TV menu system:

Using the Features menu

1. Press the MENU button on the remote control to display the menu on the TV screen.
2. Press the ▲ or ▼ buttons to select  for the 'Features' menu then press ► to enter the 'Features' menu.
3. Press the ▲ or ▼ buttons to select the desired menu item then press ► to confirm. For a description of the menu items and their effects, see the table below.
4. Press the ▲, ▼, ► or ◀ buttons to select the desired setting.
5. Press the OK button to confirm your choice of setting.
6. Repeat steps 3-5 if you wish to select any of the other items.
7. Press the MENU button to remove the menu from the TV screen.

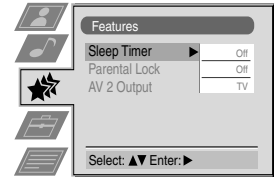

Item	Effect/Operation
Sleep Timer	You can select a time after which the TV switches itself into standby mode. ▼ Off ▲ 90 min
Parental Lock	▼ Off: Normal ▲ On: Press the buttons on the remote control to switch the TV out of standby mode. The buttons on the TV do not work.
AV2 Output	▼ TV audio/video signal from the aerial  AV1 audio/video signal from scart 1 AV2 audio/video signal from scart 2 AV3 audio/video signal from scart 3 ▲ AV4 audio/video signal from connectors on front of TV

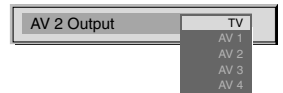

Using the TV menu system:

Using Multi PIP



Multi PIP (picture in picture) mode displays a succession of 12 still pictures and a 13th that is live. You can manually select which channel you wish to watch, either full-screen or in the PIP mode.

1. Press the button on the remote control to select Multi PIP mode. 13 programme positions appear on the screen with the current channel in the centre.
2. Press the PROGR+/- buttons repeatedly to select the next or preceding 12 programme positions.
3. Press the ▲, ▼, ◀ or ▶ buttons to move within the 13 displayed channels.
4. Press the OK button to select the framed channel. This channel now moves to the centre.
5. Press the OK button again to display the selected channel or press to remove Multi PIP mode from the TV screen.

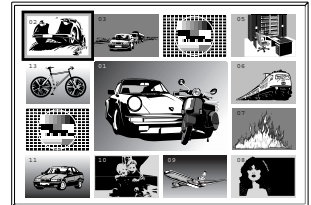

Operating PAP (Picture and Picture)



This PAP feature divides the screen into two for watching two channels simultaneously (with a video source on one if you want). The sound of the left screen comes through the TV loudspeakers, the sound of the right screen is selectable via headphones.

Switching PAP on and off

Press once to display the screens and twice to switch PAP off.

Selecting sound for the headphones

With PAP switched on, refer to the 'Adjusting the picture and sound' section of this manual and set 'Dual Sound' to 'PAP'.

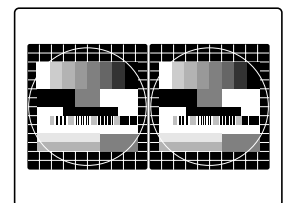

Selecting a PAP source

Press . The symbol appears in the right screen. Select the desired source using the numbered buttons (for a TV channel) or (for a video source).

Swapping screens

Press to swap the two screens.

Zooming the screens

Press the ◀ or ▶ buttons to change the size of the two screens.

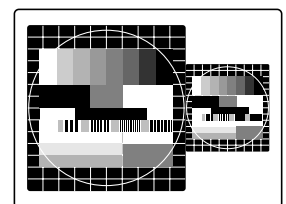

Using the TV menu system:

Re-arranging the TV channels

i After tuning the TV, you can use this feature to change the order of the channels on the TV.

1. Press the MENU button on the remote control to display the menu on the TV screen.
2. Press the ▼ button to select the  symbol on the menu screen then press ► to enter the 'Set Up' menu.
3. Press the ▼ button to select 'Programme Sorting' then press ► to enter the 'Programme Sorting' menu.
4. Press the ▲ or ▼ buttons to select the channel you want to move then press ► to confirm.
5. Press the ▲ or ▼ buttons to select the new programme position (eg PROG 4) for your selected channel then press the OK button to confirm. The selected channel now moves to its new programme position and the other channels move accordingly.
6. Repeat steps 4 and 5 if you wish to sort the other channels.
7. Press the MENU button to remove the menu from the TV screen.

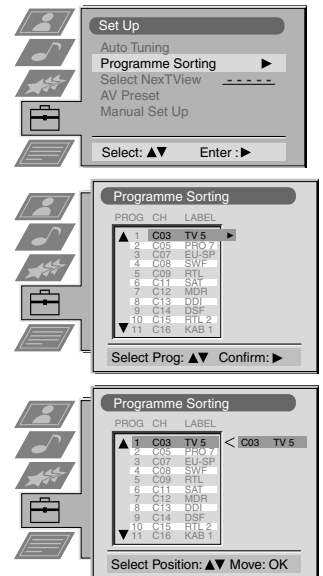

Manually tuning the TV

i You have already tuned the TV automatically using the instructions at the start of this manual. You can however carry out this operation manually, adding channels to the TV, one at a time.

1. Press the MENU button on the remote control to display the menu on the TV screen.
2. Press the ▼ button to select the  symbol on the menu screen then press ► to enter the 'Set Up' menu.
3. Press the ▼ button to select 'Manual Set Up' on the menu screen then press ► to enter the 'Manual Set Up' menu.
4. Press the ▼ button to select 'Manual Programme Preset' on the menu screen then press ► to enter the 'Manual Programme Preset' menu.
5. Press the ▲ or ▼ buttons to select a programme number for your channel (eg PROGR 1 for BBC1) then press ► to highlight the 'SKIP' column.
6. Press ▲ to select 'OFF' then press ► to highlight the 'SYS' column.
7. Press the ▲ or ▼ buttons to select the TV broadcast system (B/G for western european countries or D/K for eastern european countries) or 'EXT' for a video input source (AV1, AV2, ...) then press ► to confirm.
8. Press the ▲ or ▼ buttons to select 'C' for terrestrial channels, 'S' for cable channels, or 'F' for direct frequency inputs then press ► to confirm.
9. Select the first number digit of 'CH' (channel) then the second number digit of 'CH' with the number buttons on the remote control or Press the ▼ button to search for the next available channel.
10. If you do not wish to store this channel on the programme number you selected, press the ▲ or ▼ buttons to continue searching for the desired channel.
11. If this is the channel you wish to store, press the OK button.
12. Repeat steps 5-11 if you wish to store more channels then press the MENU button to remove the menu from the TV screen.

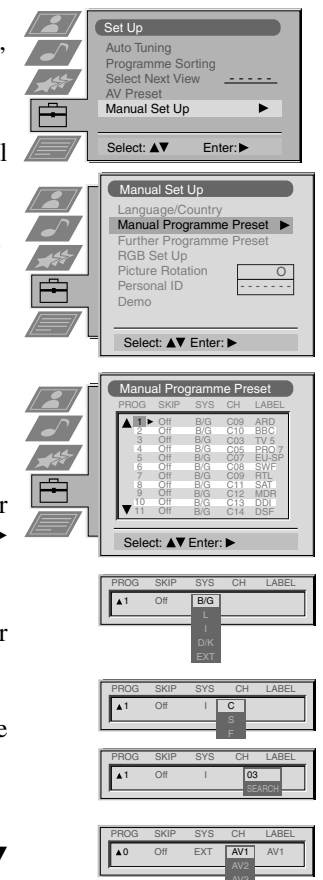

Using the TV menu system:

Naming a channel

i Names for channels are usually taken automatically from Teletext if available. You can however name a channel or an input video source using up to five characters (letters or numbers).

1. Press the MENU button on the remote control to display the menu on the TV screen.
2. Press the ▼ button to select the  symbol on the menu screen then press ► to enter the 'Set Up' menu.
3. Press the ▼ button to select 'Manual Set Up' then press ► to enter the 'Manual Set Up' menu.
4. Press the ▼ button to select 'Manual Programme Preset' then press ► to enter the 'Manual Programme Preset' menu.
5. Press the ▲ or ▼ buttons to select the channel you wish to name.
6. Press the ► button repeatedly until the first element of the 'LABEL' column is highlighted.
7. Press the ▲ or ▼ buttons to select a letter or number (select '-' for a blank) then press ► to confirm. Select the other four characters in the same way.
8. After selecting all the characters, press the OK button.
9. Repeat steps 5 to 8 if you wish to label other channels.
10. Press the MENU button to remove the menu from the TV screen.

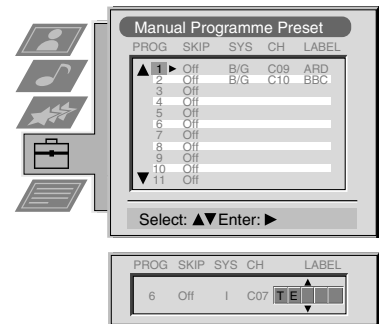
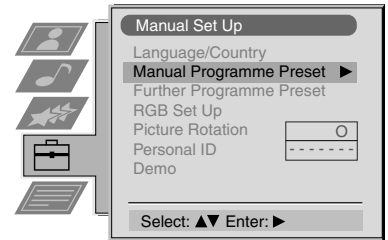

Skipping programme positions

i This function enables you to skip unused programme positions when selecting them with the PROGR+/- buttons. However, by using the number buttons you can still select the skipped programme position.

1. Press the MENU button on the remote control to display the menu on the TV screen.
2. Press the ▼ button to select the  symbol on the menu screen then press ► to enter the 'Set Up' menu.
3. Press the ▼ button to select 'Manual Set Up' then press ► to enter the 'Manual Set Up' menu.
4. Press the ▼ button to select 'Manual Programme Preset' then press ► to enter the 'Manual Programme Preset' menu.
5. Press the ▲ or ▼ buttons to select the programme position then press ► to highlight the 'SKIP' column.
6. Press the ▲ or ▼ buttons to select 'Off' or 'On' (if you wish to skip this programme position) then press the OK button to store.
7. Repeat steps 5 and 6 if you wish to skip or unskip further programme positions.
8. Press the MENU button to remove the menu from the TV screen.

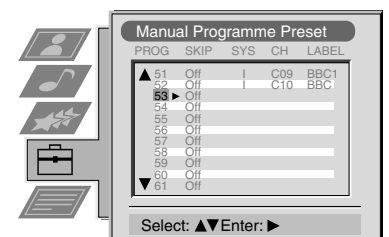
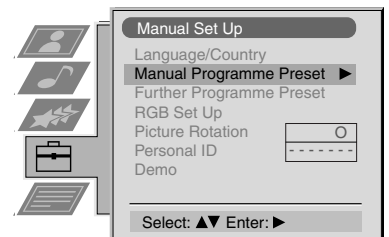

Using the TV menu system:

Using the Further Programme Preset feature

i With this feature you can a) adjust the attenuation of each channel, b) individually adjust the volume level of each channel, c) manually fine-tune the TV to obtain a better picture reception if the picture is distorted or d) preset the AV output for the programme positions of channels with scrambled signals (eg from a pay TV decoder). In this way a connected VCR records the unscrambled signal.

1. Press the MENU button on the remote control to display the menu on the TV screen.
2. Press the ▼ button to select the  symbol on the menu screen then press ► to enter the 'Set Up' menu
3. Press the ▼ button to select 'Manual Set Up' then press ► to enter the 'Manual Set Up' menu.
4. Press the ▼ button to select 'Further Programme Preset' then press ► to enter the 'Further Programme Preset' menu.
5. Press the ▲ or ▼ buttons to select the relevant programme number then press the ► button repeatedly to select a) ATT b) VOL c) AFT or d) DECODER. The selected item changes colour.
6. a) **ATT - RF Attenuator**
Press the ▲ or ▼ buttons to switch attenuator 'on' or 'off'. Press the OK button to confirm the selection. Repeat steps 5 and 6a if you wish to adjust the attenuation of the other channels.

b) **VOL - Volume Offset**
Press the ▲ or ▼ buttons to adjust the volume level (range -7 to +7) of the channel. Store by pressing the OK button. Repeat steps 5 and 6b if you wish to adjust the volume level of the other channels.

c) **AFT - Automatic Fine Tuning**
Press the ▲ or ▼ buttons to fine tune the channel frequency over a range of -15 to +15. Press the OK button to confirm. Repeat steps 5 and 6c if you wish to fine tune other channels.

d) **DECODER**
Press the ▲ or ▼ buttons to select AV1 or AV2 for the programme position then press the OK button to confirm. You can now attach a decoder to the AV1 or the AV2 socket on the back of the TV and the picture from that decoder will appear on this programme number. Repeat steps 5 and 6d to preset the AV output for other programme positions.
7. Press the MENU button to remove the menu from the TV screen.

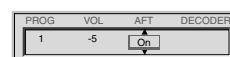
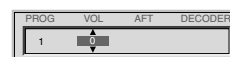
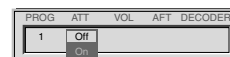
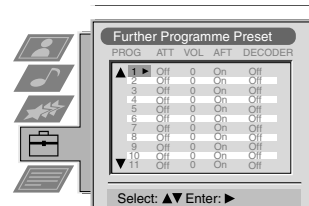
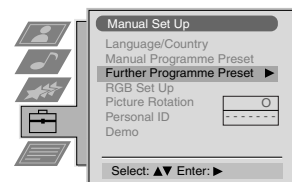

Selecting the 'Demo' feature

i This function provides an overview of some of the features available on the TV.

1. Press the MENU button on the remote control to display the menu on the TV screen.
2. Press the ▼ button to select the  symbol on the menu screen then press ► to enter the 'Set Up' menu
3. Press the ▼ button to select 'Manual Set Up' then press ► to enter the 'Manual Set Up' menu.
4. Press the ▼ button to select 'Demo' then press ► to start the demonstration (which lasts for approximately 5 minutes).
5. Press the □ button to remove the demonstration from the TV screen.

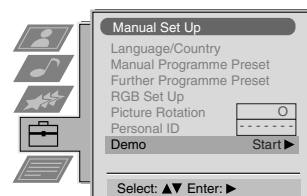
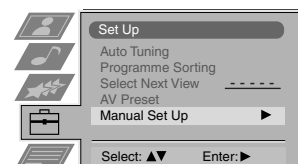

Using the TV menu system:

Adjusting the picture rotation

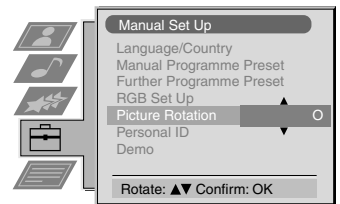
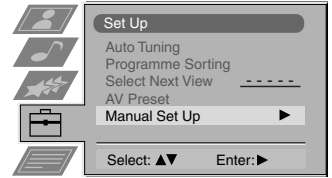

 Because of the earth's magnetism the picture might slant. In this case you can readjust the picture.

1. Press the MENU button on the remote control to display the menu on the TV screen.
2. Press the ▼ button to select the  symbol on the menu screen then press ► to enter the 'Set Up' menu
3. Press the ▼ button to select 'Manual Set Up' then press ► to enter the 'Manual Set Up' menu.
4. Press the ▼ button to select 'Picture Rotation' then press ► to enter the 'Picture Rotation' sub menu.
5. Press the ▲ or ▼ buttons to rotate the picture over a range of -5 to +5 then press the OK button to store.
6. Press the MENU button to remove the menu from the TV screen.



Adjusting the picture geometry for an RGB source

 When connecting an RGB source such as a Sony Playstation you may need to readjust the geometry of the picture.

1. Press the  button on the remote control to select the connected RGB source .
2. Press the MENU button to display the menu on the TV screen.
3. Press the ▼ button to select the  symbol on the menu screen then press ► to enter the 'Set Up' menu
4. Press the ▼ button to select 'Manual Set Up' on the menu screen then press ► to enter the 'Manual Set Up' menu
5. Press the ▼ button to select 'RGB Set Up' on the menu screen then press ► to enter the 'RGB Set Up' sub menu.
6. Press ► to select H Centre then press ▲ or ▼ to adjust the centre of the picture over a range of -10 to +10. Store the new range by pressing the OK button.
7. Press ► to select H Size then press ▲ or ▼ to adjust the horizontal coordinates over a range of -10 to +10. Store the new range by pressing the OK button.
8. Press the MENU button to remove the menu from the TV screen.

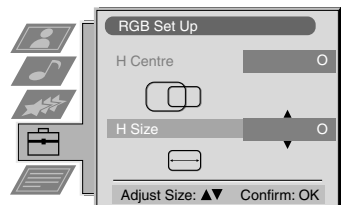
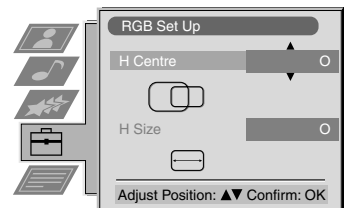

Using the TV menu system:

Inputting your personal ID

i With this feature, you can allocate a safety code to your TV which will enable you to be traced if the TV is stolen and recovered. The safety code however can only be entered once - please make a note of it!

1. Press the MENU button on the remote control to display the menu on the TV screen.
2. Press the ▼ button to select the  symbol on the menu screen then press ► to enter the 'Set Up' menu
3. Press the ▼ button to select 'Manual Set Up' on the menu screen then press ► to enter the 'Manual Set Up' menu.
4. Press the ▼ button to select 'Personal ID' on the menu screen then press ► to enter the 'Personal ID' sub menu.
5. Press the ▲ or ▼ buttons to select the first of a total of 11 characters (letter, number + or a blank) then press ► to go to the next character.
6. Repeat step 5 to input all the characters for the code.
7. Press the OK button to store. A status box appears on screen requesting you to re-enter your code.
8. Press the OK button to store the code or press ◀ to cancel.
9. Press the MENU button to remove the menu from the TV screen.

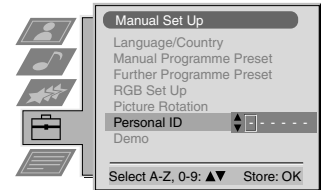

Presetting and naming input signals

i Using this feature you can label input sources.

1. Press the MENU button on the remote control to display the menu on the TV screen.
2. Press the ▼ button to select the  symbol on the menu screen then press ► to enter the 'Set Up' menu
3. Press the ▼ button to select 'AV Preset' on the menu screen then press ► to enter the 'AV Preset' menu.
4. Press the ▲ or ▼ buttons to select the desired AV input (AV1, 2, 3 or 4).
5. Press the ► button to select 'Label'.
6. Press the ▲ or ▼ buttons to select the first character of the name then press the ► button to move to the next character.
7. Repeat step 7 to select the other 4 characters then store by pressing the OK button.
8. Repeat steps 4-8 for the other AV input sources then press the MENU button to remove the menu from the TV screen.

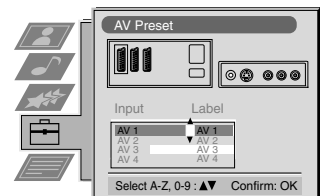
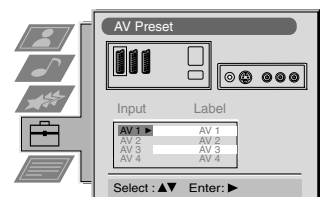

Connecting additional equipment to the TV

Using the illustrations below, you can connect a wide range of audio and video equipment to your TV.

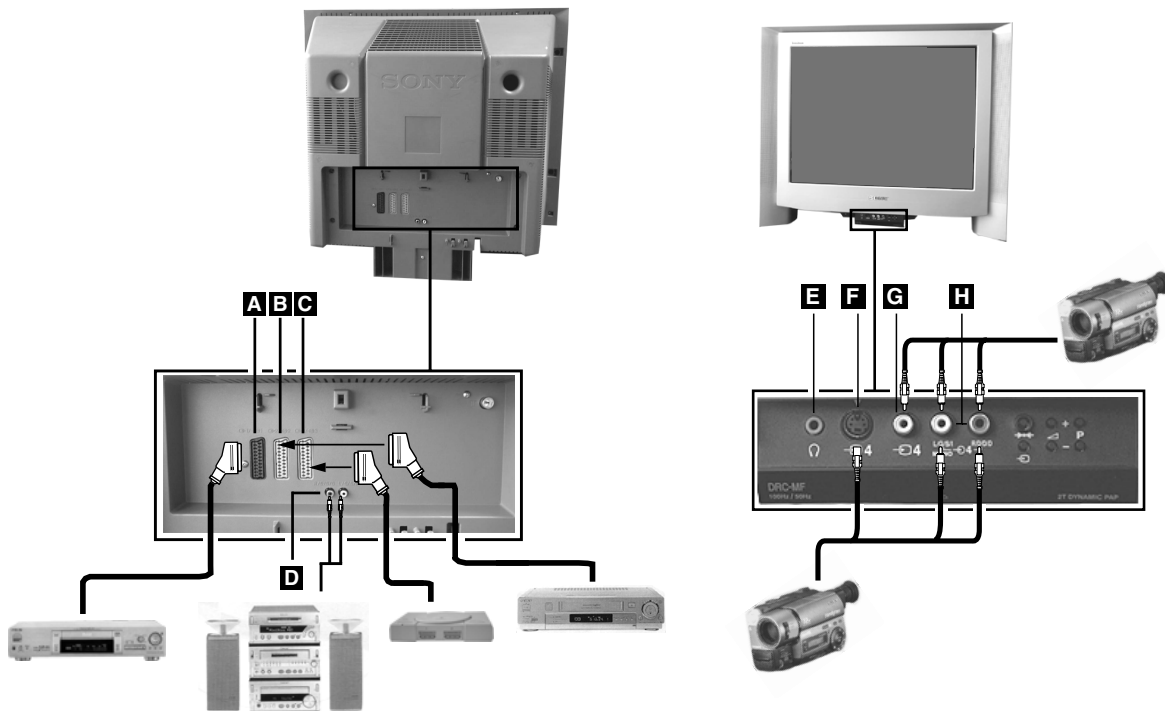

To view the input signals of connected equipment, please follow the instructions below.

- Using the illustrations above, connect your equipment to the appropriate TV socket.
- Press the button repeatedly on the remote control until the correct input symbol for your equipment appears on the TV screen (see table below):

Symbol on the TV screen	Input signals from connector
	• Audio/video input signal through scart connector A or* RGB through scart connector A
	• Audio/video input signal through scart connector B or* S-video through scart connector B
	• Audio/video input signal through scart connector C or* S-video through scart connector C
	• S-video input signal through the 4-pin DIN connector F or* video input signal through phono jack G and audio input signal through phono jacks H

* automatic detection of the signal according to the connected equipment

- Switch on the connected equipment. The picture from this equipment (if any are available) will appear on the TV screen.
- Press to return to the normal TV screen.

Note: To avoid picture distortion, do not connect equipment to the **F** and **G** sockets at the same time.

Connecting Headphones

Plug in your headphones to the socket **E** on the front of the TV set.

Additional information when connecting equipment

- * If the picture or sound is distorted, move the VCR away from the TV set.
- * When connecting a monaural VCR, connect only the white jack to both the TV set and the VCR.
- * For information on how to select the output signal of the scart 2 , see page 14.
- * When connecting external hi-fi equipment, you can adjust the volume level by adjusting the headphones setting in the sound menu - please refer to the 'Adjusting picture and sound' section of this manual.

Smartlink

Smartlink is a direct link between your TV and VCR.

For Smartlink you need:

- * A VCR which supports Smartlink, NexTVView Link, Easy Link or Megallogic.
- * A fully-wired 21-pin scart cable to connect your VCR to scart 2 .

The features of Smartlink are:

- * Tuning information such as the channel overview are downloaded from the TV set to the VCR.
- * With NexTVView you can programme your VCR easily.
- * Direct TV recording: while watching TV you need to press just one button on the VCR to record this programme.

For more information on Smartlink please refer to your VCR instruction manual.

Remote control of other Sony equipment

Using the buttons underneath the cover of the remote control you can control other Sony equipment.

1. Open the cover of the remote control.
 2. Set the selector VTR 1234 DVD according to the equipment you want to control:
 - VTR1 Beta VCR
 - VTR2 8mm VCR
 - VTR3 VHS VCR
 - VTR4 Digital Video (DCR-VX 1000/9000E, VHR-1000)
 - DVD Digital Video Disk
 3. Use the buttons on the remote control to operate the equipment.
- * If your equipment has a COMMAND MODE selector, set this selector to the same position as the VTR 1234 DVD selector on the TV remote control.
 - * If the equipment does not have a certain function, the corresponding button on the remote control does not work.

Additional Information

Specifications

TV system

B/G/H, D/K

Colour system

PAL, SECAM

NTSC 3.58, 4.43 (only Video In)

Channel coverage

See the 'Channel Display Table' below.

Picture tube

FD Trinitron, Approx. 72cm (29 inches), 104° deflection.

Rear Terminals

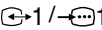
 1 21-pin Euro connector (CENELEC standard) including audio/video input, RGB input, TV audio/video output.

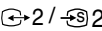
 2 21-pin Euro connector (CENELEC standard) including audio/video input, S-video input, Monitor audio/video output.

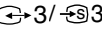
 3 21-pin Euro connector (CENELEC standard) including audio/video input, S-video input, Monitor audio/video output.

 L/G/S/I RCA connectors, variable output for audio signals
R/D/D/D

 RF In

Front Terminals

 4 Video input -phono jacks

 4 Audio inputs - phono jacks

 4 S video input - 4 pin DIN

 Headphones jack - minijack stereo

Sound output

Left/Right: 2x20W (Music Power)
2x10W (RMS)

Sub woofer: 30W (Music Power)
15W (RMS)

Power consumption

158W

Dimensions (wxhxd)

Approx. 765x635x570mm

Weight

Approx. 59kg

Accessories supplied

RM-893 remote control (1)

IEC designated size AA batteries (2)

Other features

Flat display Trinitron tube, noise reduction, DRC 50Hz picture, DRC 100Hz picture, PAP, PAT, M-PIP, graphic equaliser, 2000 page TEXT memory, personal ID, sleep timer, NextView, Digital Comb Filter, second tuner.









Design and specifications are subject to change without notice.

Channel Display Table

	Receivable Channels	Channel Displays
B/G/H	E2..12, 21..69	C02..C12, C21..69
CABLE TV (1)	S1..S41	S01..S41
CABLE TV (2)	S01..S05	S42..S46
	M1..M10	S01..S10
	U1..U10	S11..S20
ITALIA	A..H, H1, H2	C13..C20
D/K	R01..R12, R21..R69	C01..C12, C21..C69
	S01..S05	S42..S46







Troubleshooting

Here are some simple solutions to problems which may affect the picture and sound.

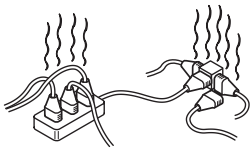
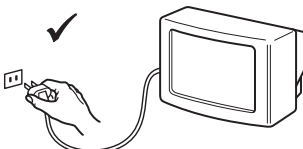
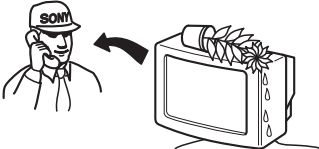
Problem	Suggested remedy
No picture (screen is dark), no sound	<ul style="list-style-type: none"> • Plug the TV in. • Press the  button on the front of the TV. • If the  indicator is on press the  button or a numbered button on the remote control. • Check the aerial connection. • Turn the TV off for 3 or 4 seconds and then turn it on again using the  button on the front of the TV.
Poor or no picture (screen is dark), but good sound.	<ul style="list-style-type: none"> • Using the MENU system, select the Picture Adjustment display. Adjust the brightness, picture and colour balance levels. • From the Picture Adjustment display select RESET to return to the factory settings.
Good picture, no sound	<ul style="list-style-type: none"> • Press the  button on the remote control. • If  is displayed on the screen, press the  button on the remote control.
No colour on colour programmes	<ul style="list-style-type: none"> • Using the MENU system, select the Picture Adjustment display and adjust the colour setting. • From the Picture Adjustment display select RESET to return to the factory settings.
Distorted picture when changing programmes or selecting Teletext	<ul style="list-style-type: none"> • Turn off any equipment connected to the scart connectors on the rear of the TV.
Remote control does not function	<ul style="list-style-type: none"> • Replace the batteries.
The standby indicator  on the TV flashes	<ul style="list-style-type: none"> • Contact your nearest Sony service centre.
Interference on picture from external equipment	<ul style="list-style-type: none"> • Reduce sharpness level.

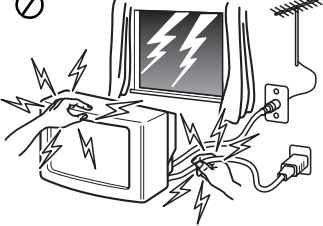
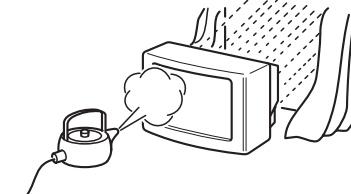
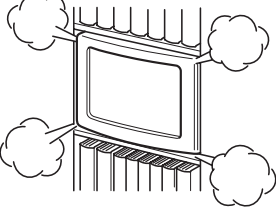
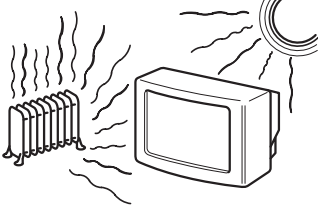
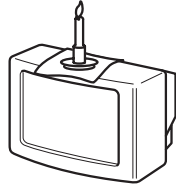
- If you continue to have these problems, have your TV serviced by qualified personnel.
- NEVER open the casing yourself.

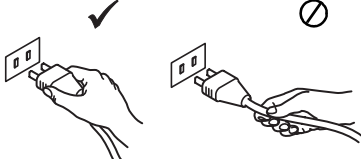
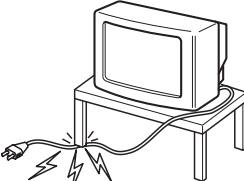
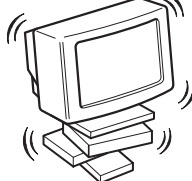
Bezpieczeństwo

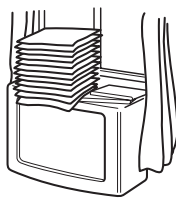
 <p>Televizor jest przystosowany do zasilania tylko napięciem przemiennym 220 – 240 V. Nie włączać zbyt dużej liczby urządzeń do jednego gniazdka sieciowego grozi to pożarem lub porażeniem prądem.</p>	 <p>Ze względu na bezpieczeństwo i ochronę środowiska naturalnego zaleca się, aby telewizor, który nie jest używany, nie pozostawał w trybie czuwania, lecz był wyłączony z sieci.</p>	 <p>Nigdy nie wpychać do telewizora żadnych przedmiotów. Grozi to pożarem lub porażeniem prądem. Nigdy nie wylewać na telewizor żadnych płynów. Jeśli do wnętrza telewizora dostanie się jakiś płyn lub przedmiot, nie używać urządzenia, zanim zostanie ono skontrolowane przez odpowiednio wykwalifikowaną osobę.</p>
 <p>Nie otwierać obudowy ani nie zdejmować pokrywy z tyłu telewizora. Naprawy powierzać tylko wykwalifikowanym osobom.</p>	 <p>Dla własnego bezpieczeństwa, w czasie burzy nie dotykać żadnych elementów telewizora, jego przewodu zasilającego ani przewodu antenowego.</p>	 <p>Aby uniknąć ryzyka pożaru lub porażenia prądem, nie wystawiać telewizora na deszcz i chronić go przed wilgocią.</p>
 <p>Nie zakrywać otworów wentylacyjnych na telewizorze. Dla zapewnienia właściwej wentylacji, pozostawić wokół telewizora przynajmniej 10 cm wolnego miejsca.</p>	 <p>Nigdy nie stawiać telewizora w miejscach gorących, wilgotnych lub nadmiernie zapylnych. Nie instalować telewizora w miejscach, w których będzie on narażony na wibracje mechaniczne.</p>	 <p>Aby uniknąć pożaru, przechowywać łatwopalne przedmioty z dala od telewizora i nie zbliżać się do niego z otwartym ogniem (na przykład świecą).</p>
 <p>Do czyszczenia telewizora używać miękkiej, lekko zwilżonej ściereczki. Nie czyścić telewizora benzyną, rozcieńczalnikiem ani innymi środkami chemicznymi. Nie rysować ekranu telewizora. Dla bezpieczeństwa, przed czyszczeniem telewizora wyłączyć go z sieci.</p>	 <p>Przy wyłączeniu przewodu zasilającego z gniazdka sieciowego chwycić wtyczkę. Nie ciągnąć samego przewodu.</p>	 <p>Dbać, aby nie stawiać na przewodzie zasilającym ciężkich przedmiotów, ponieważ mogą one uszkodzić przewód. Zalecamy nawinięcie nadmiaru przewodu na zaczepy znajdujące się z tyłu telewizora.</p>
 <p>Ustawić telewizor na bezpiecznej, stabilnej podstawie. Nie pozwalać, aby wspinały się na niego dzieci. Nie kłaść telewizora na boku ani ekranem do góry.</p>	 <p>Przed przenoszeniem telewizora wyłączyć go z sieci. Unikać nierównych powierzchni, szybkiego marszu i używania nadmiernej siły. Jeśli telewizor został upuszczony lub uszkodzony, natychmiast zlecić jego kontrolę odpowiednio wykwalifikowanej osobie z serwisu.</p>	 <p>Nie zakrywać otworów wentylacyjnych na telewizorze takimi przedmiotami jak zasłony czy gazety.</p>

Informacje dotyczące bezpieczeństwa

Wszystkie odbiorniki telewizyjne pracują z wykorzystaniem bardzo wysokich napięć. Aby uniknąć pożaru lub porażenia prądem, należy przestrzegać zasad bezpieczeństwa, podanych na załączonym niebieskim arkuszu. Nie blokować ani nie zakrywać otworów wentylacyjnych. Dla zapewnienia wentylacji pozostawić ze wszystkich stron telewizorach po 10 cm wolnego miejsca.

Spis Treści

Spis Treści

Instalowanie	
1. Sprawdzanie załączonych akcesoriów	2
2. Wkładanie baterii do pilota	2
3. Podłączanie telewizora	3
4. Włączanie telewizora	4
5. Używanie przycisku sterującego	4
6. Programowanie telewizora	5
7. Znajdywanie kanału wideo	5
Obsługa	
Przegląd przycisków telewizora	6
Przegląd przycisków pilota	7
NexTView	8
Telegazeta	10
Posługiwanie się systemem menu telewizora	12
Regulacja obrazu	12
Regulacja dźwięku	13
Używanie menu Funkcje	14
Posługiwanie się trybem Multi PIP	15
Działanie trybu PAP (Obraz i obraz)	15
Zamiana pozycji programów	16
Ręczne programowanie telewizora	16
Nadawanie nazw programom	17
Pomijanie pozycji programów	17
Posługiwanie się menu "Dalsze nastawianie"	18
Włączanie trybu "Demo"	18
Regulacja obrotu obrazu	19
Regulacja geometrii obrazu dla sygnału RGB	19
Wprowadzanie identyfikatora osobistego	20
Regulacja i nadawanie nazw sygnałom wejściowym	20
Dodatkowy sprzęt	
Podłączanie urządzeń dodatkowych	21
Informacje dodatkowe dotyczące podłączania urządzeń	22
Smartlink	22
Zdalne sterowanie innym sprzętem Sony	22
Informacje dodatkowe	
Dane techniczne	23
Tabela kanałów	23
Problemy i ich usuwanie	24

Instalowanie

i Wykonaj czynności 1-7, aby dokonać instalacji telewizora i zacząć oglądać programy.

1. Sprawdzanie załączonych akcesoriów



Pilot



Baterie

2. Wkładanie baterii do pilota

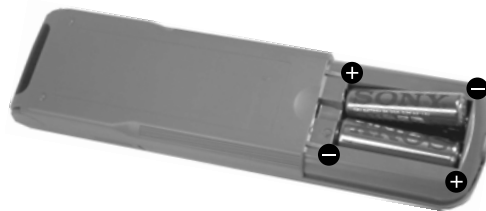
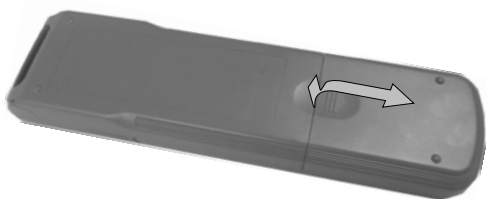

Przy wkładaniu baterii zawsze zwracaj uwagę na właściwe ułożenie biegunów.
Pamiętaj, aby pozbywać się niepotrzebnych baterii w sposób przyjazny dla środowiska.

3. Podłączanie telewizora

Podłączanie anteny do telewizora

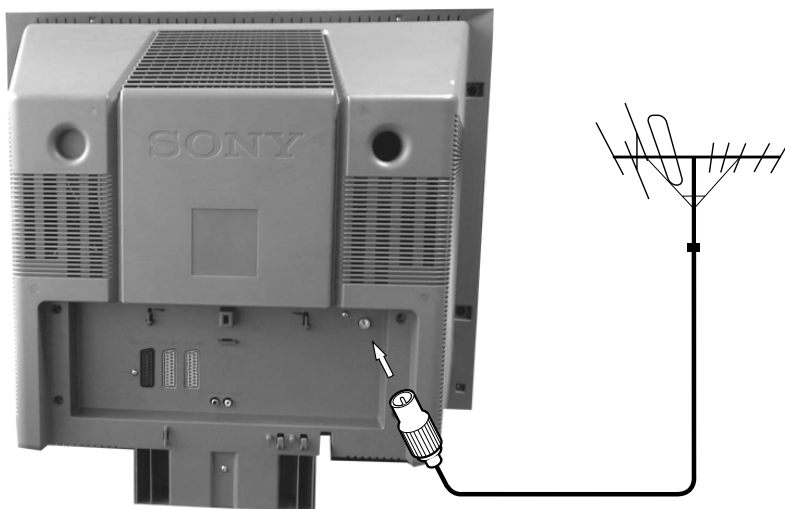

Jeżeli nie podłączasz telewizora do magnetowidu, wówczas należy podłączyć antenę, tak jak to pokazano na ilustracji, po lewej i przejść do sekcji "4. Włączanie telewizora".

Jeżeli natomiast podłączasz telewizor do magnetowidu, wówczas należy przejść do sekcji znajdującej się poniżej.

1. Podłącz antenę do gniazda oznaczonego Γ , znajdującego się z tyłu odbiornika.

Podłączanie anteny i magnetowidu do telewizora

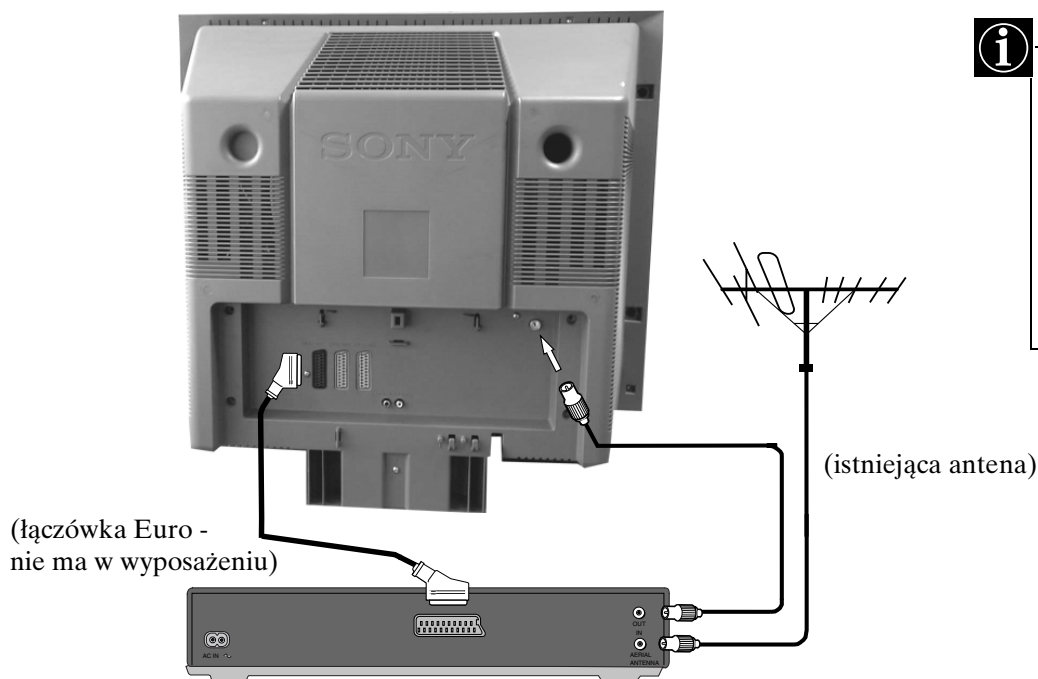

Kabel Euro nie jest wymagany. Jeżeli jednak zostanie użyty, to dodatkowe połączenie może polepszyć obraz i dźwięk podczas odtwarzania.

1. Podłącz antenę do magnetowidu, tak jak to pokazano.
2. Połącz gniazdo magnetowidu RF OUT, znajdujące się z tyłu magnetowidu, z gniazdkiem antenowym telewizora, tak jak to pokazano na rysunku.
3. Podłącz magnetowid do gniazdka sieciowego i włącz go.
4. Włóż nagrany kasetę do magnetowidu i przyciśnij 'PLAY'.

4. Włączanie telewizora

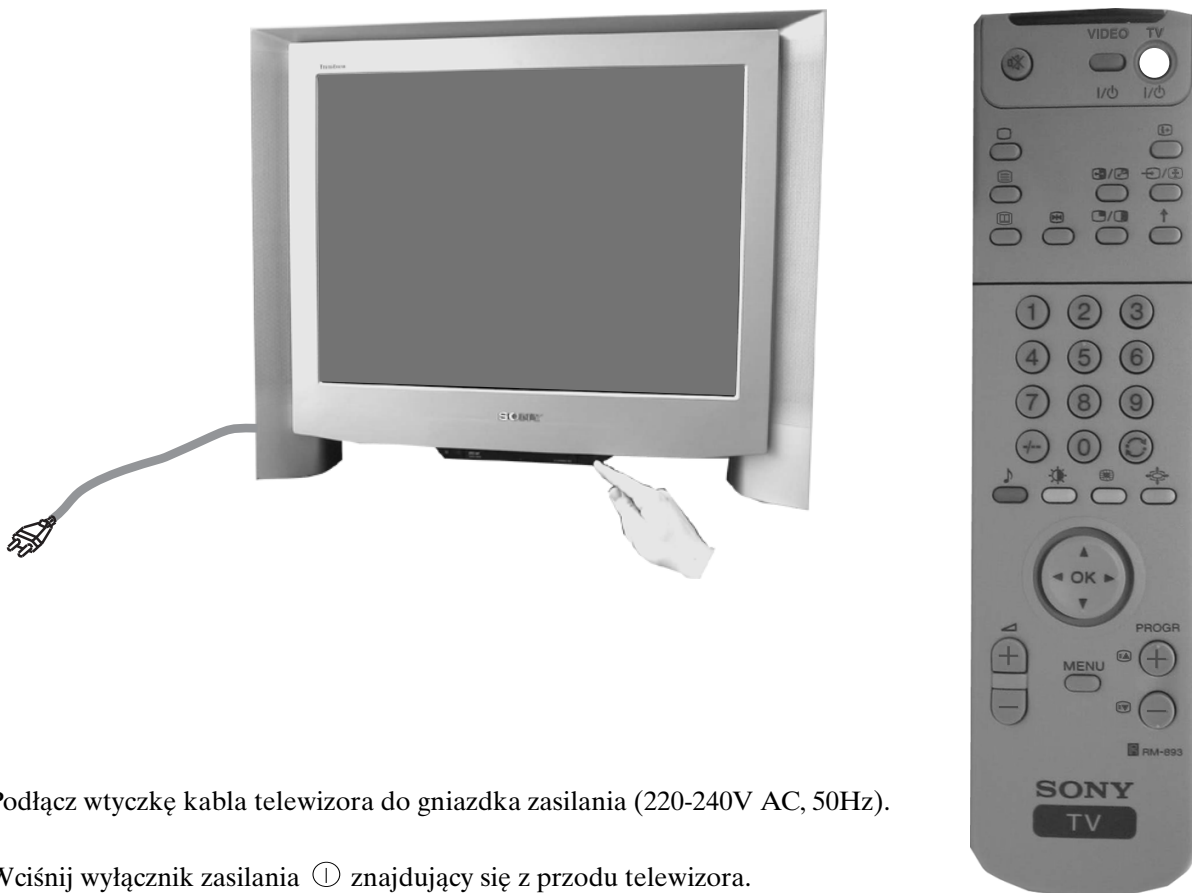

1. Podłącz wtyczkę kabla telewizora do gniazdka zasilania (220-240V AC, 50Hz).
2. Wciśnij wyłącznik zasilania ① znajdujący się z przodu telewizora.

i Jeżeli świeci się kontrolka trybu czuwania, znajdująca się z przodu telewizora, należy nacisnąć przycisk TV I/O znajdujący się na pilocie, aby włączyć odbiornik TV. Należy zachować cierpliwość; obraz może pojawić się na ekranie dopiero po kilku chwilach.

5. Używanie przycisku sterującego

Przemieszczanie wskaźnika przyciskiem sterującym	Przyciskanie przycisku sterującego
<p>Aby poruszać się po menu, wciśnij odpowiedni przycisk kierunku.</p>	<p>Aby wybrać wariant w menu, naciśnij środkową część przycisku, oznaczoną OK..</p>

6. Programowanie telewizora

Przed przystąpieniem do strojenia telewizora należy wybrać język i kraj.

1. Na ekranie pojawia się menu Język/Kraj z podświetlonym słowem "English".
2. Przyciskami ▲ oraz ▼ pilota wybierz język, a następnie przyciśnij OK, aby zatwierdzić. Pojawia się menu Kraj z podświetlonym słowem "Wyłączony". Wybierz "Wyłączony", jeżeli nie chcesz, aby kanały zostały kolejno zaprogramowane, począwszy od pozycji 1.
3. Wciśnij ▲ lub ▼, aby wybrać kraj, w którym będzie używany telewizor i przyciśnij OK, aby potwierdzić swój wybór.
4. Pojawia się menu "Automatyczne Strojenie" w wybranym języku. Przyciśnij OK, aby potwierdzić.
5. Sprawdź, czy antena jest podłączona zgodnie z instrukcjami i przyciśnij OK, aby zatwierdzić. Telewizor zacznie automatycznie wyszukiwać i programować dostępne kanały. Operacja ta może potrwać kilka minut - należy zachować cierpliwość i nie przyciskać żadnych przycisków.
6. Po zakończeniu strojenia wszystkich dostępnych kanałów, na ekranie pojawia się menu "Sortowanie programów", które pozwala zmienić porządek zaprogramowanych kanałów. Jeżeli chcesz zmienić kolejność programów, przyciśnij ▲ lub ▼, aby wybrać kanał, który chcesz przesunąć, następnie przyciśnij ►. Przy pomocy przycisków ▲ lub ▼ wybierz nową pozycję dla danego programu i przyciśnij OK, aby potwierdzić. Wybrany program zostanie przeniesiony w nowe miejsce, a inne programy zostaną odpowiednio przesunięte. Powtarzaj tę procedurę, jeżeli chcesz zmienić kolejność pozostałych programów.
7. Naciśnij przycisk MENU, aby usunąć menu z ekranu telewizora.
8. Naciskaj PROGR+/- lub numerowane przyciski, aby oglądać programy telewizyjne.

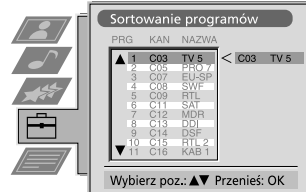
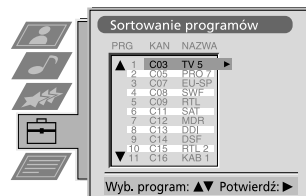
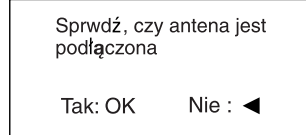
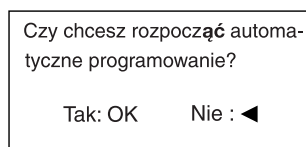
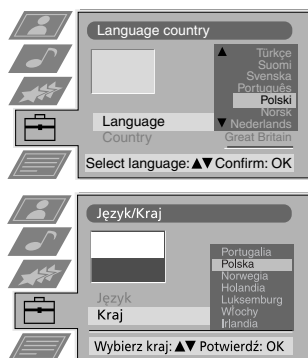

Uwaga: Aby w dowolnym momencie zatrzymać proces automatycznego strojenia, naciśnij przycisk OK.

7. Znajdywanie kanału wideo

Podłączywszy już magnetowid do telewizora, musisz znaleźć kanał wideo.

1. Naciskaj przyciski PROGR+/-, aż kanał wideo pokaże się na ekranie telewizora.

Uwaga: Jeżeli chcesz zmienić pozycję kanału wideo wśród programów, przejdź do sekcji "Zapamiętywanie kanałów TV".

Obsługa

Przegląd przycisków telewizora

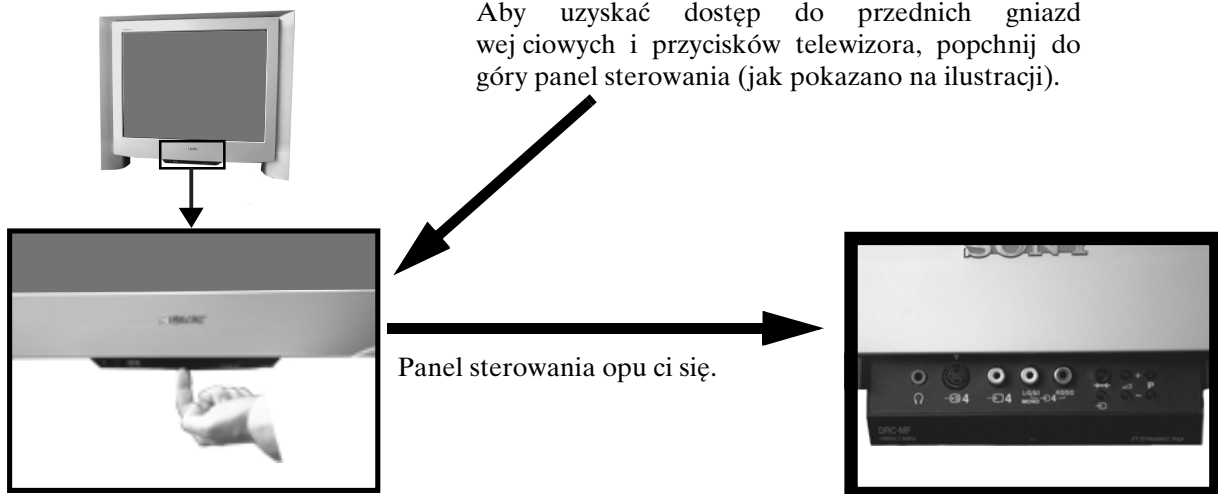

Przycisk przywracania standardowych ustawień.
Naciśnij go w celu przywrócenia fabrycznych ustawień obrazu i dźwięku. Na ekranie pojawi się logotyp Sony, a następnie ekran automatycznego strojenia. Jeśli nie chcesz ponownie dostrajać telewizora, naciśnij przycisk ◀ na pilocie

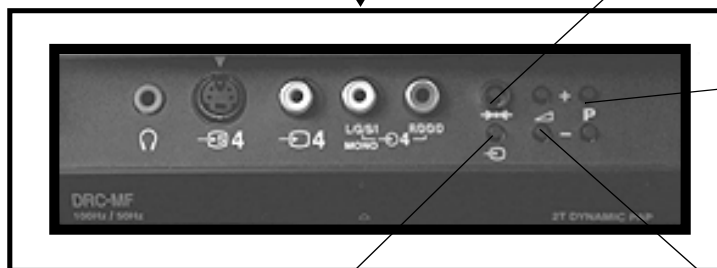

Przycisk wejścia Video.
Przyciśnij, aby wybrać sygnał wejściowy z magnetowidu lub innych urządzeń.

Przyciski regulacji głośności.
Przyciśnij, aby zwiększyć (+) / zmniejszyć (-) głośność.

Przegląd przycisków pilota

Aby wyłączyć dźwięk

Wcisnąć w celu wyłączenia dźwięku telewizora.
Wcisnąć ponownie, aby przywrócić dźwięk.

Aby powrócić do normalnego trybu TV

Przyciśnij w celu powrotu do normalnego działania z telegazety lub z trybu czuwania.

Aby włączyć telegazetę

Wcisnij w celu włączenia i wyłączenia telegazety.

Aby wybrać Elektroniczny program TV (EPG)

Wcisnij w celu włączenia i wyłączenia EPG.

Aby zatrzymać obraz

Przyciśnij, jeżeli chcesz zanotować jakąś informację z ekranu telewizora, np. numer telefonu. Przyciśnij ponownie, aby powrócić do normalnego obrazu telewizyjnego.

Aby wybrać program

Przyciśnij jeden z numerowanych przycisków.

Dla programów dwucyfrowych, np. 23, najpierw należy przycisnąć **-/-**, a następnie 2 oraz 3.

Aby wyświetlić menu obrazu

Przyciśnij, aby zmienić ustawienia obrazu. Przyciśnij przycisk OK, aby usunąć menu.

Aby wyświetlić menu dźwięku

Przyciśnij, aby zmienić ustawienia dźwięku. Przyciśnij przycisk OK, aby usunąć menu.

W celu wyświetlenia tabeli programów

Wcisnij przycisk OK. Wcisnij **▲** lub **▼** w celu wyborużądanego programu, a następnie **►**, aby potwierdzić.

Aby ustawić głośność

Przycisnąć w celu ustawienia głośności telewizora.

Aby chwilowo wyłączyć telewizor

Przyciśnij w celu chwilowego wyłączenia telewizora. Aby włączyć telewizor, należy ponownie nacisnąć ten przycisk. Aby oszczędzać energię, należy wyłączać nie używany telewizor z sieci. **UWAGA:** Jeśli przez 15-30 minut nie jest odbierany sygnał TV i nie zostanie naciśnięty żaden przycisk, telewizor automatycznie przełączy się w tryb oczekiwania.

Aby pokazać informacje

Naciśnij w celu pokazania wszystkich ekranowych wskaźników. Naciśnij ponownie, aby je ukryć. Naciśnij w trybie telegazety, aby przejść do spisu treści (przeważnie strona 100), naciśnij ponownie, aby skasować.

Aby wybrać sygnał wejściowy lub zatrzymać telegazetę

Wcisnij w celu wyboru sygnału wejściowego z gniazd (patrz sekcja "Używanie dodatkowego sprzętu"). Naciśnij w trybie telegazety, aby zatrzymać wyświetlaną stronę. Naciśnij ponownie, aby skasować.

Więcej szczegółów znajduje się w sekcji "Posługiwanie się trybem PAP".

Aby powrócić do poprzedniego kanału

Wcisnij w celu przejścia do ostatnio oglądanego programu. Uwaga: Operacja ta może zostać wykonana tylko wtedy, gdy obecny kanał był oglądany przez 5 sekund.

Naciśnij, aby włączyć i wyłączyć tryb Multi PIP.

Aby zmienić format obrazu

Wcisnij w celu zmiany wielkości obrazu.

Przyciski Fastext

Aby zapoznać się ze szczegółami: patrz sekcja Telegazeta.

Aby wybrać podpunkty menu

Użyj przycisku OK oraz przycisków kierunkowych, aby wybrać opcje dostępne w systemie menu telewizora.

Aby wyświetlić menu

Naciśnij, jeżeli chcesz dokonać ustawień w menu telewizora. Naciśnij ponownie, aby menu zniknęło z ekranu.

Aby wybrać kanał

Wcisnąć w celu wybrania kanału.

Aby przywrócić ustawienia fabryczne.

Otwórz pokrywkę pilota i naciśnij, aby przywrócić fabryczne ustawienia obrazu i dźwięku. Po pojawieniu się menu "Instalacja", przejdź do sekcji "Wybieranie języka i kraju", aby zmienić, jeżeli to potrzebne, język i kraj.

Aby wyświetlić godzinę.

Otwórz pokrywkę pilota i naciśnij w celu wyświetlenia na ekranie aktualnej godziny.

Aby obsługiwać wyposażenie wideo

Otwórz pokrywkę pilota i użyj tych przycisków w celu obsługi sprzętu wideo (proszę zapoznać się ze szczegółami w instrukcji magnetowidu).

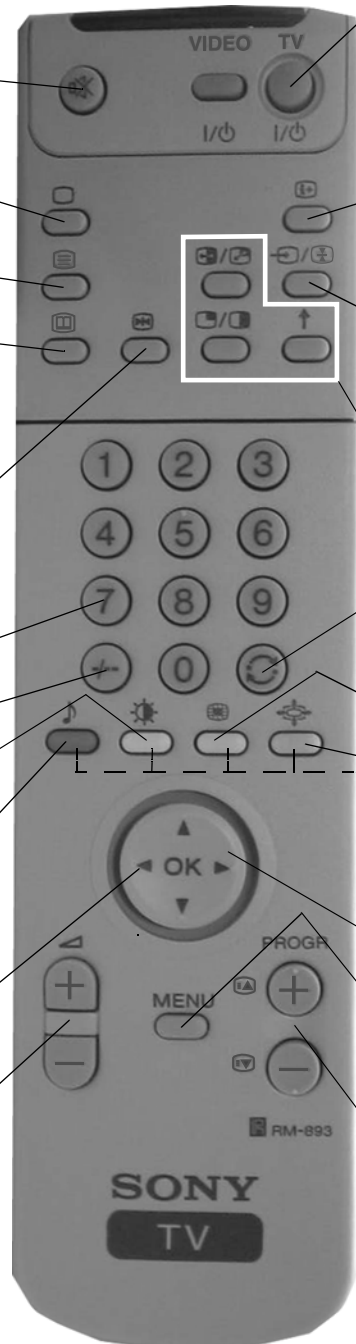

NexTView

NexTView jest elektronicznym przewodnikiem po programach telewizyjnych, który dostarcza informacji o programach nadawanych przez różne stacje.

Wybieranie usługodawcy NexTView

Telewizor automatycznie wybiera najlepszego usługodawcę NexTView. Wybór usługodawcy zostaje dokonany po mniej więcej 30 minutach od zaprogramowania kanałów. Można jednak samodzielnie wybrać innego usługodawcę.

1. Naciśnij przycisk MENU na pilocie, aby wyświetlić menu na ekranie telewizora.
2. Naciskaj ▲ lub ▼, aby wskazać na ekranie menu symbol ☰, po czym naciśnij ►, aby wyświetlić menu Ustawienia.
3. Naciskaj ▲ lub ▼, aby wskazać wariant Select NexTView, i potwierdź, naciskając ►. Pojawi się lista wszystkich usługodawców NexTView.
4. Naciskaj ▲ lub ▼, aby wybrać żądanego usługodawcę NexTView, po czym naciśnij przycisk OK, aby zachować ustawienie.
5. Naciśnij przycisk MENU, aby usunąć menu z ekranu.

Uruchamianie NexTView

1. Przyciskiem ☰ na pilocie można włączyć lub wyłączyć NexTView.
2. Naciskaj przyciski ▲, ▼, ◀ lub ▶, aby przesuwać kursor po ekranie.
3. Naciśnij OK, aby potwierdzić wybór.
 - a. Jeżeli przyciśniesz OK w kolumnie daty, godziny lub ikony (tematu), lista programów będzie zmieniać się, w zależności od wyboru.
 - b. Jeżeli natomiast naciśniesz OK na liście programów, to dany kanał zostanie włączony, jeżeli program ten jest aktualnie wyświetlany, lub wyświetlone zostanie menu dalszych informacji "Long Info", jeżeli program nadawany będzie w przyszłości.



Legenda

- | | |
|--|-----------------------------|
| | pełna lista |
| | osobisty wybór |
| | programy informacyjne |
| | filmy |
| | sport |
| | programy rozrywkowe |
| | programy dla dzieci |
| | powrót do poprzedniego menu |

Używanie menu "Ustawienia indywidualne"

Możesz dokonać osobistego wyboru tematów, wśród których dokonywane będzie wyszukiwanie.

1. Naciśnij ▲ lub ▼, aby wybrać ikonę ☺, a następnie ►, aby wyświetlić menu "Ustawienia indywidualne".
2. Naciśnij ▲ lub ▼, aby wybrać punkt na ekranie, a następnie naciśnij OK, aby potwierdzić swój wybór.
3. Powtarzaj czynność z kroku 2 dla wszystkich tematów, które chcesz mieć w swojej liście.
4. Kiedy skończysz swoją listę, naciśnij ►, aby wybrać ↩ z menu.
5. Wciśnij przycisk OK, aby powrócić do poprzedniego menu.
6. Naciskaj ▲ lub ▼, aby wybrać ikonę ☺, po czym ponownie naciśnij przycisk OK, aby włączyć filtr Ustawienia indywidualne.

Używanie menu "Long Info"

Menu Long Info umożliwia programowanie układów czasowych oraz nagrywanie wybranych programów.

1. Naciśnij ▲ lub ▼, aby wybrać z listy programów pozycję, która będzie nadawana w przyszłości.
2. Naciśnij OK, aby wyświetlić menu "Long Info".

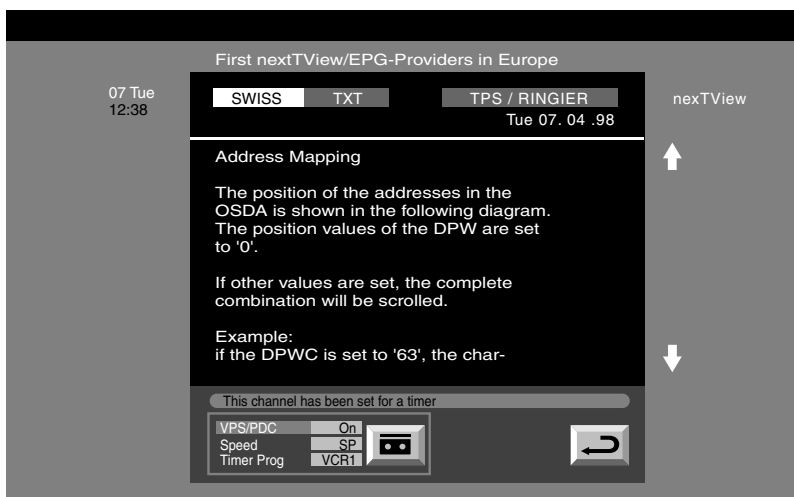

Aby zaprogramować układ czasowy Naciskaj przycisk ◀ lub ▶, aby wskazać ikonę ☺, po czym naciskaj przycisk OK, aby zaprogramować lub wyłączyć układ czasowy. Jeśli zaprogramujesz układ czasowy, program zostanie oznaczony ikoną zegara. Na krótko przed rozpoczęciem programu pojawi się pytanie, czy rzeczywiście chcesz go obejrzeć. Aby wyświetlić tabelę układów czasowych Naciskaj przycisk ◀ lub ▶, aby wskazać ikonę ☺, po czym naciskaj przycisk OK, aby wyświetlać lub ukrywać tabelę układów czasowych. Tabela ta zawiera programy, dla których został zaprogramowany układ czasowy. (Za pomocą układów czasowych można zaprogramować do 5 programów.)

Aby nagrywać programy*

(dotyczy tylko magnetowidów z systemem Smartlink)

1. Podłącz magnetowid Smartlink.
2. Naciskaj ◀ lub ▶, aby wybrać 📺. Następnie naciśnij przycisk OK, aby wczytać informacje do magnetowidu.
3. Aby wybrać ustawienia dla magnetowidu:

VPS/PDC

Naciskaj ◀, aby wybrać VPS/PDC, następnie naciśnij OK, aby wybrać "Wł." lub "Wył.". Jeżeli zostanie wybrana ta opcja, wówczas wybrany program na pewno zostanie nagrany, nawet wówczas, gdy nastąpi zmiana w programie telewizyjnym. Funkcja ta działa jednak tylko wtedy, gdy dany kanał jest nadawany z sygnałem VPS/PDC

Szybkość

Wciśnij ▼, aby wybrać "szybkość", a następnie naciśnij OK, aby wybrać "SP" dla normalnej szybkości lub "LP" dla obniżonej szybkości nagrywania. Przy obniżonej szybkości (LP) można nagrać na kasecie dwa razy więcej. Wówczas jakość obrazu może być obniżona.

Wybór magnetowidu









Naciskaj ▼, aby wybrać "VCR Setup", następnie naciśnij OK, aby wybrać magnetowid który chcesz zaprogramować, to znaczy magnetowid 1 (VCR1) lub ' magnetowid 2 (VCR2).

4. Na koniec naciśnij ►, aby wybrać ikonę ↩, a następnie OK, aby usunąć menu z ekranu telewizora.

Telegazeta

Większość programów telewizyjnych jest nadawana wraz z telegazetą. Strona spisu treści telegazety (zazwyczaj strona 100) podaje informacje dotyczące jej obsługi. Należy jednak korzystać z telegazety nadawanej z programem o silnym sygnale, w przeciwnym wypadku mogą wystąpić błędy w odbiorze telegazety.

Włączanie i wyłączanie telegazety

1. Za pomocą numerowanych przycisków pilota wybierz program, razem z którym nadawana jest telegazeta, którą chcesz obejrzeć.
2. Naciśnij raz , aby przejść do trybu Obraz i telegazeta (P&T). Ekran zostanie podzielony na dwie części; program telewizyjny będzie po prawej stronie, a telegazeta po lewej.
- ① Tryb Obraz i telegazeta (P&T): naciśnij , a następnie naciskaj przycisk PROGR +/-, aby zmienić odbierany program telewizyjny. Naciśnij  lub , aby zmienić wielkość obrazu telewizyjnego. Naciśnij ponownie , aby powrócić do normalnego odbioru telegazety.
3. Naciśnij dwa razy , aby odbierać tylko telegazetę.
4. Naciśnij trzykrotnie , aby przejść do trybu Mix. Obraz telewizyjny i telegazeta nakładają się na siebie.
5. Naciśnij , cztery razy, aby wyłączyć telegazetę.

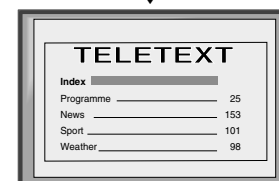
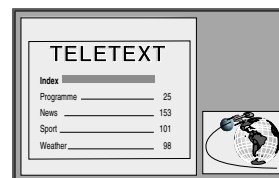



Wybieranie strony telegazety



Wprowadź trzy cyfry numeru strony, używając do tego numerowanych przycisków pilota. Jeżeli popełnisz błąd, wprowadź jakiegokolwiek trzy cyfry, a następnie wprowadź jeszcze raz poprawny numer.

Używanie innych funkcji telegazety

Wybieranie następnej lub poprzedniej strony

Naciśnij przyciski  lub , znajdujące się na pilocie, w celu wybrania poprzedniej lub następnej strony.

Wybieranie podstron

Strona Telegazety może zawierać kilka podstron. W takim przypadku zostanie wyświetlony pasek informacyjny, pokazujący liczbę podstron. Wybierz podstronę przyciskając  lub .

Aby zatrzymać stronę telegazety

Przyciśnij,  w celu zatrzymania strony. Przyciśnij ponownie, aby przerwać zatrzymanie.

Odkrywanie ukrytych informacji (np. odpowiedzi do quizu).

Naciśnij przycisk , aby pokazać ukrytą informację. Naciśnij ponownie, aby ją ukryć.



Używanie kolorowych przycisków w celu przejścia na strony (Fastext)

(dostępne tylko dla stacji telewizyjnych nadających sygnał Fastext)

Kiedy zakodowane kolorami menu pojawi się na dole strony, naciśnij kolorowy przycisk pilota (zielony, czerwony, żółty lub niebieski), aby wyświetlić odpowiednią stronę.



Używanie funkcji "Łapanie stron"

1. Za pomocą numerowanych przycisków pilota wybierz stronę, która zawiera kilka stron (np. strona spisu treści).
2. Wciśnij przycisk OK.
3. Wciśnij  lub , aby wybrać numer żądanej strony, a następnie przycisk OK. Żądana strona zostanie wyświetlona po kilku sekundach.

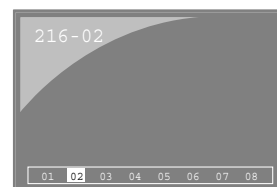

Telegazeta

Posługiwanie się menu telegazety

1. Kiedy telegazeta jest włączona, naciśnij przycisk MENU na pilocie, aby wyświetlić menu na ekranie telewizora.
2. Wciśnij ▲ lub ▼ w celu wybrania podpunktu, a następnie naciśnij ►, aby dostać się do odpowiedniego menu niższego poziomu.
3. Aby usunąć z ekranu menu telegazety, naciśnij przycisk MENU.

Góra/Dół/Cała

Menu Góra/Dół/Cała pozwala powiększyć różne części strony telegazety. Naciśnij ▲, w celu powiększenia górnej części obrazu, ▼, aby powiększyć dolną część. Naciśnięcie przycisku OK spowoduje przywrócenie normalnej wielkości strony. Naciśnij ◀, aby powrócić do menu telegazety.

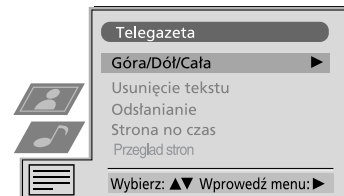

Góra: ▲ Dół: ▼ Cała: OK

Usunięcie tekstu*

*funkcja dostępna tylko w trybie telegazety i trybie Mix (patrz Włączanie i wyłączenie telegazety)

Funkcja usunięcia tekstu służy do wyświetlania obrazu telewizyjnego podczas wyszukiwania strony telegazety.

1. Dwukrotnie naciśnij przycisk ≡ na pilocie, aby wyświetlić telegazetę na pełnym ekranie.
2. Naciśnij przycisk MENU, aby wyświetlić menu telegazety.
3. Naciskając ▲ lub ▼ wskaż wariant Usunięcie tekstu. Potwierdź wybór, naciskając ►.
4. Pojawi się obraz odbieranej obecnie stacji telewizyjnej. Po odszukaniu strony telegazety, w lewym górnym rogu ekranu pojawi się niebieski symbol ≡.
5. W celu wyświetlenia strony naciśnij przycisk ≡ na pilocie.

Odsłanianie

Niektóre strony telegazety zawierają ukryte informacje (np. odpowiedzi do quizu), które można odsłonić.

1. W trybie telegazety naciśnij przycisk MENU na pilocie, aby wyświetlić menu telegazety.
2. Przyciskiem ▲ lub ▼ wskaż wariant Odsłanianie i potwierdź wybór przyciskiem ►. Na ekranie pojawią się ukryte informacje.

Strona na czas*

*zależnie od dostępności usług. Ze strony na czas można korzystać tylko w trybie telegazety i w trybie 'Mix'.

Strona na czas umożliwia wyświetlenie o zadanej godzinie strony gazety z kodowaniem czasowym (np. strony z alarmem).

1. W trybie telegazety naciśnij przycisk MENU na pilocie, aby wyświetlić menu telegazety.
2. Przyciskiem ▲ lub ▼ wskaż wariant Strona na czas i potwierdź wybór przyciskiem ►. Pojawi się menu niższego poziomu 'Strona na czas'.
3. Przyciskami numerycznymi na pilocie wprowadź numer żądanej strony.
4. Używając pilota, wprowadź godzinę.
5. Potwierdź ustawienia przyciskiem OK. Tryb telegazety wyłączy się, a w lewym górnym rogu ekranu pojawi się godzina. O zaprogramowanej godzinie zostanie wyświetlona żądana strona.



Przegląd stron*

*funkcja można użyć, gdy stacja telewizyjna nadaje dane TOP-text.

W tym menu strony TOP-text są podzielone na dwie kolumny, z których pierwsza zawiera bloki stron, a druga - grupy stron.



1. Naciskając ◀ lub ►, wybierz pierwszą albo drugą kolumnę.
2. Naciskając ▲ lub ▼, aby wybrać żądaną grupę albo blok stron.
3. W celu wyświetlenia żądanych stron naciśnij przycisk OK.

Posługiwanie się systemem menu telewizora

Telewizor zawiera przyjazny dla użytkownika system sterowania, który składa się z serii menu ekranowych. System ten pomoże Ci oglądać z satysfakcją telewizję, a także zmienić ustawienia obrazu i dźwięku, wielkość obrazu, kolejność programów oraz wiele innych funkcji.

Regulacja obrazu i dźwięku

Obraz i dźwięk zostały wyregulowane fabrycznie. Można jednak zmienić ustawienia w zależności od upodobań.

1. Przyciśnij przycisk MENU na pilocie, aby wyświetlić menu na ekranie telewizora.
2. Naciskaj przycisk ▲ lub ▼, aby wybrać  (regulacja obrazu) lub  (ustawienia dźwięku), następnie należy nacisnąć ► w celu wejścia do menu "Ustawienia dźwięku" lub "Regulacja obrazu".
3. Przyciskami ▲ lub ▼ można wybrać parametr, którego wartość ma być zmieniona, następnie należy przycisnąć ►, aby zatwierdzić. Opis parametrów w menu i ich działania - patrz tabela poniżej.
4. Przyciskami ▲, ▼, ► oraz ◀ dokonuje się regulacji wybranego parametru.
5. Po wprowadzeniu zmian przyciśnij przycisk OK, aby zachować nowe ustawienia.
6. Powtórz czynności 3-5, jeżeli chcesz dokonać regulacji innych parametrów.
7. Przyciśnij przycisk MENU, aby menu zniknęło z ekranu telewizora.



Regulacja obrazu

Parametr	Efekt/Działanie
Tryb Obrazu	▼ Na żywo (dla programów nadawanych "na żywo") Własny (ustawienia indywidualne) Film (dla filmów) ▲ Gra (dla gier komputerowych)
Kontrast	Mniej ◀ ▶ Więcej
Jasność*	Ciemniej ◀ ▶ Jaśniej
Kolor*	Mniej ◀ ▶ Więcej
Odcień**	Czerwonawy ◀ ▶ Zielonkawy
Ostrość*	Mniejsza ◀ ▶ Większa
* Tylko jeśli dla Tryb obrazu jest wybrane ustawienie Własny	
** Dotyczy tylko sygnału koloru NTSC (np. amerykańskich kaset video)	
Zerowanie	Zostaną przywrócone fabryczne ustawienia obrazu
Sztuczna intel.	▼ Wyłączona : Normalne działanie ▲ Włączone : Automatyczna optymalizacja kontrastu, w zależności od sygnału TV.
Redukcja zakłóceń	▼ Wysoka: silna redukcja zakłóceń Średnia: rednia redukcja zakłóceń Niska: słaba redukcja zakłóceń Auto: automatycznie dobierany, optymalny poziom redukcji zakłóceń ▲ Wyłączona: brak redukcji zakłóceń
Tryb cyfrowy	▼ Normalny: podstawowa jakość obrazu 100Hz DRC 50: poprawiona rozdzielczość obrazu do oglądania przesuwających się znaków ▲ DRC 100: optymalna rozdzielczość obrazu
eliminująca	migotanie
Barwa	▼ Ciepła: nadaje obrazowi ciepły odcień Normalna: normalne ustawienie ▲ Zimna: nadaje obrazowi zimny odcień

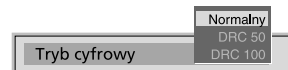
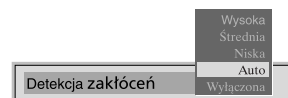
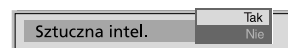
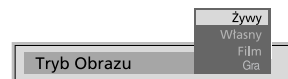

Regulacja dźwięku

Parametr	Efekt/Działanie
Tryby korektora	<ul style="list-style-type: none"> ▼ Osobisty Wokal Jazz Rock Pop ▲ Płaski (ustawienie stałe, nie może być regulowane)



Ustawienia korektora Można dokonywać zmiany ustawienia wybranych trybów korektora, poprzez zwiększanie lub zmniejszanie częstotliwości w jednym z 5 zakresów. Przcisnij ◀ lub ▶, aby wybrać zakres częstotliwości, a następnie ▼ lub ▲ w celu dokonania regulacji częstotliwości. Na koniec należy przycisnąć OK, aby zachować nowe ustawienia.

 Jeżeli zamierzasz zachować nowe ustawienia, to musisz wybrać tryb 'Osobisty'. W trybie Osobistym ustawienia zostają zachowane na stałe, we wszystkich innych trybach (Wokal, Jazz, Rock, Pop) ustawienia zostają zachowane do następnej zmiany trybu.

Balans	<ul style="list-style-type: none"> ◀ Bardziej na lewo ▶ Bardziej na prawo
Głośność	<ul style="list-style-type: none"> ▼ Nie: normalne ustawienie ▲ Tak: dla programów muzycznych
Przestrzeń	<ul style="list-style-type: none"> ▼ Nie: normalne ustawienie ▲ Tak: specjalny efekt przestrzenny
Autom. reg. głośn.	<ul style="list-style-type: none"> ▼ Włączona : Poziom głośności programów będzie cały czas taki sam niezależnie od nadawanego sygnału (np. podczas reklam) ▲ Wyłączona: poziom głośności będzie zmieniał się, w zależności od nadawanego sygnału.
Podw. dźwięk	<p>Dla programów nadawanych w dwóch językach:</p> <ul style="list-style-type: none"> ▼ A kanał 1 ▲ B kanał 2 <p>Dla programów nadawanych w stereo:</p> <ul style="list-style-type: none"> ▼ Mono ▲ Stereo

 Kiedy zostanie odebrany sygnał NICAM stereo, symbol NICAM pojawi się na chwilę na ekranie.

Słuchawki

 Głośność	głośniej ◀ ▶ciszej
 Podw. dźwięk	<p>Wariant dostępny tylko po włączeniu funkcji PAP:</p> <ul style="list-style-type: none"> ▼ Stereo: dźwięk z jednego ekranu słycać zarówno z głośników telewizora, jak i w słuchawkach ▲ PAP: dźwięk z lewego ekranu słycać z głośników telewizora, a dźwięku dla prawego ekranu można słycać w słuchawkach.

Więcej informacji o funkcji PAP podano w części 'Użycie funkcji PAP'.

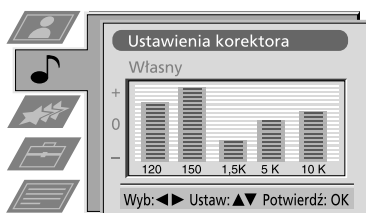

Balans ◀ 0 ▶

Głośność [Tak/ Nie]

Przestrzeń [Tak/ Nie]

Autom. reg. głośn. [Tak/ Nie]

Podw. dźwięk [Mono/ Stereo]

Głośność ◀ [Slider]

Podw. dźwięk [A/ B]

Posługiwanie się systemem menu telewizora:

Używanie menu Funkcje

1. Przekiśnij przycisk MENU na pilocie, aby wyświetlić menu na ekranie telewizora.
2. Naciśnij przycisk ▲ lub ▼, aby wybrać ✨ (menu "Funkcje"), następnie ►, aby je wyświetlić.
3. Naciśnij przycisk ▲ lub ▼, aby wybrać żądany parametr z menu, a następnie naciśnij ►, aby potwierdzić. Opis parametrów w menu i efektów ich działania znajduje się w tabeli poniżej.
4. Naciśnij przycisk ▲, ▼, ► lub ◀, aby dokonać żądanej regulacji.
5. Naciśnij OK, aby potwierdzić swój wybór.
6. Powtarzaj czynności 3-5, jeżeli zamierzasz dokonać dalszych regulacji.
7. Naciśnij przycisk MENU, aby usunąć menu ekranu telewizora.

Parametr	Efekt/Działanie
Sleep Timer	Możesz wybrać czas, po którym telewizor automatycznie przełączy się w tryb czuwania. ▼ Nie . ▲ 90 min
Blokada zabezpieczająca	▼ Nie : Bez zmian ▲ Tak : Naciśnij przyciski pilota, aby wyłączyć telewizor ze stanu czuwania. Przyciski na telewizorze nie będą działać.
Wyjście AV2	▼ TV sygnał audio/video z anteny 1 AV1 sygnał audio/video z gniazda 1 AV2 sygnał audio/video z gniazda 2 AV3 sygnał audio/video z gniazda 3 ▲ AV4 sygnał audio/video z gniazd znajdujących się z przodu telewizora

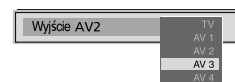
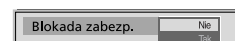
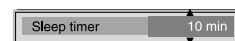
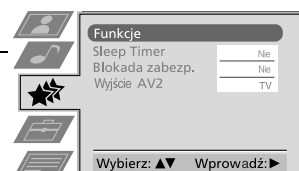

Posługiwanie się systemem menu telewizora:

Posługiwanie się trybem Multi PIP

i W trybie Multi PIP (obraz w obrazie) można wyświetlić 12 nieruchomych obrazów i 13, który jest ruchomy. Możesz ręcznie wybrać program, który chcesz oglądać, w trybie pełnoekranowym lub w trybie PIP.

1. Naciśnij przycisk  znajdujący się na pilocie, aby włączyć tryb Multi PIP. Na ekranie pojawia się 13 pozycji programów, z bieżącym pośrodku.
2. Przyciskami PROGR+/- można wybrać następne lub poprzednie 12 programów.
3. Przyciskami ▲, ▼, ◀ oraz ▶ można poruszać się pomiędzy 13 wyświetlonymi programami.
4. Naciśnij przycisk OK, aby wybrać zaznaczony program. Program ten będzie teraz wyświetlany w środkowym oknie.
5. Naciśnij ponownie OK, aby wyświetlić wybrany kanał lub naciśnij , aby wyłączyć tryb Multi PIP.

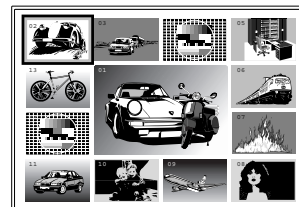

Działanie trybu PAP (Obraz i obraz)

i Funkcja PAP dzieli obraz na dwie części i daje możliwość oglądania dwóch programów jednocześnie (może być to także obraz z magnetowidu). Dźwięk programu z lewej części ekranu jest nadawany przez głośniki, natomiast dźwięku z prawej części można słuchać przez słuchawki.



Włączanie i wyłączanie trybu PAP

Naciśnij raz , aby podzielić ekran na dwie części, drugi raz, aby powrócić do normalnego obrazu.

Wybieranie dźwięku dla słuchawek

Włączywszy funkcję PAP, przejdź do sekcji Regulacja obrazu i dźwięku i wybierz dla parametru  Podwójny dźwięk ustawienie PAP.



Wybieranie źródła sygnału dla trybu PAP

Naciśnij . Symbol  pojawi się w prawej części ekranu. Teraz można wybrać źródło sygnału przy pomocy klawiszy oznaczonych numerami (dla programów telewizyjnych) lub  (dla magnetowidu).

Zamiana pozycji obrazów

Naciśnij , aby zamienić ekrany miejscami.

Zmienianie wielkości ekranów

Naciskaj przycisk  lub , aby zmienić wielkość obydwu obrazów.

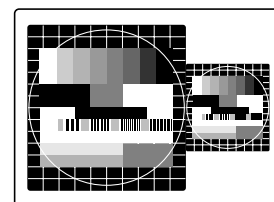
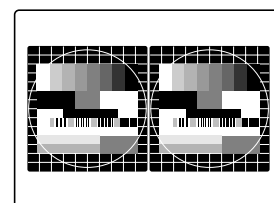

Posługiwanie się systemem menu telewizora:

Zamiana pozycji programów

i Po dokonaniu strojenia telewizora, dzięki tej funkcji można zmienić kolejność zapamiętanych kanałów.

1. Przyciśnij przycisk MENU na pilocie, aby wyświetlić menu na ekranie telewizora.
2. Naciskaj przycisk ▼, aby wybrać z menu symbol  i przyciśnij ►, aby wejść do menu "Ustawienia".
3. Naciśnij ▼, aby wybrać "Sortowanie programów", następnie ►, aby wejść do menu "Sortowanie programów".
4. Naciskaj przycisk ▲ lub ▼, aby wybrać kanał, który chcesz przenieść pod inny numer i naciśnij ►, aby potwierdzić.
5. Naciśnij ▲ lub ▼, aby wybrać nową pozycję (np. PROG 4) dla wybranego programu i naciśnij OK, aby zatwierdzić. Wybrany program zostanie przemieszczony do nowej pozycji, a pozycje pozostałych programów odpowiednio się zmieniają.
6. Powtarzaj czynności 4 oraz 5, jeżeli zamierzasz posortować dalsze kanały.
7. Naciśnij przycisk MENU, aby usunąć menu z ekranu telewizora.

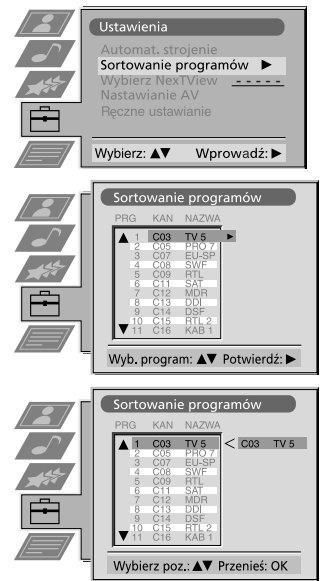

Ręczne programowanie telewizora

i Po wykonaniu czynności opisanych na początku instrukcji telewizor jest już automatycznie zaprogramowany. Można jednak wykonać tę operację ręcznie, aby dodać kanał.

1. Przyciśnij przycisk MENU na pilocie, aby wyświetlić menu na ekranie telewizora.
2. Naciśnij przycisk ▼, aby wybrać z menu symbol  i przyciśnij ►, aby wejść do menu "Ustawienia".
3. Naciśnij ▼, aby wybrać "Ręczne ustawianie", a następnie naciśnij ►, aby wejść do menu "Ręczne ustawianie".
4. Naciśnij ▼, aby wybrać "Programowanie ręczne", a następnie naciśnij ►, aby wejść do menu "Programowanie ręczne".
5. Naciśnij przyciski ▲ lub ▼, aby wybrać numer programu dla kanału (np. PROGR 1 dla TVP1), a następnie naciśnij ►, aby podświetlić kolumnę "POMIŃ".
6. Naciśnij ▲, aby wybrać "Nie", a następnie ►, aby podświetlić kolumnę "SYS".
7. Naciśnij ▲ lub ▼, aby wybrać system nadawczy (B/G dla Europy Zachodniej, D/K dla Europy Wschodniej) lub "ZEW" (EXT) dla wejścia wideo (AV1, AV2, ...), a następnie naciśnij ►, aby zatwierdzić.
8. Naciskaj przycisk ▲ lub ▼, aby wybrać "C" dla kanałów nadawanych normalnie, "S" dla kanałów nadawanych w sieci kablowej, lub "F" dla wejść bezpośredniej częstotliwości, następnie naciśnij ►, aby potwierdzić.
9. Wybierz pierwszą cyfrę z numeru kanału ("KAN"), następnie drugą cyfrę numeru kanału, korzystając z przycisków numerycznych pilota lub naciśnij ▲ lub ▼, aby rozpocząć przeszukiwanie do następnego dostępnego kanału.
10. Jeżeli nie zamierzasz przypisać tego kanału do pamięci o wybranym numerze, naciśnij ▲ lub ▼, aby kontynuować przeszukiwanie, aż dożądanego kanału.
11. Jeżeli znajdziesz kanał, który chcesz zapisać, naciśnij przycisk OK.
12. Powtarzaj czynności 5-9, jeżeli chcesz zaprogramować więcej programów, następnie naciśnij przycisk MENU, aby usunąć menu z ekranu telewizora.

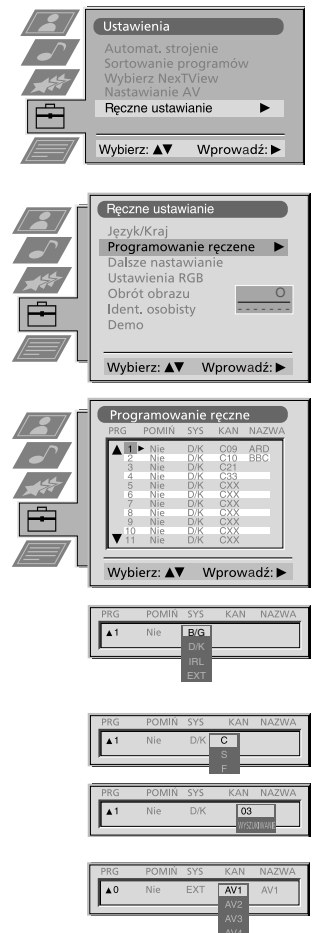

Posługiwanie się systemem menu telewizora:

Nadawanie nazw programom

i Nazwy programów są automatycznie pobierane z telegazety, jeżeli jest ona dostępna. Możesz jednak nadać nazwę programowi lub urządzeniu wideo złożoną z pięciu znaków (liter i cyfr).

1. Przyciśnij przycisk MENU na pilocie, aby wyświetlić menu na ekranie telewizora.
2. Naciśnij przycisk ▼, aby wybrać z menu symbol  i przyciśnij ►, aby wejść do menu "Ustawienia".
3. Naciśnij ▼, aby wybrać "Ręczne ustawianie", a następnie naciśnij ►, aby wejść do menu "Ręczne ustawianie".
4. Naciśnij ▼, aby wybrać "Programowanie ręczne", a następnie ►, aby wejść do menu "Programowanie ręczne".
5. Naciśnij przyciski ▲ lub ▼, aby wybrać kanał, który chcesz nazwać.
6. Naciskaj ►, aż podświetlony zostanie pierwszy element z kolumny "NAZWA".
7. Naciśnij ▲ lub ▼, aby wybrać literę lub cyfrę (wybierz "-" dla pustych miejsc), następnie naciśnij ►, aby zatwierdzić. Wybierz pozostałe cztery znaki w ten sam sposób.
8. Po wybraniu wszystkich znaków naciśnij OK, aby zatwierdzić.
9. Powtórz czynności od 5 do 8, jeżeli zamierzasz nadać nazwy innym programom.
10. Naciśnij przycisk MENU, aby usunąć menu z ekranu telewizora.



Pomijanie pozycji programów

i Można zaprogramować telewizor tak, aby podczas wybierania programów przyciskami PROGR+/-, pomijane były niechciane numery programów. Jednakże przy pomocy przycisków numerycznych wciąż można wybrać pominięty program.

1. Przyciśnij przycisk MENU na pilocie, aby wyświetlić menu na ekranie telewizora.
2. Naciśnij przycisk ▼, aby wybrać z menu symbol  i przyciśnij ►, aby wejść do menu "Ustawienia".
3. Naciśnij ▼, aby wybrać "Ręczne ustawianie", a następnie naciśnij ►, aby wejść do menu "Ręczne ustawianie".
4. Naciśnij ▼, aby wybrać "Programowanie ręczne", a następnie ►, aby wejść do menu "Programowanie ręczne".
5. Naciśnij ▲ lub ▼, aby wybrać pozycję programu, a następnie ►, aby podświetlić kolumnę "POMIŃ".
6. Naciśnij ▲ lub ▼, aby wybrać "Nie" lub "Tak" (jeżeli chcesz, aby dana pozycja była pomijana) i naciśnij OK, aby zachować.
7. Powtarzaj czynności 5 oraz 6, jeżeli zamierzasz włączyć lub wyłączyć pomijanie innych programów.
8. Naciśnij przycisk MENU, aby usunąć menu z ekranu telewizora.

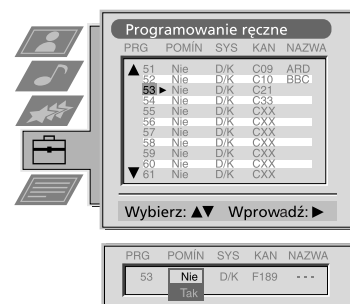

Posługiwanie się menu "Dalsze nastawianie"

i Przy pomocy tej funkcji można: a) wyregulować tłumienie dla każdego kanału, b) wyregulować poziom głośności dla każdego kanału, c) ręcznie dostroić kanał tak, aby uzyskać lepszy odbiór, jeżeli obraz jest zamazany lub d) ustawić wyjście AV dla kodowanych kanałów (np. dekodera płatnej telewizji). W ten sposób podłączony magnetowid nagra nie zamazany obraz.

1. Przyciśnij przycisk MENU na pilocie, aby wyświetlić menu na ekranie telewizora.
2. Naciśnij przycisk ▼ i wybierz symbol  znajdujący się na ekranie, następnie naciśnij ►, aby wejść do menu "Ustawienia".
3. Naciśnij ▼, aby wybrać "Ręczne ustawianie", następnie naciśnij ►, aby wejść do menu "Ręczne ustawianie".
4. Naciśnij przycisk ▼, aby wybrać "Dalsze ustawianie", następnie ►, aby wejść do menu "Dalsze ustawianie".
5. Naciśnij ▲ lub ▼, aby wybrać odpowiedni program, następnie naciśnij ►, aby wybrać a) ATT b) GŁOS c) ARC lub d) DEKODER. Wybrany wariant zmienia kolor.
6. a) ATT - RF tłumienie
Naciskaj ▲ lub ▼, aby włączyć ("Tak") lub wyłączyć ("Nie") tłumienie. Naciśnij OK, aby potwierdzić swój wybór. Powtarzaj czynności 5 oraz 6a, jeżeli zamierzasz dokonać regulacji dla innych kanałów.
b) GŁOS - poziom głośności
Naciskaj ▲ lub ▼, aby wyregulować dla kanału poziom głośności (od -7 do +7). Przycisk OK spowoduje zapisanie zmian. Powtarzaj czynności 5 oraz 6b, jeżeli zamierzasz dokonać regulacji dla innych kanałów.
c) ARC - automatyczne dostrajanie
Naciśnij przyciski ▲ lub ▼, aby dostroić kanał w zakresie od -15 do +15. Przyciśnij OK, aby potwierdzić. Powtarzaj czynności 5 oraz 6c, jeżeli zamierzasz dokonać regulacji dla innych kanałów.
d) DEKODER
Naciśnij przyciski ▲ lub ▼, aby wybrać AV1 lub AV2 dla pozycji programu i naciśnij OK, aby zatwierdzić. Teraz możesz podłączyć dekodery do gniazda AV1 lub AV2 znajdującego się z tyłu odbiornika, a pochodzący z niego obraz będzie się pojawiał na ekranie po wybraniu tego numeru. Powtarzaj czynności 5 oraz 6d, jeżeli zamierzasz dokonać regulacji dla innych kanałów.
7. Naciśnij przycisk MENU, aby usunąć menu z ekranu telewizora.

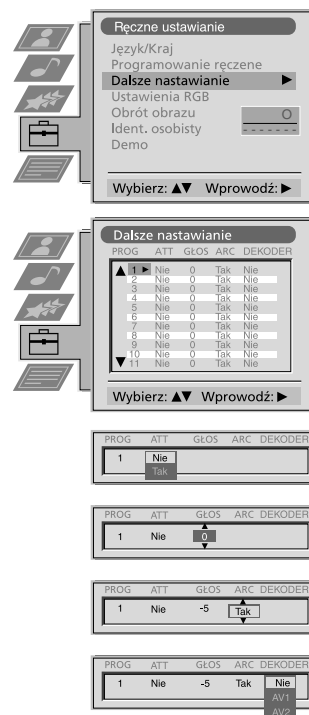

Włączanie trybu "Demo"

i Tryb ten jest przewodnikiem po niektórych funkcjach dostępnych w telewizorze.

1. Przyciśnij przycisk MENU na pilocie, aby wyświetlić menu na ekranie telewizora.
2. Naciśnij przycisk ▼ i wybierz symbol  znajdujący się na ekranie, następnie naciśnij ►, aby wejść do menu "Ustawienia".
3. Naciśnij ▼, aby wybrać "Ręczne ustawianie" a następnie naciśnij ►, aby wejść do menu "Ręczne ustawianie".
4. Naciśnij przycisk ▼, aby wybrać "Demo" a następnie ►, aby rozpocząć pokaz, który trwa około 5 minut.
5. Naciśnij □, aby przerwać pokaz.



Regulacja obrotu obrazu



i Z powodu pola magnetycznego Ziemi obraz może okazać się przechylony. W takim przypadku można na nowo wyregulować obraz.

1. Przyciśnij przycisk MENU na pilocie, aby wyświetlić menu na ekranie telewizora.
2. Naciśnij przycisk ▼ i wybierz symbol , znajdujący się na ekranie, następnie naciśnij ►, aby wejść do menu "Ustawienia".
3. Naciśnij ▼, aby wybrać "Ręczne ustawianie", a następnie naciśnij ►, aby wejść do menu "Ręczne ustawianie".
4. Naciśnij ▼, aby wybrać "Obrót obrazu", następnie ►, aby wejść do menu "Obrót obrazu".
5. Naciśnij przyciski ▲ lub ▼, aby obrócić obraz w zakresie od -5 do +5 i przyciśnij przycisk OK, aby zachować.
6. Naciśnij przycisk MENU, aby usunąć menu z ekranu telewizora.



Regulacja geometrii obrazu dla sygnału RGB

i Podczas podłączania źródła obrazu typu RGB, np. Sony Playstation, może okazać się, że konieczna jest regulacja geometrii obrazu.

1. Naciśnij przycisk , aby wybrać źródło sygnału RGB 1.
2. Przyciśnij przycisk MENU, aby wyświetlić menu na ekranie telewizora.
3. Naciśnij przycisk ▼ i wybierz symbol , znajdujący się na ekranie, następnie naciśnij ►, aby wejść do menu "Ustawienia".
4. Naciśnij ▼, aby wybrać z menu "Ręczne ustawianie", następnie ►, aby wejść do menu "Ręczne ustawianie".
5. Naciśnij przycisk ▼, aby wybrać z menu "Ustawienia RGB", następnie naciśnij ►, aby wejść do podmenu "Ustawienia RGB".
6. Naciśnij ►, aby wybrać Centrow. poziomie, następnie ▲ lub ▼, aby wyregulować położenie środka obrazu w zakresie od -10 do +10. Zapisz nowe ustawienia, przyciskając OK.
7. Naciśnij ►, aby wybrać "Wielkość poziomie", następnie ▲ lub ▼, aby wyregulować wielkość obrazu w poziomie, w zakresie od -10 do +10. Zapisz nowe ustawienia przyciskając OK.

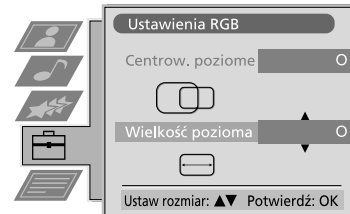
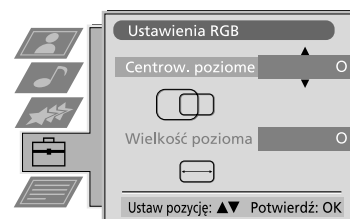

Wprowadzanie identyfikatora osobistego

i Dzięki tej funkcji można wprowadzić do telewizora identyfikator osobisty, który pozwoli odszukać właściciela, jeżeli telewizor zostanie ukradziony i odzyskany. Ten kod bezpieczeństwa można jednak wprowadzić tylko raz - należy go zanotować!

1. Przyciśnij przycisk MENU na pilocie, aby wyświetlić menu na ekranie telewizora.
2. Naciśnij przycisk ▼ i wybierz symbol , znajdujący się na ekranie, następnie naciśnij ►, aby wejść do menu "Ustawienia".
3. Naciśnij ▼, aby wybrać "Ręczne ustawianie", następnie naciśnij ►, aby wejść do menu "Ręczne ustawianie".
4. Naciśnij przycisk ▼, aby wybrać z menu "Ident. osobisty", następnie naciśnij ►, aby wejść do podmenu "Ident. osobisty".
5. Naciskaj przycisk ▲ lub ▼, aby wybrać pierwszy z 11 znaków (litera, cyfra albo odstępek), następnie naciśnij ►, aby przejść do następnego znaku.
6. Powtarzaj czynności 5 dla wszystkich znaków z kodu.
7. Naciśnij OK, aby zachować. Na ekranie pojawi się okienko z żądaniem ponownego wprowadzenia kodu.
8. Przyciśnij ponownie przycisk OK, aby ostatecznie zachować kod, lub naciśnij ◀, aby skasować.
9. Naciśnij przycisk MENU, aby usunąć menu z ekranu telewizora.

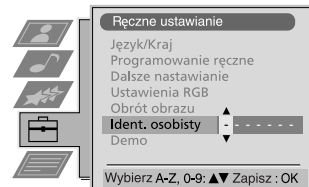

Regulacja i nadawanie nazw sygnałom wejściowym

i Dzięki tej funkcji można automatycznie formatować wejściowe sygnały źródłowe i nadawać im nazwy.

1. Przyciśnij przycisk MENU na pilocie, aby wyświetlić menu na ekranie telewizora.
2. Naciśnij przycisk ▼ i wybierz symbol , znajdujący się na ekranie, następnie naciśnij ►, aby wejść do menu "Ustawienia".
3. Naciśnij przycisk ▼, aby wybrać z menu "Nastawianie AV", następnie ►, aby wejść do menu "Nastawianie AV".
4. Naciskaj przycisk ▲ lub ▼, aby wybrać żądane wejście AV (AV1, 2, 3 lub 4).
5. Przyciskiem ► wybierz "NAZWA".
6. Naciskaj ▲ lub ▼, aby wybrać pierwszy znak nazwy i naciśnij ►, aby przejść do następnego znaku.
7. Powtórz czynność 7, aby wybrać pozostałe 4 znaki, a następnie naciśnij OK, aby zachować.
8. Powtórz czynności 4-8 dla pozostałych źródeł sygnału AV, następnie naciśnij przycisk MENU, aby usunąć menu z ekranu telewizora.

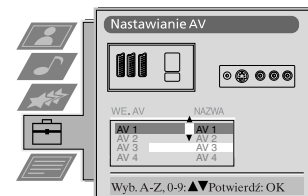
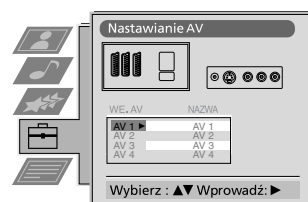



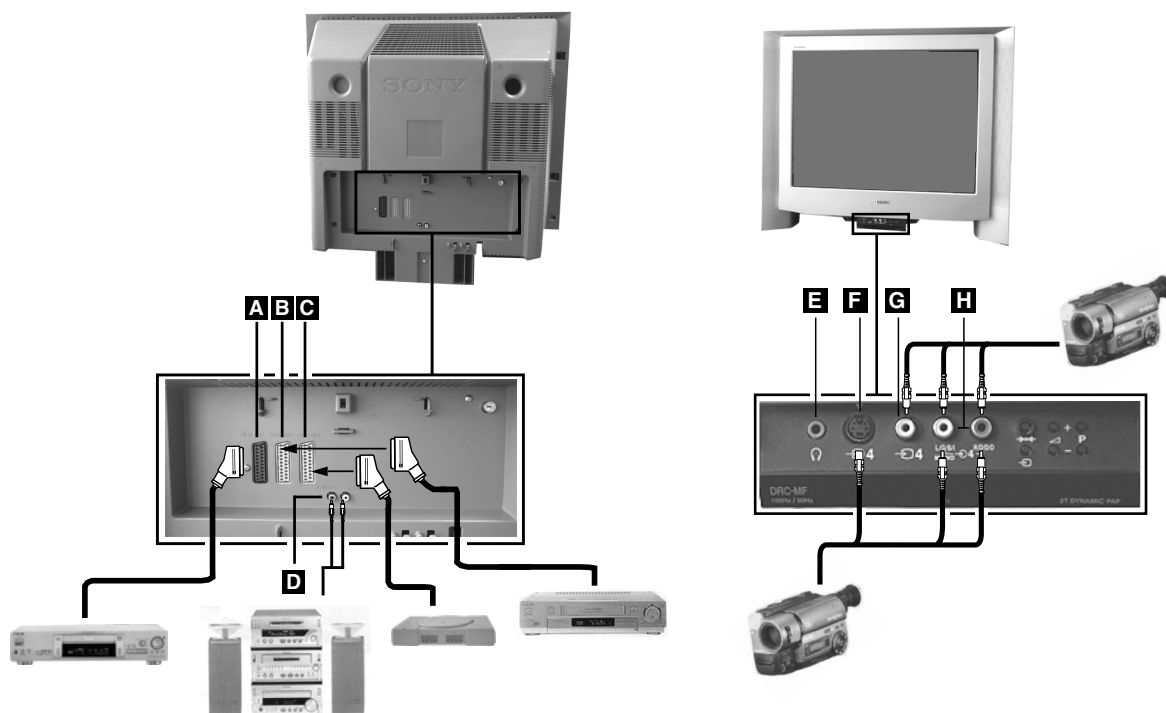

Podłączanie urządzeń dodatkowych

Wzorując się na poniższych rysunkach, do telewizora można podłączyć różnorodny sprzęt audio i video.



Aby odebrać sygnał wejściowy z podłączonego sprzętu, należy wybrać to gniazdo, do którego podłączone jest dane urządzenie.

1. Na podstawie powyższych rysunków, podłącz sprzęt do odpowiedniego gniazda telewizora.
2. Naciskaj przycisk  pilota, aż odpowiedni symbol wejścia pokaże się na ekranie telewizora (patrz tabela poniżej):

Symbol na ekranie	Sygnał wejściowy z gniazda
 1	• Wejściowy sygnał audio/video z wejścia A lub sygnał* RGB z wejścia A
 2	• Wejściowy sygnał audio/video z wejścia B lub sygnał* S-video z wejścia B
 3	• Wejściowy sygnał audio/video z wejścia C lub sygnał* S-video z wejścia C
 4	• Sygnał wejściowy S-video z 4-szpilekowego gniazda DIN F lub sygnał* video z gniazda cinch G lub sygnał audio z gniazd cinch H

* automatyczne rozpoznanie sygnału w zależności od podłączonego sprzętu



3. Włącz podłączony sprzęt. Na ekranie telewizora pojawi się obraz z podłączonego urządzenia (jeśli nadaje ono sygnał obrazu).
4. Naciśnij , aby powrócić do normalnego obrazu.

Uwaga: Aby uniknąć zniekształceń obrazu, nie wolno podłączać sprzętu jednocześnie do gniazd **F** oraz **G**.

Podłączanie słuchawek

Włącz słuchawki do gniazda **E** z przodu telewizora.



Dodatkowe informacje dotyczące podłączania urządzeń

- * Jeżeli występują zakłócenia obrazu lub dźwięku, wówczas należy odsunąć magnetowid od telewizora.
- * Kiedy podłączasz monofoniczny magnetowid, podłącz przewód tylko do białych gniazd telewizora i magnetowidu.
- * Więcej informacji o wybieraniu sygnału wejściowego z gniazda Scart 2 2/2 podano na stronie 14.
- * Jeśli podłączasz zewnętrzny sprzęt hi-fi, regulację głośności możesz wykonać przez zmianę w menu dźwięku ustawienia dla słuchawek - zapoznaj się z sekcją "Regulacja obrazu i dźwięku".

Smartlink

Smartlink jest to bezpośrednie łącze pomiędzy telewizorem i magnetowidem.

Do użycia systemu Smartlink potrzebny jest:

- * Magnetowid obsługujący Smartlink, NexTView Link, Easy Link lub Megalogic.
- * Pełny, 21-stykowy kabel Euro, umożliwiający podłączenie magnetowidu do gniazda Scart 2 2/2.

Zalety Smartlink to:

- * Informacje na temat zaprogramowanych kanałów przekazywane są z telewizora do magnetowidu.
- * Przy pomocy NexTView można łatwo programować magnetowid.
- * Bezpośrednie nagrywanie: podczas oglądania telewizji wystarczy nacisnąć jeden przycisk magnetowidu, aby nagrać dany program.

Aby uzyskać więcej informacji na temat Smartlink, należy zapoznać się z instrukcją magnetowidu.

Zdalne sterowanie innym sprzętem Sony

Przy pomocy przycisków znajdujących się pod pokrywką pilota, można sterować także innymi urządzeniami firmy Sony.

1. Otwórz pokrywkę pilota.
2. Przetaw przełącznik VTR 1234 DVD w położenie odpowiadające urządzeniu, którym chcesz sterować:
 - VTR1 magnetowid Beta
 - VTR2 magnetowid 8 mm
 - VTR3 magnetowid VHS
 - VTR4 Digital Video (DCR-VX 1000/9000E, VHR-1000)
 - DVD Digital Video Disk
3. Użyj przycisków pilota do zdalnego sterowania dodatkowymi urządzeniami.
 - * Jeżeli sprzęt ten ma przełącznik trybu sterowania (COMMAND MODE), należy go przestawić w to samo położenie, co przełącznik VTR 1234 DVD pilota.
 - * Jeżeli sprzęt ten nie ma danej funkcji, odpowiedni przycisk pilota nie będzie działał.

Dane techniczne

System TV
B/G/H, D/K

System koloru
PAL, SECAM
NTSC 3.58, 4.43 (tylko Video In)

Zakresy kanałów
Patrz "Tabela kanałów" na tej stronie.

Kineskop
FD Trinitron
Okolo 72cm (29 cale), kąt odchylenia 104°

Gniazda z tyłu

- ➔1 / ➔1 21-stykowa łączówka Euro (norma CENELEC) zawierająca wejście audio/video, RGB oraz wyjście telewizyjne audio/video.
- ➔2 / ➔2 21-stykowa łączówka Euro (norma CENELEC) zawierająca wejście audio/ video, S-video oraz wyjście audio/video monitora.
- ➔3 / ➔3 21-stykowa łączówka Euro (norma CENELEC) zawierająca wejście audio/video, S-video oraz wyjście audio/video monitora.
- ⊖ L/G/S/I Gniazda RCA, regulowany poziom wyjściowy sygnału R/D/D/D dźwiękowego

⏏ RF In

Gniazda z przodu

- ⊖4 Wejście sygnału video - gniazdo cinch
- ⊖4 Wejście sygnału audio - gniazdo cinch
- ➔4 Wejście sygnału S-video - gniazdo 4-stykowe DIN
- ⊖ Gniazdo słuchawkowe stereo mini

Moc wyjściowa dźwięku

Lewy / prawy: 2 x 20 W (moc muzyczna)
2 x 10 W (moc skuteczna)
Główny basowy: 30 W (moc muzyczna)
15 W (moc skuteczna)

Pobór mocy
158W

Wymiary (szer. x wys. x gł.)
Okolo 765x635x570 mm

Ciężar
Okolo 59kg

Akcesoria w wyposażeniu

Pilot RM-893 (1 szt.)
Baterie do pilota (zgodne z normą IEC) (2 szt.)

Inne funkcje

Płaski kineskop Trinitron, cyfrowa redukcja zakłóceń, obraz 100 Hz, PAP, PAT, M-PIP, Pamięć 2000 stron telegazety, korektor graficzny identyfikator osobisty, funkcja sleep, NexTView, cyfrowy filtr grzebienny, drugi tuner.





Dane techniczne oraz konstrukcja mogą ulec zmianie.

Tabela kanałów

	Odbierane kanały	Oznaczenia kanałów
B/G/H	E2..12, 21..69	C02..C12, C21..69
CABLE TV (1)	S1..S41	S01..S41
CABLE TV (2)	S01..S05	S42..S46
	M1..M10	S01..S10
	U1..U10	S11..S20
ITALIA	A, B..H, H1, H2	C13, C14..C20, C11, C12
CABLE TV	S1..S41	S01..S41
	S01..S05	S42..S46







Problemy i ich usuwanie

Oto kilka prostych rozwiązań problemów, które mogą niekorzystnie wpływać na obraz i dźwięk.

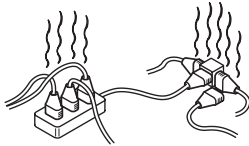
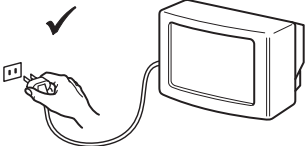
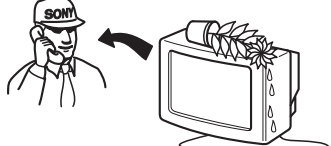
Problem	Rozwiązanie
Brak obrazu (ekran jest ciemny), brak dźwięku	<ul style="list-style-type: none"> Włącz wtyczkę telewizora do sieci. Wciśnij przycisk  znajdujący się z przodu telewizora. Jeżeli świeci się wskaźnik , wciśnij na pilocie przycisk  lub przycisk numeru programu. Sprawdź podłączenie anteny. Wyłącz telewizor na 3 lub 4 sekundy, następnie włącz go ponownie, używając przycisku , znajdującego się z przodu telewizora.
Słaba jakość obrazu lub jego brak (ekran jest ciemny), ale dobra jakość dźwięku.	<ul style="list-style-type: none"> W systemie menu wybierz "Regulacja obrazu". Wyreguluj jasność, obraz oraz balans kolorów. Z menu regulacji obrazu wybierz "Zerowanie", aby przywrócić ustawienia fabryczne.
Słaba jakość obrazu podczas oglądania sygnału wideo RGB.	<ul style="list-style-type: none"> Wciśnij przycisk  pilota, aż na ekranie zostanie wyświetlony symbol RGB .
Dobry obraz, brak dźwięku	<ul style="list-style-type: none"> Naciskaj na pilocie przycisk . Jeśli na ekranie wyświetlony jest symbol , wciśnij przycisk  pilota.
Brak koloru w programach kolorowych	<ul style="list-style-type: none"> Używając systemu MENU, wybierz menu regulacji koloru i dokonaj regulacji. Z menu regulacji obrazu wybierz "Zerowanie", by przywrócić ustawienia fabryczne.
Zniekształcony obraz przy zmianach programu lub czytaniu telegazety	<ul style="list-style-type: none"> Wyłącz urządzenia podłączone do gniazd znajdujących się z tyłu telewizora.
Nie działa pilot	<ul style="list-style-type: none"> Wymień baterie.
Miga wskaźnik stanu czuwania  na telewizorze	<ul style="list-style-type: none"> Skontaktuj się z najbliższym centrum serwisowym Sony.
Zakłócenia w obrazie z zewnętrznego urządzenia.	Zmniejszyć poziom ostrości.

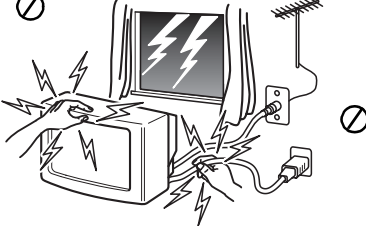
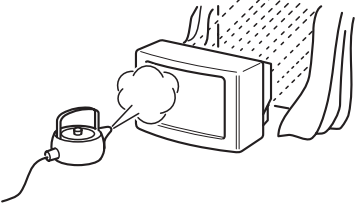
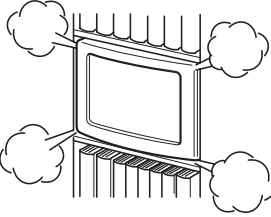
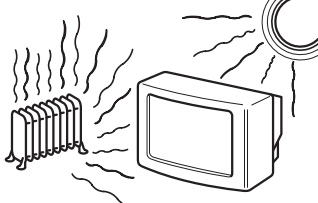
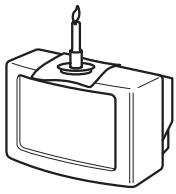
- Jeżeli w dalszym ciągu występują problemy, oddaj swój telewizor do naprawy wykwalifikowanemu personelowi.
- **NIGDY** nie zdejmować obudowy.

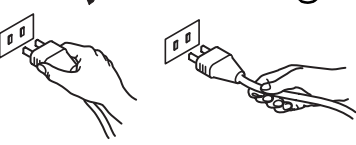
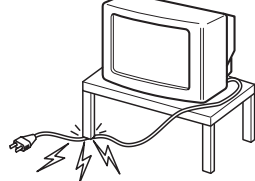
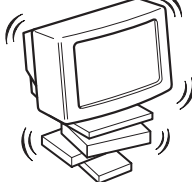
Bezpečnostní informace

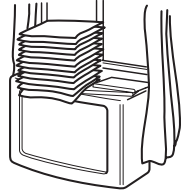
 <p>Tento televizor pracuje pouze s napětím 220-240V. V případě zapojení příliš mnoha spotřebičů do jedné el. zásuvky může dojít k úrazu el. proudem či požáru.</p>	 <p>Z bezpečnostních důvodů a z důvodů ochrany životního prostředí doporučujeme neponechávat televizor v pohotovostním stavu pokud není delší dobu používán. V tomto případě odpojte televizor z el. sítě.</p>	 <p>Nevkládejte žádné předměty do televizoru, rovněž do televizoru nelijte jakoukoliv tekutinu. V případě, že se tak stane a již úmyslně či neúmyslně televizor nezapínáte a sdělte tuto skutečnost nejbližšímu autorizovanému servisu SONY, který odborně televizor prověří.</p>
 <p>Neotevírejte zadní kryt televizoru. Toto přenechte pouze kvalifikovaným odborníkům z autorizovaných servisů SONY.</p>	 <p>Nedotýkejte se během bouřky jakékoliv části el. přívodního kabelu ani anténního kabelu.</p>	 <p>Nevystavujte televizor dešti a vlhku, předejdete tak případnému úrazu el. proudem.</p>
 <p>Nezakrývejte ventilační otvory televizoru. Nechte kolem televizoru alespoň 10 cm prostoru pro ventilaci vzduchu.</p>	 <p>Neumisťujte televizor na horká, mokrá či extrémně praná místa. Televizor by neměl být vystaven mechanickým vibracím.</p>	 <p>Hořlavé látky, či otevřený oheň (svíčka) neumisťujte v těsné blízkosti televizoru.</p>
 <p>Televizor můžete čistit pouze jemnou, lehce navlhčenou látkou. Nepoužívejte benzín, ředidlo ani jiné chemikálie, rovněž nepoužívejte čisticí prostředky s brusnými účinky. Nekrábejte povrch obrazovky. Pro vaši bezpečnost doporučujeme televizor před čištěním vždy odpojit od el. sítě.</p>	 <p>Při vytahování el. přívodního kabelu tahejte pouze za zástrčku, netahejte za kabel.</p>	 <p>Abyste nepoškodili el. přívodní kabel nepokládejte na něj žádné těžké předměty. Doporučujeme přebytečnou část el. přívodního kabelu navinout kolem háčků na zadní straně televizoru.</p>
 <p>Televizor postavte vždy na stabilní a bezpečný stolek. Nedovolte dětem aby na televizor lezli, sedali si na něj, či si na něm hráli. Při manipulaci nepokládejte televizor na boční ani na čelní stranu.</p>	 <p>Před manipulací vypojte televizor z el. sítě. Při manipulaci postupujte opatrně abyste televizor nepoškodili. Pokud vám televizor upadl, či byl jiným způsobem poškozen nechte ho prověřit odborným pracovníkem autorizovaného servisu SONY.</p>	 <p>Nezakrývejte ventilační otvory televizoru novinami, časopisy ani záclonami a závěsy.</p>

Bezpečnostní informace

Všechny televizory používají ke své funkci mimořádně vysoká napětí. Abyste předešli požáru nebo elektrickému šoku, řiďte se prosím bezpečnostními pokyny, které jsou uvedeny na dodaném modrém listu.

Nezakrývejte ventilační otvory. Pro dostatečný přístup vzduchu je kolem přístroje třeba mezera alespoň 10 cm.

Obsah

Obsah

Instalace	
1. Kontrola dodaného příslušenství	2
2. Vložení baterií do dálkového ovladače	2
3. Připojení televizoru	3
4. Zapnutí televizoru	4
5. Použití ovládacího knoflíku	4
6. Vyladění televizoru	5
7. Vyhledání video kanálu	5
Obsluha	
Přehled tlačítek televizoru	6
Přehled tlačítek dálkového ovladače	7
NexTView	8
Teletext	10
Použití systému nabídek televizoru	12
Ovládání obrazu	12
Ovládání zvuku	13
Použití nabídky Spec. funkce	14
Použití režimu Multi PIP (vícenásobný obraz v obraze)	15
Ovládání funkce PAP (obraz a obraz)	15
Změna uspořádání televizních kanálů	16
Manuální vyladění televizoru	16
Pojmenování kanálu	17
Přeskočení pozic programů	17
Použití funkce Rozšířená předvolba	18
Výběr funkce Ukázka	18
Nastavení natočení obrazu	19
Nastavení geometrie obrazu pro zdroj signálu RGB	19
Zadání osobního ID čísla	20
Předvolení a pojmenování vstupních signálů	20
Další zařízení	
Připojení dalšího zařízení k televizoru	21
Další informace týkající se připojování zařízení	22
Smartlink	22
Dálkové ovládání dalších zařízení firmy Sony	22
Další informace	
Technické údaje	23
Tabulka zobrazení kanálů	23
Odstraňování chyb	24

Instalace



Při instalaci televizoru a zobrazení televizních programů postupujte podle kroků 1-7.

1. Kontrola dodaného příslušenství



Dálkový ovladač



Baterie

2. Vložení baterií do dálkového ovladače

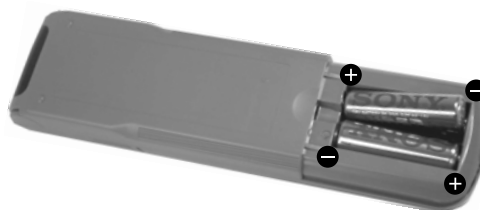
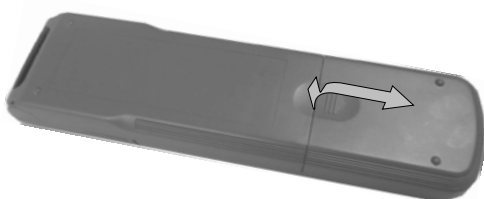

Při vkládání baterií do dálkového ovladače vždy dodržujte polaritu baterií
Použité baterie vždy likvidujte s ohledem na životní prostředí.

3. Připojení televizoru

Připojení antény k televizoru

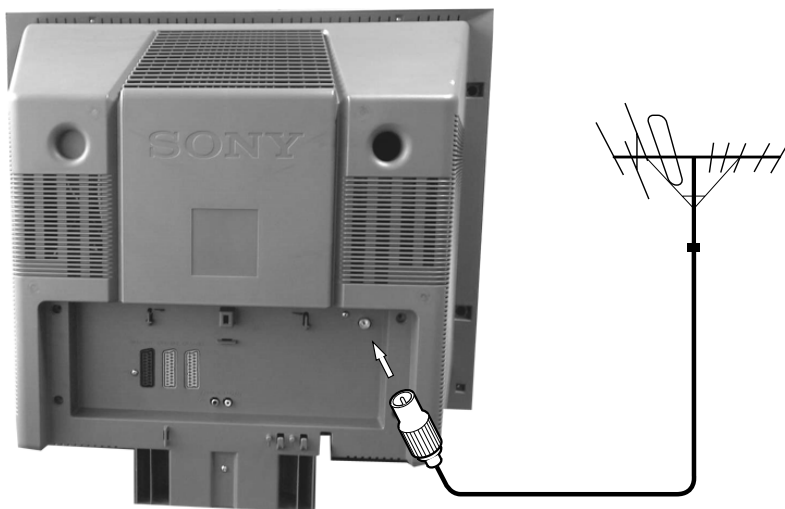

Jestliže nebudete televizor připojovat k videorekordéru, připojte prosím anténní svod (podle vyobrazení vlevo) a přejděte k oddílu 4. Zapnutí televizoru .

Pokud budete televizor připojovat k videorekordéru, přečtěte si prosím níže uvedený oddíl.

1. Připojte stávající anténní svod do zásuvky na zadní straně televizoru označené Γ .

Připojení antény a videorekordéru k televizoru

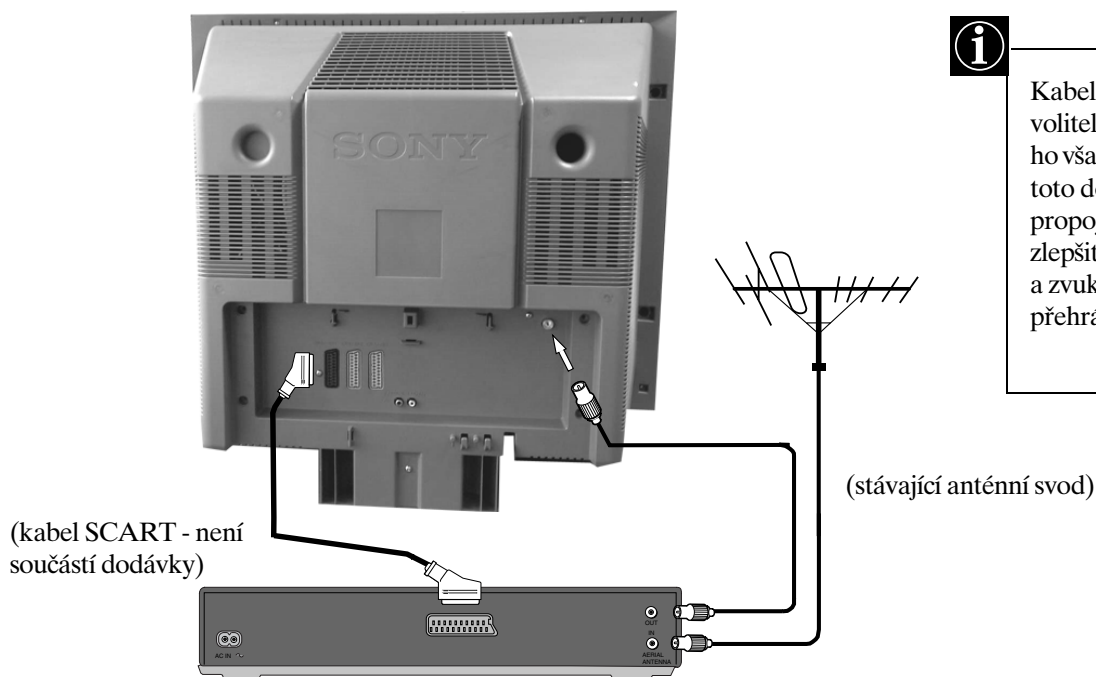

Kabel typu SCART je volitelný. Jestliže je ho však možné použít, toto doplňkové propojení může zlepšit kvalitu obrazu a zvuku v režimu přehrávání.

1. Podle vyobrazení připojte stávající anténní svod k videorekordéru.
2. Podle vyobrazení připojte anténní vedení ze zásuvky RF OUT na zadní straně videorekordéru do anténní zásuvky na zadní straně televizoru.
3. Připojte videorekordér k elektrické síti a zapněte ho.
4. Do videorekordéru vložte předem nahranou pásku a stiskněte tlačítko PLAY (přehrávat).

4. Zapnutí televizoru



1. Zapojte zástrčku televizoru do síťové zásuvky (220-240V ~, 50Hz) a zapněte ho.
2. Stiskněte vypínač ① na přední straně televizoru.



Jestliže svítí indikátor úsporného režimu umístěný na přední straně televizoru, zapněte televizor stisknutím tlačítka TV I/O na dálkovém ovladači. Buďte prosím trpěliví, neboť obraz se může objevit na televizní obrazovce až po chvíli.

5. Použití ovládacího knoflíku

Pohyb ovládacím knoflíkem



V nabídkách se můžete pohybovat stisknutím příslušných šipek.

Stisknutí ovládacího knoflíku



Potvrzení své volby provedete stisknutím ovládacího knoflíku uprostřed.

6. Vyladění televizoru

Před vyladěním televizoru budete požádáni, abyste nastavili svůj jazyk a zemi.

1. Na obrazovce televizoru se objeví nabídka Language/Country se zvýrazněným slovem English.
2. Stisknutím tlačítka ▲ nebo ▼ na dálkovém ovladači zvolte jazyk dle vlastního výběru a potom pro potvrzení stiskněte tlačítko OK. Na obrazovce se objeví nabídka zemí se zvýrazněným slovem OFF (vypnuto). Pokud nechcete, aby byly kanály uloženy v daném pořadí kanálů, počínaje pozicí programu 1, zvolte 'OFF'.
3. Stisknutím ▲ nebo ▼ zvolte zemi, v níž chcete televizor provozovat a svou volbu potvrďte stisknutím tlačítka OK.
4. Na obrazovce televizoru se objeví nabídka automatické ladění ve vámi zvoleném jazyce. Pro potvrzení stiskněte tlačítko OK.
5. Ujistěte se, že je anténa připojena podle pokynů a pro potvrzení stiskněte tlačítko OK. Televizor pro vás začne automaticky vyhledávat a ukládat všechny dostupné kanály. To může trvat několik minut - buďte prosím trpěliví a nemačkejte žádná tlačítka.
6. Když televizor naladí všechny dostupné kanály, na obrazovce se objeví nabídka Třídění programů, která vám umožňuje změnit pořadí kanálů v televizoru. Pokud chcete změnit pořadí kanálů, zvolte stisknutím tlačítka ▲ nebo ▼ kanál, který chcete přemístit a potom stiskněte ►. Stisknutím tlačítka ▲ nebo ▼ zvolte pozici nového čísla programu pro vámi zvolený kanál a potom pro potvrzení stiskněte tlačítko OK. Zvolený kanál se nyní přesune na svou novou pozici programu a také ostatní kanály se podle toho přemístí. Pokud chcete setřídit pořadí dalších kanálů televize, tento postup opakujte.
7. Stisknutím tlačítka MENU odstraňte nabídku z televizní obrazovky.
8. Stisknutím tlačítek PROGR+/- nebo tlačítek s čísly zobrazíte požadované televizní kanály.

Poznámka: Jestliže budete chtít automatické vyladění v kterémkoliv okamžiku zastavit, stiskněte tlačítko OK.

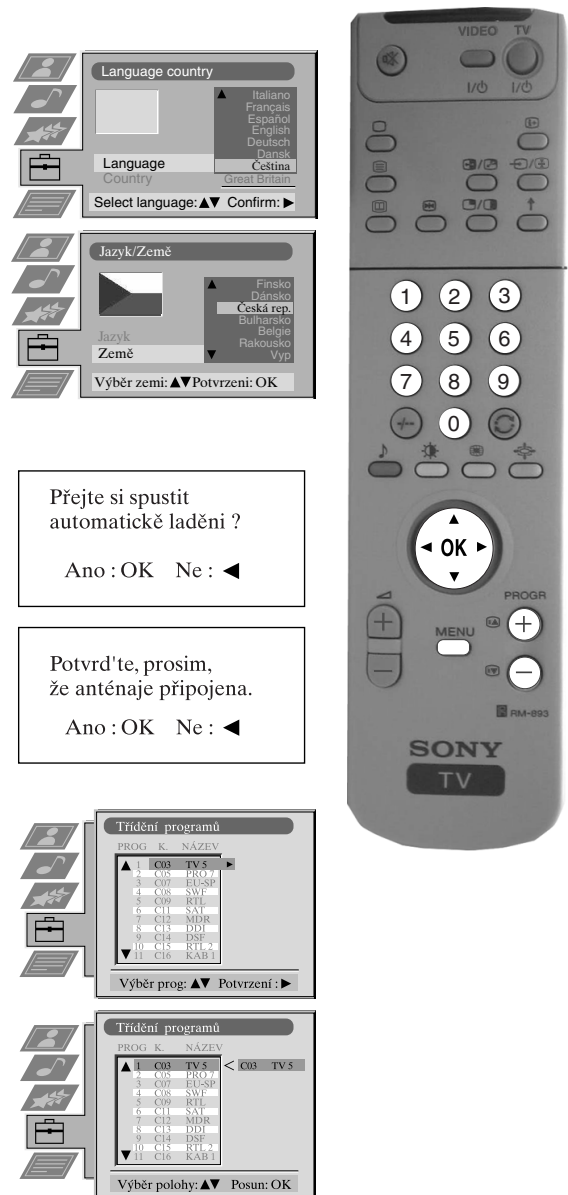

7. Vyhledání video kanálu

Pokud jste připojili k televizoru videorekordér, budete muset nyní vyhledat kanál s videem.

1. Opakovaně tiskněte tlačítka PROGR+/- na dálkovém ovladači, dokud se na obrazovce televizoru neobjeví obraz z videa.

Poznámka: Jestliže chcete přesunout kanál s videem na pozici jiného programu, přečtěte si v této příručce oddíl Řazení televizních kanálů.

Obsluha

Přehled tlačítek televizoru

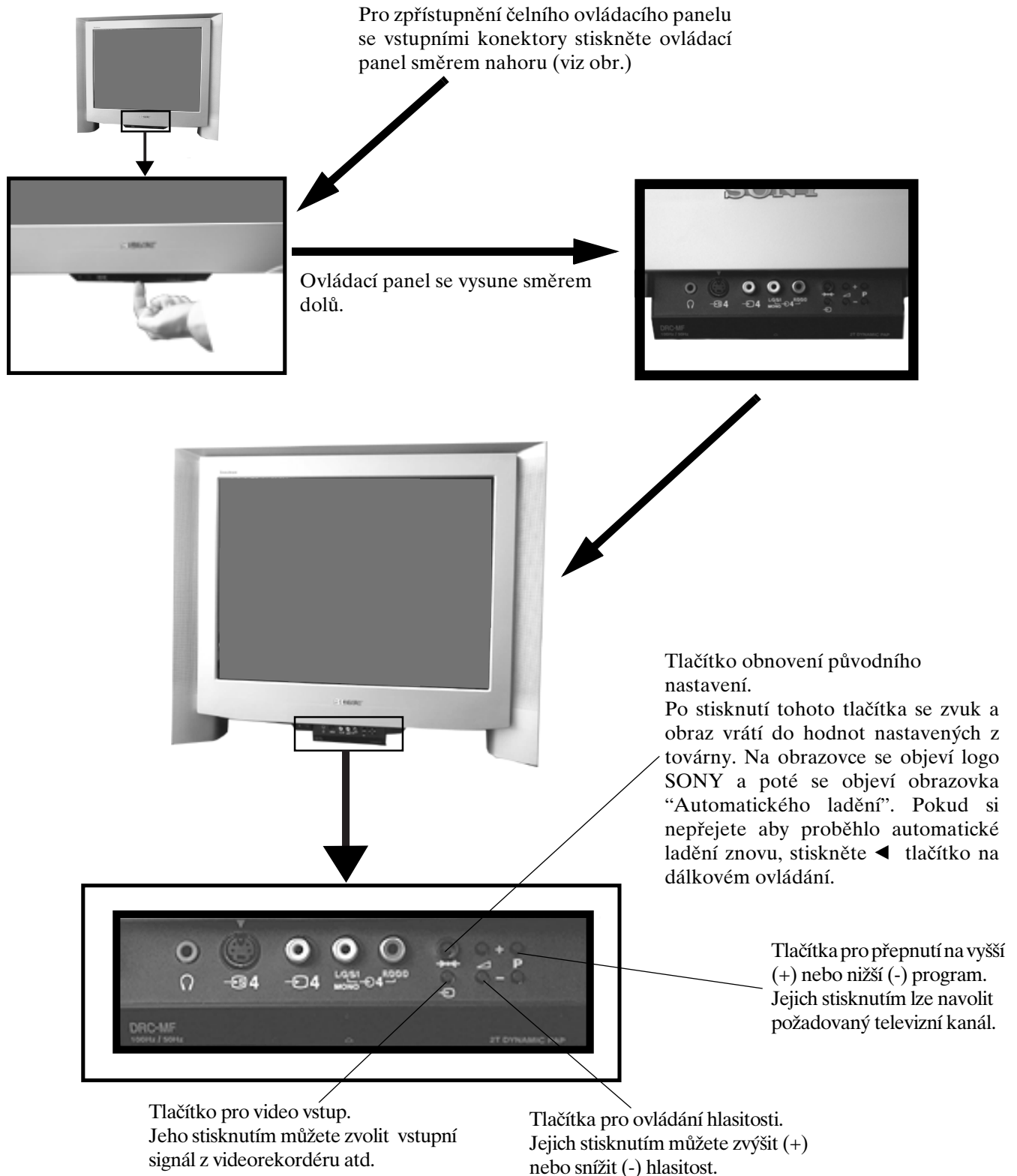

Přehled tlačítek dálkového ovladače

Vypnutí zvuku

Jeho stisknutím vypnete zvuk televizoru. Opětovným stisknutím zvuk obnovíte.

Návrat do režimu televizoru

Jeho stisknutím se vrátíte z teletextového nebo pohotovostního režimu do normálního provozního režimu.

Výběr teletextu

Jeho stisknutím zapnete nebo vypnete teletext.

Výběr Elektronického průvodce programy (EPG)
Jeho stisknutím zapnete nebo vypnete EPG.

Zmrazení obrazu

Pokud si chcete poznamenat nějaké informace z televizní obrazovky, např. telefonní číslo, stiskněte toto tlačítko. Jeho opětovným stisknutím se vrátíte do normálního režimu televizoru.

Výběr kanálů

Stisknutím těchto tlačítek s čísly můžete provádět výběr kanálů.

U dvoumístných čísel programů, např. 23, stiskněte nejprve **-/-** a potom tlačítka 2 a 3.

Zobrazení nabídky pro nastavení obrazu

Po jeho stisknutí můžete provést změny v nastavení obrazu. Zobrazení této nabídky zrušíte stisknutím tlačítka OK.

Zobrazení nabídky pro nastavení zvuku

Po jeho stisknutí můžete provést změny v nastavení zvuku. Zobrazení této nabídky zrušíte stisknutím tlačítka OK.

Zobrazení tabulky kanálů

Stiskněte tlačítko OK. Stisknutím **▲** nebo **▼** zvolte požadovaný kanál a potom stiskněte **►** pro potvrzení.

Nastavení hlasitosti televizoru

Jeho stisknutím nastavíte hlasitost televizoru.

Dočasné vypnutí televizoru

Jeho stisknutím televizor dočasně vypnete. Po jeho opětovném stisknutí televizor opustí úsporný režim a zapne se. Kvůli úspoře energie doporučujeme, abyste televizor zcela vypínali, když jej nepoužíváte. **POZNÁMKA:** Jestliže televizor nepřijímá po dobu 15 - 30 minut žádný televizní signál a není stisknuto žádné tlačítko, automaticky se přepne do úsporného režimu.

Vyvolání informací na obrazovce

Jeho stisknutím vyvoláte všechny údaje na obrazovce. Jeho opětovným stisknutím jejich zobrazení zrušíte. V režimu Teletext jeho stisknutím vyvoláte stránku s rejstříkem (obvykle stránka 100) a jeho opětovným stisknutím její zobrazení zrušíte.

Výběr vstupního signálu nebo zmrazení teletextu

Jeho stisknutím můžete zvolit vstup z některého z konektorů televizoru (viz oddíl Použití přídatných zařízení). V režimu Teletext jeho stisknutím zmrazíte zobrazenou stránku. Jeho opětovným stisknutím toto zmrazení zrušíte.

Podrobnosti najdete v oddílu Ovládání funkce PAP v této příručce.

Návrat na předchozí kanál

Jeho stisknutím se vrátíte na předchozí kanál, který jste sledovali. **Poznámka:** Toto lze provést pouze po sledování stávajícího kanálu po dobu 5 sekund.

Jeho stisknutím zapnete nebo vypnete režim Multi PIP.

Změna formátu obrazovky

Jeho stisknutím změníte velikost obrazovky.

Klávesy pro Fasttext

Podrobnosti najdete v příručce v oddílu Teletext.

Výběr položek nabídky

Pomocí tlačítka OK a kláves se šipkami můžete volit možnosti, které jsou k dispozici v systému nabídek tohoto televizoru.

Zobrazení nabídky

Toto tlačítko stiskněte, jestliže chcete použít systém nabídek televizoru. Jeho opětovným stisknutím nabídku z televizní obrazovky odstraníte.

Výběr kanálů

Jeho stisknutím můžete zvolit požadovaný kanál.

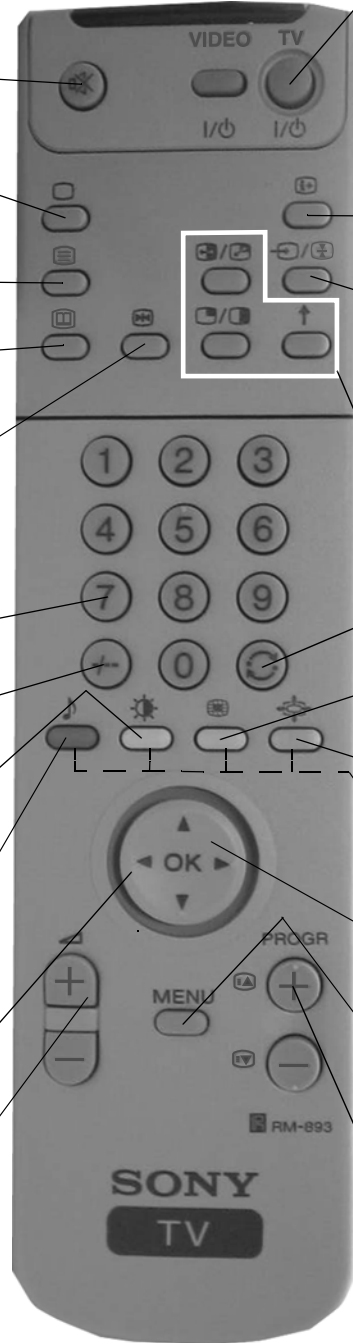

Obnovení hodnot nastavených ve výrobě.

Otevřete víčko dálkového ovladače a stisknutím tohoto tlačítka obnovte výrobní nastavení obrazu a zvuku. Když se na obrazovce televizoru objeví nabídka Instalace, podívejte se do příručky do oddílu Výběr jazyka a země, abyste případně mohli změnit svou volbu jazyka a země.

Zobrazení času.

Po otevření víčka dálkového ovladače můžete stisknutím tohoto tlačítka zobrazit na obrazovce čas.

Obsluha video přístroje

Po otevření víčka dálkového ovladače můžete stisknutím těchto tlačítek ovládat svůj video přístroj (prostudujte si prosím příručku ke svému videorekordéru).



NexTView*

*v závislosti na dostupnosti služby.

NexTView je elektronický průvodce programy, jenž poskytuje informace o programech až na 1 týden*, pro všechny kanály, které podporují EPG.

*Jestliže objem dat překročí velikost paměti NexTView, obdržíte informace pro méně než 7 dní.







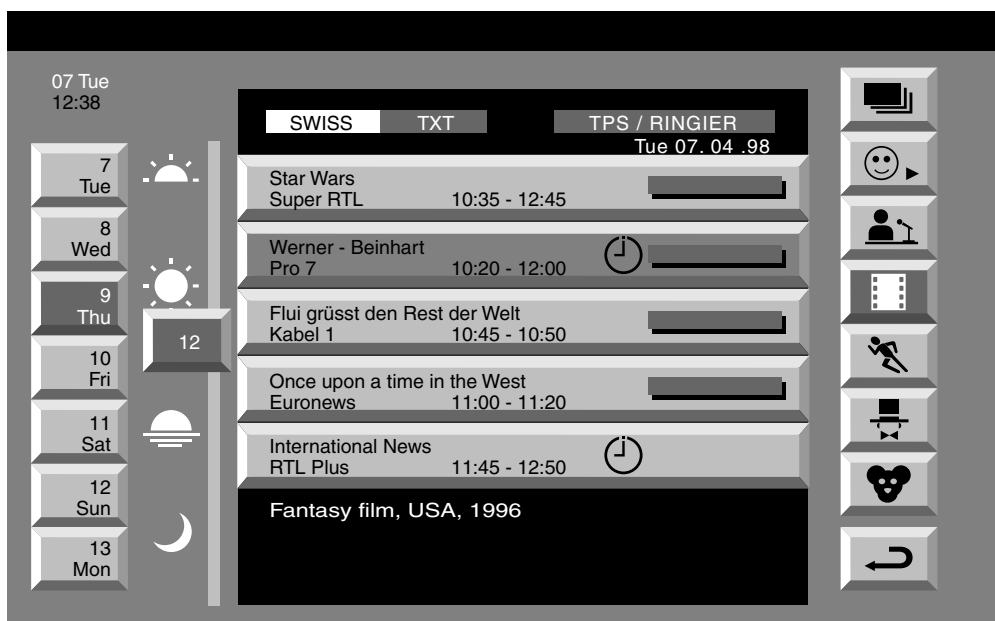

Zobrazení NexTView

Nejprve musíte zvolit kanál, který poskytuje službu NexTView. V tomto případě se zobrazí indikace NexTView, jakmile budou k dispozici všechna data.

1. Opakovaným stisknutím tlačítka  na dálkovém ovladači můžete NexTView zapnout a vypnout.
2. Stisknutím tlačítka ▲, ▼, ◀ nebo ▶ můžete přemístit'ovat kurzor na obrazovce.
3. Stisknutím tlačítka OK potvrdíte výběr.
 - a. Jestliže stisknete tlačítko OK ve sloupcích s datem, časem nebo ikonami (témata), změníte tím seznam programů podle daného výběru.
 - b. Jestliže stisknete tlačítko OK v seznamu programů, potom přímo zobrazíte daný kanál, pokud právě probíhá vysílání, nebo zobrazíte nabídku Long Info, pokud vysílání proběhne až v budoucnu.



Rejstřík

-  úplný seznam pro výběr
-  osobní výběr
-  vysílání zpráv
-  filmy
-  sport
-  zábava
-  děti
-  návrat do poslední nabídky

Použití nabídky Individual Setting

Když zvolíte ikonu , můžete provést svůj vlastní individuální výběr témat a omezit tak vyhledávání na označená témata.

1. Stisknutím ▲ nebo ▼ zvolte ikonu 😊 a potom stisknutím ► zobrazte nabídku Individual Setting .
2. Stisknutím ▲ nebo ▼ vyberte zvolenou položku na obrazovce a potom svou volbu potvrďte stisknutím tlačítka OK.
3. Opakujte krok 2 pro všechny položky, které chcete mít ve svém seznamu.
4. Když seznam dokončíte, stisknutím ► vyberte na obrazovce s nabídkou ↩ .
5. Stiskněte tlačítko OK.

Použití nabídky Long Info

1. Stisknutím ▲ nebo ▼ zvolte ve sloupci se seznamem programů budoucí program.
2. Stisknutím tlačítka OK zobrazte nabídku Long Info.

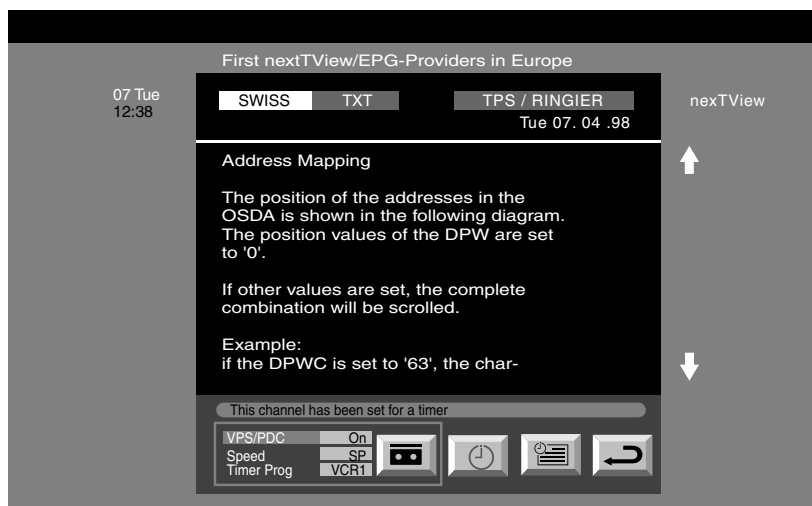

3. Jestliže máte videorekordér s funkcí Smartlink a chcete na něm nahrát zvolený program, nejprve stisknutím ◀ zvolte  a potom stisknutím tlačítka OK nahrajte tyto informace do videorekordéru.
4. Nastavení videorekordéru:

VPS/PDC

Opakovaným stisknutím ◀ zvolte VPS/PDC a potom stisknutím tlačítka OK zvolte Zap nebo Vyp. Když je toto nastavení zapnuto, zaručuje vám zaznamenání celého pořadu i kdyby došlo ke změně v televizním programu. Funguje však pouze v případě, že zvolený kanál vysílá signál VPS/PDC.

Rychlost

Stisknutím ▼ zvolte Rychlost a potom stisknutím tlačítka OK zvolte SP pro standardní dobu přehrávání nebo LP pro dlouhou dobu přehrávání. S nastavenou dlouhou dobou přehrávání můžete nahrát na videokazetu dvojnásobek standardního záznamu. Může se však zhoršit kvalita obrazu.

VCR Setup

Stisknutím ▼ zvolte VCR Setup a potom stisknutím tlačítka OK zvolte, který videorekordér chcete naprogramovat, tj. VCR1 nebo VCR2.



5. Nakonec zvolte stisknutím ► ikonu ↩ a potom odstraňte nabídku z obrazovky televizoru stisknutím tlačítka OK.

Teletext



Většina televizních kanálů vysílá informace prostřednictvím teletextu. Stránka s rejstříkem teletextové služby (obvykle stránka 100) vám poskytuje informace o jejím využití. Použijte prosím televizní kanál se silným signálem, jinak se mohou v teletextu vyskytnout chyby.

Zapnutí a vypnutí teletextu

1. Zvolte televizní kanál, na němž je vysílána teletextová služba, kterou chcete zobrazit.
2. Jedním stisknutím  zvolte Obraz a teletext (P&T). Obrazovka se rozdelí na dvě části, přičemž televizní kanál je v pravém rohu a zobrazení teletextu je vlevo.

Režim P&T: Stisknutím **PROGR+/-**  přepnete kanál televizní obrazovky. Stlacením **◀** nebo **▶** změňte velikost televizní obrazovky. Opetovným stisknutím  obnovíte normální příjem teletextu.





3. Dvojím stisknutím  zobrazíte pouze teletext.
4. Trojím stisknutím  přejdete do režimu Mix.
5. Stisknutím  nebo čtvrtým stisknutím teletext vypnete.

Vyvolání stránky s rejstříkem.

Tuto stránku (obvykle stránku 100) vyvoláte stisknutím tlačítka *****. Jeho opetovným stisknutím její zobrazení zrušíte.

Použití dalších funkcí teletextu

Výběr následující nebo předchozí stránky

Stisknutím tlačítka  nebo  na dálkovém ovladači zvolíte předchozí nebo následující stránku.

Výběr podstránky

Teletextová stránka se může skládat z několika podstránek. V takovém případě je zobrazen informační řádek, který ukazuje počet podstránek. Podstránku zvolíte stisknutím **▲** nebo **▼**.

Zmrazení teletextové stránky

Stránku zmrazíte stisknutím tlačítka . Jeho opetovným stisknutím toto zmrazení zrušíte.

Vyvolání skrytých informací (např. odpovědi na kvíz).

Informace vyvoláte stisknutím tlačítka .

Přístup ke stránkám pomocí barevných tlačítek (Fastext)

(k dispozici pouze v případě, že daná televizní stanice vysílá signály Fastext)

Když se ve spodní části stránky objeví barevně rozlišená nabídka, můžete stisknutím barevného tlačítka na dálkovém ovladači (zeleného, červeného, žlutého nebo modrého) přejít na příslušnou stránku.



Použití funkce Zachytávání stránek

1. Stisknutím očíslovaných tlačítek na dálkovém ovladači zvolte teletextovou stránku, na které je několik čísel stránek (např. stránku s rejstříkem).
2. Stiskněte tlačítko OK.
3. Stisknutím **▲** nebo **▼** zvolte požadované číslo stránky a potom stiskněte tlačítko OK. Požadovaná stránka se za několik sekund zobrazí.

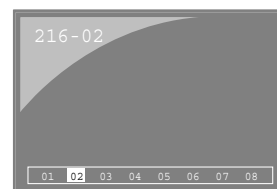
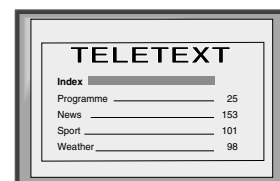
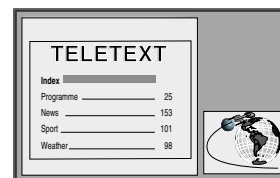

Teletext

Použití nabídky Teletext

1. Stisknutím tlačítka MENU na dálkovém ovladači zobrazte nabídku na obrazovce televizoru.
2. Stisknutím ▲ nebo ▼ zvolte na obrazovce položku dle vlastního výběru a potom zobrazte stisknutím ► příslušnou dílčí nabídku.
3. Nabídku Teletext odstraníte z obrazovky stisknutím tlačítka MENU.

Horní/Dolní/Plný

Dílčí nabídka Horní/Dolní/Plný vám umožňuje zvětšit různé části teletextové stránky. Stisknutím ▲ zvětšíte horní polovinu obrazovky, stisknutím ▼ zvětšíte její dolní polovinu. Stisknutím tlačítka OK obnovíte normální velikost stránky. Stisknutím ◀ se vrátíte na obrazovku s nabídkou Teletext.





Vymazání textu*

*funkce přístupná pouze v režimech TELETEXT a Obraz a TELETEXT (viz Zapnutí a vypnutí teletextu)

Horní : ▲ Dolní : ▼ Plný: OK

Po zvolení této funkce můžete při čekání na požadovanou teletextovou stránku sledovat příslušný televizní kanál.

1. Na dálkovém ovladači stisknete dvakrát tlačítko  a teletext se zobrazí na celé obrazovce.
2. Stisknete tlačítko MENU - zobrazíte menu režimu teletext.
3. Stisknete ▲ nebo ▼, zvolte Skrytí textu a potvrďte ► stisknutím.
4. Zobrazí se příslušný televizní kanál, který sledujete. Jakmile bude stránka k dispozici, modrý symbol  se zobrazí v levém horním rohu obrazovky.
5. Stisknete tlačítko  zobrazí se požadovaná stránka teletextu.

Odkrýt text

Některé teletextové stránky mohou obsahovat skryté informace (kvíz, hádanky)

1. V režimu teletextu stiskněte na dálkovém ovladači tlačítko MENU a zobrazí se vám MENU teletextu.
2. Stiskněte ▲ nebo ▼ abyste vybrali funkci Odkrýt a poté svou volbu potvrďte stisknutím tlačítka ► Skryté informace se zobrazí.

Casovací stránka*

*funkce přístupná pouze v režimech Teletext a režimech kombinovaných s teletextem.

Časovací stránka umožňuje zobrazit požadovanou Teletextovou stránku v předem nastavené době (obdoba alarmu)

1. V režimu Teletextu na dálkovém ovladači stiskněte tlačítko MENU a zobrazí se Vám MENU teletextu.
2. Stiskněte ▲ nebo ▼, zvolte "Skrytí textu" a potvrďte stisknutím ►. Objeví se nabídka funkcí Časovací stránky.
3. Zadejte na dálkovém ovladači číslo požadované stránky.
4. Zadejte na dálkovém ovladači požadovaný čas zobrazení stránky.
5. Svou volbu potvrďte stisknutím tlačítka OK. Televizor se přepne z režimu teletextu do režimu normálního obrazu a v levém horním rohu obrazovky se zobrazí časový údaj. Požadovaná stránka se zobrazí přesně v předem nastavené době.

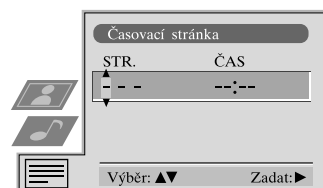

Přehled stránek*

*funkce přístupná pouze v případě, že sledovaná stanice vysílá v režimu TOP-Text.

V nabídce Přehled stránek jsou stránky bloků a skupin hlavního textu seřazeny do dvou sloupců, aby si zákazník mohl snadno vybrat svou stránku. Pro každou stránku bloku v prvním sloupci jsou ve druhém sloupci uvedeny odpovídající stránky skupin.

1. Na dálkovém ovladači stisknutím ◀ nebo ► zvolte první, nebo druhý sloupec.
2. Stisknutím ▲ nebo ▼ zvolte požadovanou "skupinu", či "blok" stránek.
3. Stisknutím tlačítka OK zobrazíte požadovanou stránku.

Použití systému nabídek televizoru

Tento televizor obsahuje systém nabídek, který tvoří soustava snadno použitelných oken a nabídek na obrazovce. Tato okna vám pomohou dosáhnout maximálního výkonu tohoto televizoru. Jejich pomocí můžete změnit nastavení obrazu a zvuku, upravit rozměry televizního obrazu, změnit uspořádání televizních kanálů atd.

Nastavení obrazu a zvuku

Obraz a zvuk jsou předem nastaveny ve výrobě. Jejich nastavení však můžete upravit, aby vyhovovalo vašim vlastním představám.

1. Stisknutím tlačítka MENU na dálkovém ovladači zobrazíte nabídku na obrazovce televizoru.
2. Stisknutím tlačítka ▲ nebo ▼ zvolte pro nastavení obrazu nebo pro nastavení zvuku. Potom stisknutím ► přejděte buďto do nabídky Nastavení obrazu nebo Nastavení zvuku.
3. Stisknutím tlačítka ▲ nebo ▼ zvolte na obrazovce parametr, jehož nastavení chcete upravit a potom stiskněte ► pro potvrzení. Popis jednotlivých položek nabídky a jejich funkcí najdete v níže uvedené tabulce.
4. Stisknutím tlačítka ▲, ▼, ► nebo ◀ nastavte zvolený parametr.
5. Po nastavení parametru uložte nové nastavení stisknutím tlačítka OK.
6. Pokud chcete nastavit některý z dalších parametrů, zopakujte kroky 3 - 5.
7. Stisknutím tlačítka MENU odstraňte nabídku z televizní obrazovky.

Ovládání obrazu

Položka	Účinek/ovládání
Režim obrazu	▼ Live (pro živá vysílání) Personal (pro individuální nastavení) Movie (pro vysílání filmů) ▲ Game (pro počítačové hry)
Kontrast	nižší ◀ ▶ vyšší
Jas*	tmavší ◀ ▶ jasnější
Barevná sytost*	nižší ◀ ▶ vyšší
Odstín**	načervenalý ◀ ▶ nazelenalý
Ostrost*	mdlejší ◀ ▶ ostřejší
* Jen v případě, že je položka Režim obrazu nastavena na Personal	
** Pouze u systému NTSC.	
Reset	Obnoví původní nastavení obrazu z výroby
Umělá inteligence	▼ Vyp: Normální ▲ Zap: Automatická optimalizace úrovně kontrastu podle televizního signálu.
Redukce šumu	▼ Vysoká: Vysoká úroveň redukce šumu. Střední: Střední úroveň redukce šumu. Nízká: Nízká úroveň redukce šumu. Auto: Automaticky zvolená úroveň redukce šumu. ▲ Vyp: Redukce šumu vypnuta.
Digitální Režim	▼ Normal: Základní 100 Hz kvalita obrazu. DRC 50: Zdokonalená rozlišovací schopnost. ▲ DRC 100: Optimální rozlišovací schopnost bez blikání obrazu.
Barevný tón	▼ Teplý: Dodá obrazu teplý barevný nádech. Normal: Normální ▲ Stud.: Dodá obrazu studený nádech obrazu

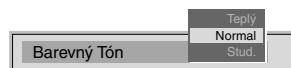
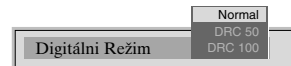
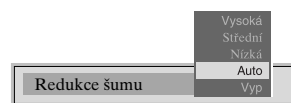
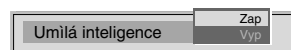
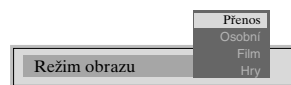
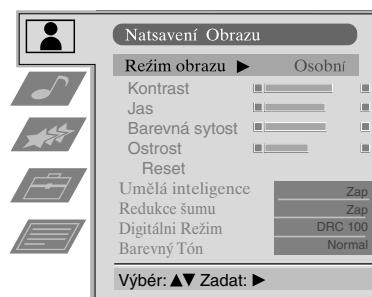

Ovládání zvuku

Položka	Účinek/ovládání
Režim ekvalizéru	<ul style="list-style-type: none"> ▼ Personal Vocal Jazz Rock Pop ▲ Flat (pevné nastavení, které nelze upravovat)
Nastavení ekvalizéru	Zvolený režim v Režimu ekvalizéru můžete upravit potlačením nebo zesílením 5 zvolených kmitočtových pásem. Stisknutím ◀ nebo ▶ zvolte kmitočtové pásmo a potom stisknutím ▼ nebo ▲ nastavte daný kmitočet. Nakonec stisknutím tlačítka OK nové nastavení uložte.
 Jestliže chcete uložit nové nastavení, musíte nastavit Režim ekvalizéru na Personal . V režimu Personal se nastavení uloží trvale, zatímco ve všech ostatních režimech (Vocal, Jazz, Rock, Pop) se uloží pouze do příští změny režimu.	
Vyrážení	<ul style="list-style-type: none"> ◀ Doleva ▶ Doprava
Fyziologie	<ul style="list-style-type: none"> ▼ Vyp: Normální úroveň hlasitosti. ▲ Zap: Úroveň hlasitosti pro hudební představení.
Prostor	<ul style="list-style-type: none"> ▼ Vyp: Normální nastavení. ▲ Zap: Speciální akustické efekty.
Auto nast. hlas.	<ul style="list-style-type: none"> ▼ Zap : úroveň hlasitosti kanálů zůstane stejná, nezávisle na vysílaném signálu (např. v případě reklam) ▲ Vyp : úroveň hlasitosti se bude měnit v závislosti na vysílaném signálu.
Dvojitý zvuk	<p>Pro dvojjazyčné vysílání:</p> <ul style="list-style-type: none"> ▼ A pro kanál 1 ▲ B pro kanál 2 <p>Pro stereo vysílání:</p> <ul style="list-style-type: none"> ▼ Mono ▲ Stereo

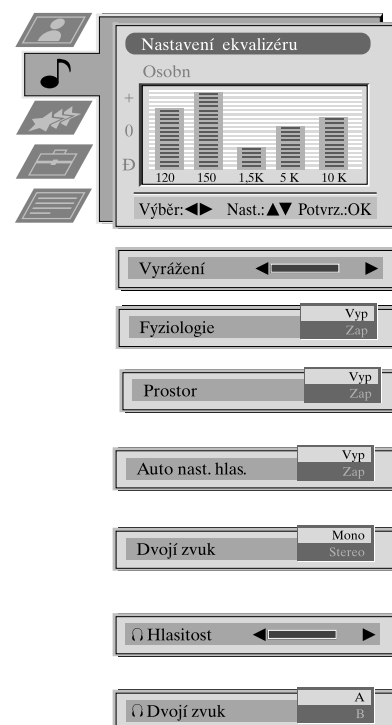

 Při vysílání NICAM stereo se na obrazovce krátce objeví indikace NICAM.

Sluchátka

◌ Hlasitost

◌ Dvojitý zvuk

nižší ◀ ▶ vyšší

Funkce přístupná pouze v režimu Obraz a Obraz:

▼ Stereo: Zvuk jednoho obrazu vychází z obou reproduktorů televizoru I ze sluchátek.

▲ Obraz a Obraz: Zvuk z obrazu v levé části obrazovky vychází z reproduktorů televizoru, zatímco zvuk z obrazu v pravé části obrazovky vychází ze sluchátek.

Více informací o režimu Obraz a obraz naleznete v části „Obsluha režimu Obraz a Obraz”.

Použití systému nabídek televizoru:

Použití nabídky Spec. funkce

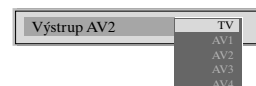
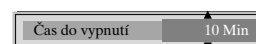
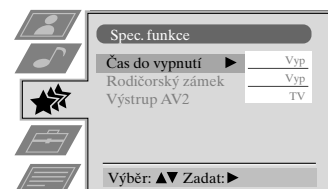

1. Stisknutím tlačítka MENU na dálkovém ovladači zobrazte nabídku na obrazovce televizoru
2. Stisknutím tlačítka ▲ nebo ▼ zvolte  pro nabídku Spec. funkce a potom do této nabídky přejděte stisknutím ►.
3. Stisknutím tlačítka ▲ nebo ▼ zvolte požadovanou položku nabídky a potom pro potvrzení stiskněte ►. Popis jednotlivých položek nabídky a jejich funkcí najdete v níže uvedené tabulce.
4. Stisknutím tlačítka ▲, ▼, ► nebo ◀ zvolte požadované nastavení.
5. Stisknutím tlačítka OK svou volbu nastavení potvrďte.
6. Pokud chcete vybrat některou z ostatních položek, opakujte kroky 3 - 5.
7. Stisknutím tlačítka MENU odstraňte nabídku z televizní obrazovky.

Položka	Účinek/ovládání
Čas do vypnutí	Můžete zvolit čas, po jehož uplynutí se televizor přepne do úsporného režimu. ▼ Vyp ▲ 90 min
Rodičovský zámek	▼ Vyp : Normal ▲ Zap : Stisknutím tlačítek na dálkovém ovladači můžete televizor přepnout z úsporného režimu. Tlačítka na televizoru nefungují.
Výstup AV2	▼ Televizní zvukový/obrazový signál z antény  Zvukový/obrazový signál AV1 ze SCART 1 Zvukový/obrazový signál AV2 ze SCART 2 Zvukový/obrazový signál AV3 ze SCART 3 ▲ Zvukový/obrazový signál AV4 z konektorů na přední straně televizoru



Použití režimu Multi PIP (vícenásobný obraz v obraze)

i Režim Multi PIP (obraz v obraze) zobrazuje posloupnost dvanácti statických obrazů a třináctý obraz, který je živý. Můžete manuálně zvolit, který kanál chcete sledovat, buďto na celé obrazovce nebo v režimu PIP.

1. Stisknutím tlačítka  na dálkovém ovladači zvolte režim Multi PIP. Na obrazovce se objeví 13 programů, přičemž aktuální kanál bude uprostřed.
2. Opakovaným stisknutím tlačítek **PROGR+/-** můžete zvolit 12 následujících nebo předchozích programů.
3. Stisknutím tlačítka **▲, ▼, ◀** nebo **▶** se můžete pohybovat mezi 13 zobrazenými kanály.
4. Stisknutím tlačítka **OK** můžete zvolit kanál, který je právě v rámečku. Tento kanál se nyní přemístí doprostřed.
5. Opětovným stisknutím tlačítka **OK** můžete zobrazit zvolený kanál, nebo můžete stisknutím  ukončit režim Multi PIP na obrazovce televizoru.

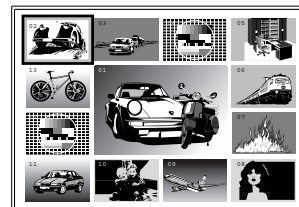

Ovládání funkce PAP (obraz a obraz)

i Tato funkce PAP rozdělí obrazovku na dvě části, abyste mohli současně sledovat dva kanály (pokud budete chtít, v jedné může být přehráváno video). Zvuk pro levou obrazovku vychází z reproduktorů televizoru a zvuk pro pravou obrazovku lze navolit do sluchátek.

Zapnutí a vypnutí funkce PAP

Jedním stisknutím  zobrazíte dvě obrazovky a druhým stisknutím funkci PAP vypnete.

Výběr zdroje signálu pro PAP

Stiskněte **↑**. Na pravé obrazovce se objeví symbol **↑**. Zvolte požadovaný zdroj signálu pomocí očíslovaných tlačítek (pro televizní kanál) nebo  (pro zdroj video signálu).

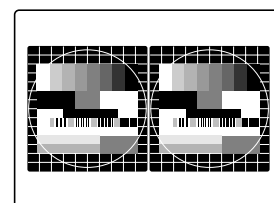

Záměna obrazovek

Stisknutím  tyto dvě obrazovky navzájem zaměníte.

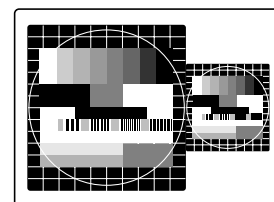

Zvětšení obrazovek

Stisknutím tlačítka **◀** nebo **▶** můžete změnit velikost těchto dvou obrazovek.

Použití systému nabídek televizoru:

Změna uspořádání televizních kanálů

i Po vyladění televizoru můžete pomocí této funkce změnit pořadí jeho kanálů.

1. Stisknutím tlačítka MENU na dálkovém ovladači zobrazte nabídku na obrazovce televizoru.
2. Stisknutím tlačítka ▼ zvolte na obrazovce s nabídkou symbol  a potom stisknutím ► přejděte do nabídky Nastavení.
3. Stisknutím tlačítka ▼ zvolte Třídění programů a potom stisknutím ► přejděte do nabídky Třídění programů.
4. Stisknutím tlačítka ▲ nebo ▼ zvolte kanál, který chcete přemístit a potom pro potvrzení stiskněte ►.
5. Stisknutím tlačítka ▲ nebo ▼ zvolte novou pozici programu (např. PROG 4) pro zvolený kanál a potom pro potvrzení stiskněte tlačítko OK. Zvolený kanál se nyní přesune na svou novou pozici programu a ostatní kanály se podle toho také přemístí.
6. Pokud chcete setřídit další kanály, opakujte kroky 4 a 5.
7. Stisknutím tlačítka MENU odstraňte nabídku z televizní obrazovky.

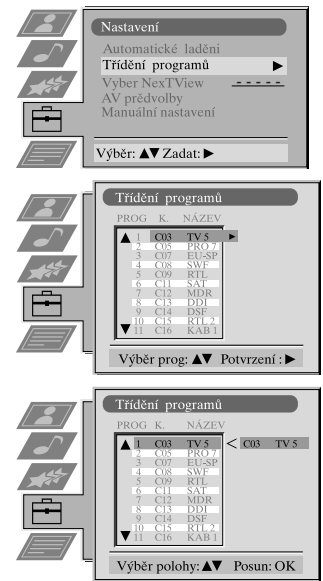

Manuální vyladění televizoru

i Televizor jste již automaticky vyladili podle pokynů na začátku této příručky. Tuto operaci však můžete provést manuálně a přidávat kanály do televizoru jednotlivě.

1. Stisknutím tlačítka MENU na dálkovém ovladači zobrazte nabídku na obrazovce televizoru.
2. Stisknutím tlačítka ▼ zvolte na obrazovce s nabídkou symbol  a potom stisknutím ► přejděte do nabídky Nastavení.
3. Stisknutím tlačítka ▼ zvolte na obrazovce s nabídkou Manuální nastavení a potom stisknutím ► přejděte do nabídky Manuální nastavení.
4. Stisknutím tlačítka ▼ zvolte na obrazovce s nabídkou Ruční ladění a potom stisknutím ► přejděte do nabídky Ruční ladění.
5. Stisknutím tlačítka ▲ nebo ▼ zvolte pro daný kanál číslo programu (např. PROGR 1 pro BBC1) a potom stisknutím ► zvýrazněte sloupec SKOČ.
6. Stisknutím ▲ zvolte Vyp a potom stisknutím ► zvýrazněte sloupec SYS.
7. Stisknutím tlačítka ▲ nebo ▼ zvolte systém televizního vysílání (B/G pro západoevropské země nebo D/K pro východoevropské země) nebo EXT pro zdroj vstupního video signálu (AV1, AV2,...) a potom stiskněte ► pro potvrzení.
8. Stisknutím tlačítka ▲ nebo ▼ zvolte C pro pozemní kanály, S pro kabelové kanály nebo F pro přímé frekvenční vstupy a potom stiskněte ► pro potvrzení.
9. Pomocí očíslovaných tlačítek na dálkovém ovladači zvolte nejprve první a potom druhou číslici čísla K. (kanál) nebo stisknutím tlačítka ▲ nebo ▼ vyhledejte další dostupný kanál.
10. Pokud nechcete uložit na zvoleném čísle programu tento kanál, pokračujte stisknutím tlačítka ▲ nebo ▼ ve vyhledávání požadovaného kanálu.
11. Jestliže je to kanál, který chcete uložit, stiskněte tlačítko OK.
12. Pokud chcete uložit další kanály, opakujte kroky 5 - 11 a potom stisknutím tlačítka MENU odstraňte tuto nabídku z obrazovky televizoru.

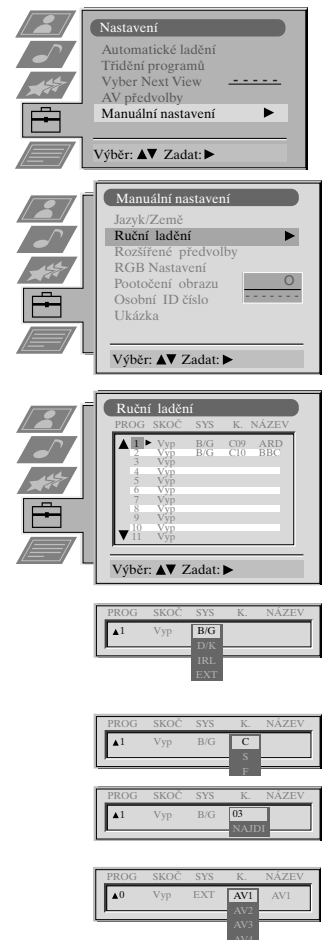

Použití systému nabídek televizoru:

Pojmenování kanálu

i Jména kanálů se obvykle přebírají automaticky z teletextu, pokud jsou k dispozici. Kanál nebo zdroj vstupního video signálu však můžete pojmenovat s použitím až pěti znaků (písmen nebo čísel).

1. Stisknutím tlačítka MENU na dálkovém ovladači zobrazte nabídku na obrazovce televizoru.
2. Stisknutím tlačítka ▼ zvolte na obrazovce s nabídkou symbol  a potom stisknutím ► přejděte do nabídky Nastavení.
3. Stisknutím tlačítka ▼ zvolte Manuální nastavení a potom stisknutím ► přejděte do nabídky Manuální nastavení.
4. Stisknutím tlačítka ▼ zvolte Ruční ladění a potom stisknutím ► přejděte do nabídky Ruční ladění.
5. Stisknutím tlačítka ▲ nebo ▼ zvolte kanál, který chcete pojmenovat.
6. Opakovaně mačkejte tlačítko ► dokud nebude zvýrazněn první element sloupce NÁZEV.
7. Stisknutím tlačítka ▲ nebo ▼ zvolte písmeno nebo číslici (pro mezeru zvolte -) a potom stiskněte ► pro potvrzení. Další čtyři znaky vyberte stejným způsobem.
8. Po výběru všech znaků stiskněte tlačítko OK.
9. Pokud chcete pojmenovat další kanály, opakujte kroky 5 až 8.
10. Stisknutím tlačítka MENU odstraňte nabídku z televizní obrazovky.

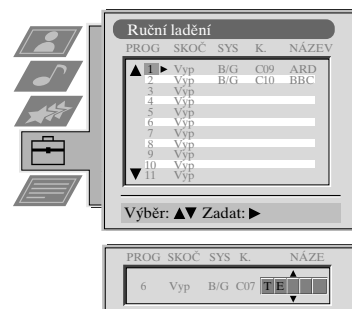

Přeskočení pozic programů

i Tato funkce vám umožňuje přeskočit nevyužité pozice programů při jejich výběru pomocí tlačítek PROGR+/- . Pomocí tlačítek s čísly však přesto můžete tyto vynechané pozice programů zvolit.

1. Stisknutím tlačítka MENU na dálkovém ovladači zobrazte nabídku na obrazovce televizoru.
2. Stisknutím tlačítka ▼ zvolte na obrazovce s nabídkou symbol  a potom stisknutím ► přejděte do nabídky Nastavení.
3. Stisknutím tlačítka ▼ zvolte Manuální nastavení a potom stisknutím ► přejděte do nabídky Manuální nastavení.
4. Stisknutím tlačítka ▼ zvolte Ruční ladění a potom stisknutím ► přejděte do nabídky Ruční ladění.
5. Stisknutím tlačítka ▲ nebo ▼ zvolte pozici programu a potom stisknutím ► zvýrazněte sloupec SKOČ.
6. Stisknutím tlačítka ▲ nebo ▼ zvolte Vyp nebo Zap (pokud chcete tuto pozici programu přeskočit) a potom pro uložení stiskněte tlačítko OK.
7. Pokud chcete přeskočit nebo naopak nepřeskočit další pozice programů, opakujte kroky 5 a 6.
8. Stisknutím tlačítka MENU odstraňte nabídku z televizní obrazovky.

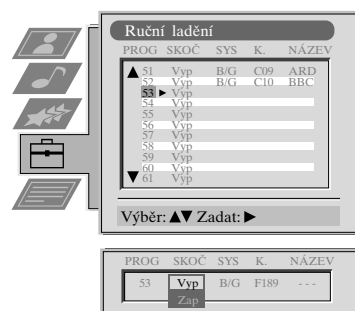

Použití systému nabídek televizoru:

Použití funkce Rozšířené předvolby

i Pomocí této funkce můžete a) nastavit zeslabení jednotlivých kanálů, b) individuálně nastavit hlasitost jednotlivých kanálů, c) manuálně jemně doladit televizor, abyste dosáhli lepšího příjmu obrazu, pokud je obraz pokroucený, nebo d) předvolit výstup AV pro programové pozice kanálů s pomíchanými signály (např. z placeného televizního dekodéru). Pripojený videorekordér takto nahraje nepomíchaný signál.

1. Stisknutím tlačítka MENU na dálkovém ovladači zobrazíte nabídku na obrazovce televizoru.
2. Stisknutím tlačítka ▼ zvolíte na obrazovce s nabídkou symbol  a potom stisknutím ► přejděte do nabídky Nastavení.
3. Stisknutím tlačítka ▼ zvolíte Manuální nastavení a potom stisknutím ► přejděte do nabídky Manuální nastavení.
4. Stisknutím tlačítka ▼ zvolíte Rozšířené předvolby a potom stisknutím ► přejděte do nabídky Rozšířené předvolby.
5. Stisknutím tlačítka ▲ nebo ▼ zvolíte příslušné číslo programu a potom opakovaným stisknutím tlačítka ► zvolíte a) ZESL b) HLAS c) AFT nebo d) DEKODÉR. Vybraná položka změní svou barvu.

6. a) ZESL - VF zeslabovač

Stisknutím tlačítka ▲ nebo ▼ zeslabovač zapnete nebo vypnete. Volbu potvrďte stisknutím tlačítka OK. Pokud chcete nastavit zeslabení dalších kanálů, opakujte kroky 5 a 6a.

b) HLAS - Kompenzace hlasitosti

Stisknutím tlačítka ▲ nebo ▼ nastavte úroveň hlasitosti (rozsah -7 až +7) daného kanálu. Pro uložení stiskněte tlačítko OK. Pokud chcete nastavit úroveň hlasitosti dalších kanálů, opakujte kroky 5 a 6b.

c) AFT - Automatické jemné doladění

Stisknutím tlačítka ▲ nebo ▼ můžete kmitočty daného kanálu jemně doladit v rozsahu -15 až +15. Pro potvrzení stiskněte tlačítko OK. Pokud chcete jemně doladit další kanály, opakujte kroky 5 a 6c.

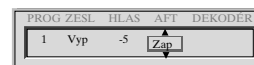
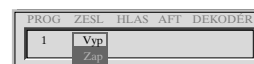
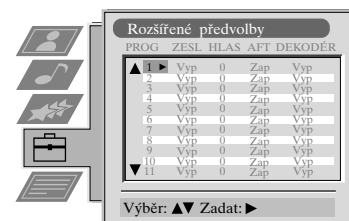

d) DEKODÉR

Stisknutím tlačítka ▲ nebo ▼ zvolte AV1 nebo AV2 pro danou pozici programu a potom pro potvrzení stiskněte tlačítko OK. Nyní můžete do zásuvky AV1 nebo AV2 na zadní straně televizoru připojit dekodér. Obraz z tohoto dekodéru se objeví na tomto čísle programu. Pokud chcete předvolit výstup AV pro další pozice programů, opakujte kroky 5 a 6d.



Výběr funkce Ukázka

i Tato funkce poskytuje přehled některých funkcí, které jsou u tohoto televizoru k dispozici.

1. Stisknutím tlačítka MENU na dálkovém ovladači zobrazíte nabídku na obrazovce televizoru.
2. Stisknutím tlačítka ▼ zvolíte na obrazovce s nabídkou symbol  a potom stisknutím ► přejděte do nabídky Nastavení.
3. Stisknutím tlačítka ▼ zvolíte Manuální nastavení a potom stisknutím ► přejděte do nabídky Manuální nastavení.
4. Stisknutím tlačítka ▼ zvolíte položku Ukázka a potom stisknutím ► spusťte předvedení ukázky (které trvá přibližně 5 minut).
5. Stisknutím tlačítka  odstráňte ukázku z obrazovky televizoru.



Použití systému nabídek televizoru:

Nastavení natočení obrazu



i Zemský magnetismus může způsobovat naklonění obrazu. V takovém případě můžete upravit nastavení obrazu.

1. Stisknutím tlačítka MENU na dálkovém ovladači zobrazte nabídku na obrazovce televizoru.
2. Stisknutím tlačítka ▼ zvolte na obrazovce s nabídkou symbol  a potom stisknutím ► přejděte do nabídky Nastavení.
3. Stisknutím tlačítka ▼ zvolte Manuální nastavení a potom stisknutím ► přejděte do nabídky Manuální nastavení.
4. Stisknutím tlačítka ▼ zvolte Pootočení obrazu a potom stisknutím ► přejděte do dílčí nabídky Pootočení obrazu.
5. Stisknutím tlačítka ▲ nebo ▼ pootočte obraz v rozmezí -5 až +5 a potom pro uložení stiskněte tlačítko OK.
6. Stisknutím tlačítka MENU odstraňte nabídku z televizní obrazovky.



Nastavení geometrie obrazu pro zdroj signálu RGB

i Při připojení zdroje signálu RGB, jako je např. Sony playstation, budete možná muset upravit nastavení geometrie obrazu.

1. Stisknutím tlačítka  na dálkovém ovladači zvolte připojený zdroj signálu RGB .
2. Stisknutím tlačítka MENU zobrazte nabídku na obrazovce televizoru.
3. Stisknutím tlačítka ▼ zvolte na obrazovce s nabídkou symbol  a potom stisknutím ► přejděte do nabídky Nastavení.
4. Stisknutím tlačítka ▼ zvolte na obrazovce s nabídkou Manuální nastavení a potom stisknutím ► přejděte do nabídky Manuální nastavení.
5. Stisknutím tlačítka ▼ zvolte na obrazovce s nabídkou RGB Nastavení a potom stisknutím ► přejděte do dílčí nabídky RGB Nastavení.
6. Stisknutím ► zvolte H Centre a potom stisknutím ▲ nebo ▼ nastavte střed obrazu v rozsahu -10 až +10. Nový rozsah uložte stisknutím tlačítka OK.
7. Stisknutím ► zvolte H Size a potom stisknutím ▲ nebo ▼ nastavte horizontální souřadnice v rozsahu -10 až +10. Nový rozsah uložte stisknutím tlačítka OK.
8. Stisknutím tlačítka MENU odstraňte nabídku z televizní obrazovky.

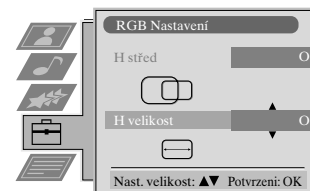
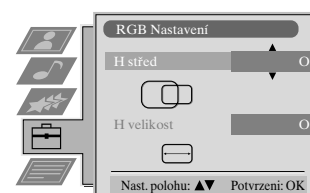

Použití systému nabídek televizoru:

Zadání osobního ID čísla

i Pomocí této funkce můžete televizoru přiřadit bezpečnostní kód, který umožní vaše vyhledání, pokud bude televizor ukraden a získán nazpátek. Tento bezpečnostní kód lze však zadat pouze jednou - poznamenejte si ho prosím

1. Stisknutím tlačítka MENU na dálkovém ovladači zobrazte nabídku na obrazovce televizoru.
2. Stisknutím tlačítka ▼ zvolte na obrazovce s nabídkou symbol  a potom stisknutím ► přejděte do nabídky Nastavení.
3. Stisknutím tlačítka ▼ zvolte na obrazovce s nabídkou Manuální nastavení a potom stisknutím ► přejděte do nabídky Manuální nastavení.
4. Stisknutím tlačítka ▼ zvolte na obrazovce s nabídkou Osobní ID číslo a potom stisknutím ► přejděte do dílčí nabídky Osobní ID číslo.
5. Stisknutím tlačítka ▲ nebo ▼ zvolte první z celkem 11 znaků (písmeno, číslo + nebo mezera) a potom stisknutím ► přejděte na další znak.
6. Opakováním kroku 5 zadejte všechny znaky kódu.
7. Pro uložení stiskněte tlačítko OK. Na obrazovce se objeví stavové okénko se žádostí, abyste znovu zadali svůj kód.
8. Dalším stisknutím tlačítka OK kód definitivně uložte, nebo jej zrušte stisknutím ◀.
9. Stisknutím tlačítka MENU odstraňte nabídku z televizní obrazovky.

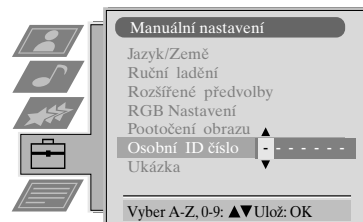

Předvolení a pojmenování vstupních signálů

i Pomocí této funkce můžete automaticky formátovat a označovat zdroje vstupních signálů.

1. Stisknutím tlačítka MENU na dálkovém ovladači zobrazte nabídku na obrazovce televizoru.
2. Stisknutím tlačítka ▼ zvolte na obrazovce s nabídkou symbol  a potom stisknutím ► přejděte do nabídky Nastavení.
3. Stisknutím tlačítka ▼ zvolte na obrazovce s nabídkou AV předvolby a potom stisknutím ► přejděte do nabídky AV předvolby.
4. Stisknutím tlačítka ▲ nebo ▼ zvolte požadovaný vstup AV (AV1, 2, 3 nebo 4).
5. Stisknutím tlačítka ► zvolte POPIS.
6. Stisknutím tlačítka ▲ nebo ▼ zvolte první znak názvu a potom se stisknutím tlačítka ► přesuňte na další znak.
7. Opakováním kroku 7 zvolte další 4 znaky a potom pro uložení stiskněte tlačítko OK.
8. Opakujte kroky 4 - 8 pro ostatní zdroje vstupního signálu AV a potom stisknutím tlačítka MENU odstraňte tuto nabídku z obrazovky televizoru.

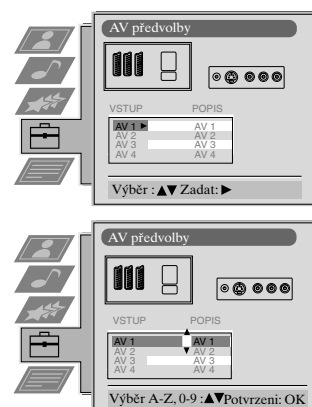



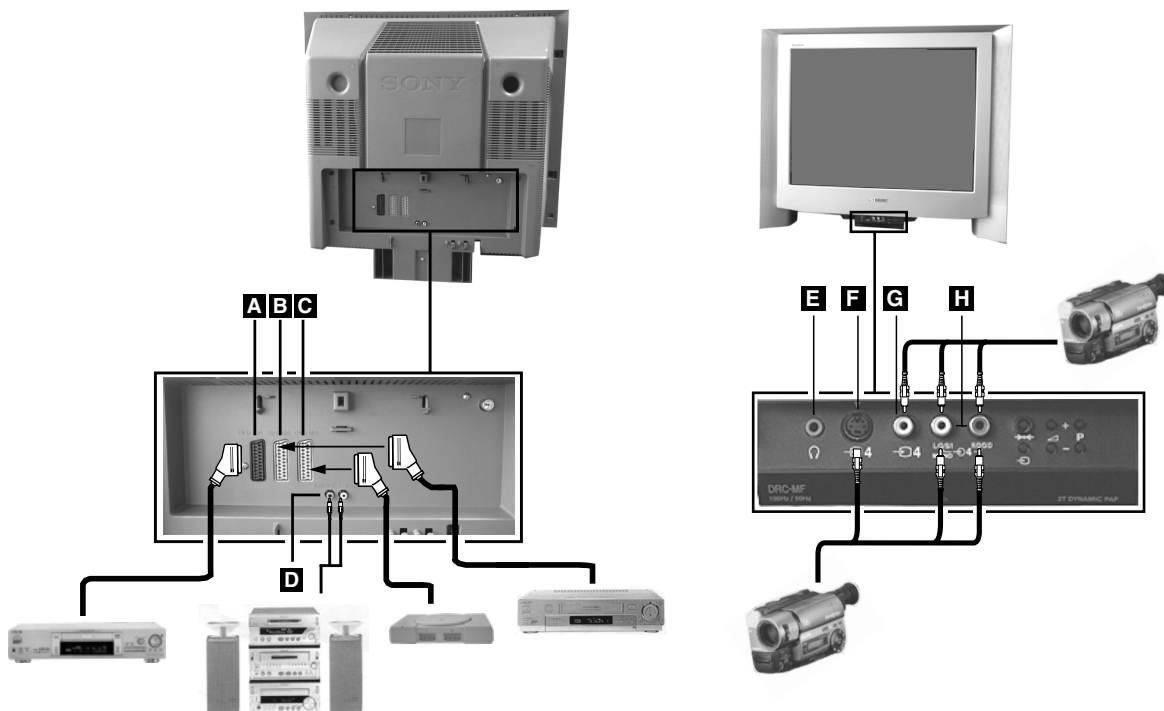

Připojení dalšího zařízení k televizoru

Podle níže uvedených ilustrací můžete k televizoru připojit širokou řadu zvukových a obrazových zařízení.



Abyste dostali vstupní signál z připojeného zařízení na obrazovku televizoru, musíte zvolit symbol konektoru, k němuž jste zařízení připojili.

1. Podle výše uvedených ilustrací zapojte zařízení do příslušné zásuvky televizoru.
2. Opakovaně mačkejte tlačítko  na dálkovém ovladači, dokud se na obrazovce televizoru neobjeví správný symbol vstupu pro vaše zařízení (viz níže uvedená tabulka):

Symbol na obrazovce televizoru	Vstupní signály z konektoru
 1	Zvukový/obrazový vstupní signál přes konektor SCART A nebo* RGB přes konektor SCART A
 2	Zvukový/obrazový vstupní signál přes konektor SCART B nebo* S-video přes konektor SCART B
 3	Zvukový/obrazový vstupní signál přes konektor SCART C nebo* S-video přes konektor SCART C
 4	Vstupní signál S-video přes konektor F typu DIN se 4 kolíky nebo* obrazový vstupní signál přes zdířku G a zvukový vstupní signál přes zdířky H

* automatická detekce signálu podle připojeného zařízení

3. Zapněte připojené zařízení. Obraz z tohoto zařízení (pokud vysílá signál) se zobrazí na obrazovce.
4. Stisknutím  se vrátíte na běžnou televizní obrazovku.

Poznámka: Abyste zamezili pokroucení obrazu, nepřipojujte zařízení současně do zásuvky **F** a **G**.

Připojení sluchátek

Zapojte sluchátka do zdířky **E** na čelním ovládacím panelu televizoru.

Další informace týkající se připojování zařízení

- * Pokud je obraz nebo zvuk zkreslený, přemístěte videorekordér do větší vzdálenosti od televizoru.
- * Při připojování monofonního videorekordéru zapojte do televizoru i videorekordéru pouze bílý kolík.
- * Informace o tom, jak zvolit výstupní signál z konektoru SCART 2 , najdete na straně 14.

Smartlink

Smartlink je přímé propojení mezi televizorem a videorekordérem.

Pro Smartlink potřebujete:

- * Videorekordér, který podporuje Smartlink, NexTView Link, Easy Link nebo Megalogic.
- * Kabel s konektory SCART s 21 kolíky a plným počtem vodičů pro připojení videorekordéru ke konektoru SCART 2 .

Smartlink má následující funkce:

- * Informace o vyladění, např. přehled kanálů, jsou přenášeny z televizoru do videorekordéru.
- * Pomocí NexTView můžete videorekordér snadno programovat.
- * Přímé nahrávání z televizoru : při sledování televizoru můžete daný pořad nahrát stisknutím jediného tlačítka na videorekordéru.

Více informací o propojení Smartlink najdete v příručce ke svému videorekordéru.

Dálkové ovládání dalších zařízení firmy Sony

Pomocí tlačítek umístěných pod krytem dálkového ovladače můžete ovládat další zařízení společnosti Sony.

1. Otevřete kryt dálkového ovladače.
2. Volič VTR 1234 DVD nastavte podle zařízení, které chcete ovládat:
 - VTR1 Videorekordér Beta
 - VTR2 Videorekordér 8mm
 - VTR3 Videorekordér VHS
 - VTR4 Digitální video (DCR-VX 1000/9000E, VHR-1000)
 - DVD Digitální video disk
3. K ovládání zařízení použijte tlačítka na dálkovém ovladači.
 - * Pokud je zařízení vybaveno voličem příkazového režimu (COMMAND MODE), nastavte tento volič do stejné polohy jako volič VTR 1234 DVD na dálkovém ovladači televizoru.
 - * Jestliže zařízení není vybaveno některou funkcí, příslušné tlačítko na dálkovém ovladači nebude fungovat.

Technické údaje

Televizní systém

B/G/H, D/K

Barevný systém

PAL, SECAM

NTSC 3.58, 4.43 (pouze vstup video signálu)

Pokrytí kanálů

Viz Průvodce kanály na následující straně.

Obrazovka

FD Trinitron

Přibližně 72cm (29 palců), vychýlení 104°

Konektory na zadní straně

① / ① Konektor Euro s 21 kolíky (standard CENELEC) včetně zvukového/obrazového vstupu, vstupu RGB a zvukového/obrazového televizního výstupu.

② / ② Konektor Euro s 21 kolíky (standard CENELEC) včetně zvukového/obrazového vstupu, vstupu S-video a zvukového/obrazového výstupu pro monitor.

③ / ③ Konektor Euro s 21 kolíky (standard CENELEC) včetně zvukového/obrazového vstupu, vstupu S-video a zvukového/obrazového výstupu pro monitor.

Ⓞ L/G/S/I RCA konektory, variabilní výstup pro audio signály
R/D/D/D

⏏ Vstup vysokofrekvenčního signálu

Konektory na přední straně

④ Vstup obrazového signálu - zdířky

④ Vstupy zvukového signálu - zdířky

④ Vstup S video - DIN se 4 kolíky

Ⓞ Zdířka pro sluchátka - minizdířka, stereo

Výstup zvuku

Pravý/levý: 2x20W (Hudební výkon)
2x10W (RMS)

Sub woofer: 30W (Hudební výkon)
15W (RMS)

Příkon

158W

Rozměry (šxvxh)

Přibližně 765x635x570 mm

Hmotnost

Přibližně 59kg

Dodávané příslušenství

Dálkový ovladač RM-893 (1)

Baterie velikostí AA podle IEC (2)

Další vlastnosti

Plochá obrazovka Trinitron, redukce šumu, obraz se snímkovým kmitočtem 100 Hz, PAP, PAT, M-PIP, paměť teletextu 2000 stran, grafický ekvalizér, osobní ID číslo, nastavení času do vypnutí, NexTView, Digital Comb Filter. Druhý tuner









Konstrukce a technické parametry mohou být změněny bez předchozího upozornění.

Tabulka zobrazení kanálů

	Kanály, které lze přijímat	Zobrazení kanálů
B/G/H	E2..12, 21..69	C02..C12, C21..69
KABEL. TEL. (1)	S1..S41	S01..S41
KABEL. TEL. (2)	S01..S05	S42..S46
	M1..M10	S01..S10
	U1..U10	S11.S20
ITALIA	A, B..H, H1, H2	C13..C20
D/K	R01..R12, R21..R69	C01..C12, C21..C69
	S01..S05	S42..S46



Odstraňování chyb

Zde je několik jednoduchých řešení problémů, které mohou postihnout obraz a zvuk.

Problém	Navrhované řešení
Žádný obraz (obrazovka je tmavá), žádný zvuk.	Zapojte televizor do zásuvky. Stiskněte tlačítko  na přední straně televizoru. Jestliže svítí indikátor  , stiskněte tlačítko  nebo některé z očíslovaných tlačítek na dálkovém ovladači. Zkontrolujte připojení k anténě. Pomocí tlačítka  na přední straně televizoru televizor na 3 až 4 sekundy vypněte a potom znovu zapněte.
Špatný nebo žádný obraz (obrazovka je tmavá), ale dobrý zvuk.	V systému nabídek (MENU) zvolte okno Nastavení obrazu. Nastavte jas, obraz a barevnou vyváženost. V okně Nastavení obrazu zvolte RESET, abyste obnovili původní výrobní nastavení.
Dobrý obraz, žádný zvuk.	Stiskněte tlačítko  na dálkovém ovladači. Pokud je na obrazovce zobrazen symbol  , stiskněte tlačítko  na dálkovém ovladači.
Žádné barvy v barevných programech.	V systému nabídek (MENU) zvolte okno Nastavení obrazu a upravte nastavení barev. V okně Nastavení obrazu zvolte RESET, abyste obnovili původní výrobní nastavení.
Pokroucený obraz při přepnutí programů nebo při výběru tele-textu.	Vypněte veškerá zařízení připojená ke konektorům SCART na zadní straně televizoru.
Dálkové ovládání nefunguje.	Vyměňte baterie.
Indikátor úsporného režimu  na televizoru bliká.	Obrat' se na nejbližší servisní středisko společnosti Sony.
Rušení obrazu z externího zařízení.	Snižte úroveň ostrosti obrazu.

- Pokud tyto problémy přetrvávají, nechte si televizor opravit kvalifikovaným opravářem.
- NIKDY neotvírejte skříň televizoru sami.

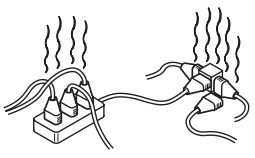
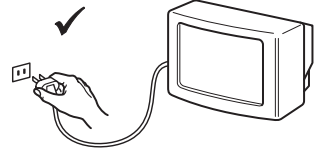
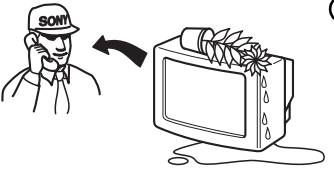
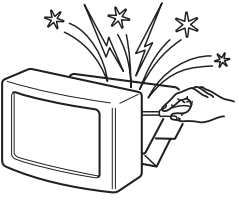
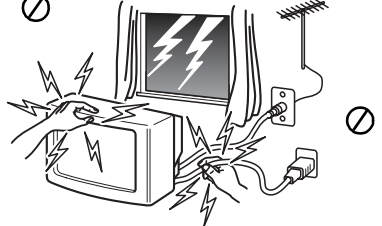
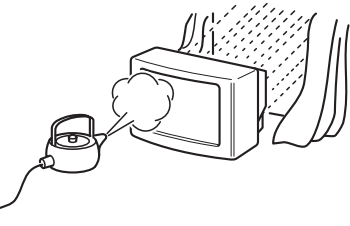
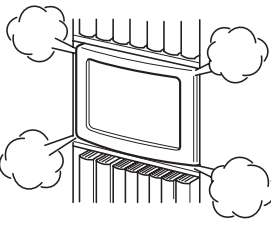
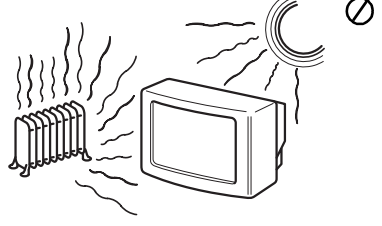
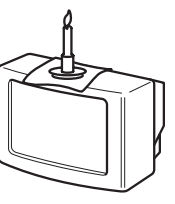
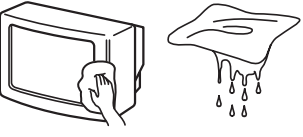
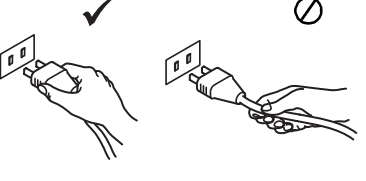
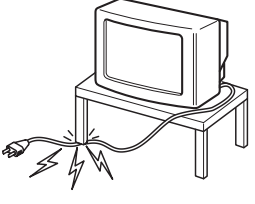
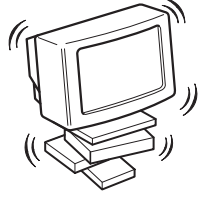
Az ön biztonsága érdekében

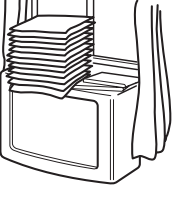
 <p>Kizárólag 220-240 V-os hálózati váltakozó feszültséggel üzemeltesse a készüléket. Ne csatlakoztasson túl sok készüléket ugyanahhoz az aljzathoz, mert a túlterhelés tüzet okozhat.</p>	 <p>Energiatakarékosági és biztonsági okok miatt ne hagyja a készüléket készenléti üzemmódban, amikor nem használja. Hosszabb távollét esetén húzza ki a hálózati csatlakozó vezetékét a fali konnektorból.</p>	 <p>Ne dugjon semmilyen tárgyat a készülékbe, mert ezzel tüzet és áramütést okozhat. Ha a szellőző nyílásokon keresztül bármilyen szilárd test, vagy folyadék kerül a készülék belsejébe, húzza ki a hálózati csatlakozó vezetékét. Azonnal ellenőriztesse szakemberrel!</p>
 <p>Soha ne nyissa ki a készülék hátsó burkolatát. A javítást bízza szakemberre.</p>	 <p>Viharos időjárás, villámlás idején saját biztonsága érdekében ne érintse meg a készüléket, a hálózati csatlakozó vezetékét és az antennakábelt.</p>	 <p>Az áramütés és a tűz veszélyének elkerülése érdekében óvja a TV készüléket esőtől és nedvességtől.</p>
 <p>A készülék szellőzőnyílásait hagyja szabadon. A megfelelő szellőzés érdekében a készülék minden oldalánál hagyjon legalább 10 cm-es szabad területet.</p>	 <p>Ne állítsa a készüléket szélsőségesen meleg, páras vagy poros helyre, vagy olyan helyre, ahol mechanikai vibrációnak lehet kitéve.</p>	 <p>A tűz veszélyének elkerülése érdekében ne tegyen a készülék közelébe gyúlékony tárgyakat, ne gyújtson nyílt lángot (ne égessen pl. gyertyát).</p>
 <p>A képernyőt enyhén megnedvesített ruhával tisztíthatja meg. Ne használjon a tisztításhoz benzint, higítót, súrolószert. Tisztítás előtt húzza ki a hálózati csatlakozót a konnektorból.</p>	 <p>A hálózati csatlakozó kihúzásánál a csatlakozó dugót fogja meg, és ne a vezetékét.</p>	 <p>Ne tegyen nehéz tárgyat a hálózati vezetékre, mert megsérülhet. Javasoljuk, hogy a felesleges vezetékét csévélje fel a tv készülék hátulján lévő tartóra.</p>
 <p>A TV készüléket stabil állványra helyezze. Ne engedje, hogy a gyerek felmászson a TV-re. Ne fordítsa a TV készüléket az oldalára, vagy a képernyővel felfelé.</p>	 <p>Mozgatás előtt húzza ki a hálózati csatlakozót a konnektorból. A készüléket óvatosan szállítsa, kerülje a zötykölődős utcákat, óvja a készüléket ütéstől, rázkódástól.</p>	 <p>Ne takarja le a készülék szellőzőnyílásait pl. függönnyel, újsággal, stb.</p>

Biztonsági tudnivalók

Valamennyi televízió rendkívül magas feszültséggel működik. Tűz vagy áramütés megelőzése érdekében kérjük, tartsa be a mellékelt kék színű lapon feltüntetett biztonsági rendszabályokat.

Ne takarja le a szellőzőnyílásokat. A megfelelő szellőzés érdekében hagyjon a TV készülék körül legalább 10cm-es szabad helyet.

Tartalomjegyzék

Tartalomjegyzék

Üzembe helyezés	
1.A mellékelt tartozékok ellenőrzése	2
2.Az elemek behelyezése a távvezérlőbe	2
3.A TV csatlakoztatása	3
4.A TV bekapcsolása	4
5.A joystick használata	4
6.A TV hangolása	5
7.A videocsatorna megkeresése	5
Használat	
A TV beállítógombjainak áttekintése	6
A távvezérlő gombjainak áttekintése	7
NexTView	8
Teletext	10
A TV menürendszerének használata	12
A kép szabályozása	12
A hang szabályozása	13
A Szolgáltatások menü használata	14
A Multi PIP (kép a képben) funkció használata	15
A PAP (kép és kép) funkció használata	15
A programhelyek átrendezése	16
A TV manuális hangolása	16
Az állomások elnevezése	17
Programhelyek átugrása	17
A "További programok tárolása" szolgáltatás használata	18
A "Bemutató" jellemző kiválasztása	18
A kép elforgatásának beállítása	19
A kép alakjának beállítása RGB forrás esetén	19
A személyi azonosító kód bevitele	20
Bemenő jelek tárolása és elnevezése	20
Külső berendezések	
Külső berendezések csatlakoztatása a TV-hez	21
Berendezések csatlakoztatására vonatkozó további információk	22
Smartlink	22
Más Sony berendezések távvezérlése	22
További információk	
Specifikációk	23
Csatornákijelzések táblázata	23
Hibakeresés	24

Üzembe helyezés

i Kövesse az 1-7. lépéseket a TV-készülék üzembe helyezéséhez és a TV-programok megtekintéséhez.

1. A mellékelt tartozékok ellenőrzése



Távvezérlő



Elemek

2. Az elemek behelyezése a távvezérlőbe

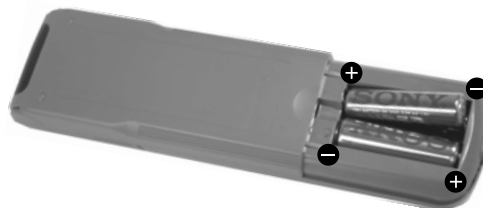
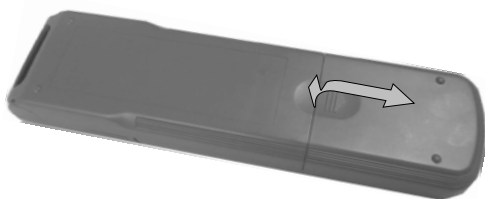

Az elemek behelyezésénél mindig ügyeljen a megfelelő polaritásra.
Mindig ügyeljen arra, hogy a használt elemek hulladékba helyezéséről környezetbarát módon gondoskodjon.

3. A TV csatlakoztatása

Antenna csatlakoztatása a TV-készülékhez

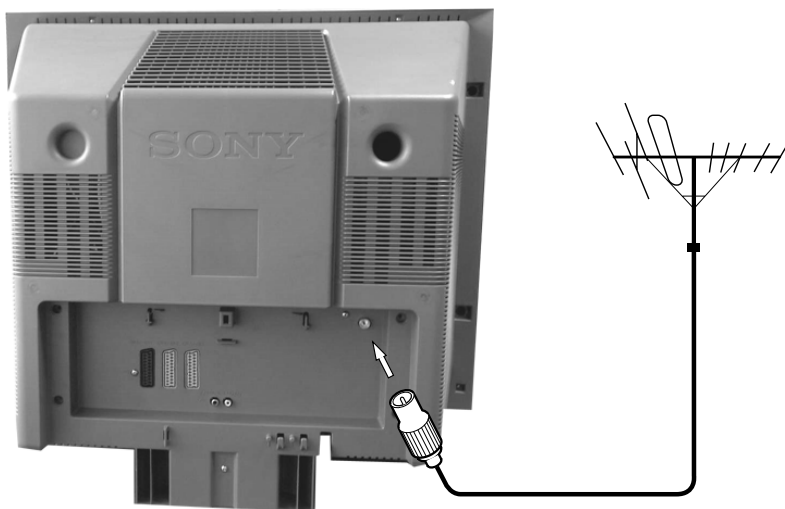

Ha a TV készüléket nem csatlakoztatja videomagnóhoz, csatlakoztassa az antennakábelt (a bal oldali ábrán látható módon), és folytassa a "4. A TV bekapcsolása" címszóval.

Ha a TV-készüléket videomagnóhoz csatlakoztatja, az alábbi szakasz szerint járjon el.

1. Csatlakoztassa a meglévő antennakábelt a TV készülék hátlapján lévő  aljzathoz.

Antenna és videomagnó csatlakoztatása a TV-készülékhez

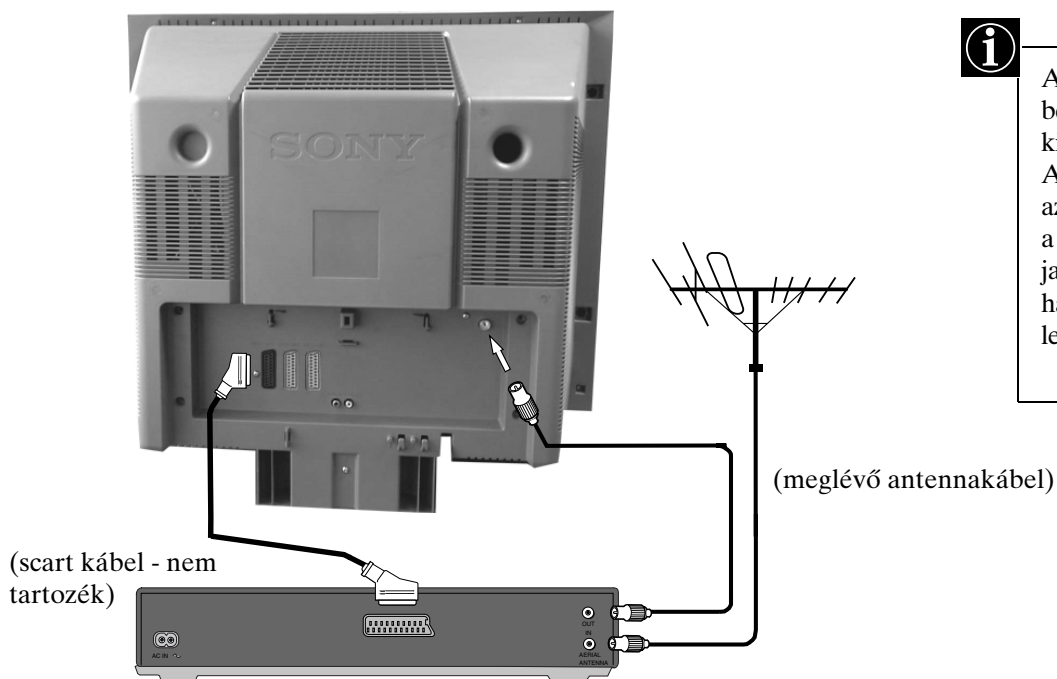

A scart kábel külön beszerezhető kiegészítő. Amennyiben azonban használja, ez a további kapcsolat javíthatja a kép és a hang minőségét lejátszás közben.

1. Csatlakoztassa a meglévő antennakábelt az ábrának megfelelően a videomagnóhoz.
2. Csatlakoztassa a videomagnó antennakábelét a videomagnó hátlapján lévő RF OUT aljzatba és a TV hátlapján lévő antennaaljzatba az ábrának megfelelően.
3. Csatlakoztassa a videomagnót a hálózathoz, és kapcsolja be.
4. Helyezzen egy felvételt tartalmazó kazettát a videomagnóba, és nyomja meg a "PLAY" gombot.

4. A TV bekapcsolása



1. Csatlakoztassa a TV hálózati csatlakozóját a hálózati aljzathoz (220-240V AC, 50Hz), és kapcsolja be a készüléket.
2. Nyomja be a hálózati kapcsolót ① a TV-készülék előlapján.

i Ha a TV előlapján a készenléti üzemmód jelzőfénye világít, nyomja meg a TV I/O gombot a távvezérlőn a TV-készülék bekapcsolásához. Legyen türelemmel, mivel néhány pillanatig eltarthat, amíg a kép megjelenik a TV képernyőjén.

5. A joystick használata

A joystick mozgatása

A joystick megnyomása



A menükben való mozgáshoz nyomja meg a megfelelő nyíl gombot.



Egy-egy menü-beállítás kiválasztásához nyomja meg középen az OK gombot.

6. A TV hangolása

Mielőtt elvégezné a TV hangolását, felszólítást kap a nyelv és az ország beállítására.

1. A Nyelv/Ország menü jelenik meg a TV képernyőjén az "English" szó kiemelésével.
2. A távvezérlőn lévő ▲ vagy ▼ gombbal jelölje ki a választott nyelvet, majd az OK gombot megnyomva erősítse meg a választást. Az ország menü jelenik meg a TV képernyőjén a "Ki" szó kiemelésével. Válassza a "Ki" beállítást, ha nem szeretné, hogy a csatornák egy megadott csatornasorrend szerint kerüljenek tárolásra az 1. programhelytől kezdődően.
3. A ▲ vagy ▼ gombbal válassza ki az országot, ahol a TV-készülék használni fogja, majd az OK gombot megnyomva erősítse meg a választást.
4. Az "automatikus hangolás" menü jelenik meg a TV képernyőjén a kiválasztott nyelven. Az OK gomb megnyomásával hagyja jóvá az automatikus hangolást.
5. Győződjön meg arról, hogy az antenna az utasításoknak megfelelően csatlakoztatva van, majd az OK gomb megnyomásával erősítse ezt meg. A készülék megkezdí az összes rendelkezésre álló csatorna automatikus keresését és tárolását. Ez néhány percre is tarthat - legyen türelemmel, és ne nyomjon meg semmilyen gombot.
6. Amikor a TV elvégezte az összes rendelkezésre álló csatorna hangolását, a "Programhelyek átrendezése" menü jelenik meg a TV képernyőjén, ami lehetővé teszi a programok sorrendjének megváltoztatását a TV-készüléken. Ha meg szeretné változtatni a programok sorrendjét, a ▲ vagy ▼ gombbal válassza ki az áthelyezni kívánt programot, majd nyomja meg a ► gombot. A ▲ vagy ▼ gombbal válassza ki az új programhely számát a kiválasztott csatorna számára, majd az OK gombot megnyomva erősítse meg az áthelyezést. Ezzel a kiválasztott csatorna az új programhelyre kerül, és a többi csatorna ennek megfelelően kap új helyet. Ismételje meg ezt a műveletet, ha más csatornák sorrendjét is meg kívánja változtatni a TV-készüléken.
7. Nyomja meg a MENU gombot, hogy eltávolítsa a menüt a TV képernyőről.
8. A PROGR+/- vagy a számgombok segítségével tekintheti meg a TV-programokat.

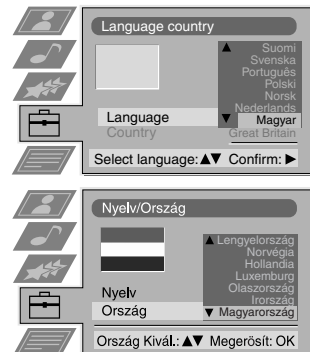

Szeretné elindítani az automatikus hangolást ?
Igen : OK Nem : ◀

Kérem igazolja, hogy az antenna csatlakoztatva van
Igen : OK Nem : ◀

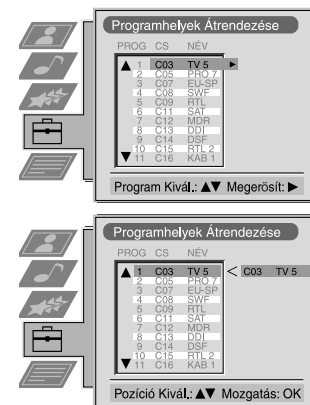

Megjegyzés:Ha bármelyik szakaszban le szeretné állítani az automatikus hangolási folyamatot, nyomja meg az OK gombot.

7. A videocsatorna megkeresése

Ha a TV-készülék videomagnóhoz csatlakoztatja, meg kell keresnie a videocsatornát.

1. Nyomogassa a távvezérlőn lévő PROGR+/- gombokat mindaddig, amíg a videokészülék képe meg nem jelenik a TV képernyőjén.

Megjegyzés:Ha a videocsatornát egy másik programhelyre szeretné áthelyezni, lapozza fel a jelen kezelési útmutató "A programhelyek átrendezése" c. szakaszát.

Használat

A TV beállítógombjainak áttekintése

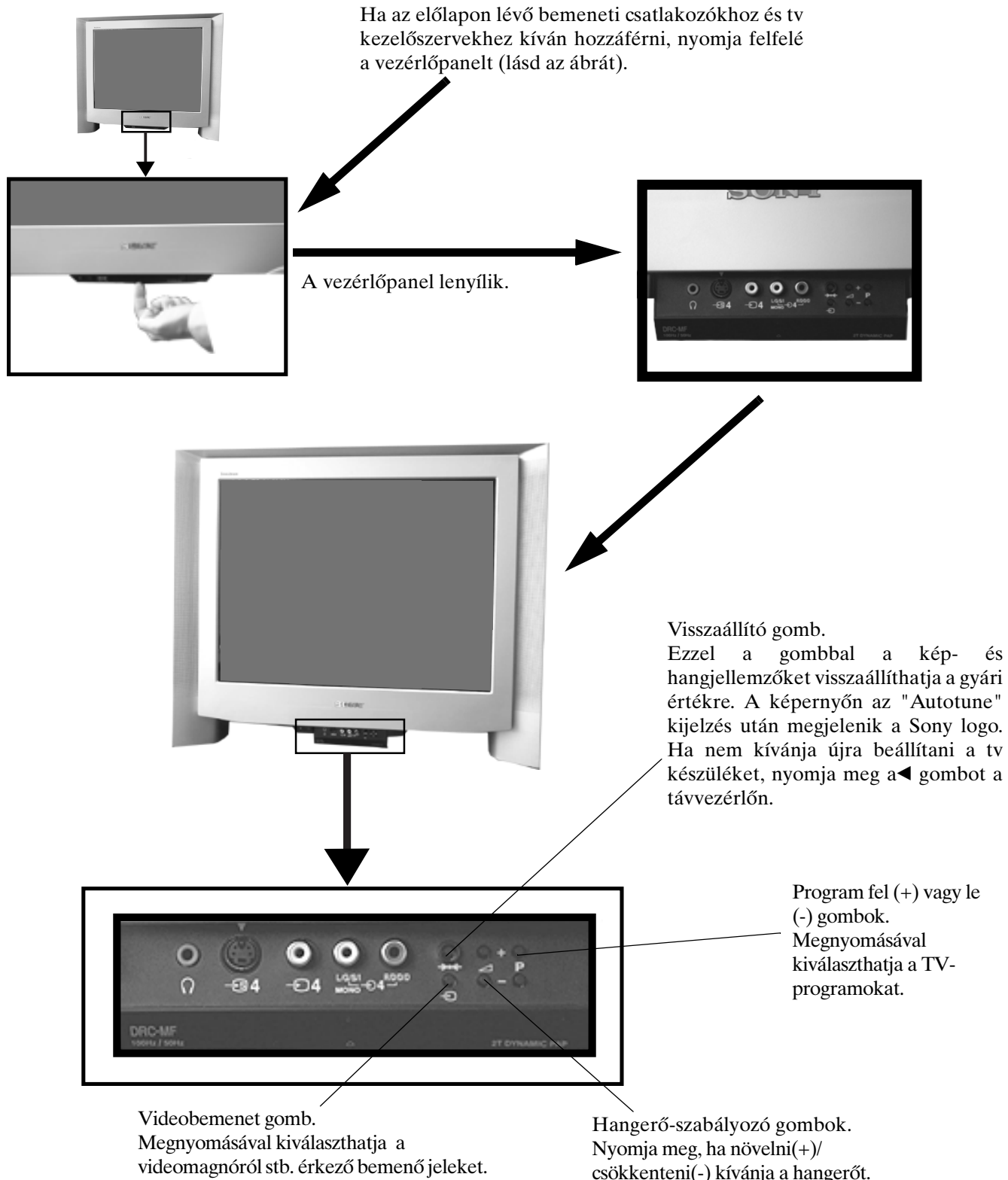

A távvezérlő gombjainak áttekintése

A hang némítása

Megnyomásával elnémíthatja a TV hangját. Ismételt megnyomásával visszaállíthatja a hangot.

TV üzemmódba való visszatérés

Megnyomásával visszatér normál üzemelésre teletext vagy készenléti üzemmódból.

A teletext kiválasztása

Megnyomásával be- és kikapcsolhatja a teletextet.

Az Elektronikus musorfüzet (EPG) kiválasztása

Megnyomásával be- és kikapcsolhatja az EPG-t.

A kép kimerevítése

Nyomja meg, ha fel kíván jegyezni valamilyen, a TV képernyőjén látható információt (pl. telefonszámot). Ismételt megnyomásával visszatérhet a normál TV üzemmódba.

A programhelyek kiválasztása

A számgombokat megnyomva válassza ki a programhelyeket.

Kétjegyű programhelyek, pl. 23, esetén, először nyomja meg a +/- gombot, majd pedig a 2 és a 3 gombot.

A képbeállítás menü megjelenítése

Megnyomásával módosíthatja a képbeállításokat. Az OK gomb megnyomásával távolíthatja el a menükijelzést.

Az Audio beállítás menü megjelenítése

Megnyomásával módosíthatja a hangbeállításokat. Az OK gomb megnyomásával távolíthatja el a menükijelzést.

A Programtáblázat megjelenítése

Nyomja meg az OK gombot. A ▲ vagy ▼ gombbal válassza ki a kívánt programot, majd a ► gombot megnyomva erősítse meg a választást.

A TV hangerejének beállítása

Megnyomásával beállíthatja a TV hangerejét.

A TV-készülék ideiglenes kikapcsolása

Megnyomásával ideiglenesen kikapcsolhatja a TV-készüléket. Nyomja meg ismét ezt a gombot a készenléti üzemmódból történő bekapcsoláshoz. Energiatakarékosági okokból javasoljuk, hogy teljesen kapcsolja ki a TV-készüléket, amikor nincs használatban. MEGJEGYZÉS: 15-30 perc elteltével, amely alatt sem TV-jel nem érkezik, sem pedig semmilyen gombot nem nyomnak meg, a készülék automatikusan készenléti üzemmódba kapcsol.

A képernyő információk mutatása

Megnyomásával az összes képernyőjelzés láthatóvá válik. A funkció elvetéséhez nyomja meg ismét a gombot. A teletext üzemmódban megnyomására megjelenik az indexoldal (rendszerint a 100. oldal), ismételt megnyomására pedig eltűnik.

A bemenő jel kiválasztása vagy a teletext rögzítése

Megnyomásával kiválaszthatja a TV csatlakozóra érkező bemenő jeleket (lásd az Opcionális berendezések használata c. szakaszt). Teletext üzemmódban nyomja meg ezt a gombot a kijelzett oldal rögzítéséhez. A funkció elvetéséhez nyomja meg ismét a gombot.

Részletes ismertetésért lapozza fel a jelen kezelési útmutató "A PAP funkció használata" c. szakaszát.

Visszatérés az előző csatornához

Megnyomásával visszatérhet az előzőleg nézett csatornához. Megjegyzés: Csak akkor működik, miután a jelenlegi csatornát 5 másodpercig nézte.

Megnyomásával be- és kikapcsolhatja a Multi PIP üzemmódot.

A képernyőformátum megváltoztatása

Megnyomásával módosíthatja a képernyő méretbeállításait.

Gyorsteletext gombok

A részleteket lásd a kézikönyv Teletext c. szakaszában.

Menüpontok kiválasztása

Az OK gombot és a nyílbillentyűket használva kiválaszthatja a TV menürendszerében rendelkezésre álló opciókat.

A menü megjelenítése

Nyomja meg ezt a gombot, ha használni kívánja a TV menürendszerét. Nyomja meg ismét, hogy eltávolítsa a menüt a TV képernyőjéről.

Csatornák kiválasztása

Megnyomásával kiválaszthatja a csatornákat.

A gyári beállítások visszaállítása

Nyissa fel a távvezérlő fedelét, és nyomja meg ezt a gombot, ha a kép- és hangbeállításokat vissza kívánja állítani a gyárilag beállított értékekre. Miután az "Üzembe helyezés" menü megjelent a TV képernyőjén, lapozza fel a kezelési útmutató "A nyelv és az ország kiválasztása" c. szakaszát, ha módosítani kívánja a nyelv- és az országválasztást.

A pontos idő megjelenítése

Nyissa fel a távvezérlő fedelét, és nyomja meg ezt a gombot, ha meg kívánja jeleníteni a pontos időt a képen.

Videokészülék használata

Nyissa fel a távvezérlő fedelét, és nyomja meg ezeket a gombokat, ha a videokészüléket kívánja használni (lapozza fel a videomagnó kézikönyvét).

NexTView*

*a szolgáltatás rendelkezésre állásától függően.

A NexTView egy elektronikus műsorfüzet, amely az EPG-t támogató összes csatorna tekintetében legfeljebb 1 hét* műsorinformációit tartalmazza.

*Ha az adatok meghaladják a NexTView memóriáját, 7 napnál kevesebbre vonatkozóan juthat információhoz.







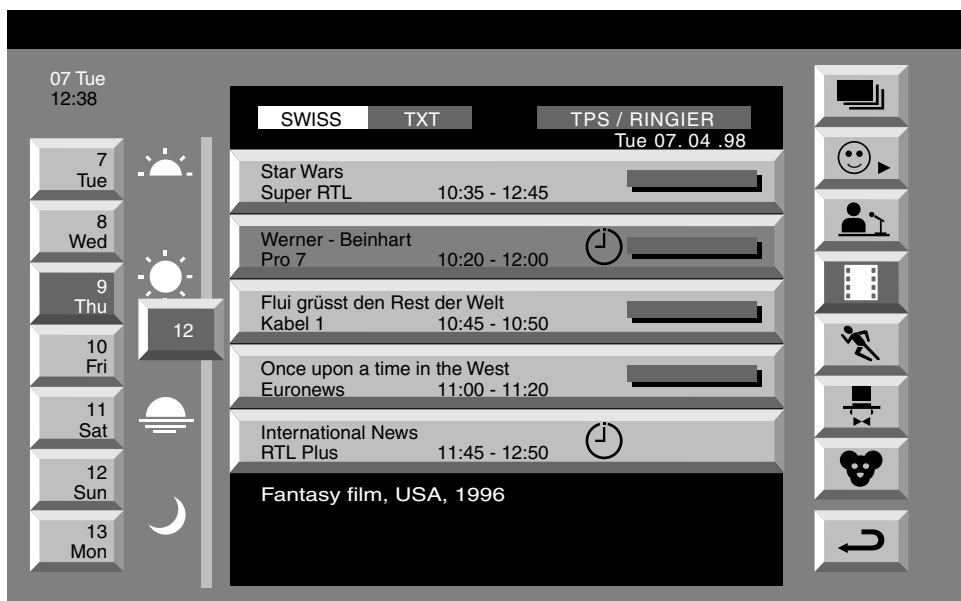

A NexTView megjelenítése

Először ki kell választania egy olyan csatornát, amely NexTView szolgáltatást nyújt. Ilyen esetben megjelenik a "NexTView" jelzés, amint az összes adat rendelkezésre áll.

1. A távvezérlőn lévő  gombot ismételten megnyomva kapcsolhatja be és ki a NexTView-t.
2. A ▲, ▼, ◀ vagy ▶ gombokkal mozgassa a kurzort a képen.
3. Az OK gombot megnyomva erősítse meg a választást.
 - a. Ha az OK gombot a dátum, időpont vagy ikon (témakörök) oszlopokon nyomja meg, megváltoztatja a programlistát a választással összhangban.
 - b. Ha az OK gombot a programlistán nyomja meg, közvetlenül megjelenik a csatorna, ha a műsor aktuálisan fut, vagy megjelenik a "Long Info" menü, ha a műsor sugárzására valamely későbbi időpontban kerül sor.



Tárgymutató

-  teljes lista
-  egyéni választás
-  hírműsorok
-  filmek
-  sportközvetítések
-  szórakoztató műsorok
-  gyermekműsorok
-  visszatérés a legutóbbi menübe

Az "Individual Setting" menü használata

1. A ▲ vagy ▼ gombbal válassza ki a 😊 ikont, majd a ► gombot megnyomva hívja be az "Individual Setting" menüt.
2. A ▲ vagy ▼ gombbal jelölje ki a képen a választani kívánt témát, majd az OK gombot megnyomva erősítse meg a választást.
3. Ismétlje meg a 2. lépést minden olyan tételnél, amelyet fel kíván venni a listára.
4. Amikor befejezte a lista összeállítását, a ► gombot megnyomva válassza a ↩ ikont a menü képen.
5. Nyomja meg az OK gombot.

A "Long Info" menü használata

1. A ▲ vagy ▼ gombbal válasszon ki egy későbbi műsort a programlista oszlopában.
2. Az OK gomb megnyomásával hívja be a "Long Info" menüt.

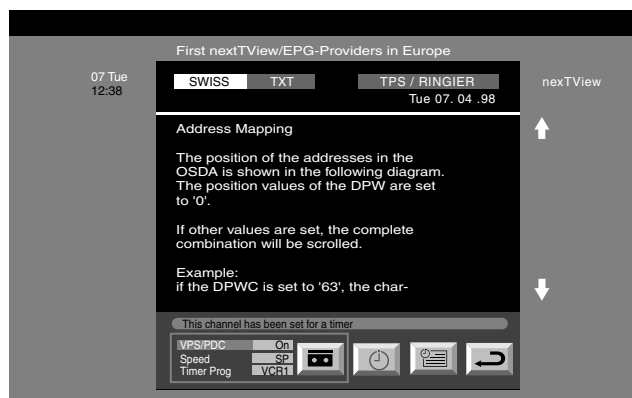

3. Ha Smartlink videomagnóval rendelkezik, és fel szeretné venni a kiválasztott műsort a videomagnóval, a ◀ gombot lenyomva válassza ki az 📺 ikont, majd az OK gombot lenyomva töltsse le az információt a videomagnóra.
4. A videomagnó beállítása:

VPS/PDC

A ◀ gombot ismételten megnyomva válassza ki a VPS/PDC opciót, majd az OK gombot megnyomva válassza ki a "Be" vagy "Ki" beállítást. Ezzel a beállítással garantálható, hogy az egész műsor felvételre kerül akkor is, ha változás van a TV-programban. Ez a funkció csak akkor működik, ha a kiválasztott csatorna sugároz VPS/PDC jelet.

Sebesség

A ▼ gombbal válassza ki a "Speed" opciót, majd az OK gombot megnyomva válassza ki a "SP" (normál) vagy a "LP" (hosszanjátós) beállítást. Hosszanjátós üzemmódban kétszer olyan hosszú felvételt tud készíteni a videokazettára. Azonban a kép minősége romolhat.

A videomagnó beállítása

A ▼ gombbal válassza ki a "VCR Setup" opciót, majd az OK gombot megnyomva válassza ki, melyik videomagnót szeretné beprogramozni, ami lehet a "VCR1" vagy a "VCR2".





5. Végül a ► gombot megnyomva válassza a ↩ ikont, majd nyomja meg az OK gombot, hogy eltávolítsa a menüt a TV képernyőjéről.





Teletext

A legtöbb TV-állomás a teletexten keresztül sugároz információs szolgáltatást. A teletext indexoldala (rendszerint a 100. oldal) tájékoztatást nyújt a szolgáltatás használatának módjáról. Olyan TV-csatornát vegyen igénybe, amely megfelelő térerővel fogható, mivel ellenkező esetben a teletext vételében hibák léphetnek fel.

A teletext be- és kikapcsolása

1. Válassza ki azt a TV-csatornát, amelyen a nézni kívánt teletext adást sugározzák.
2. A P&T (kép és teletext) üzemmód bekapcsolásához nyomja meg egyszer a  gombot. A képernyő két részre oszlik, a jobb oldaliban a TV-csatorna, a bal oldaliban pedig a teletext látható.

 P&T üzemmód: A PROG+/ -  gomb megnyomásával válthatja a TV képernyőjén megjelenő csatornát. A  vagy  gomb megnyomásával módosíthatja a TV képernyőjének méretét. A normál teletext vétel visszaállításához nyomja meg a  gombot ismét.

3. Nyomja meg a  gombot kétszer, hogy csak a teletext jelenjen meg.
4. A Mix üzemmódhoz nyomja meg a  gombot háromszor.
5. A teletext kikapcsolásához nyomja meg a  gombot, vagy nyomja meg a  gombot negyedszer is.

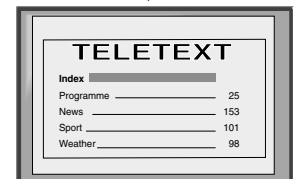
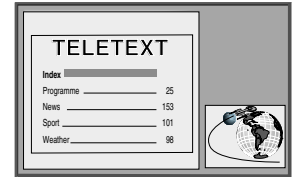

Egy teletext oldal kiválasztása



A távvezérlőn lévő számgombok használatával adja meg az oldalszám három számjegyét. Ha eltéveszti, gépeljen be három tetszőleges számjegyet, majd adja meg ismét a helyes oldalszámot.

További teletext funkciók használata

A következő vagy az előző oldal kiválasztása



A távvezérlőn lévő  vagy  gombot megnyomva választhatja ki az előző vagy a következő oldalt.

Aloldal kiválasztása

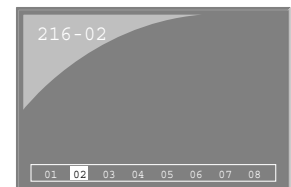
Egy teletext oldal több aloldalt is tartalmazhat. Ilyen esetben megjelenik egy információs sor, amely az aloldalak számát jelzi. A  vagy  gomb megnyomásával válassza ki az aloldalt.



Egy teletext oldal rögzítése

Nyomja meg a  gombot az oldal rögzítéséhez. A rögzítés elvetéséhez nyomja meg ismét a  gombot.

Az indexoldal felfedése.

Nyomja meg a  gombot az oldal megnyomásával fedje fel az oldalt (rendszerint a 100. oldal).



Színgombok használata az oldalak eléréséhez (gyorsteletext)

(csak akkor működik, ha a TV-állomás sugároz gyorsteletext jeleket).

Amikor egy oldal alján egy színkódos menü jelenik meg, a megfelelő oldal eléréséhez nyomja meg a távvezérlőn lévő egyik színgombot (zöld, piros, sárga vagy kék).



Az "Oldalkapcsolás" szolgáltatás használata

1. A távvezérlőn lévő számgombokat megnyomva válasszon ki egy olyan teletext oldalt, amelyen több oldalszám szerepel (pl. az indexoldal).
2. Nyomja meg az OK gombot.
3. A  vagy  gombbal válassza ki a kívánt oldalszámot, majd nyomja meg az OK gombot. A kért oldal néhány másodperc múlva megjelenik.

Teletext

A Teletext menü használata

1. A távvezérlőn lévő MENU gombot megnyomva jelenítse meg a menüt a TV képernyőjén.
2. A ▲ vagy ▼ gombbal jelölje ki a választani kívánt menüpontot, majd a ► gombot megnyomva hívja be a hozzá tartozó almenüt.
3. Nyomja meg a MENU gombot, hogy eltávolítsa a Teletext menüt a képernyőről.

Fel./Alul/Teljes

A Fel./Alul/Teljes almenü lehetővé teszi a Teletext oldal különböző részeinek felnagyítását. A ▲ gombot megnyomva a képernyő felső felét, a ▼ gombot megnyomva pedig az alsó felét nagyíthatja fel. Az OK gomb megnyomásával állíthatja vissza az oldalt a normál méretre. A Teletext menükhöz való visszatéréshez nyomja meg a ◀ gombot.



Szövegtörles*

*csak teletext és rávetítéses üzemmódban használható (lásd "A teletext be- és kikapcsolása")

Nagyit. Fel.: ▲ Alul: ▼ Teljes: OK

A szövegtörlessel a teletext oldal megtalálásáig nézhető a tv állomás műsora.

1. A távvezérlő ☰ gombjának kétszeri megnyomásával kapcsoljon egész képernyős szöveg üzemmódba.
2. A MENU gombbal hívja be a "Teletext" menüt.
3. A ▲ vagy a ▼ gombbal jelölje ki a "Szövegtörles" sort, majd a ► gombbal válassza ki azt.
4. Az aktuális tv csatorna megjelenik. A teletext oldal megtalálásakor a kék ☰ szimbólum megjelenik a képernyő bal felső sarkában.
5. A teletext oldal behívásához nyomja meg a távvezérlő ☰ gombját.

Felfedés

Egyes teletext oldalak rejtett információkat (pl. rejtvény megfejtését) tartalmazhatnak, amelyek ezzel a funkcióval megnézhetők.

1. Teletext üzemmódban a MENU gombbal hívja be a "Teletext" menüt.
2. A ▲ vagy a ▼ gombbal jelölje ki a "Szövegtörles" sort, majd a ► gombbal válassza ki azt. A rejtett információ megjelenik.

Időkód oldal*

*a szolgáltatás elérhetőségétől függően, csak teletext és rávetítéses üzemmódban használható.

E funkció segítségével egy adott teletext oldal (pl. emlékeztető oldal) a beállított időpontban megjelenik a képernyőn.

1. Teletext üzemmódban a MENU gombbal hívja be a "Teletext" menüt.
2. A ▲ vagy a ▼ gombbal jelölje ki az "Időkód" sort, majd a ► gombbal válassza ki azt. Az idő kód almenü megjelenik.
3. A távvezérlő számgombjaival írja be a kívánt teletext oldalszámot.
4. A távvezérlővel állítsa be a kívánt időpontot.
5. Az időpont tárolásához nyomja meg az OK gombot. A tv kilép a teletext üzemmódból, és a beállított időpont a képernyő bal felső sarkában megjelenik. A beállított időpontban a kiválasztott teletext oldal automatikusan bekapcsol.



Oldaláttekintés*

*csak ha a tv állomás TOP-Text adást sugároz.

Ennél a menünél a TOP-Text oldalak két hasámban jelennek meg, az első tartalmazza az oldal "blokkokat", a második az oldal "csoportokat".



1. A ◀ vagy ► gombbal válassza ki az első vagy a második hasábot.
2. A ▲ vagy a ▼ gombbal válassza ki a megfelelő "csoportot" vagy "blokkot".
3. Az OK gombbal hívja be a kiválasztott oldalt.

A TV menürendszerének használata

A TV tartalmaz egy menürendszert, amely egy sor felhasználóbarát képernyőkijelzésen és menün alapul. Ezek a kijelzések segítenek abban, hogy a legtöbbet hozza ki a TV-készülekből, segítséget nyújtanak a kép- és hangbeállítások módosításában, a TV-kép méretének megváltoztatásában, a TV-programok átrendezésében stb.

A kép és a hang beállítása

A kép és a hang gyári előbeállítása megtörtént. Azonban módosíthatja ezeket a beállításokat, hogy megfeleljenek saját ízlésének.

1. A távvezérlőn lévő MENU gombot megnyomva jelenítse meg a menüt a TV képernyőjén.
2. A ▲ vagy ▼ gombbal válassza ki a  menüpontot, ha a képbeállításokat, vagy a  menüpontot ha a hangbeállításokat kívánja módosítani, majd a ► gombot lenyomva lépjen be a "Képbeállítás", illetve az "Audio beállítás" menübe.
3. A ▲ vagy ▼ gombbal válassza ki azt a tételt a képen, amelyet beállítani kíván, majd a ► gombot megnyomva erősítse meg a választást. A menüpontok és hatásaik ismertetését az alábbi táblázat tartalmazza.
4. A ▲, ▼, ► vagy ◀ gombokkal állítsa be a kiválasztott tételt.
5. Amikor befejezte egy tétel beállítását, az OK gomb megnyomásával tárolja az új beállítást.
6. Ismétlje meg a 3-5. lépéseket, ha bármely más tételleket is be kíván állítani.
7. Nyomja meg a MENU gombot, hogy eltávolítsa a menüt a TV képernyőjéről.

A kép szabályozása

Tétel	Hatás/Használat
Kép üzemmód	▼ Live (élő adásokhoz) Personal(egyéni beállításokhoz) Mozi (filmekhez) ▲ Game (sportműsorokhoz)
Kontraszt	Kevesebb◀▶ Több
Fényerő*	Sötétebb◀▶ Világosabb
Színintézettség*	Kevesebb◀▶ Több
Színárnyalat**	Reddish◀▶ Greenish
Képélesség*	Lágyabb◀▶ Élesebb
*Csak akkor jelenik meg, ha a "Kép üzemmód" menüben az "Egyéni" funkciót választja ki.	
**Csak NTSC videórendszer (pl. USA videokazetták) esetében jelenik meg.	
Törlés	Visszaállítja a képjellemzőket a gyárilag beállított értékekre.
AI (Mesterséges intelligencia)	▼ Ki: Normál ▲ Be: A kontraszt szintjének automatikus optimalizálása a TV-jelnek megfelelően.
Képzajszűrés	▼ Magas: Erős zajcsökkentés Közepes: Közepes zajcsökkentés. Alacsony: Enyhe zajcsökkentés. Auto: Az optimális zajcsökkentés automatikus kiválasztása.
Digitális Mód	▲ Ki: Zajcsökkentés kikapcsolva. ▼ Normál: Normál 100 Hz-es képminőség. DRC 50: Megnövelt képminőség görgetett szövegek nézéséhez. ▲ DRC 100: Optimális képminőség, villogásmentes kép.
Sznárnyalat	▼ Meleg: Meleg tónus előállítása. Normál: Normál tónus. ▲ Hűvös: Hűvös tónus előállítása.

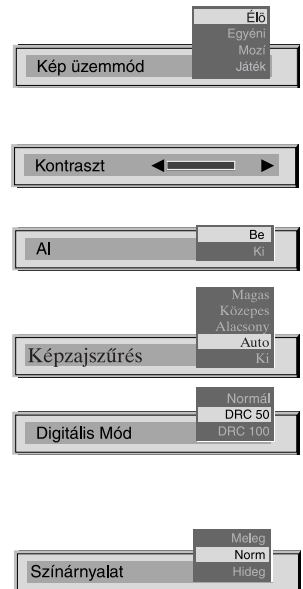
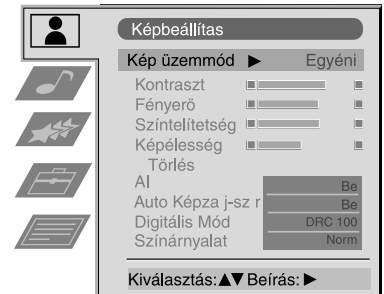

A hang szabályozása

Tétel	Hatás/Használat
Ekvalizer üzemmód	<ul style="list-style-type: none"> ▼ Personal Vocal Jazz Rock Pop ▲ Flat (rögzített beállítás, nem módosítható)

Ekvalizer beállítás

Módosíthatja az Ekvalizer üzemmód pontban kiválasztott üzemmódot az 5 kiválasztott frekvenciasáv elnyomásával és kiemelésével. A ◀ vagy ▶ gombot megnyomva válassza ki a frekvenciasávot, majd a ▼ vagy ▲ gombot megnyomva állítsa be a frekvenciát. Végül az OK gomb megnyomásával tárolja az új beállítást.

i Ha tárolni kívánja az új beállítást, az Ekvalizer üzemmódot "Personal"-ra kell állítania. A Personal üzemmód állandó jelleggel tárolja a beállítást, míg az összes többi üzemmód (Vocal, Jazz, Rock, Pop) csak a következő üzemmódváltásig tárolja azt.

Balansz	<ul style="list-style-type: none"> ◀ Eltolódás balra. ▶ Eltolódás jobbra.
Loudness	<ul style="list-style-type: none"> ▼ Ki: Normál. ▲ Be: Zenés műsorokhoz.
Térhatás	<ul style="list-style-type: none"> ▼ Ki: Normál. ▲ Be: Speciális akusztikus hatás.
Auto. hangerőszab.	<ul style="list-style-type: none"> ▼ Be : a csatornák hangereje ugyanaz marad függetlenül a sugárzott jeltől (pl. reklámok esetében) ▲ Ki : a hangerő a sugárzott jelnek megfelelően változik.
Kettős hang	<p>Kétnyelvű adás esetén:</p> <ul style="list-style-type: none"> ▼ A az 1. hangcsatornára ▲ B a 2. hangcsatornára <p>Sztereo adás esetén:</p> <ul style="list-style-type: none"> ▼ Mono ▲ Sztereo

i NICAM sztereo adás esetén a NiCAM jelzés rövid időre megjelenik a képen.

Fejhallgatók	
◻ Hangerő	Kevesebb ◀ ▶ Több
◻ Kettős hang	Csak akkor használható, ha a PAP funkciót kiválasztotta.
	<ul style="list-style-type: none"> ▼ Sztereo: Az egyik képernyő hangja hallható mind a tv készülék hangszórójából, mind a fejhallgatóból. ▲ PAP: A bal képernyő hangja hallható a tv készülék hangszórójából, a jobb képernyőé a fejhallgatóból.

A PAP funkció részleteit lásd a "PAP funkció használata" című fejezetben.

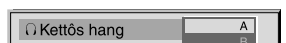
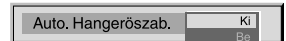
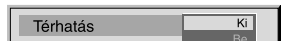
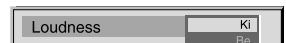
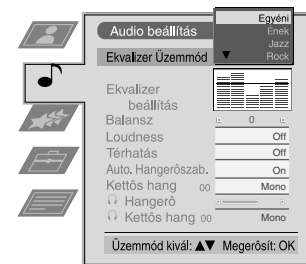

A TV menürendszerének használata:

A Szolgáltatások menü használata

1. A távvezérlőn lévő MENU gombot megnyomva jelenítse meg a menüt a TV képernyőjén.
2. A ▲ vagy ▼ gombbal válassza ki a  opciót a "Szolgáltatások" menühöz, majd a ► gombot megnyomva nyissa meg a "Szolgáltatások" menüt.
3. A ▲ vagy ▼ gombbal válassza ki a kívánt menüpontot, majd a ► gombot megnyomva erősítse meg a választást. A menüpontok és hatásaik ismertetését az alábbi táblázat tartalmazza.
4. A ▲, ▼, ► vagy ◀ gombokkal válassza ki a kívánt beállítást.
5. Az OK gomb megnyomásával erősítse meg a beállítás kiválasztását.
6. Ismétlje meg a 3-5. lépéseket, ha bármely más tételt is ki kíván választani.
7. Nyomja meg a MENU gombot, hogy eltávolítsa a menüt a TV képernyőjéről.

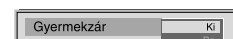
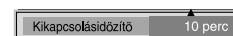

Tétel	Hatás/Használat
Kikapcsolásidőztő	Kiválaszthat egy időtartamot, melynek elteltével a TV készenléti üzemmódba kapcsol. ▼ Ki ▲ 90 perc
Gyermekzár	▼ Ki : Normál ▲ Be : A távvezérlőn lévő gombokat megnyomva kapcsolja ki a TV-készüléket készenléti üzemmódból. A készüléken lévő kezelőgombok nem működnek.
AV2 kimenet	▼ TV audio/videojel az antennáról  AV1 audio/videojel a scart 1 aljzatról AV2 audio/videojel a scart 2 aljzatról AV3 audio/videojel a scart 3 aljzatról ▲ AV4 audio/videojel a TV előlapján lévő csatlakozókról



A TV menürendszerének használata:

A Multi PIP (kép a képben) funkció használata

i A Multi PIP (kép a képben) üzemmód 12 kimerevített képből álló sorozatot jelenít meg, valamint egy 13. képet, amely élő. Manuálisan választhatja ki, melyik csatornát szeretné nézni akár a teljes képen, akár PIP üzemmódban.

1. A távvezérlőn lévő  gombbal válassza ki a Multi PIP üzemmódot. 13 programhely jelenik fel a képen, középen az aktuálisan nézett csatornával.
2. A PROG+/- gomb ismételt megnyomásával válassza ki a következő vagy az előző 12 programhelyet.
3. A ▲, ▼, ◀ vagy ▶ gombbal mozoghat a 13 megjelenített csatorna között.
4. Az OK gomb megnyomásával válassza ki a bekeretezett csatornát. Ez a csatorna kerül most középre.
5. Nyomja fel az OK gombot ismét a kiválasztott csatorna megjelenítéséhez, vagy a  gomb megnyomásával távolítsa el a Multi PIP üzemmódot a TV kép jéről.

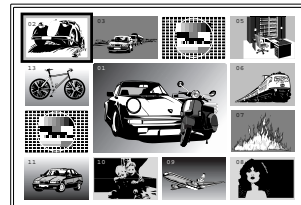



A PAP (kép és kép) funkció használata

i A PAP szolgáltatás két részre osztja a képek két csatorna egyidőben történő nézéséhez (az egyiket - kívánság szerint - a videojelforrással). A bal oldali kép hangja a TV hangszóróiból hallható, a jobb oldali kép hangja fejhallgatón keresztül választható.

A PAP funkció be- és kikapcsolása

Nyomja fel a  gombot egyszer a képek megjelenítéséhez, és kétszer pedig a PAP kikapcsolásához.

A PAP forrás kiválasztása

Nyomja fel a  gombot. A  szimbólum megjelenik a jobb oldali képen. Válassza ki a kívánt jelforrást a számgombok (TV-csatornák esetén) vagy a  gomb (videojelforrás esetén) segítségével.

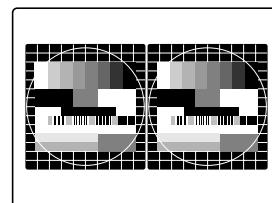

A képek megcserélése

A  gomb megnyomásával cserélheti fel a két képek.

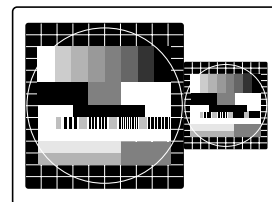

A képek nagyítása

A  vagy  gombbal módosíthatja a két kép méretét.

A TV menürendszerének használata:

A programhelyek átrendezése

i A TV behangolása után ezt a jellemzőt használhatja a csatornák sorrendjének megváltoztatására a TV-készüléken.

1. A távvezérlőn lévő MENU gombot megnyomva jelenítse meg a menüt a TV képernyőjén.
2. A ▼ gombbal válassza ki a  szimbólumot a menüképernyőn, majd a ► gombot megnyomva nyissa meg a "Beállítás" menüt.
3. A ▼ gombbal válassza ki a "Programok átrendezése" menüpontot, majd a ► gombot megnyomva nyissa meg a "Programok átrendezése" menüt.
4. A ▲ vagy ▼ gombbal válassza ki az áthelyezni kívánt csatornát, majd a ► gombot megnyomva erősítse meg a választást.
5. A ▲ vagy ▼ gombbal válassza ki az új programhelyet (pl. PROG 4) a kiválasztott csatorna számára, majd az OK gombot megnyomva erősítse meg az áthelyezést. Ezzel a kiválasztott csatorna az új programhelyre kerülnek, és a többi csatorna ennek megfelelően kap új helyet.
6. Ismétlje meg a 4. és 5. lépést, ha más csatornákat is át kíván helyezni.
7. Nyomja meg a MENU gombot, hogy eltávolítsa a menüt a TV képernyőjéről.

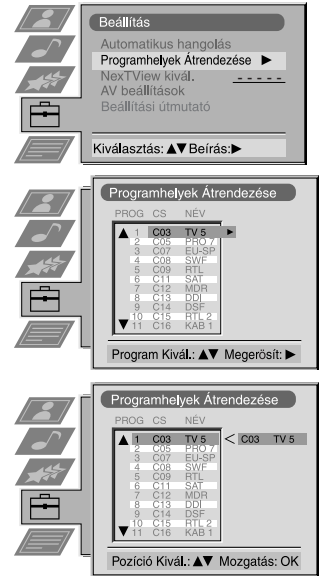

A TV manuális hangolása

i Már elvégezte a TV automatikus hangolását a jelen útmutató elején lévő utasítások segítségével. Azonban elvégezheti ezt a műveletet manuálisan is úgy, hogy egyszerre egy csatornát vesz fel a TV-készüléken beprogramozottak közé.

1. A távvezérlőn lévő MENU gombot megnyomva jelenítse meg a menüt a TV képernyőjén.
2. A ▼ gombbal válassza ki a  szimbólumot a menüképernyőn, majd a ► gombot megnyomva nyissa meg a "Beállítás" menüt.
3. A ▼ gombbal válassza ki a "Kézi beállítás" menüpontot, majd a ► gombot megnyomva nyissa meg a "Kezi beállítás" menüt.
4. A ▼ gombbal válassza ki a "Kézi hangolás" menüpontot a menüképernyőn, majd a ► gombot megnyomva nyissa meg a "Kézi hangolás" menüt.
5. A ▲ vagy ▼ gombbal válasszon ki egy programhelyet a csatorna számára (pl. PROGR 1 a BBC1 számára), majd a ► gombot megnyomva jelölje ki az "UGRÁS" oszlopot.
6. A ◀ gombot megnyomva válassza ki a "Ki" beállítást, majd a ► gombot megnyomva jelölje ki a "NORMA" oszlopot.
7. A ▲ vagy ▼ gombbal válassza ki a sugárzási rendszert (B/G a nyugat-európai országokban vagy D/K a kelet-európai országokban vagy az "EXT" beállítást a video műsorforrás számára (AV1, AV2, ...), majd nyomja meg a ► gombot a beállítások megerősítéséhez.
8. A ▲ vagy ▼ gombbal válassza ki a "C" beállítást a földi sugárzású csatornák számára, az "S" beállítást a kábelcsatornák számára vagy az "F" beállítást a közvetlen jélbemenetek számára, majd a ► gombot megnyomva erősítse meg a beállítást.
9. Válassza ki a "CS" (csatorna) első számjegyét, majd a "CS" második számjegyét a távvezérlőn lévő számgombokkal vagy a ▲ vagy ▼ gombbal keresse meg a következő fogható csatornát.
10. Ha nem szeretné tárolni ezt a csatornát a kiválasztott programhelyen, a ▲ vagy ▼ gombbal folytassa a keresést, amíg a kívánt csatorna meg nem jelenik.
11. Ha ez az a csatorna, amelyet tárolni kíván, nyomja meg az OK gombot.
12. Ismétlje meg az 5-11. lépést, ha további csatornákat kíván tárolni, majd a MENU gomb megnyomásával távolítsa el a menüt a TV képernyőjéről.

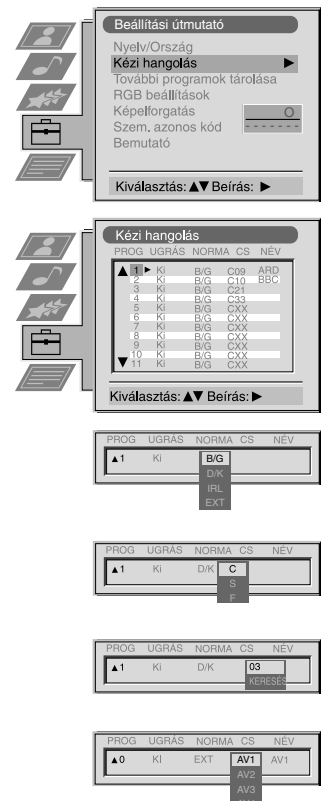

A TV menürendszerének használata:

Az állomások elnevezése

i A csatornák nevét a készülék rendszerint automatikusan átveszi a teletext adásból, ha az rendelkezésre áll. A csatornához vagy videobemenethez Ön is rendelhet egy, legfeljebb öt karakterből (betű vagy szám) álló nevet.

1. A távvezérlőn lévő MENU gombot megnyomva jelenítse meg a menüt a TV képernyőjén.
2. A ▼ gombbal válassza ki a  szimbólumot a menüképernyőn, majd a ► gombot megnyomva nyissa meg a "Beállítás" menüt.
3. A ▼ gombbal válassza ki a "Kézi beállítás" menüpontot, majd a ► gombot megnyomva nyissa meg a "Kézi beállítás" menüt.
4. A ▼ gombbal válassza ki a "Kézi hangolás" menüpontot, majd a ► gombot megnyomva nyissa meg a "Kézi hangolás" menüt.
5. A ▲ vagy ▼ gombbal válassza ki azt a csatornát, amelyhez nevet kíván rendelni.
6. Nyomja meg ismételten a ► gombot mindaddig, amíg a "NÉV" oszlopban az első karakterhely kiemelésre nem kerül.
7. A ▲ vagy ▼ gombbal válasszon ki egy betűt vagy számot (a szóközhöz nyomja meg a "-" gombot), majd a ► gombot megnyomva erősítse meg a választást. Ugyanígy válassza ki a további négy karaktert.
8. Az összes karakter kiválasztása után nyomja meg az OK gombot.
9. Ismétlje meg a 5-8. lépést, ha más csatornákat is el kíván nevezni.
10. Nyomja meg a MENU gombot, hogy eltávolítsa a menüt a TV képernyőjéről.

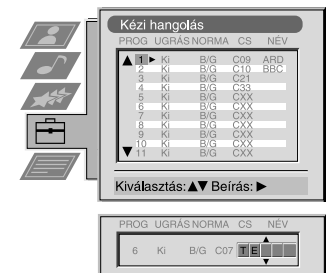

Programhelyek átugrása

i Ezzel a funkcióval kijelölheti a nem használt programhelyeket, hogy azokat a készülék a PROGR+/- gombokkal történő csatornaválasztás közben átugorja. Az átugrott programhelyeket azonban a számgombokkal továbbra is ki lehet választani.

1. A távvezérlőn lévő MENU gombot megnyomva jelenítse meg a menüt a TV képernyőjén.
2. A ▼ gombbal válassza ki a  szimbólumot a menüképernyőn, majd a ► gombot megnyomva nyissa meg a "Beállítás" menüt.
3. A ▼ gombbal válassza ki a "Kézi beállítás" menüpontot, majd a ► gombot megnyomva nyissa meg a "Kézi beállítás" menüt.
4. A ▼ gombbal válassza ki a "Kézi hangolás" menüpontot, majd a ► gombot megnyomva nyissa meg a "Kézi hangolás" menüt.
5. A ▲ vagy ▼ gombbal válasszon ki egy programhelyet, majd a ► gombot megnyomva jelölje ki az "UGRÁS" oszlopot.
6. A ▲ vagy ▼ gombbal válassza a "Ki" vagy "Be" (ha át kívánja ugrani ezt a programhelyet) beállítást, majd az OK gombot megnyomva tárolja a beállítást.
7. Ismétlje meg az 5. és 6. lépést, ha bármely más programhelyeknél módosítani kívánja az ugrás beállítását.
8. Nyomja meg a MENU gombot, hogy eltávolítsa a menüt a TV képernyőjéről.

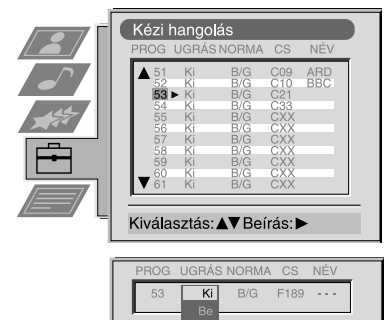

A TV menürendszerének használata:

A "További programok tárolása" jellemző használata

i E jellemző révén lehetősége van a) beállítani minden egyes csatorna csillapítását, b) egyedileg beállítani minden egyes csatorna hangerejét, c) elvégezni a TV finomhangolását jobb képértel érdekében, ha a kép torz vagy d) beállítani az AV kimenetet kódolt (pl. fizető TV-dekóderról érkező) jelekkel rendelkező csatornák programhelyei számára. Ezzel a módszerrel a videomagnó már a dekódolt jelet veszi fel.

1. A távvezérlőn lévő MENU gombot megnyomva jelenítse meg a menüt a TV képernyőjén.
2. A ▼ gombbal válassza ki a  szimbólumot a menüképernyőn, majd a ► gombot megnyomva nyissa meg a "Beállítás" menüt.
3. A ▼ gombbal válassza ki a "Kézi beállítás" menüpontot, majd a ► gombot megnyomva nyissa meg a "Kézi beállítás" menüt.
4. A ▼ gombbal válassza ki a "További programok tárolása" menüpontot, majd a ► gombot megnyomva nyissa meg a "További programok tárolása" menüt.
5. A ▲ vagy ▼ gombbal válassza ki az érintett programhelyet, majd a ► gombot ismételtelen megnyomva válassza ki az a) HANG b) AFT vagy c) DEKÓDER menüpontot. A kiválasztott menüpont színe megváltozik.
6. a) ATT - RF csillapítás
A ▲ vagy ▼ gombbal kapcsolja a csillapítást "be" vagy "ki". Az OK gomb megnyomásával erősítse meg a választást. Ismétlje meg az 5. és 6a. lépéseket, ha be kívánja állítani más csatornák csillapítását is.

b) HANG - Hangerő-kiegyenlítés
A ▲ vagy ▼ gombokkal állítsa be a csatorna hangerejét (-7 és +7 közötti tartományban). Az OK gombot megnyomva tárolja a beállítást. Ismétlje meg az 5. és 6b. lépéseket, ha be kívánja állítani más csatornák hangerejét is.

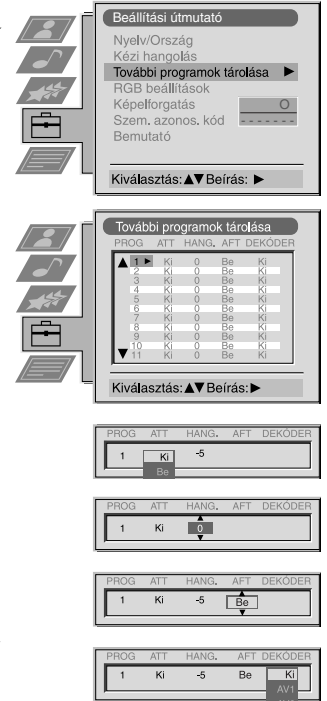

c) AFT - Automatikus finomhangolás
A ▲ vagy ▼ gombbal végezze el a csatorna frekvenciájának finomhangolását a -15 és +15 közötti tartományban. Az OK gombot megnyomva erősítse meg a beállítást. Ismétlje meg az 5. és 6c. lépéseket, ha más csatornák finomhangolását is el kívánja végezni.

d) DEKÓDER
A ▲ vagy ▼ gombbal válassza ki az AV1 vagy AV2 beállítást a programhely számára, majd az OK gombot megnyomva erősítse meg a beállítást. Most már csatlakoztathat dekódert a TV hátlapján lévő AV1 vagy AV2 aljzathoz, és a dekóderról érkező kép az adott programhelyen fog megjelenni. Ismétlje meg az 5. és 6d. lépést, ha más programhelyekhez is be kíván állítani AV kimenetet.
7. Nyomja meg a MENU gombot, hogy eltávolítsa a menüt a TV képernyőjéről.



A "Bemutató" jellemző kiválasztása

i Ez a funkció áttekintést ad a TV-készüléken rendelkezésre álló egyes jellemzőkről.

1. A távvezérlőn lévő MENU gombot megnyomva jelenítse meg a menüt a TV képernyőjén.
2. A ▼ gombbal válassza ki a  szimbólumot a menüképernyőn, majd a ► gombot megnyomva nyissa meg a "Beállítás" menüt.
3. A ▼ gombbal válassza ki a "Kézi beállítás" menüpontot, majd a ► gombot megnyomva nyissa meg a "Kézi beállítás" menüt.
4. A ▼ gombbal válassza ki a "Bemutató" menüpontot, majd a ► gombot megnyomva indítsa el a bemutatót (ami kb. 5 percig tart).
5. Nyomja meg a  gombot, hogy eltávolítsa a bemutatót a TV képernyőjéről.



A TV menürendszerének használata:

A kép elforgatásának beállítása



A Föld mágnesessége miatt lehetséges, hogy a kép ferde. Ebben az esetben újra be kell állítania a képet.



1. A távvezérlőn lévő MENU gombot megnyomva jelenítse meg a menüt a TV képernyőjén.
2. A ▼ gombbal válassza ki a  szimbólumot a menüképernyőn, majd a ► gombot megnyomva nyissa meg a "Beállítás" menüt.
3. A ▼ gombbal válassza ki a "Kézi beállítás" menüpontot, majd a ► gombot megnyomva nyissa meg a "Kézi beállítás" menüt.
4. A ▼ gombbal válassza ki a "Képforgatás" menüpontot, majd a ► gombot megnyomva nyissa meg a "Képforgatás" menüt.
5. A ▲ vagy ▼ gombbal forgassa el a képet -5 és +5 közé eső tartományban, majd az OK gombot megnyomva tárolja a beállítást.
6. Nyomja meg a MENU gombot, hogy eltávolítsa a menüt a TV képernyőjéről.



A kép alakjának beállítása RGB forrás esetén



Amikor valamilyen RGB jelforrást, például Sony playstation-t csatlakoztat a készülékhez, lehetséges, hogy újra be kell állítania a kép alakját.

1. A távvezérlőn lévő  gombot megnyomva válassza ki a csatlakoztatott RGB jelforrást 1.
2. A MENU gombot megnyomva jelenítse meg a menüt a TV képernyőjén.
3. A ▼ gombbal válassza ki a  szimbólumot a menüképernyőn, majd a ► gombot megnyomva nyissa meg a "Beállítás" menüt.
4. A ▼ gombbal válassza ki a "Kézi beállítás" menüpontot a menüképernyőn, majd a ► gombot megnyomva nyissa meg a "Kézi beállítás" menüt.
5. A ▼ gombbal válassza ki az "RGB beállítások" menüpontot a menüképernyőn, majd a ► gombot megnyomva nyissa meg az "RGB beállítások" almenüt.
6. A ► gombot megnyomva válassza a H Centre menüpontot, majd a ▲ vagy ▼ gombbal állítsa be a kép középpontját a -10 és +10 közötti tartományban. Az OK gombot megnyomva tárolja az új tartományt.
7. A ► gombot megnyomva válassza a H Size menüpontot, majd a ▲ vagy ▼ gombbal állítsa be a vízszintes koordinátákat a -10 és +10 közötti tartományban. Az OK gombot megnyomva tárolja az új tartományt.
8. Nyomja meg a MENU gombot, hogy eltávolítsa a menüt a TV képernyőjéről.

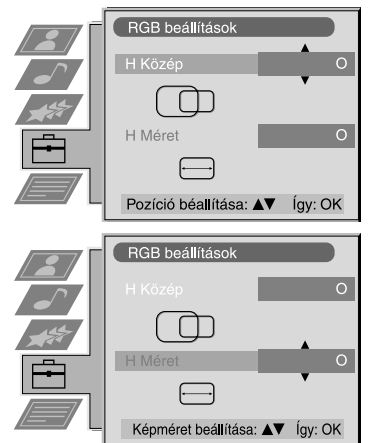

A TV menürendszerének használata:

A személyi azonosító kód bevitel

i Ennek a jellemzőnek a segítségével egy biztonsági kódot jelölhet ki a TV számára, amely lehetővé teszi a tulajdonos felkutatását, ha a készülék az ellopását követően megkerül. A biztonsági kód azonban csak egyszer adható meg - kérjük, jegyezze fel!

1. A távvezérlőn lévő MENU gombot megnyomva jelenítse meg a menüt a TV képernyőjén.
2. A ▼ gombbal válassza ki a  szimbólumot a menüképernyőn, majd a ► gombot megnyomva nyissa meg a "Beállítás" menüt.
3. A ▼ gombbal válassza ki a "Kézi beállítás" menüpontot a menüképernyőn, majd a ► gombot megnyomva nyissa meg a "Kézi beállítás" menüt.
4. A ▼ gombbal válassza ki a "Szem. azonos. kód" menüpontot a menüképernyőn, majd a ► gombot megnyomva nyissa meg a "Szem. azonos. kód" almenüt.
5. A ▲ vagy ▼ gombbal válassza ki az összesen 11 karakter (betű, szám + vagy szóköz) közül az elsőt, majd a ► gombot megnyomva lépjen a következő karakterpozícióra.
6. Ismétlje meg a 5. lépést a kód összes többi karakterének beviteléhez.
7. Az OK gombot megnyomva tárolja a kódot. Egy üzenetpanel jelenik meg a képernyőn, amely a kód újbóli bevitelét kéri.
8. Még egyszer nyomja meg az OK gombot a kód végleges tárolásához, vagy a ◀ gombot megnyomva vesse el.
9. Nyomja meg a MENU gombot, hogy eltávolítsa a menüt a TV képernyőjéről.



Bemenő jelek tárolása és elnevezése

i Ennek a jellemzőnek a segítségével automatikusan formázhatja és feliratozhatja a külső jelforrásokat.

1. A távvezérlőn lévő MENU gombot megnyomva jelenítse meg a menüt a TV képernyőjén.
2. A ▼ gombbal válassza ki a  szimbólumot a menüképernyőn, majd a ► gombot megnyomva nyissa meg a "Beállítás" menüt.
3. A ▼ gombbal válassza ki az "AV beállítások" menüpontot a menüképernyőn, majd a ► gombot megnyomva nyissa meg az "AV beállítások" menüt.
4. A ▲ vagy ▼ gombbal válassza ki a kívánt AV bemenetet (AV1, 2, 3 vagy 4).
5. A ► gombbal válassza ki a "NÉV" oszlopot.
6. A ▲ vagy ▼ gombbal válassza ki a név első karakterét, majd a ► gombot megnyomva lépjen a következő karakterpozícióra.
7. Ismétlje meg a 7. lépést a további 4 karakter kiválasztásához, majd az OK gombot megnyomva tárolja a nevet.
8. Ismétlje meg a 4-8. lépést a többi AV bemenetnél, majd a MENU gomb megnyomásával távolítsa el a menüt a TV képernyőjéről.

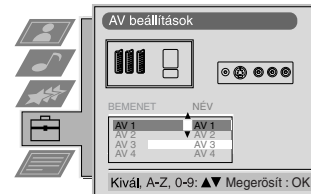
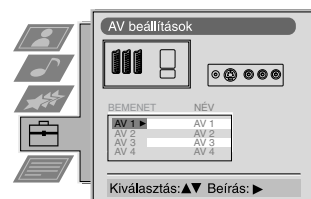

Külső berendezések csatlakoztatása a TV-hez

Az alábbi ábra segítségével audio- és videokészülékek széles választékát csatlakoztathatja a TV-készülékhez.

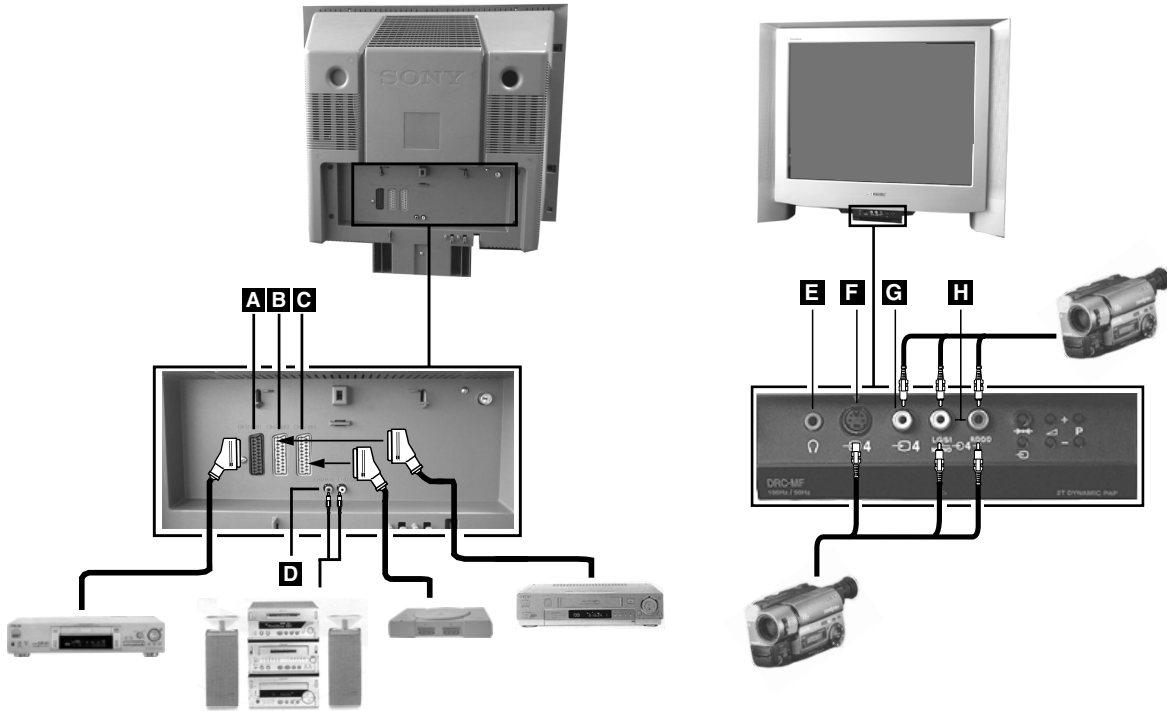

Annak érdekében, hogy egy csatlakoztatott berendezés bemenő jele megjelenjen a TV képernyőjén, ki kell választania annak a csatlakozónak a szimbólumát, amelyhez a készüléket csatlakoztatta.

1. A fenti ábra segítségével csatlakoztassa a berendezést a TV-készülék megfelelő aljzatához.
2. Nyomja meg ismételten a távvezérlőn lévő gombot mindaddig, amíg a berendezésnek megfelelő bemenetszimbólum meg nem jelenik a TV képernyőjén (lásd az alábbi táblázatot).

A TV képernyőjén lévő szimbólum	Bemenő jelek a csatlakozóról
1	• Audio/video bemenő jel a A scart csatlakozón keresztül vagy* RGB a A scart csatlakozón keresztül
2	• Audio/video bemenő jel az B scart csatlakozón keresztül vagy* S-video az B scart csatlakozón keresztül
3	• Audio/video bemenő jel az C scart csatlakozón keresztül vagy* S-video az C scart csatlakozón keresztül
4	• S-video bemenő jel az F 4 érintkezős DIN csatlakozón keresztül vagy* video bemenő jel a G phono jacken keresztül és audio bemenő jel a H phono jacken keresztül

* a jel automatikus érzékelése a csatlakoztatott berendezésnek megfelelően

3. Kapcsolja be a csatlakoztatott berendezést. A csatlakoztatott berendezés (ha van) megjelenik a tv képernyőn.
4. A normál TV-képernyőhöz való visszatéréshez nyomja meg a gombot.

Megjegyzés: A képtorzulás megelőzése érdekében ne csatlakoztasson berendezéseket egyszerre az **F** és **G** aljzatokhoz.

Fejhallgató csatlakoztatása
Csatlakoztassa a fejhallgatót a készülék előlapján lévő **E** aljzathoz.

Berendezések csatlakoztatására vonatkozó további információk

- * Ha a kép vagy a hang torz, vigye távolabb a videomagnót a TV-készüléktől.
- * Mono videomagnó csatlakoztatása esetén mind a TV-készülékhez, mind pedig a videomagnóhoz csak a fehér dugaszt kell csatlakoztatni.
- * Ha információra van szüksége arra vonatkozóan, hogyan válassza ki a scart 2 $\text{C} \rightarrow 2 / \text{S} \rightarrow 2$ kimenő jelét, lapozza fel a 14. oldalt.

Smartlink

A Smartlink egy közvetlen összeköttetés a TV-készülék és a videomagnó között.

A Smartlink használatához szükségesek a következők:

- * Olyan videomagnó, amely támogatja a Smartlink, NexTView Link, Easy Link vagy Megalogic jellemzőket.
- * Teljes huzalozású 21 pólusú scart kábel a videomagnónak a scart 2 $\text{C} \rightarrow 2 / \text{S} \rightarrow 2$ aljzathoz való csatlakoztatásához.

A Smartlink által biztosított jellemzők:

- * A hangolási információk (pl. a csatornák áttekintése) letöltésre kerülnek a TV-készülékről a videomagnóra.
- * A NexTView segítségével könnyedén programozhatja a videomagnót.
- * Közvetlen felvétel a TV-ről: TV-nézés közben csak egyetlen gombot kell megnyomnia, hogy a videomagnó felvegye az adott műsort.

A Smartlink-re vonatkozó bővebb információért lapozza fel a videomagnó kezelési útmutatóját.

Más Sony berendezések távvezérlése

A távvezérlő fedele alatt lévő gombok segítségével más Sony berendezéseket is vezérelhet.

1. Nyissa fel a távvezérlő fedelét.
2. Állítsa be a VTR 1234 DVD választókapcsolót a vezérelni kívánt készüléknek megfelelően:
VTR1 Beta videomagnó
VTR2 8mm videomagnó
VTR3 VHS videomagnó
VTR4 Digitális videomagnó (DCR-VX 1000/9000E, VHR-1000)
DVD Digitális videolemez
3. A távvezérlőn lévő gombokkal működtesse a készüléket.
 - * Ha a készülék rendelkezik COMMAND MODE (parancsmód) választókapcsolóval, állítsa azt ugyanolyan pozícióba, mint amilyenbe a VTR 1234 DVD választókapcsolót állította a TV távvezérlőjén.
 - * Ha a készülék nem rendelkezik bizonyos funkciókkal, a távvezérlőn lévő megfelelő gomb nem működik.

Specifikációk

A 2/1984. /III.10./ IpM-BkM sz. együttes rendelet értelmében forgalomba hozó tanúsítja, hogy a SONY KV-29FQ75 K típusú televízió megfelel az alábbi műszaki értékeknek:

Sugárzási rendszer

B/G/H, D/K

Színrendszer

PAL, SECAM

NTSC 3.58, 4.43 (csak videobemenet)

Fogható csatornák

Lásd a "Útmutató a csatornákhöz" c. szakaszt a következő oldalon.

Képcső

FD Trinitron

Kb. 72 cm (29 hüvelyk), 104°-os eltérítés

Csatlakozók a hátlapon

➔1 / ➔1 21 pólusú Euro csatlakozó (CENELEC szabvány), amely tartalmaz audio/video bemenetet, RGB bemenetet, TV audio/video kimenetet.

➔2 / ➔2 21 pólusú Euro csatlakozó (CENELEC szabvány), amely tartalmaz audio/video bemenetet, S-video bemenetet, Monitor audio/video kimenetet.

➔3 / ➔3 21 pólusú Euro csatlakozó (CENELEC szabvány), amely tartalmaz audio/video bemenetet, S-video bemenetet, Monitor audio/video kimenetet.

⊕ L/G/S/I RCA csatlakozók, szabályozható kimenet az audio jelek R/D/D/D számára.

⊥ RF bemenet

Csatlakozók az előlapon

⊖4 Videobemenet - phono jackek

⊖4 Audiobemenetek - phono jackek

⊖4 S-video bemenet - 4 pólusú DIN

⊖ Fejhallgató csatlakozó - sztereo minijack

Hangfrekvenciás kimenőtjeljesítmény

Bal/Jobb: 2x20W (zenei)

2x10W (tartós)

Mélyhang sugárzó: 30W (zenei)

15W (tartós)

Áramfogyasztás

158 W

Méretek (sz x ma x mé)

Kb. 765x635x570 mm

Súly

Kb. 59kg

Mellékelt tartozékok

RM-893 távvezérlő (1 db)

IEC AA méretű elem (2 db)

Egyéb jellemzők

Lapos Trinitron képcső, zajcsökkentés, Képzajszűrés, 100 Hz kép, grafikus ekvalizer, PAP, PAT, M-PIP, 2000 oldalas teletext memória, személyi azonosító, elalváskapcsoló, NexTVView, Digital Comb Filter, Második tuner.









A kialakítás és a specifikációk külön értesítés nélkül változhatnak.

Csatornakijelzések táblázata

	Fogható csatornák	Csatornakijelzések
B/G/H	E2..12, 21..69	C02..C12, C21..69
CABLE TV (1)	S1..S41	S01..S41
CABLE TV (2)	S01..S05	S42..S46
	M1..M10	S01..S10
	U1..U10	S11..S20
ITALIA	A, B..H, H1, H2	C13..C20
D/K	R01..R12, R21..R69	C01..C12, C21..C69
	S01..S05	S42..S46



Hibakeresés

Az alábbi táblázat tartalmaz néhány egyszerű megoldást arra az esetre, ha valamilyen kép- vagy hangprobléma fordulna elő.

Probléma	Javasolt megoldás
Nincs kép (a képernyő sötét), nincs hang	<ul style="list-style-type: none"> • Csatlakoztassa a készüléket a hálózathoz. • Nyomja meg a  gombot a TV előlapján. • Ha a  jelzőfény világít, nyomja meg a  gombot vagy egy számgombot a távvezérlőn. • Ellenőrizze az antennacsatlakozást. • Kapcsolja ki a TV-készüléket 3-4 másodpercre, majd kapcsolja vissza a TV előlapján lévő  gomb használatával.
Gyenge a kép vagy nincs kép (a képernyő sötét), de a hang jó.	<ul style="list-style-type: none"> • A menürendszer segítségével válassza ki a Képbéállítás menüt. Állítsa be a fényerőt, a kép üzemmódot és a színtelítettséget. • A Képbéállítás menüből válassza a Törlés menüpontot, hogy visszaállítsa a gyári beállításokat.
Jó a kép, nincs hang	<ul style="list-style-type: none"> • Nyomja meg a  gombot a távvezérlőn. • Ha a  szimbólum látható a képernyőn, nyomja meg a  gombot a távvezérlőn.
Nem látható színesben a színes program	<ul style="list-style-type: none"> • A menürendszer segítségével válassza ki a Képbéállítás menüt, és módosítsa a színbeállítást. • A Képbéállítás menüből válassza a Törlés menüpontot, hogy visszaállítsa a gyári beállításokat.
Torz a kép programváltáskor vagy a teletext kiválasztásakor	<ul style="list-style-type: none"> • Kapcsoljon ki minden, a TV-készülék hátlapján lévő scart csatlakozókhoz csatlakoztatott berendezést.
A távvezérlő nem működik	<ul style="list-style-type: none"> • Cserélje ki az elemeket.
A  jelzőfény villog a TV-készüléken	<ul style="list-style-type: none"> • Hívja fel a legközelebbi Sony szervizközpontot.
Külső berendezés műsorában interferencia zaj	<ul style="list-style-type: none"> • Csökkentse a képélességet.

- Ha a probléma továbbra is fennáll, a készülék javítása érdekében forduljon szakemberhez.
- SOHA ne bontsa meg a külső burkolatot.

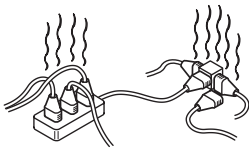
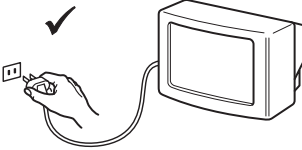
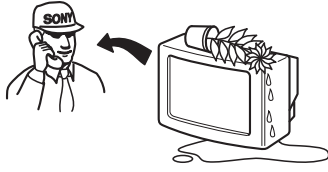
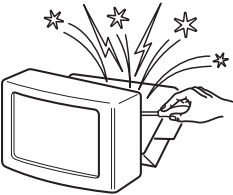
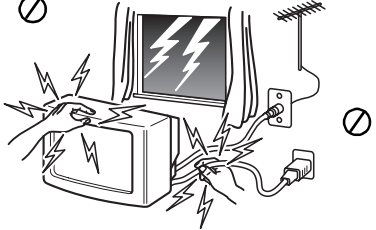
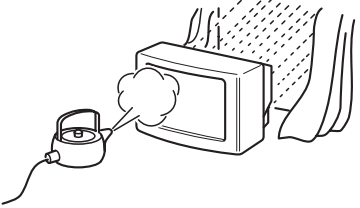
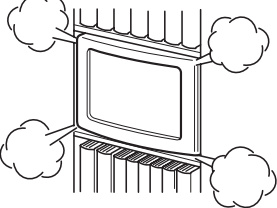
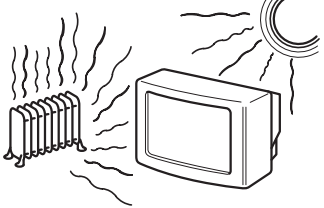
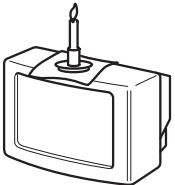
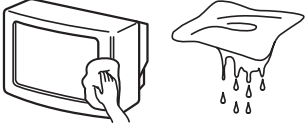
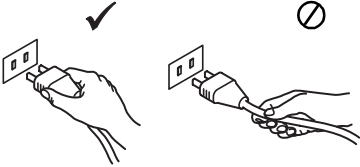
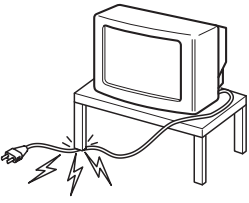
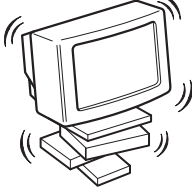
ЗА ВАШАТА БЕЗОПАСНОСТ

 <p>Този телевизор може да работи само на захранващо напрежение 220-240V. Внимавайте да не включвате твърде много уреди в един контакт, тъй като това може да причини токов удар.</p>	 <p>По причини за безопасност от въздействие на природни явления е препоръчително да не оставяте телевизора в режим "stand by", а да го изключвате централно.</p>	 <p>Никога не пъхайте каквито и да било предмети в телевизора, тъй като това може да причини пожар или токов удар. Никога не разливайте течности по телевизора. В случай, че течност или твърд предмет попаднат в телевизора го изключете. Свържете се незабавно с квалифицирани служители на Сони.</p>
 <p>Не отваряйте кутията и задния капак на телевизора. Обръщайте се само към квалифициран сервизен персонал.</p>	 <p>За Ваша собствена безопасност не пипайте телевизора, кабела или антената му по време на гръмотевични бури.</p>	 <p>За да предотвратите риска от токов удар, не излагайте телевизора на дъжд или влага.</p>
 <p>Не покривайте вентилационните отвори на телевизора. Оставете най-малко 10 см. разстояние около телевизора за вентилация.</p>	 <p>Никога не поставяйте телевизора на горещи, влажни или изключително прашни места. Не инсталирайте телевизора на места където може да бъде изложен на механични вибрации.</p>	 <p>За да избегнете пожар, дръжте настрана от телевизора възпламеними предмети и открити източници на светлина /например свещи/.</p>
 <p>Почиствайте телевизора с мека, леко влажна кърпа. Не използвайте бензин, разрежител или други химикали, за да почистите телевизора. Не драскайте по екрана на телевизора. За по-голяма безопасност изключвайте телевизора от контакта, когато го почиствате.</p>	 <p>Когато изключвате телевизора, дърпайте щепсела, а не кабела.</p>	 <p>Не поставяйте тежки предмети върху кабела, тъй като това може да го повреди. Препоръчваме ви да навие излишния захранващ кабел около предназначените за целта приспособления на задната страна на телевизора.</p>
 <p>Поставяйте телевизора на сигурна, стабилна поставка. Не позволявайте на деца да се катерят по него. Не го обръщайте на страни или по "гръб".</p>	 <p>Изключвайте кабела на телевизора преди да го местите. При преместването избягвайте неравни повърхности и не правете бързи крачки. Ако изпуснете или нараните телевизора, незабавно се консултирайте с квалифицирани сервизни служители на Сони.</p>	 <p>Не покривайте вентилационните отвори на телевизора с предмети като пердета, вестници и др.</p>

Информация за безопасност

Всички телевизори работят с изключително високо напрежение. За предпазване от пожар или удар от електрически ток, следвайте указанията за безопасност, посочени в предоставената синя карта.

Вентилационните отвори не трябва да се блокират или покриват. За добра вентилация оставете празно разстояние от най-малко 10см около телевизора.

Съдържание

Съдържание

Инсталиране	
1. Проверка на доставените принадлежности	2
2. Поставяне на батериите в дистанционното управление	2
3. Свързване на телевизора	3
4. Включване на телевизора	4
5. Използване на джойстика	4
6. Настройване на вашия телевизор	5
7. Намиране на вашия видеоканал	5
Използване	
Преглед на бутоните на телевизора	6
Преглед на бутоните на дистанционното управление	7
NexTVView	8
Телетекст	10
Използване на системата от менюта на телевизора	12
Управление на картината	12
Управление на звука	13
Използване на менюто Възможности/Характеристики	14
Използване на мулти-PIP	15
Работа с PIP (картина и картина)	15
Пренареждане на каналите на телевизора	16
Ръчна настройка на телевизора	16
Наименуване на канал	17
Пропускане на програмни позиции	17
Използване на характеристиката "Допълнителна настройка на програма"	18
Избор на характеристиката "Демо"	18
Настройка на завъртането на картината	19
Настройка на геометрията на картината за източник на RGB	19
Въвеждане на вашата лична идентификация	20
Предварителна настройка и наименуване на входните сигнали	20
Допълнителна апаратура	
Свързване на допълнителна апаратура към телевизора	21
Допълнителна информация при свързване на апаратура	22
Smartlink	22
Дистанционно управление на друга апаратура на Sony	22
Допълнителна информация	
Спецификации	23
Таблица за показване на каналите	23
Отстраняване на неизправности	24

Инсталиране

i За инсталиране на телевизора и гледане на телевизионни програми, следвайте стъпки 1-7.

1. Проверка на доставените принадлежности



Дистанционно управление



Батерии

2. Поставяне на батериите в дистанционното управление

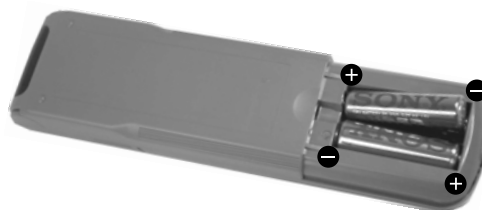
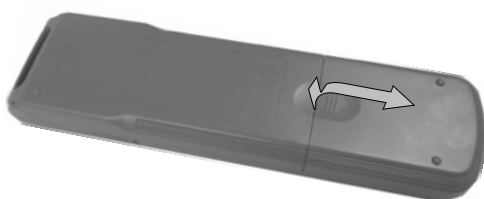

Винаги спазвайте поляритета при поставяне на батериите.
Никога не забравяйте, че трябва да изхвърлите батериите по начин, опазващ околната среда.

3. Свързване на телевизора

Свързване на антена към телевизора

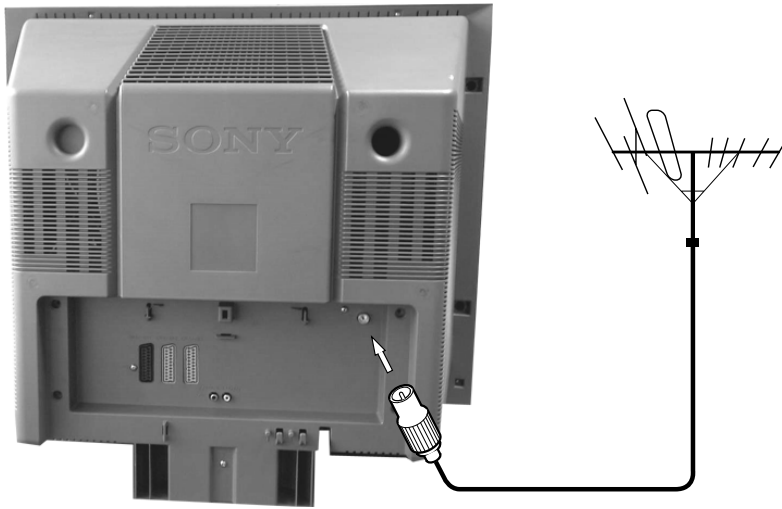

Ако не свързвате вашия телевизор към видеокасетофон, свържете извода за антена (показан вляво) и преминете към раздел "4. Включване на телевизора".

Ако свързвате вашия телевизор към видеокасетофон, вж. раздела по-долу.

1. Свържете извода на вашата съществуваща антена към гнездото, отбелязано с ПГ на задната страна на телевизора.

Свързване на антена и видеокасетофон към телевизора

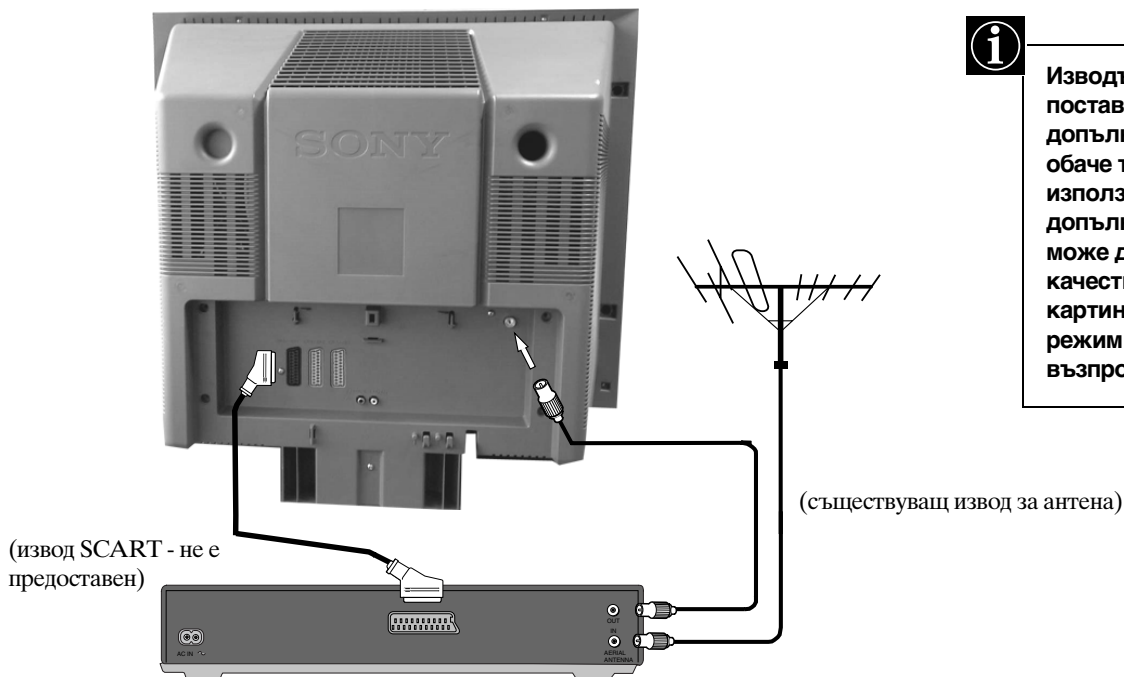

Изводът тип SCART се поставя допълнително. Ако обаче той може да се използва, тази допълнителна връзка може да подобри качеството на картината и звука в режим на възпроизвеждане.

1. Свържете кабела на съществуващата антена към вашия видеокасетофон, както е показано.
2. Свържете кабела за антена на видеокасетофона от гнездото RF OUT на задната страна на видеокасетофона към гнездото за антена на задната страна на телевизора, както е показано.
3. Свържете видеокасетофона към мрежата и го включете.
4. Поставете касета със запис във видеокасетофона и натиснете бутона "PLAY".

4. Включване на телевизора



1. Поставете щепсела на телевизора в контакта на мрежата за променлив ток (220-240V, 50Hz) и го включете.
2. Натиснете бутона за включване/изключване  отпред на телевизора.



Ако индикаторът за режим на готовност отпред на телевизора свети, натиснете бутона TV  на дистанционното управление, за да включите телевизора. Моля, запазете търпение, защото до появяване на картината на телевизионния екран могат да изминат няколко секунди.

5. Използване на джойстика

Движение с джойстика



За придвижване по менютата, натиснете съответния бутон със стрелка.

Натискане на джойстика



За да изберете раздел от менюто, натиснете бутона ОК в средата.

6. Настройване на вашия телевизор

Преди да настроите телевизора, ще получите въпрос за задаване на вашия език и страна.

1. При появяване на менюто 'Language/country' на екрана е осветена думата "English".
2. Натиснете бутоните ▲ или ▼ на дистанционното управление, за да изберете език, а след това натиснете бутона ОК за потвърждаване. При появяване на менюто за държава на екрана е осветена думата "ИЗК". Изберете "ИЗК", ако не искате каналите ви да се запомнят в дадена поредица от канали, започваща от програмна позиция 1.
3. Натиснете ▲ или ▼, за да изберете държавата, в която искате да използвате телевизора, и натиснете ОК, за да потвърдите избора си.
4. На екрана на телевизора се появява "авто настройки" на избрания от вас език. Натиснете бутона ОК за потвърждаване.
5. Уверете се, че антената е свързана в съответствие с указанията, и натиснете бутона ОК за потвърждаване. Телевизорът автоматично започва да търси и да запомни всички налични канали вместо вас. Това може да трае няколко минути - моля, бъдете търпеливи и не натискайте бутоните.
6. След като телевизорът е настроил всички налични канали, на екрана на телевизора се появява менюто "Сортиране на програмите", което ви дава възможност да промените реда на каналите на вашия телевизор. Ако желаете да смените реда на каналите, натиснете бутоните ▲ или ▼ за избор на канала, който желаете да преместите, и после натиснете ►. Натиснете бутоните ▲ или ▼, за да изберете новото положение на номер на програма за избрания канал, а след това натиснете бутона ОК за потвърждаване. Сега избраният канал се премества на новата си програмна позиция, а останалите канали се преместват по съответен начин. Ако желаете да сортирате реда на други канали на телевизора, повторете тази процедура.
7. Натиснете бутона MENU, за да изтриете менюто от екрана на телевизора.
8. Натиснете бутона PROGR+/- или цифровите бутони, за да гледате телевизионните канали.

Забележка: Ако желаете да спрете процеса на автоматична настройка във всеки момент, натиснете бутона ОК.

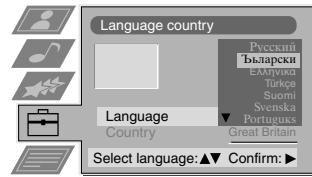

Желаете ли да стартирате автоматична настройка ?
Да : ОК Не : ◀

Моля, потвърдете, че антената е свързана
Да : ОК Не : ◀

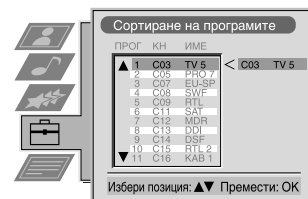
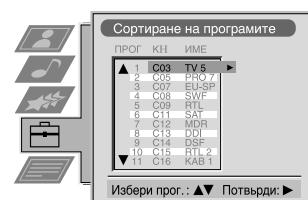

7. Намиране на вашия видеоканал

Ако сте свързали видеокасетопон към телевизора, трябва да намерите вашия видеоканал.

1. Натискайте бутоните PROGR+/- на дистанционното управление, докато на екрана на телевизора се появи картина от вашето видео.

Забележка: Ако желаете да преместите вашия видеоканал на друга програмна позиция, вж. раздела "Подреждане на каналите на телевизора" в това ръководство за експлоатация.

Използване

Преглед на бутоните на телевизора

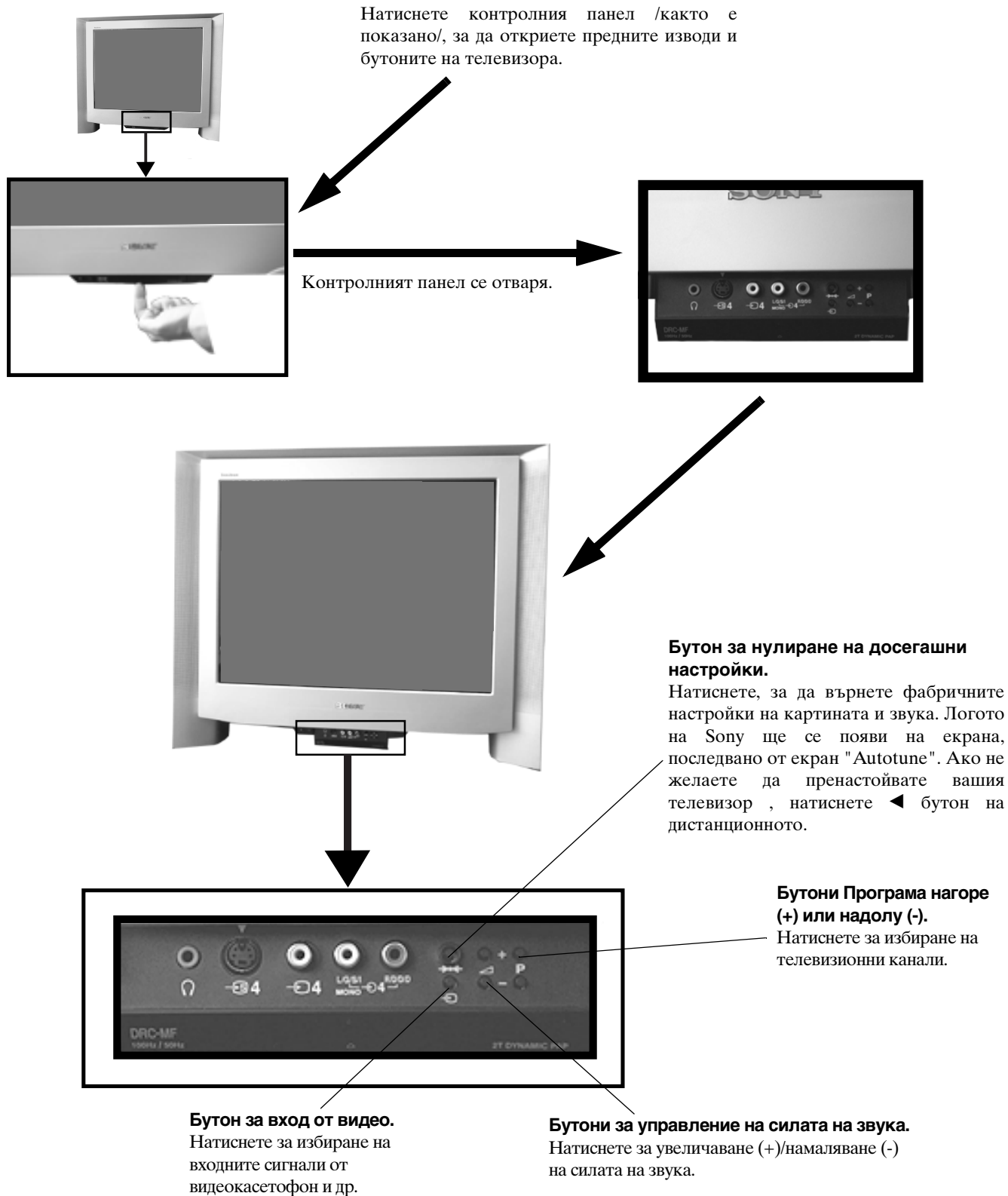

Преглед на бутоните на дистанционното управление

За заглушаване на звука

Натиснете за заглушаване на звука на телевизора. Натиснете отново за възстановяване на звука.

За връщане в режим телевизия

Натиснете за връщане към нормална работа от режим телетекст или режим готовност.

За избор на Телетекст

Натиснете за включване и изключване на Телетекст.

За избор на Електронен указател на програмите (EPG)

Натиснете за включване и изключване на EPG.

За стопиране на картината

Натиснете, ако искате да си запишете бележка или информация от телевизионния екран, например телефонен номер. Натиснете отново за връщане към нормален режим на телевизия.

За избор на канали

Натиснете бутоните с цифри за избор на канали.

За двуцифрени номера на програми, напр. 23, натиснете първо /--, а след това бутони 2 и 3.

За показване на меню за картината

Натиснете за промяна на настройките на картината. Натиснете бутона ОК за премахване на показаното меню.

За показване на меню за звука

Натиснете за промяна на настройките на звука. Натиснете бутона ОК за премахване на показаното меню.

За показване на Таблицата на каналите

Натиснете бутона ОК. Натиснете ▲ или ▼ за избор на желания канал, а после натиснете ► за потвърждаване.

За настройка на силата на звука

Натиснете за настройка на силата на звука на телевизора.

За временно изключване на телевизора

Натиснете за временно изключване на телевизора. Натиснете отново за включване от режим готовност. За икономия на електроенергия препоръчваме пълното изключване на телевизора, когато той не се използва. **ЗАБЕЛЕЖКА:** След 15-30 минути без телевизионен сигнал и без да е натиснат бутон, телевизорът автоматично се изключва в режим готовност.

За разкриване на информация на екрана

Натиснете за разкриване на всички указания на екрана. Натиснете отново за отказ. В режим Телетекст, натиснете за показване на страницата Индекс (обикновено страница 100), а след това натиснете отново за отказ.

За избор на входния сигнал или стопиране на телетекста

Натиснете за избор на входове от телевизионните гнезда (вж. раздела "Използване на допълнителна апаратура"). В режим Телетекст, натиснете за стопиране на показваната страница. Натиснете отново за отказ.

За подробности вж. раздела "Използване на PAF" от това ръководство за експлоатация.

За връщане към предишния канал

Натиснете за връщане към предишния канал, който сте гледали. Забележка: Това може да се направи само след гледане на предварително настроен канал в продължение на 5 секунди.

Натиснете за включване или изключване на режим мулти-PIP.

За смяна на формата на екрана

Натиснете за смяна на размера на екрана.

Клавиши на Fasttext

За подробности вж. раздела "Телетекст" на ръководството.

За избор на елементи от меню

Използвайте бутона ОК и клавишите със стрелки за избор на функциите, предлагани в системата от менюта на този телевизор.

За показване на менюто

Натиснете, ако желаете да използвате системата от менюта на телевизора. Натиснете отново за махане на менюто от екрана на телевизора.

За избор на канали

Натиснете за избор на канали.

За връщане на фабрично зададените стойности.

За връщане на настройките на картината и звука на фабрично зададените стойности, отворете капачето на дистанционното управление и натиснете. След като менюто "Инсталиране" се е появило на екрана на телевизора, по желание променете езика и страната, както е описано в раздела "Избор на език и държава" на ръководството.

За показване на часа.

За да покажете часа на екрана, отворете капачето на дистанционното управление и натиснете.

За използване на видеоапаратура

За да работите с вашата видеоапаратура, отворете капачето на дистанционното управление и натиснете тези бутони (моля, вж. ръководството за вашия видеокасетофон).

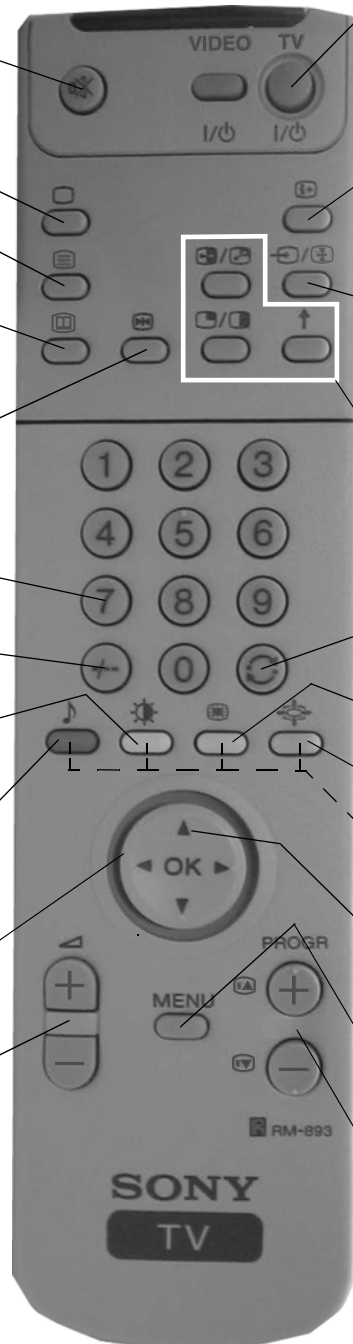

*зависи от наличието на услугата.

NexTVView е електронен указател на програми с информация за програмите на различни канали.

Избиране на източника на NexTVView

Вашият телевизор автоматично избира най-подходящият за Вас източник на NexTVView. Този източник е на разположение около 30 мин. след настройката на каналите. Вие можете обаче да променит така направения избор на източник.

1. Натиснете бутона MENU на дистанционното управление, за да се появи менюто на екрана.
2. Натиснете бутоните ▲ или ▼, за да изберете символа ☰ на екрана на менюто и след това натиснете ►, за да влезете в менюто за настройване.
3. Натиснете бутоните ▲ или ▼, за да маркирате 'Select NexTVView' а след това натиснете B, за да потвърдите. Ще видите списък на всички налични източници на NexTVView.
4. Натиснете бутоните ▲ или ▼, за да изберете желанния източник на NexTVView, а след това натиснете бутона ОК, за да го съхраните.
5. маркирате 'Select NexTVView' а след това натиснете , за да потвърдите. Ще видите списък на всички налични източници на NexTVView на курсора по екрана натиснете бутоните ▲, ▼, ◀ или ▶.
6. Натиснете бутона MENU, за да изтриете менюто от екрана на телевизора.

Показване на NexTVView

1. За включване и изключване на NexTVView натиснете последователно бутона ☰ на дистанционното управление.
*В някои случаи може да е нужно да натиснете и бутона , за да се изпише електронния програмен указател на Сони.
2. За преместване на курсора по екрана натиснете бутоните ▲, ▼, ◀ или ▶.
3. За потвърждение на избора натиснете бутона ОК.
 - а. Ако натиснете бутона ОК в колонките за дата, час или символ (теми), променят списъка на програмите в съответствие с избора.
 - б. Ако натиснете бутона ОК в списъка на програмите, директно показват канала, ако в момента има предаване, или показват менюто "Дълга информация", ако предаването ще започне по-късно.

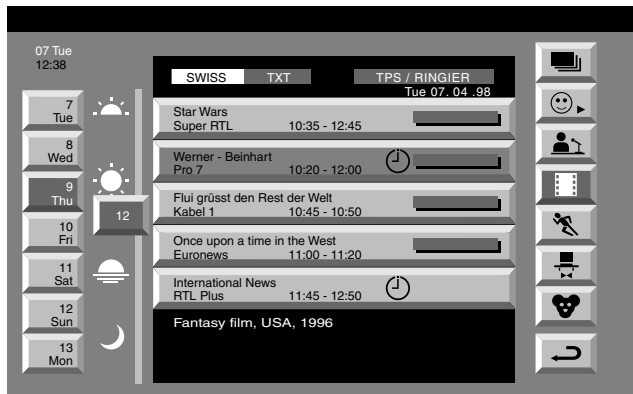

Индекс

- ☰ пълен списък за избор
- ☺ личен избор
- 📺 нови предавания
- 🎬 филми
- 🏃 спорт
- 🎮 развлечения
- 👶 деца
- ↶ връщане към последното меню

Използване на менюто "Индивидуална настройка"

1. Натиснете ▲ или ▼, за да изберете символа ☺, а след това натиснете ►, за да покажете менюто "Индивидуална настройка".
2. Натиснете ▲ или ▼, за да изберете елемент на екрана, а след това натиснете бутона ОК за потвърждаване на вашия избор.
3. Повторете стъпка 2 за всички елементи, които искате да се съдържат във вашия списък.
4. Когато завършите списъка, натиснете ►, за да изберете ↶ на екрана на менюто.
5. Натиснете бутона ОК, за да се върнете към предишното меню.
6. Натиснете ▲ или ▼, за да изберете символа ☺, а след това натиснете бутона ОК отново, за да задействате своя филтър 'Индивидуална настройка'.

Използване на менюто "Дълга информация"

1. Натиснете ▲ или ▼, за да изберете бъдеща програма в колонката на списъка на програмите.
2. Натиснете бутон ОК, за да покажете менюто "Дълга информация".

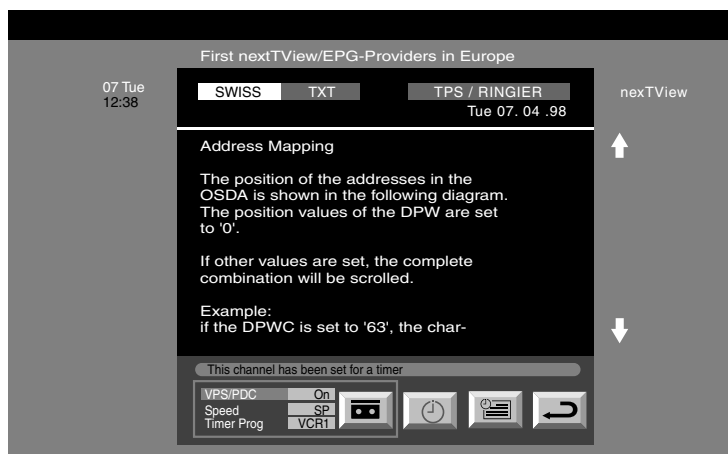

За записване на програми*

* (само при видеокасетофони със Smartlink)

1. Свържете вашия Smartlink видеокасетофон.
2. Натиснете ◀ или ▶, за да изберете , след това натиснете бутон ОК, за да прехвърлите информацията на вашия видеокасетофон.
3. За да настроите видеокасетофона:

VPS/PDC

Натискайте ◀, докато изберете VPS/PDC, а след това натиснете бутон ОК, за да изберете "Включено" или "Изключено". Когато е избрано "Включено", имате гарантиран запис на цялото предаване, в случай че има промяна в телевизионната програма. Това се отнася само за случая, когато избраният канал предава сигнал VPS/PDC.

Скорост

Натиснете ▼, за да изберете "Скорост", а след това натиснете бутон ОК, за да изберете "SP" за стандартно възпроизвеждане или "LP" за удължено възпроизвеждане. При удължено възпроизвеждане можете да записвате на една видеокасета два пъти повече. Това обаче може да се отрази на качеството на картината.

Настройка на видеокасетофона

Натиснете ▼, за да изберете "Настройка видео", а след това натиснете бутон ОК, за да изберете видеокасетофона, който искате да програмирате, а именно "VCR1" или "VCR2".





4. Накрая, натиснете ▶, за да изберете символа , а след това натиснете бутон ОК, за да изтриете менюто от екрана на телевизора.



Телетекст

Повечето телевизионни канали излъчват информация чрез Телетекст. Страницата Индекс на услугата Телетекст (обикновено страница 100) съдържа информация за начина на използване на тази услуга. Моля, използвайте телевизионен канал със силен сигнал, защото в противен случай може да има грешки в Телетекст.

Включване и изключване на Телетекст

1. Изберете телевизионния канал, изпълняващ услугата Телетекст, който искате да гледате.
2. Натиснете  веднъж за Картина и Телетекст (P&T). Екранът се разделя на две, като телевизионният канал е в десния ъгъл, а изображението на телетекст е вляво.

 **Режим P&T:** Натиснете **PROGR+/-**. Натиснете , за да смените канала на екрана на телевизора. Натиснете  или  за промяна на размера на екрана на телевизора. Натиснете  отново, за да възобновите нормалното приемане на телетекст.

3. Натиснете  два пъти, за да получите само Телетекст.
4. Натиснете  три пъти за Смесен режим
5. Натиснете  за четвърти път, за да изключите телетекста.

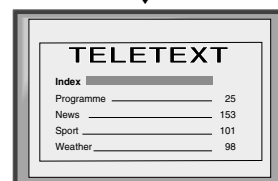
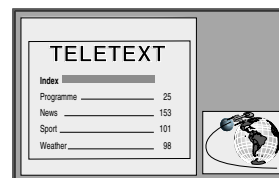



Избор на страница от Телетекст



Въведете с три цифри номера на страницата, като използвате бутоните с цифри на дистанционното управление. Ако сгрешите, въведете кои да е три цифри, а след това въведете отново правилния номер на страница.

Използване на други функции на Телетекст

Избор на следващата или предишната страница

За да изберете следващата или предишната страница, натиснете бутоните  или  на дистанционното управление.

Избор на подстраница

Телетекст страницата може да се състои от няколко подстраници. В този случай се изписва информация за броя на подстраниците. Изберете желаната подстраница като натискате  или .

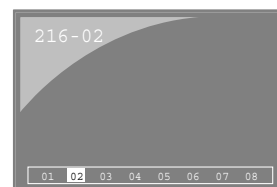

За спиране на телетекстна страница

За спиране на страницата натиснете бутона . За да отмените спирането, го натиснете отново.

Разкриване на индексната страница.

Натиснете бутона  за да разкриете страницата (обикновено стр. 100).



Използване на цветни бутони за достъп до страниците (Fasttext)

(налична, само ако телевизионната станция предава сигнали на Fasttext)

Когато в долната част на страницата се появи меню с цветово кодиране, натиснете цветен бутон на дистанционното управление (зелен, червен, жълт или син) за достъп до съответната страница.



Използване на характеристиката "Хващане на страница"

1. Натиснете бутоните с цифри на дистанционното управление, за да изберете телетекстна страница, на която има много номера на страници (например страница Индекс).
2. Натиснете бутона ОК.
3. Натиснете  или , за да изберете желания номер на страница, а след това натиснете бутона ОК. Заявената страница се показва след няколко секунди.

Телетекст

Използване на менюто за Телетекст

1. За показване на менюто на телевизионния екран натиснете бутона MENU на дистанционното управление.
2. Натиснете ▲ или ▼, за да изберете елемент на екрана, а след това натиснете ►, за да покажете съответното подменю.
3. За махане на менюто на Телетекст от екрана натиснете бутона MENU.

Горен/Долен/Пълен

Подменюто Горен/Долен/Пълен ви дава възможност да увеличавате различни секции от страницата на Телетекст. Натиснете ▲, за да разширите горната половина на екрана. Натиснете ▼, за да разширите долната половина. Натиснете ОК, за да върнете страницата в нормалния размер. Натиснете ◀, за да се върнете към екрана на менюто на Телетекст.

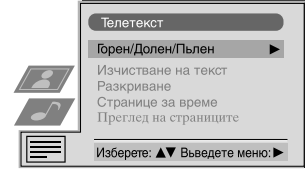

Горен: ▲ Долен: ▼ Пълен: ОК

Изчистване на текста*

*Достъпно само при режими Телетекст и Mix (Вж. Включване и изключване на Телетекста)

Изчистване на текста е функция, която позволява гледането на телевизионен канал, докато се търси телетекст страница.

1. Натиснете два пъти ≡ бутон на дистанционното, за да превключите целия екран на Текст.
2. Натиснете бутона MENU, за да покажете Телетекст менюто.
3. Натиснете ▲ или ▼, за да осветите "Text Clear" и натиснете ►, за да го изберете.
4. Показва се гледаният до този момент телевизионен канал. Веднага след намирането на текстовата страница, в горния, ляв ъгъл на екрана ще се появи син знак ≡
5. Натиснете ≡ бутона на дистанционното, за да видите.

Разкриване

Някои Телетекст страници съдържат скрита информация / например при телевизионни загатки/, която може да бъде разкрита.

1. В режим на текст натиснете бутона MENU на дистанционното, за да изберете менюто на Телетекста.
2. Натиснете ▲ или ▼, за да осветите 'Reveal' и натиснете ►, за да го изберете. Скрытата информация ще се появи на екрана.

Часова страница*

*в зависимост от поддръжката на тази услуга, Часовата страница е достъпна на режими Телетекст и Mix (Вж. Включване на Телетекста).

Часовата страница, позволява на времекодирани телетекст страници, да се показват на екрана в определено време.

1. В режим Текст натиснете бутона MENU на дистанционното, за да влезете в Телетекст Меню.
2. Натиснете ▲ или ▼, за да осветите 'Time Page' и натиснете ►, за да го изберете. Подменюто на 'Time Page' се появява на екрана.
3. Влезте в желанния номер страница, използвайки номерираните бутони на дистанционното.
4. Настройте желаното време, използвайки дистанционното.
5. Натиснете ОК, за да потвърдите настройките. Телевизорът ще излезе от Телетекст режим и избраното време ще се появи в горния, ляв ъгъл на екрана. В зададеното време, избраната страница ще се появи на екрана.

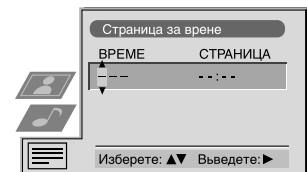

Преглед на страниците*

*достъпно само ако телевизионният канал предава TOP-Text.

В това меню страниците TOP-Text са разделени на две колони. Първата колона показва "блокове" страници, а втората "групи" страници.



1. Натиснете ◀ или ►, за да изберете първата или втората колона.
2. Натиснете ▲ или ▼, за да изберете съответната "група" или "блок" от страници.
3. Натиснете бутона ОК, за да покажете избраните страници.

Използване на системата от менюта на телевизора

Телевизорът е устроен като система от менюта, която се основава на изображения и менюта на екрана, лесни за потребителя. Тези изображения ще ви помогнат да получите най-доброто от вашия телевизор, като промените настройките на картината и звука, да смените размера на телевизионната картина, да пренаредите каналите на телевизора и т. н.

Настройка на картината и звука

Картината и звука са настроени фабрично. Можете обаче да ги настроите по собствен вкус.

1. Натиснете бутона MENU на дистанционното управление, за да покажете менюто на екрана на телевизора.
2. Натиснете бутоните ▲ или ▼, за да изберете  за настройки на картината, или  за настройки на звука, а след това натиснете ►, за да влезете в менюто "Настройка на картина" или менюто "Настройка на звука".
3. Натиснете бутоните ▲ или ▼, за да изберете елемента на екрана, който искате да настроите, и след това натиснете ►, за потвърждаване. За описание на елементите на менюто и действието им вж. таблицата по-долу.
4. Натиснете бутоните ▲, ▼, ► или ◀ за настройка на избрания елемент.
5. След като сте настроили елемента, натиснете бутона ОК за запомняне на новата настройка.
6. Повторете стъпки 3-5, ако желаете да настройвате други елементи.
7. Натиснете бутона MENU, за да изтриете менюто от екрана на телевизора.

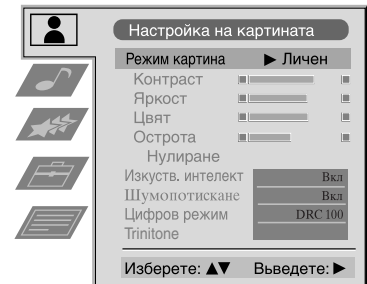

Управление на картината

Елемент	Действие/използване
Режим картина	▼ Живо (за предавания на живо) Персонален(за индивидуални настройки) Филм (за предаване на филми) ▲ Мач (за компютърни игри)
Контраст	По-слаб ◀▶ По-силен
Яркост*	По-тъмно ◀▶ По-светло
Цвят*	По-слаб ◀▶ По-силен
Нюанс**	Червеникав◀▶ Зеленикав
Острота*	По-меко ◀▶ По-рязко
* Само ако в менюто Режим картина е избрана опцията Персонален	
** Само ако сигналът е NTSC (напр. при US видео записи)	
Нулиране	Възстановява картината до фабрично настроените нива
ИИ (Искусствен интелект)	▼ Изключено: Нормално ▲ Включено: Автоматично оптимизиране на нивото на контраст в зависимост от телевизионния сигнал.
Шумопогискане.	▼ High: Усилено подгискане на шума. Mid: Средно подгискане на шума. Low: Слабо подгискане на шума. Auto: Оптимално подгискане на шума /избрано автоматично/ ▲ Off: Функцията е изключена.
Цифров режим	▼ Normal: 100 Hz качество на картината. DRC 50: Подобрена резолюция на картината при показване на движещи се текстове. ▲ DRC 100: Оптимална резолюция на картината, създаваща
Тонове на цвета	▼ Warm: Придава топъл нюанс на картината. Normal: Normal. ▲ Cool: Придава студен нюанс на картината.

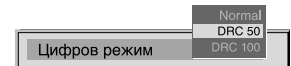
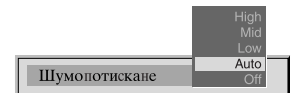
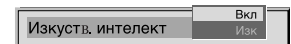
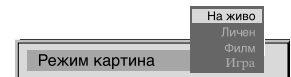

Управление на звука

Елемент	Действие/използване
Режим на еквилайзера	<ul style="list-style-type: none"> ▼ Персонален Вокал Джаз Рок Поп ▲ Глухо (фиксирана настройка, не може да се регулира)
Настройка на еквилайзера	<p>Режима, избран в Режим на еквилайзера, можете да регулирате чрез отрязване и усилване на 5-те избрани честотни ленти. Натиснете ◀ или ▶, за да изберете честотната лента, а след това ▼ или ▲, за да регулирате честотата. Накрая, натиснете бутона ОК за запомняне на новата настройка.</p>
 Ако искате да запомните новата настройка, трябва да зададете Режим на еквилайзера на "Персонален". Персоналният режим запомня постоянно настройката, а всички други режими (Вокал, Джаз, Рок, Поп) запомнят само последващата промяна на режима.	
Баланс	<ul style="list-style-type: none"> ◀ На ляво ▶ На дясно
Гръмкост	<ul style="list-style-type: none"> ▼ Изключен: нормален режим. ▲ Включен: за музикални предавания.
Пространство	<ul style="list-style-type: none"> ▼ Изключен: нормален режим. ▲ Включен: специален акустичен ефект.
Автоматична сила звук	<ul style="list-style-type: none"> ▼ Включено: силата на звука за каналите ще остава една и съща, независимо от канала на излъчване (напр., в случай на реклами) ▲ Изключено: силата на звука се променя в зависимост от сигнала на предаване.
Двоен звук	<p>За двуезично предаване:</p> <ul style="list-style-type: none"> ▼ А за канал 1 ▲ В за канал 2 <p>За стерео предаване:</p> <ul style="list-style-type: none"> ▼ Моно ▲ Стерео

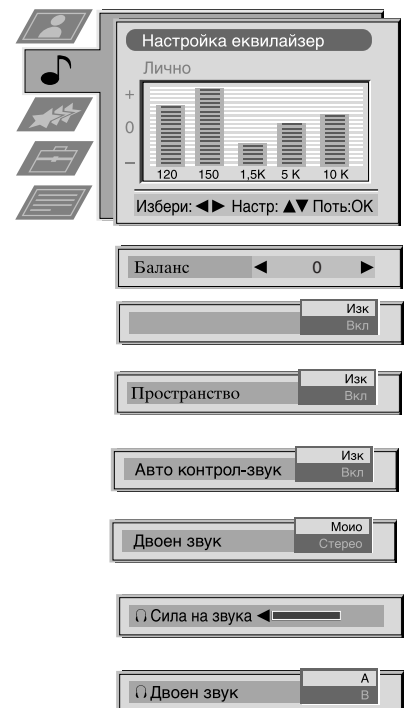

 Когато се излъчва NICAM стерео, на екрана за кратко се появява индикация NICAM.

Слушалки

○ Сила на звука

○ Двоен звук

По-слабо ◀ ▶ По-силно

функцията е налична само когато е избран режим PAR:

▼ Стерео: Звукът от екрана се излъчва едновременно от високоговорителите и от слушалките.

▲ PAR: Звукът от левия екран се излъчва от високоговорителите, а звукът от десния екран се излъчва от слушалките.

За повече информация относно PAR, моля вижте раздел "Работа с PAR"

Използване на системата от менюта на телевизора:

Използване на менюто Възможности/Характеристики

1. Натиснете бутона MENU на дистанционното управление, за да покажете менюто на екрана на телевизора.
2. Натиснете бутоните ▲ или ▼, за да изберете ★ за менюто "Възможности/Характеристики", а след това натиснете ►, за да влезете в менюто "Възможности/Характеристики".
3. Натиснете бутоните ▲ или ▼, за да изберете желанния елемент на менюто, и натиснете ► за потвърждаване. За описание на елементите на менюто и тяхното действие вж. таблицата по-долу.
4. Натиснете бутоните ▲, ▼, ► или ◀, за да изберете желанната настройка.
5. Натиснете бутона OK за потвърждаване на избраната настройка.
6. Ако желаете да изберете други елементи, повторете стъпки 3-5.
7. Натиснете бутона MENU, за да изтриете менюто от екрана на телевизора.

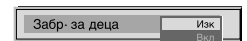
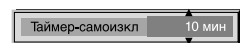
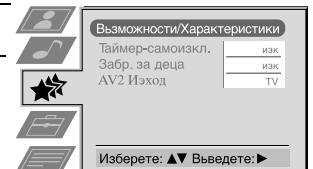

Елемент	Действие/използване
Таймер самоизкл	Можете да избирате време, след което телевизорът се самоизключва до режим на готовност. ▼ Изключено ▲ 90 мин.
Забр. за деца	▼ Изключено: Нормално ▲ Включено: Натиснете бутоните на дистанционното управление, за да превключите телевизора от режим на готовност. Бутоните на телевизора не работят.
AV2 изход	▼ Телевизионен аудио/видео сигнал от антената ㄗ AV1 аудио/видео сигнал от вход SCART 1 AV2 аудио/видео сигнал от вход SCART 2 AV3 аудио/видео сигнал от вход SCART 3 ▲ AV4 аудио/видео сигнал от съединителите отпред на телевизора



Използване на системата от менюта на телевизора:

Използване на мулти-PIP

 Режимът мулти-PIP (картина в картина) показва последователност от 12 стопирани картини, а 13-ата се движи. Можете ръчно да разберете кой канал искате да гледате - или на цял екран, или в режим PIP.

1. Натиснете бутона  на дистанционното управление, за да изберете режим мулти-PIP. На екрана се появяват 13 програмни позиции, като показваният в момента канал е в центъра.
2. Натискайте бутоните PROGR+/-, за да изберете следващите или предишните 12 програмни позиции.
3. Натиснете бутоните ▲, ▼, ◀ или ▶, за да се придвижвате между 13-те показвани канала.
4. Натиснете бутона OK, за да изберете оградения в рамка канал. Този канал се премества в центъра.
5. Натиснете отново бутона OK, за да покажете избрания канал, или , за да изтриете режима мулти-PIP от екрана на телевизора.

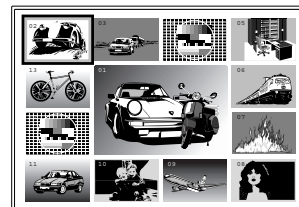



Използване на PAP (картина и картина)

 При характеристиката PAP екранът се разделя на две за гледане едновременно на два канала (като единият по желание може да е от видео). Звукът на левия екран излиза от високоговорителите на телевизора, а звукът от десния екран може да се избере през слушалки.

Включване и изключване на PAP

Натиснете  веднъж, за да покажете екраните, и два пъти, за да изключите PAP.

Избор на източника за PAP

Натиснете . На десния екран се появява символът . Изберете желанния източник с помощта на цифровите бутони (за телевизионен канал) или  (за източник видео).

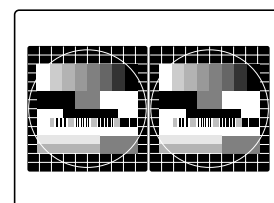

Размяна на екраните

Натиснете , за да размените двата екрана.

Увеличаване на екраните

Натиснете бутоните ◀ или ▶, за да промените размера на двата екрана.

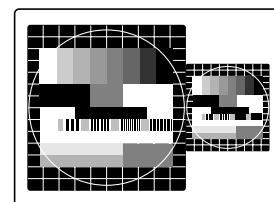

Използване на системата от менюта на телевизора:

Пренареждане на каналите на телевизора

i След като настроите телевизора, можете с помощта на тази характеристика да промените реда на каналите на телевизора.

1. Натиснете бутона MENU на дистанционното управление, за да покажете менюто на екрана на телевизора.
2. Натиснете бутона ▼, за да изберете символа  на екрана на менюто, а след това натиснете ►, за да влезете в менюто "Настройка".
3. Натиснете бутона ▼, за да изберете "Сортиране на програмите", а след това натиснете В, за да влезете в менюто "Сортиране на програмите".
4. Натиснете бутоните ▲ или ▼, за да изберете канала, който искате да преместите, а след това натиснете В за потвърждаване.
5. Натиснете бутоните ▲ или ▼, за да изберете новата програмна позиция (напр. ПРОГ 4) за избрания от вас канал, а след това натиснете бутона ОК за потвърждаване. Избраният канал се премества на новата си програмна позиция, а другите канали се преместват по съответен начин.
6. Ако желаете да сортирате другите канали, повторете стъпки 4 и 5.
7. Натиснете бутона MENU, за да изтриете менюто от екрана на телевизора.



Ръчна настройка на телевизора

i Вече сте настроили телевизора автоматично с помощта на инструкциите в началото на това ръководство. Можете обаче да извършите тази операция и ръчно, като добавяте канали към телевизора един по един.

1. Натиснете бутона MENU на дистанционното управление, за да покажете менюто на екрана на телевизора.
2. Натиснете бутона ▼, за да изберете символа  на екрана на менюто, а след това натиснете ►, за да влезете в менюто "Настройка".
3. Натиснете бутона ▼, за да изберете "Ръчна настройка" на екрана на менюто, а след това натиснете В, за да влезете в менюто "Ръчна настройка".
4. Натиснете бутона ▼, за да изберете "Ръчна настройка на програмите" на екрана на менюто, а след това натиснете ►, за да влезете в менюто "Ръчна настройка на програмите".
5. Натиснете бутоните ▲ или ▼, за да изберете номера на програма за вашия канал (напр. ПРОГ 1 за КАНАЛ 1), а след това натиснете ►, за да осветите колонката "ПРОПУСКАНЕ". Натиснете ▲, за да изберете "ИЗК", а след това натиснете ►, за да осветите колонката "СИСТ".
6. Натиснете бутоните ▲ или ▼, за да изберете системата на телевизионно предаване (В/Г за западноевропейските страни или D/К за източноевропейските страни) или "EXT" за източник на сигнал от видео (AV1, AV2, ...), след което натиснете ► за потвърждаване.
7. Натиснете бутоните ▲ или ▼, за да изберете "С" за ефирни канали, "S" за кабелни канали или "F" за входове с директна честота, след което натиснете ► за потвърждаване.
8. Изберете първата цифра от "КН" (канал), а след това втората цифра от "КН" с цифровите бутони на дистанционното управление или натиснете бутоните ▲ или ▼, за да търсите следващия наличен канал.
9. Ако не желаете да този канал да бъде запомнен на номера на програма, който сте избрали, натиснете бутоните ▲ или ▼, за да продължите търсенето на желания канал.
10. Ако това е каналът, който искате да бъде запомнен, натиснете бутона ОК.
11. Повторете стъпки 5-11, ако искате да бъдат запомнени още канали, а след това натиснете бутона MENU, за да изтриете менюто от екрана на телевизора.

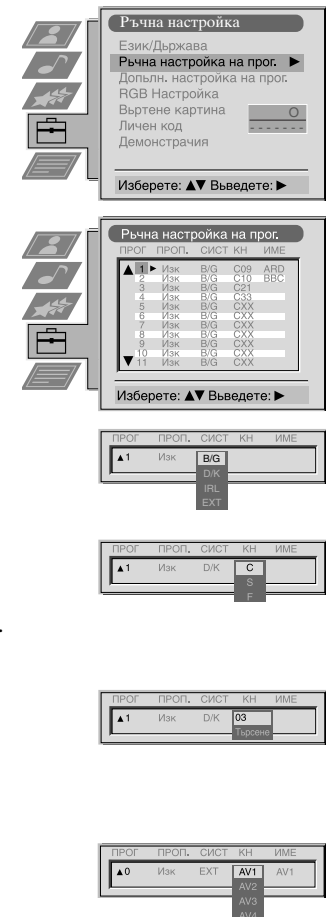

Използване на системата от менюта на телевизора:

Наименуване на канал

 Имената на каналите обикновено се взимат автоматично от Телетекст, ако има такъв в наличност. Можете обаче да наименувате канал или входен сигнал от видео, като използвате до пет знака (букви и цифри).

1. Натиснете бутона MENU на дистанционното управление, за да покажете менюто на екрана на телевизора.
2. Натиснете бутона ▼, за да изберете символа  на екрана на менюто, а след това натиснете ►, за да влезете в менюто "Настройка".
3. Натиснете бутона ▼, за да изберете "Ръчна настройка", а след това натиснете ►, за да влезете в менюто "Ръчна настройка".
4. Натиснете бутона ▼, за да изберете "Ръчна настройка на програми", а след това натиснете ►, за да влезете в менюто "Ръчна настройка на програми".
5. Натиснете бутоните ▲ или ▼, за да изберете канала, който желаете да наименувате.
6. Натиснете бутона ► неколкократно, докато се освети първият елемент от колонката "ИМЕ".
7. Натиснете бутоните ▲ или ▼, за да изберете буква или цифра (за интервал изберете "-"), а след това натиснете ► за потвърждаване. По същия начин изберете останалите четири знака.
8. След като сте избрали всичките четири знака, натиснете бутона ОК.
9. Ако желаете да поставите име на други канали, повторете стъпки от 5 до 8.
10. Натиснете бутона MENU, за да изтриете менюто от екрана на телевизора.



Пропускане на програмни позиции

 Тази функция ви дава възможност да пропускате неизползвани програмни позиции, когато ги избирате с бутоните PROGR+/- . Все още обаче можете да избирате пропуснатата програмна позиция, като използвате цифровите бутони.

1. Натиснете бутона MENU на дистанционното управление, за да покажете менюто на екрана на телевизора.
2. Натиснете бутона ▼, за да изберете символа  на екрана на менюто, а след това натиснете ►, за да влезете в менюто "Настройка".
3. Натиснете бутона ▼, за да изберете "Ръчна настройка", а след това натиснете ►, за да влезете в менюто "Ръчна настройка".
4. Натиснете бутона ▼, за да изберете "Ръчна настройка на програма", а след това натиснете ►, за да влезете в менюто "Ръчна настройка на програма".
5. Натиснете бутоните ▲ или ▼, за да изберете програмната позиция, а след това ►, за да осветите колонката "ПРОП.".
6. Натиснете бутоните ▲ или ▼, за да изберете "Иск" или "Вкл" (ако желаете да пропуснете тази програмна позиция), а след това натиснете бутона ОК за запомняне.
7. Повторете стъпки 5 и 6, ако желаете да пропуснете или прекратите пропускането на други програмни позиции.
8. Натиснете бутона MENU, за да изтриете менюто от екрана на телевизора.

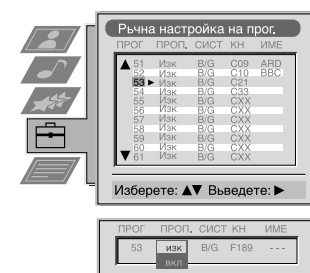

Използване на системата от менюта на телевизора:

Използване на характеристиката "Допълнителна настройка на програми"

С тази характеристика можете: а) да регулирате отслабването на всеки канал; б) да настройвате индивидуално силата на звука на всеки канал; в) ръчно да настройвате фино телевизора за получаване на по-добро приемане на картина, ако картината е изкривена или г) предварително да настроите изхода на AV за програмните позиции на канали с кодирани сигнали (напр. от телевизионен декодер със заплащане). По този начин свързан видеокасетофон записва декодиран сигнал.

1. Натиснете бутона MENU на дистанционното управление, за да покажете менюто на екрана на телевизора.
2. Натиснете бутона ▼, за да изберете символа  на екрана на менюто, а след това натиснете В, за да влезете в менюто "Настройка".
3. Натиснете бутона ▼, за да изберете "Ръчна настройка", а след това натиснете В, за да влезете в менюто "Ръчна настройка".
4. Натиснете бутона ▼, за да изберете "Допълнителна настройка на програми", а след това натиснете В, за да влезете в менюто "Допълнителна настройка на програми".
5. Натиснете бутоните ▲ или ▼, за да изберете съответния номер на програма, а след това натиснете бутона В неколккратно, за да изберете: а) VOL б) AFT или в) ДЕКОДЕР. Избраният елемент сменя цвета си.
6. а) АТТ - RF Атенюатор
Натиснете бутоните v или ▼, за да включите или изключите атенюатора. Натиснете бутона ОК за потвърждаване на избора. Ако желаете да настройвате отслабването на радиочестота с атенюатор на други канали.

б) VOL - Изместване на силата на звука

Натиснете бутоните ▲ или ▼, за да регулирате нивото на звука (диапазон от -7 до +7) на канала. За запомняне натиснете бутона ОК. Ако желаете да настроите нивото на звука за други канали, повторете стъпки 5 и бб.

в) AFT - Автоматична фина настройка

Натиснете бутоните ▲ или ▼, за да настроите фино честотата на канала в диапазон от -15 до +15. Натиснете бутона ОК за потвърждаване. Ако желаете да настроите фино други канали, повторете стъпки 5 и бв.

г) ДЕКОДЕР

Натиснете бутоните ▲ или ▼, за да изберете AV1 или AV2 за програмната позиция, а след това натиснете бутона ОК за потвърждаване. Сега можете да свържете декодер към гнездото AV1 или AV2 на задната страна на телевизора и картината от този декодер ще се появи на този номер програма. За настройване на AV изход за други програмни позиции повторете стъпки 5 и бг.

7. Натиснете бутона MENU, за да изтриете менюто от екрана на телевизора.

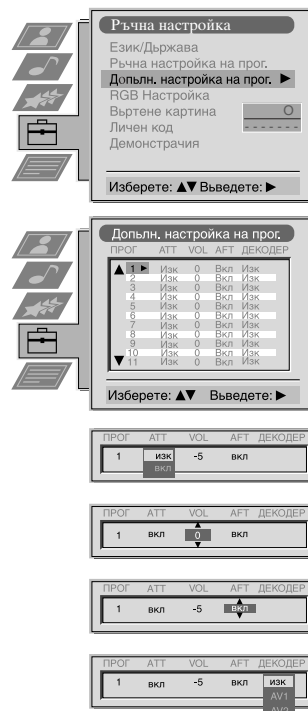

Избор на характеристиката "Демо"

 Тази функция предоставя преглед на някои от характеристиките, налични на вашия телевизор.

1. Натиснете бутона MENU на дистанционното управление, за да покажете менюто на екрана на телевизора.
2. Натиснете бутона ▼, за да изберете символа  на екрана на менюто, а след това натиснете ►, за да влезете в менюто "Настройка".
3. Натиснете бутона ▼, за да изберете "Ръчна настройка", а след това натиснете ►, за да влезете в менюто "Ръчна настройка".
4. Натиснете бутона ▼, за да изберете "Демо", а след това натиснете ►, за да стартирате демонстрацията (която продължава приблизително 5 минути).
5. Натиснете бутона □, за да изтриете демонстрацията от екрана на телевизора.



Настройка на завъртането на картината

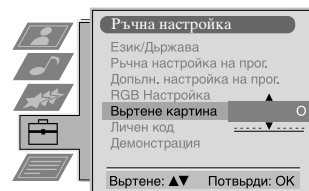

i По причина на земния магнетизъм е възможно картината да е наклонена. В такъв случай можете да пренастроите картината.

1. Натиснете бутона MENU на дистанционното управление, за да покажете менюто на екрана на телевизора.
2. Натиснете бутона ▼, за да изберете символа  на екрана на менюто, а след това натиснете ►, за да влезете в менюто "Настройка".
3. Натиснете бутона ▼, за да изберете "Ръчна настройка", а след това натиснете ►, за да влезете в менюто "Ръчна настройка".
4. Натиснете бутона ▼, за да изберете "Завъртане на картината", а след това натиснете ►, за да влезете в подменюто "Завъртане на картината".
5. Натиснете бутоните ▲ или ▼, за да завъртите картината в диапазона от -5 до +5, а след това натиснете бутона ОК за запомняне.
6. Натиснете бутона MENU, за да изтриете менюто от екрана на телевизора.



Настройка на геометрията на картината за източник на RGB

i При свързване на източник на RGB, например телевизионна игра Sony, може да е необходимо пренастройване на геометрията на картината.

1. Натиснете бутона  на дистанционното управление, за да изберете свързания източник на RGB .
2. Натиснете бутона MENU на дистанционното управление, за да покажете менюто на екрана на телевизора.
3. Натиснете бутона ▼, за да изберете символа  на екрана на менюто, а после натиснете ►, за да влезете в менюто "Настройка".
4. Натиснете бутона ▼, за да изберете "Ръчна настройка" на екрана на менюто, а след това натиснете В, за да влезете в менюто "Ръчна настройка".
5. Натиснете бутона ▼, за да изберете "RGB настройка" на екрана на менюто, а след това натиснете ►, за да влезете в подменюто "RGB настройка".
6. Натиснете ►, за да изберете H Centre, а след това натиснете ▲ или ▼, за да регулирате центъра на картината в диапазон от -10 до +10. С натискане на бутона ОК новият диапазон се запомня.
7. Натиснете ►, за да изберете H Size, а след това натиснете ▲ или ▼, за да регулирате хоризонталните координати в диапазон от -10 до +10. С натискане на бутона ОК новият диапазон се запомня.
8. Натиснете бутона MENU, за да изтриете менюто от екрана на телевизора.

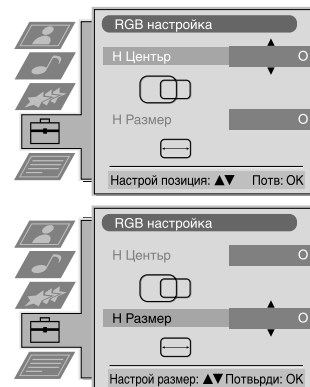

Използване на системата от менюта на телевизора:

Въвеждане на вашата лична идентификация

i С помощта на тази характеристика можете да назначите код на защита на вашия телевизор, който ще помогне за удостоверяване на телевизора, в случай че бъде откраднат и намерен. Моля да отбележите обаче, че кодът на защита може да се въвежда само веднъж!

1. Натиснете бутона MENU на дистанционното управление, за да покажете менюто на екрана на телевизора.
2. Натиснете бутона ▼, за да изберете символа  на екрана на менюто, а след това натиснете ►, за да влезете в менюто "Настройка".
3. Натиснете бутона ▼, за да изберете "Ръчна настройка" на екрана на менюто, а след това натиснете ►, за да влезете в менюто "Ръчна настройка".
4. Натиснете бутона ▼, за да изберете "Лична идентификация" на екрана на менюто, а след това натиснете ►, за да влезете в подменюто "Лична идентификация".
5. Натиснете бутоните ▲ или ▼, за да изберете първия от общо 11 знака (буква, цифра, + или интервал), а след това натиснете ►, за да преминете към следващия знак.
6. Повторете стъпка 5, за да въведете всички знаци за кода.
7. Натиснете бутона OK за запомняне. На екрана се появява клетка на състоянието, която ви подканва да въведете повторно кода си.
8. Отново натиснете бутона OK за окончателно запомняне на кода или натиснете ◀ за отказ.
9. Натиснете бутона MENU, за да изтриете менюто от екрана на телевизора.

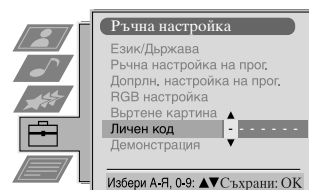

Предварителна настройка и наименоване на входните сигнали

i С помощта на тази характеристика можете автоматично да форматираме и наименоваме входните източници.

1. Натиснете бутона MENU на дистанционното управление, за да покажете менюто на екрана на телевизора.
2. Натиснете бутона ▼, за да изберете символа  на екрана на менюто, а след това натиснете ►, за да влезете в менюто "Настройка".
3. Натиснете бутона ▼, за да изберете "AV Настройка" на екрана на менюто, а след това натиснете ►, за да влезете в менюто "AV Настройка".
4. Натиснете бутоните ▲ или ▼, за да изберете желан AV вход (AV1, 2, 3 или 4).
5. Натиснете бутона ►, за да изберете "ИМЕ".
6. Натиснете бутоните ▲ или ▼, за да изберете първия знак на името, а след това натиснете бутона ►, за да преминете към следващия знак.
7. Повторете стъпка 7, за да изберете останалите 4 знака, които след това се запомнят с натискане на бутона OK.
8. Повторете стъпки 4-8 за другите входни източници AV, а след това натиснете бутона MENU, за да изтриете менюто от екрана на телевизора.



Свързване на допълнителна апаратура към телевизора

Като използвате илюстрациите по-долу, към вашия телевизор можете да свързвате широка гама от аудио и видео апаратура.

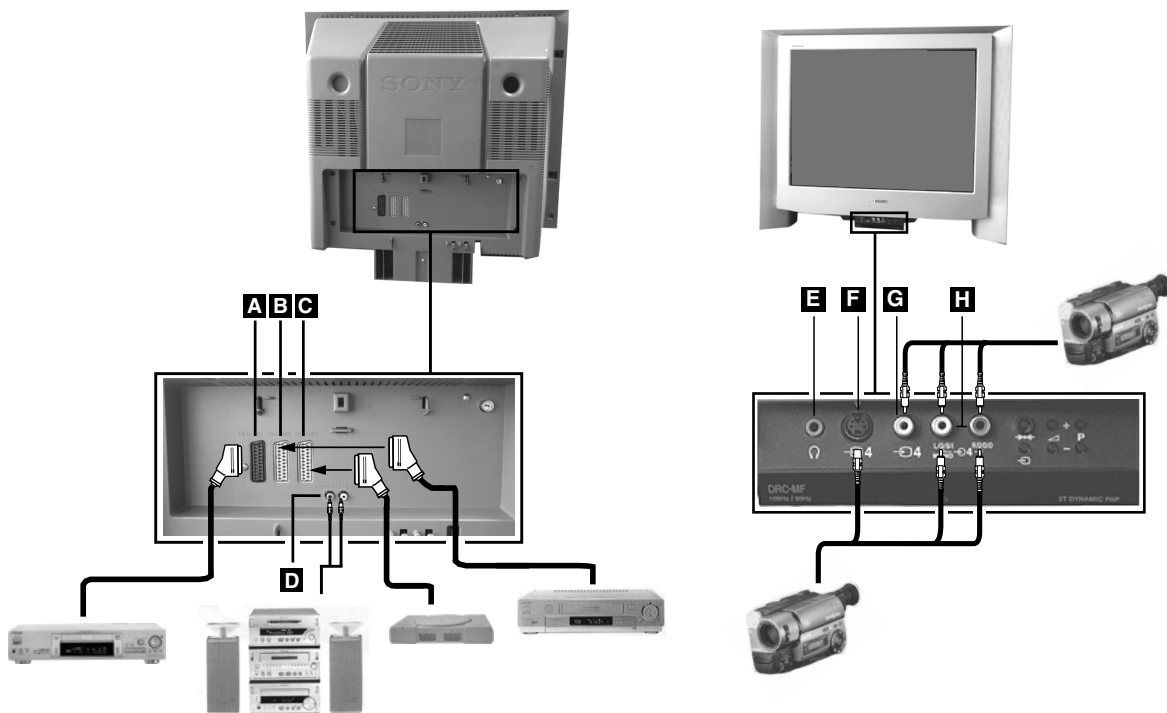

За да получите входния сигнал от свързаната апаратура на екрана на телевизора, трябва да изберете символа на съединителя, към какъвто сте свързали устройството.

1. Като използвате илюстрациите по-горе, свържете вашата апаратура към съответното гнездо на телевизора.
2. Натиснете бутона на дистанционното управление, докато на екрана на телевизора се появи правилния символ на вход за вашата апаратура (вж. таблицата по-долу):

Символ на екрана на телевизора	Входни сигнали от съединителя
	• Аудио/видео входен сигнал през SCART съединител A или* RGB през SCART съединител A
	• Аудио/видео входен сигнал през SCART съединител B или* S-видео през SCART съединител B
	• Аудио/видео входен сигнал през SCART съединител C или* S-видео през SCART съединител C
	• S-видео входен сигнал през 4-изводен DIN съединител F или* видео входен сигнал през фоно жак G и аудио входен сигнал през фоно жакове H

* автоматично откриване на сигнала в съответствие със свързаната апаратура

3. Включете свързаната апаратура. Образ от тази апаратура /ако е налична/ щесе появи на екрана.
4. Натиснете , за да се върнете към нормалния екран на телевизора.



Забележка: За да избегнете изкривяване на картината, не свързвайте едновременно апаратура към гнездата **F** и **G**.

Свързване на слушалките.

Включете елушалките във вход **E** на предната част на телевизора.

Допълнителна информация при свързване с други уреди.

Апаратура по избор

- * Ако има изкривяване на картината или звука, отдалечете видеокасетофона от телевизора.
- * Когато свързвате моно видеокасетофон, свържете само белия жак към телевизора и към видеокасетофона.
- * За информация как се избира изходния сигнал на SCART 2  2 /  2, вж. стр. 14.
- * Когато свързвате допълнително хаи-фи оборудване, можете да настроите силата на звука, като промените настройката на слушалките в менюто за регулиране на звука - моля, консултирайте се с главата за настройка на картината и звука в този наръчник.

Smartlink

Smartlink е директна връзка между телевизора и видеокасетофона.

За Smartlink ви е необходимо следното:

- * Видеокасетофон, който поддържа Smartlink, NexTView Link, Easy Link или Megalogic.
- * Напълно опроводен SCART кабел с 21 извода за свързване на видеокасетофона към съединителя SCART 2  2.

Характеристиките на Smartlink са следните:

- * Информацията за настройване, като вида на преглед на каналите, се прехвърля от телевизора към видеокасетофона.
- * С помощта на NexTView можете лесно да програмирате вашия видеокасетофон.
- * Директен запис от телевизора: докато гледате телевизия, е необходимо само да натиснете един бутон на видеокасетофона, за да запишете тази програма.

Допълнителна информация по Smartlink потърсете в инструкциите за експлоатация на вашия видеокасетофон.









Дистанционно управление на друга апаратура на Sony

С помощта на бутоните под капачето на дистанционното управление можете да управлявате друга апаратура на Sony.

1. Отворете капачето на дистанционното управление.
2. Задайте селектора VTR 1234 DVD в съответствие с апаратурата, която искате да управлявате:
 - VTR1 Beta VCR
 - VTR2 8mm VCR
 - VTR3 VHS VCR
 - VTR4 Digital Video (DCR-VX 1000/9000E, VHR-1000)
 - DVD Digital Video Disk
3. С помощта на бутоните на дистанционното управление управлявайте апаратурата.
 - * Ако вашата апаратура има селектор КОМАНДЕН РЕЖИМ, установете този селектор на същото положение, както и селектора VTR 1234 DVD на дистанционното управление на телевизора.
 - * Ако на апаратурата няма дадена функция, съответният бутон на дистанционното управление не работи.



Отстраняване на неизправности

Ето някои прости решения на проблемите, които могат да засегнат картината и звука.

Проблем	Предложение за отстраняване
Липса на картина (екранът е тъмен), липса на звук	<ul style="list-style-type: none"> Включете телевизора в мрежата. Натиснете бутона  отпред на телевизора. Ако индикаторът  е включен, натиснете бутона  или цифров бутон на дистанционното управление. Проверете свързването на антената. Изключете телевизора за 3 или 4 секунди и след това отново го включете, като използвате бутона  отпред на телевизора.
Лоша или липса на картина (екранът е тъмен), но добър звук	<ul style="list-style-type: none"> С помощта на системата от МЕНЮТА изберете показване на Настройка на картината. Настройте нивата на яркостта, картинния и цветовия баланс. От изображението на Настройка на картината изберете НУЛИРАНЕ, за да се върнете към фабричните настройки.
Добра картина, липса на звук	<ul style="list-style-type: none"> Натиснете бутона  на дистанционното управление. Ако на екрана е показано , натиснете бутона  на дистанционното управление.
Липса на цвят или цветни програми.	<ul style="list-style-type: none"> С помощта на системата от МЕНЮТА, изберете показване на Настройка на картината и регулирайте цветовата настройка. От изображението на Настройка на картината изберете НУЛИРАНЕ, за да се върнете към фабричните настройки.
Изкривяване на картината при смяна на програми или избиране на Телетекст	<ul style="list-style-type: none"> Изключете всяка апаратура, свързана със съединителите SCART на задната страна на телевизора.
Дистанционното управление не функционира.	<ul style="list-style-type: none"> Заменете батериите.
Индикаторът за готовност  на телевизора мига.	<ul style="list-style-type: none"> Обърнете се към най-близкия сервизен център на Sony.
Смущения в картината предизвикани от външни източници.	<ul style="list-style-type: none"> намалете нивото на остротата

- Ако тези проблеми продължат да се появяват, телевизорът трябва да бъде прегледан от квалифициран сервизен техник.
- НИКОГА не отваряйте сами кутията.

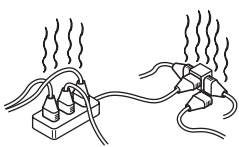
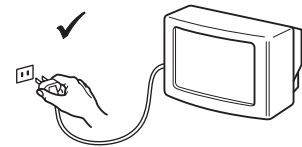
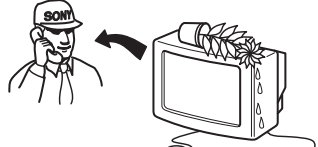
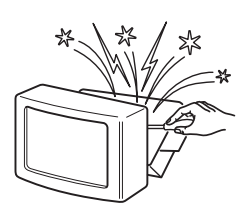
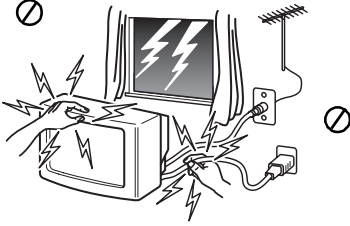
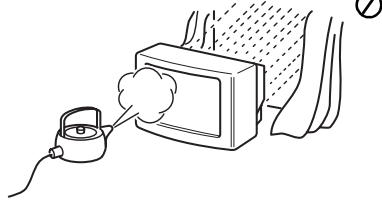
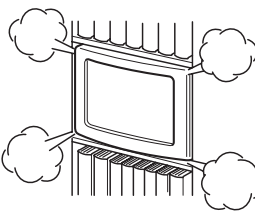
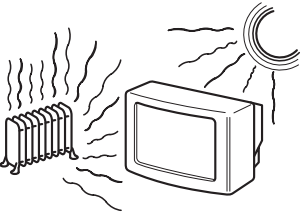
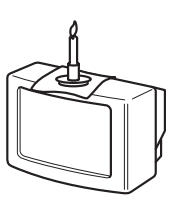
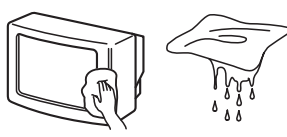
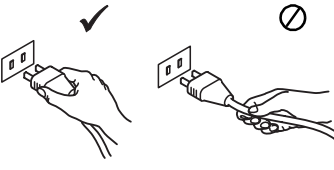
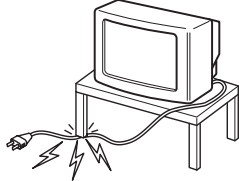
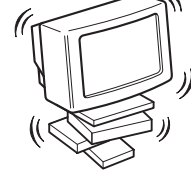
Для Вашей безопасности

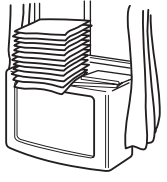
 <p>Этот телевизор предназначен для работы только от сети переменного тока напряжением 220-240 В. Не подключайте слишком много электроприборов к одной розетке, так как это может привести к возгоранию или поражению электрическим током.</p>	 <p>Из соображений безопасности и энергосбережения не рекомендуется оставлять телевизор в дежурном режиме в то время, когда он не используется. Отключайте телевизор от сети сетевой кнопкой.</p>	 <p>Не допускайте попадания каких-либо предметов внутрь телевизора, так как это может привести к возгоранию или поражению электрическим током. Не допускайте проливания каких-либо жидкостей на телевизор. Если все же произошло проливание жидкости или попадание какого-либо предмета внутрь телевизора, немедленно выключите телевизор и не включайте его до тех пор, пока его не проверит квалифицированный мастер.</p>
 <p>Не вскрывайте корпус и заднюю крышку телевизора. Обращайтесь только к квалифицированному техническому персоналу.</p>	 <p>В целях Вашей безопасности не прикасайтесь к любым частям телевизора, сетевому шнуру или антенному кабелю во время грозы.</p>	 <p>Во избежание опасности возгорания или поражения электрическим током оберегайте телевизор от дождя и сырости.</p>
 <p>Не перекрывайте вентиляционные отверстия в телевизоре. Для обеспечения нормальной вентиляции оставляйте вокруг телевизора пространство не менее 10 см с каждой стороны.</p>	 <p>Не помещайте телевизор в местах с повышенной температурой, влажностью или запыленностью. Не устанавливайте телевизор в месте, где он может подвергнуться воздействию механической вибрации.</p>	 <p>Во избежание возгорания не располагайте вблизи телевизора легковоспламеняющиеся предметы и источники открытого огня (например, свечи)</p>
 <p>Вытирайте телевизор мягкой, слегка увлажненной материей. Не применяйте бензин, растворители и другие химикаты для протирки телевизора. Не царапайте экран телевизора. В целях безопасности вынимайте вилку питания телевизора из розетки перед уборкой.</p>	 <p>При отключении вилки питания от розетки тяните за саму вилку, а не за провод питания.</p>	 <p>Следите за тем, чтобы тяжелые предметы не ставились на шнур питания, так как это может привести к его повреждению. Рекомендуется смывать излишнюю длину сетевого шнура на специальные держатели на задней крышке телевизора.</p>
 <p>Устанавливайте телевизор на прочную, устойчивую подставку. Не позволяйте детям влезать на телевизор. Не ставьте телевизор набок или экраном вверх.</p>	 <p>Отключайте вилку питания телевизора из розетки перед тем, как переставить телевизор. При переноске телевизора будьте осторожны, избегайте неровных поверхностей и чрезмерных усилий. В случае падения или повреждения телевизора нужно, чтобы его немедленно проверил квалифицированный технический персонал.</p>	 <p>Не накрывайте вентиляционные отверстия телевизора газетами, штормами и т.п.</p>

Информация по безопасности работы

Все телевизоры работают на сверхвысоком напряжении. Для предупреждения пожара или короткого замыкания выполняйте меры безопасности, указанные на прилагаемом голубом листке.

Не закрывайте вентиляционные отверстия. Для вентиляции оставьте свободным пространство как минимум 10 см вокруг телевизора.

Содержание

Содержание

Установка	
1. Проверка комплектующих принадлежностей	2
2. Установка батареек в пульт дистанционного управления	2
3. Подключение телевизора	3
4. Включение телевизора	4
5. Пользование джойстиком	4
6. Настройка телевизора	5
7. Поиск видеоканала	5
Работа телевизора	
Просмотр клавишей настройки телевизора	6
Просмотр клавишей дистанционного управления	7
NextView	8
Телетекст	10
Использование системы меню телевизора	12
Регулировка изображения	12
Регулировка звука	13
Пользование меню параметров	14
Пользование системой мультиизображений PIP	15
Работа системы PAP (изображение и изображение)	15
Перераспределение телевизионных каналов	16
Ручная настройка телевизора	16
Обозначение каналов	17
Пропуск программных положений	17
Использование функции дополнительной настройки	18
Выделение функции “Демо”	18
Настройка поворота изображения	19
Настройка геометрии изображения от источника RGB-сигнала	19
Введение персональной идентификации	20
Предварительная настройка и маркировка входных сигналов	20
Дополнительное оборудование	
Подключение к телевизору дополнительного оборудования	21
Дополнительная информация для подключения оборудования	22
Канал Smart	22
Пульт дистанционного управления другой аппаратуры Sony	22
Дополнительная информация	
Технические характеристики	23
Таблица отображения каналов	23
Поиск неполадок	24

Установка

i Выполните операции 1-7 для установки телевизора и просмотра телевизионных программ.

1. Проверка комплектующих принадлежностей



Пульт дистанционного управления



Батарейки

2. Установка батареек в пульт дистанционного управления

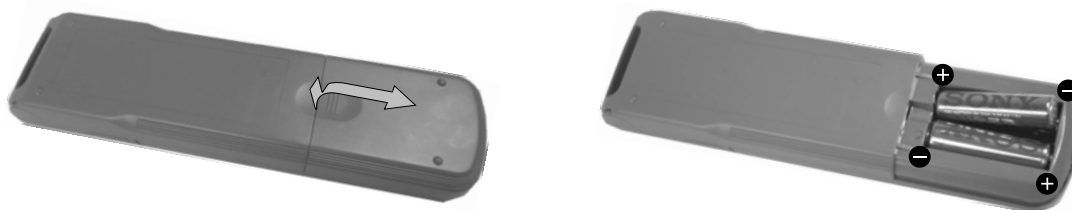

Соблюдайте полярность при установке батареек.
Выбрасывая отработанные батарейки, всегда помните о необходимости защиты окружающей среды.

3. Подключение телевизора

Подключение антенны к телевизору

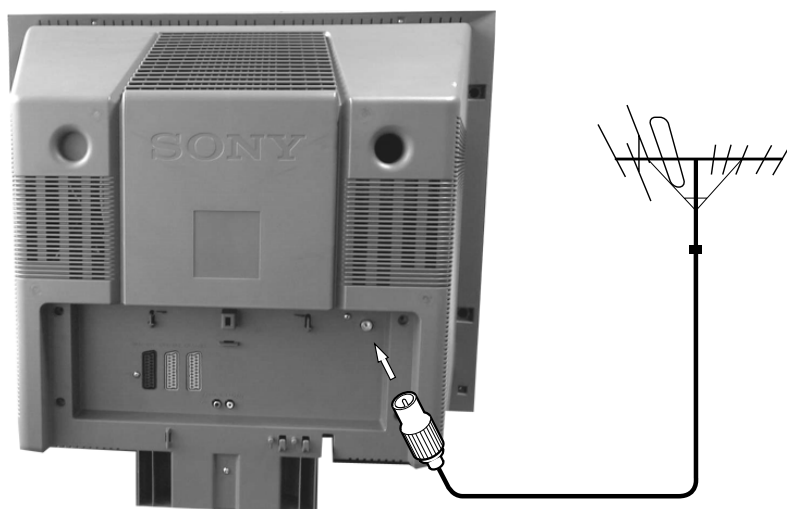

Если вы не подключаете телевизор к КВМ, соедините его с антенным выводом (как показано слева) и переходите к разделу "4. Включение телевизора".

Если же вы подключаете телевизор к КВМ, смотрите раздел, приведенный ниже.

1. Подключите имеющийся антенный вывод к обозначенному гнезду ПГ на задней панели телевизора.

Подключение антенны и КВМ к телевизору

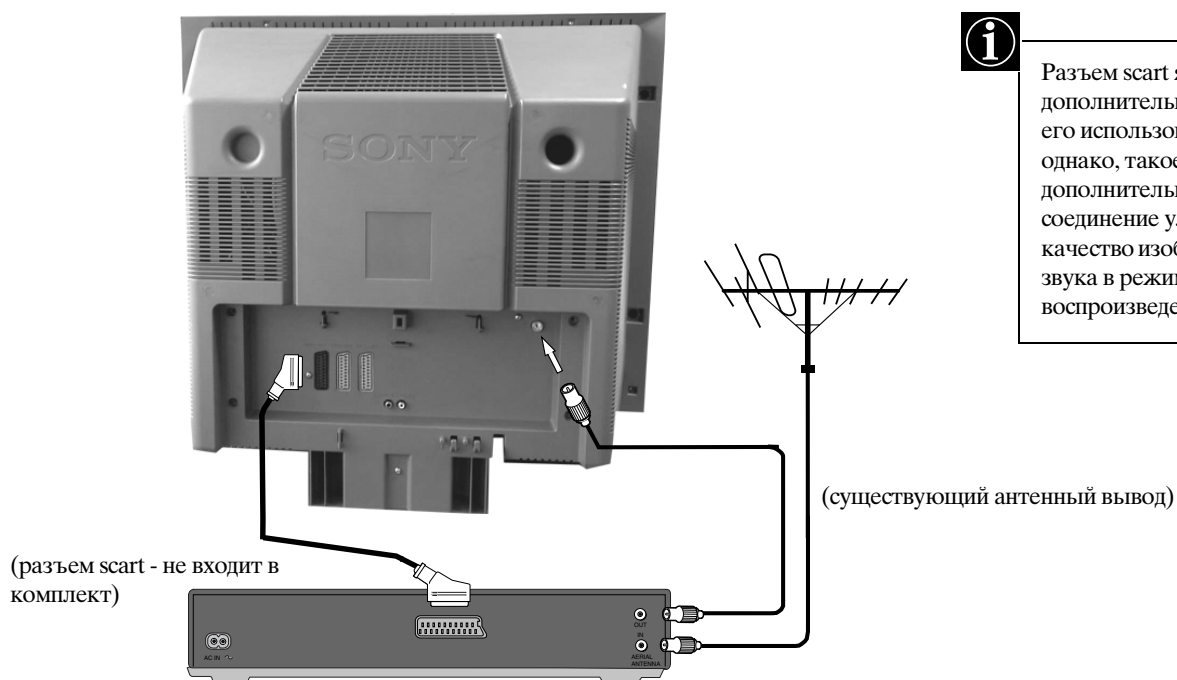



Разъем scart является дополнительным. При его использовании, однако, такое дополнительное соединение улучшает качество изображения и звука в режиме воспроизведения.

1. Соедините существующий антенный вывод с КВМ, как показано на рисунке.
2. Подключите антенный вывод КВМ от высокочастотного гнезда OUT на задней стороне магнитофона к антенному гнезду на задней панели телевизора, как показано на рисунке.
3. Подключите КВМ к электрической сети и включите его.
4. Вставьте записанную кассету в КВМ и нажмите клавишу "PLAY".

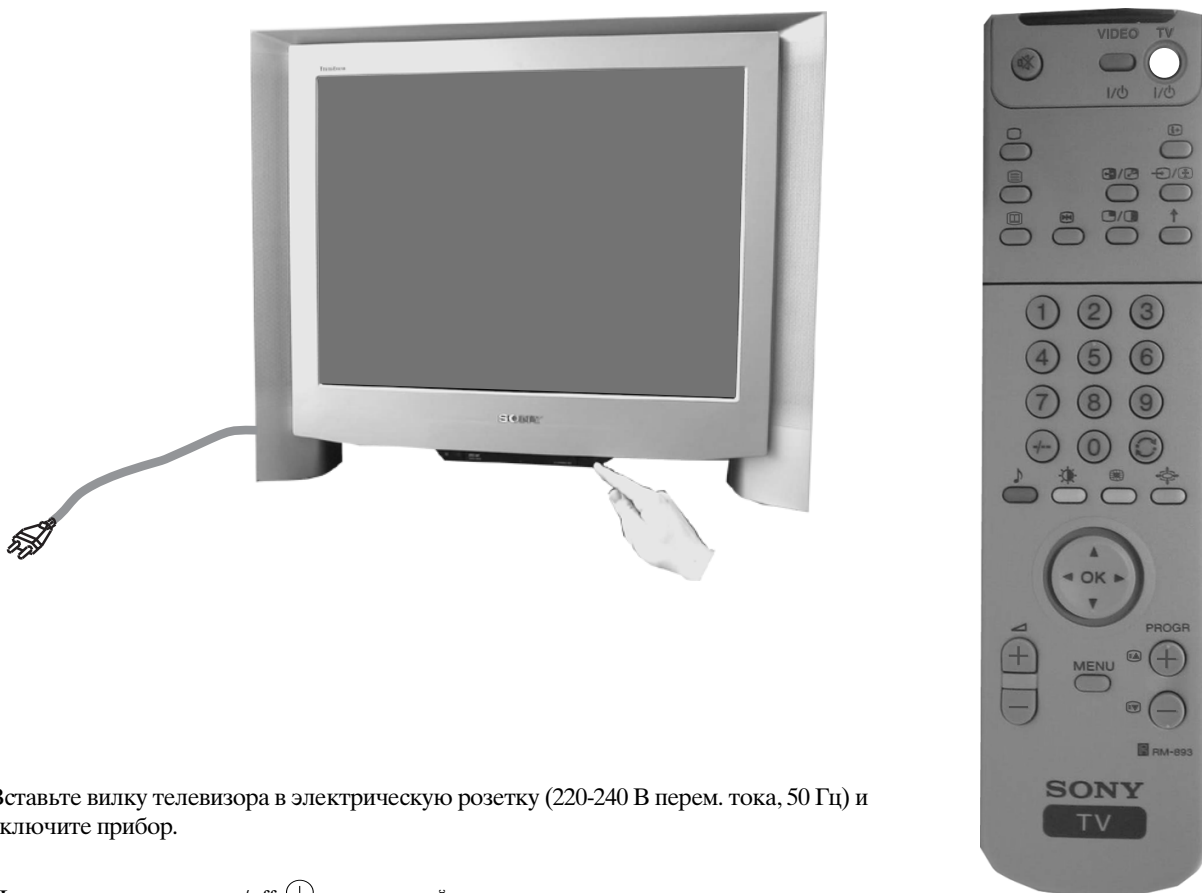
4. Включение телевизора



1. Вставьте вилку телевизора в электрическую розетку (220-240 В перем. тока, 50 Гц) и включите прибор.
2. Нажмите на клавишу on/off  на передней панели телевизора.

 Если на передней панели телевизора горит индикатор режима ожидания, нажмите клавишу телевизора  на панели дистанционного управления, чтобы включить телевизор. Проявите терпение, поскольку изображение может появиться на экране телевизора через несколько секунд.

5. Пользование джойстиком

Движение джойстика



Для перемещения по меню нажмите соответствующую клавишу-стрелку.

Нажатие джойстика



Для выбора пункта из меню нажмите кнопку ОК в центре джойстика.

6. Настройка телевизора

Перед настройкой телевизора вас попросят ввести нужный вам язык и страну нахождения.

1. Меню Язык/Страна появляется на экране телевизора с выделенным словом "English".
2. Нажмите клавишу ▲ или ▼ на пульте дистанционного управления, чтобы выделить выбранный вами язык, затем нажмите клавишу ОК для подтверждения. Меню страны появляется на экране с выделенным словом "OFF". Выделите "OFF", если не хотите внести в ЗУ каналы в данной последовательности, начиная с программного положения 1.
3. Нажмите клавишу ▲ или ▼, чтобы выделить страну, в которой вы пользуетесь телевизором, и нажмите клавишу ОК для подтверждения сделанного вами выбора.
4. На экране телевизора появляется меню "самоподстройки" на выбранном вами языке. Нажмите клавишу ОК для подтверждения.
5. Проверьте подключение антенны, как указано выше, и нажмите клавишу ОК для подтверждения. Телевизор начинает автоматический поиск и внесение в память всех имеющихся каналов. Это может занять несколько минут, наберитесь терпения и не нажимайте никакие кнопки.
6. После подстройки телевизором всех имеющихся каналов на экране появляется меню "Упорядочение программ", давая возможность изменить порядок каналов в телевизоре. Чтобы изменить порядок каналов нажмите клавишу ▲ или ▼ для выделения канала, который вы хотите передвинуть, затем нажмите ►. Нажмите клавишу ▲ или ▼, чтобы выделить новый номер положения программы для выделенного канала, и для подтверждения нажмите клавишу ОК. Выделенный канал перемещается в свое новое программное положение, и соответствующим образом передвигаются другие каналы. Повторите эти операции, если хотите упорядочить другие каналы телевизора.
7. Нажмите клавишу MENU, чтобы убрать меню с экрана телевизора.
8. Нажмите клавиши PROGR+/- или цифровые клавиши, чтобы просмотреть телевизионные каналы.

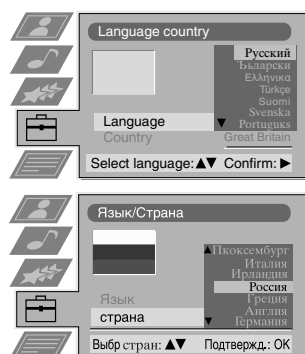

Вы хотите начать автонастройку ?
Да : ОК Нет : ◀

Удостоверьтесь, что антенна подсоединена
Да : ОК Нет : ◀

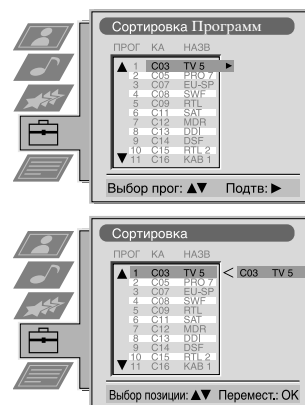

Примечание при желании остановить процесс самоподстройки на любом этапе нажмите клавишу ОК.

7. Поиск видеоканала

Если вы подключили KBM к телевизору, вам нужно найти видеоканал.

1. Нажимайте клавиши PROGR+/- на пульте дистанционного управления, пока видеобразное не появится на экране телевизора.

Примечание :при желании переместить видеоканал в другое программное положение, смотри раздел "Упорядочение телевизионных каналов" данного руководства.

Работа телевизора

Просмотр клавишей настройки телевизора

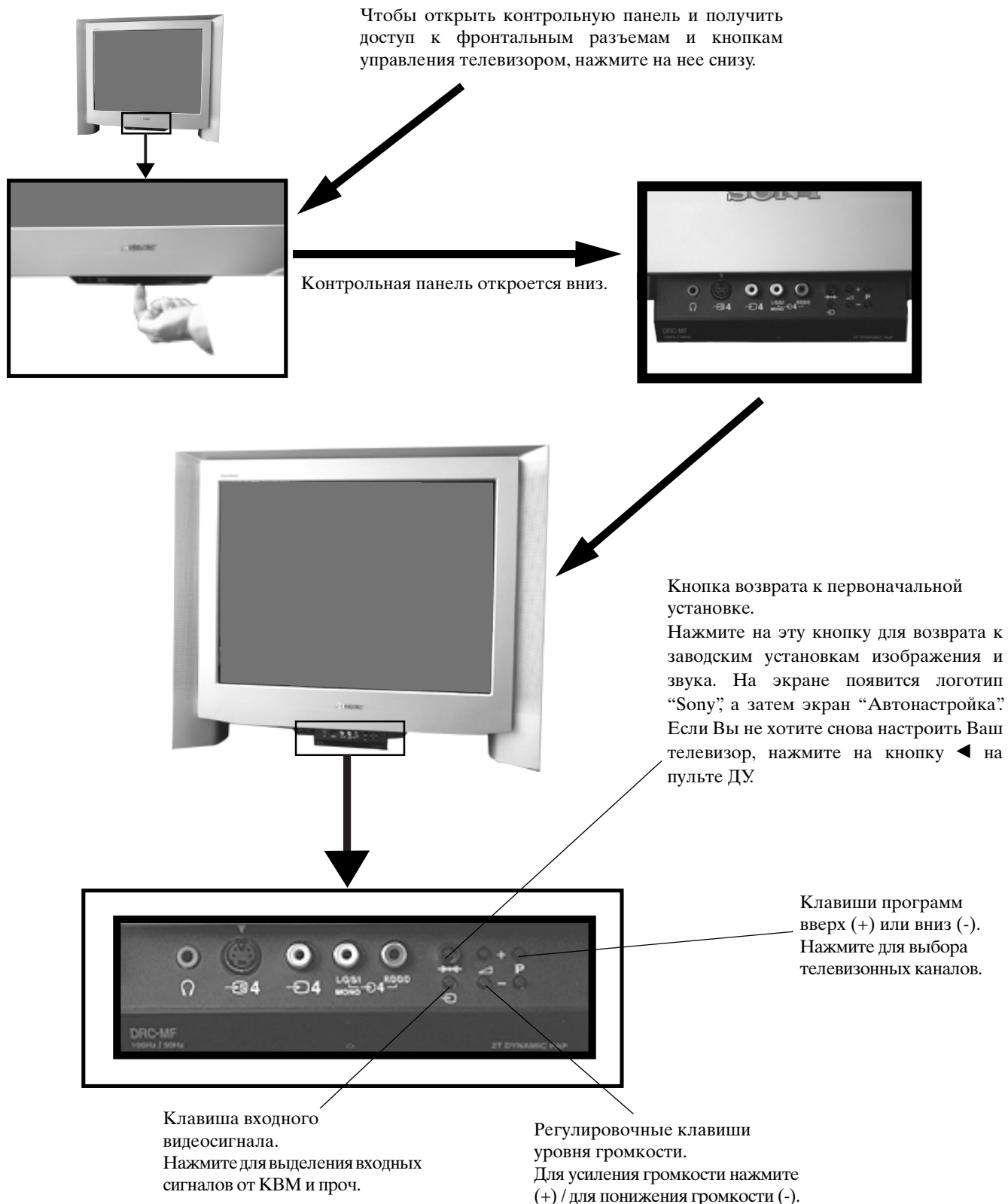

Просмотр клавишей дистанционного управления

Для отключения звука

Нажмите, чтобы отключить звук телевизора. Нажмите еще раз, чтобы восстановить воспроизведение звука.

Для возвращения в режим телевидения

Нажмите, чтобы вернуться к нормальной работе из режима телетекста или ожидания.

Для выделения Телетекста

Нажмите, чтобы включить и выключить Телетекст.

Для выделения Электронного руководства программ (EPG)

Нажмите, чтобы включить и выключить EPG.

Для выполнения стоп-кадра

Нажмите, если хотите записать какую-либо информацию на экране телевизора, к примеру, номер телефона. Нажмите еще раз, чтобы вернуться в нормальный режим телевидения.

Для выделения каналов

Нажмите цифровые клавиши, чтобы выделить каналы.

Для программ с двухзначными номерами, например 23, сначала нажмите -/- и затем клавиши 2 и 3.

Для воспроизведения меню изображения

Нажмите, чтобы изменить настройку изображения. Нажмите клавишу ОК, чтобы убрать воспроизведение.

Для воспроизведения звукового меню

Нажмите, чтобы изменить звуковые настройки. Нажмите клавишу ОК, чтобы убрать воспроизведение.

Для воспроизведения Таблицы программ

Нажмите клавишу ОК. Нажмите ▲ или ▼, чтобы выделить нужный канал, затем нажмите ► для подтверждения.

Для настройки уровня звука телевизора

Нажмите, чтобы отрегулировать уровень звука телевизора.

Для восстановления заводской настройки.

Откройте крышку пульта дистанционного управления и нажмите для восстановления заводской настройки изображения и звука. После "Установки"; на экране телевизора появляется меню; по разделу данного руководства "Выбор языка и страны" измените сделанный вами выбор языка и страны по желанию.

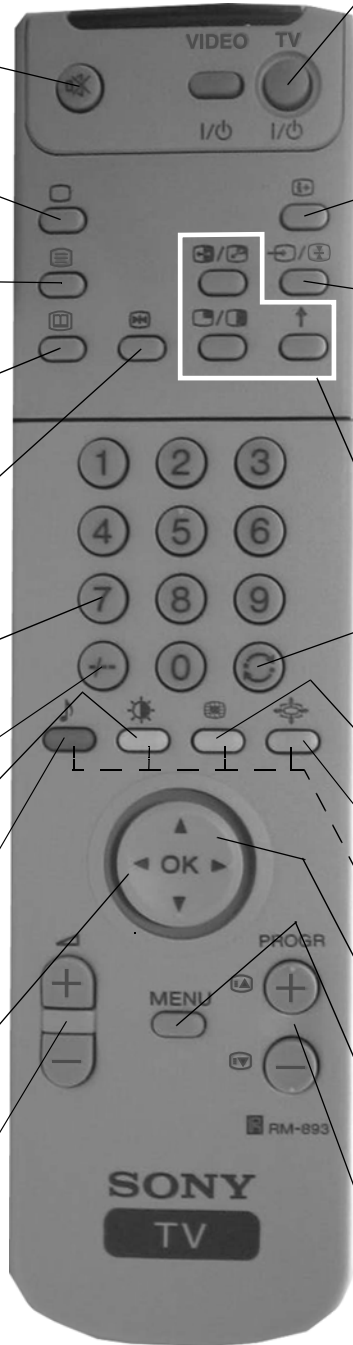

Для временного выключения телевизора

Нажмите, чтобы временно выключить телевизор. Нажмите еще раз, чтобы вывести телевизор из режима ожидания. Для экономии электроэнергии рекомендуем полностью выключать телевизор, когда вы им не пользуетесь. ПРИМЕЧАНИЕ: через 15-30 минут без телевизионного сигнала и без нажатия какой-либо клавиши телевизор автоматически переключается в режим ожидания.

Для открытия экранной информации

Нажмите для открытия всех экранных указаний. Нажмите еще раз, чтобы убрать их. В режиме Телетекста нажмите клавишу, чтобы увидеть страницу с указателем (обычно страница 100) и затем нажмите еще раз, чтобы убрать ее.

Для выделения входного сигнала или фиксации телетекста

Нажмите для выделения входных сигналов от телевизионных гнезд (смотри раздел об использовании дополнительного оборудования). В режиме Телетекста нажмите, чтобы зафиксировать отображенную на экране страницу. Нажмите еще раз, чтобы убрать ее.

Смотри раздел "Работа системы PAP" данного руководства для получения более подробной информации.

Для возврата на предыдущий канал

Нажмите, чтобы вернуться на предыдущий канал, который вы раньше смотрели. Примечание: это можно сделать только после просмотра имеющегося канала в течение 5 секунд.

Нажмите, чтобы включить и выключить режим мультиизображений PIP.

Для изменения экранного формата

Нажмите, чтобы изменить размер экрана.

Ключи быстрого текста Fasttext

Для более подробной информации смотри раздел Телетекст руководства.

Для выделения элементов меню

Используйте клавишу ОК и клавиши-стрелки для выделения дополнительных функций, имеющихся в системе меню телевизора.

Для выведения меню на экран

Нажмите, если хотите использовать систему меню телевизора. Нажмите еще раз, чтобы убрать меню с экрана телевизора.

Для выделения каналов

Нажмите для выделения каналов.



Для выведения на экран времени

Откройте крышку пульта дистанционного управления и нажмите, чтобы вывести время на экран.

Для работы видеоаппаратуры

Откройте крышку пульта дистанционного управления и нажмите эти кнопки, чтобы привести в действие видеоаппаратуру (смотри руководство КВМ).

NexTView*





*зависит от наличия услуги.

NexTView представляет собой электронное программное руководство с информацией по программам на 1 неделю* для всех каналов, поддерживаемых EPG.

*Если данные превышают объем памяти NexTView, вы будете получать информацию меньше, чем на 7 дней.







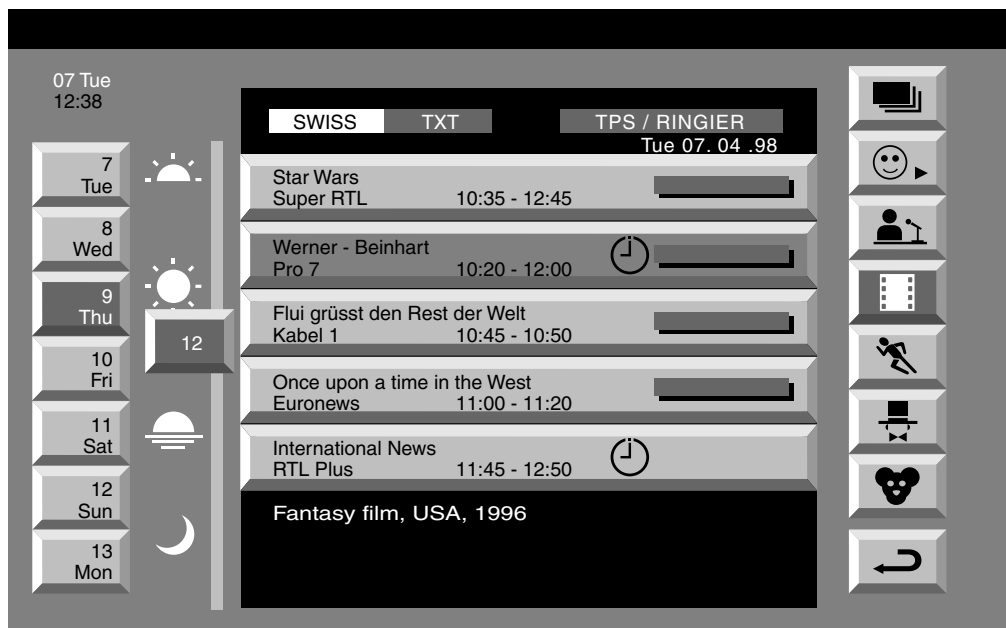

Выведение на экран NexTView

Сначала нужно выделить канал, обеспечивающий услугу NexTView. В таком случае индикация "NexTView" выводится на экран, как только все данные готовы.

1. Несколько раз нажмите клавишу  на пульте дистанционного управления, чтобы включить и выключить NexTView.
2. Нажмите клавиши , ,  или , чтобы переместить курсор по экрану.
3. Нажмите клавишу ОК для подтверждения выбора.
 - a. Если нажать на клавишу ОК в колонках даты, времени или пиктограммы (темы), можно изменить перечень программ согласно выбору.
 - b. При нажатии клавиши ОК в перечне программ, на экран сразу выводится канал, если в настоящее время есть телевидение, или на экран выводится меню "Полная информация", если телевидение будет иметь место в ближайшее время.





Указатель

-  полный список выбора
-  индивидуальный выбор
-  новости телевизионного вещания
-  кинофильмы
-  спорт
-  развлекательные программы
-  дети
-  возврат в последнее меню

Пользование меню "Индивидуальная настройка"

При выделении пиктограммы  можно выделить только нужные вам элементы, ограничив их поиск выделенными элементами.

1. Нажмите ▲ или ▼, чтобы выделить пиктограмму , и нажмите ►, чтобы вывести на экран меню "Индивидуальная настройка".
2. Нажмите ▲ или ▼, чтобы выделить на экране выбранный вами элемент и нажмите клавишу ОК для подтверждения выбора.
3. Повторите операцию 2 для всех элементов, которые вы хотите иметь в вашем списке.
4. По завершении списка нажмите ►, чтобы выделить  на экране меню.
5. Нажмите клавишу ОК.

Пользование меню "Полная информация"

1. Нажмите ▲ или ▼, чтобы выделить будущую программу в колонке со списком программ.
2. Нажмите клавишу ОК, чтобы вывести на экран меню "Полная информация".

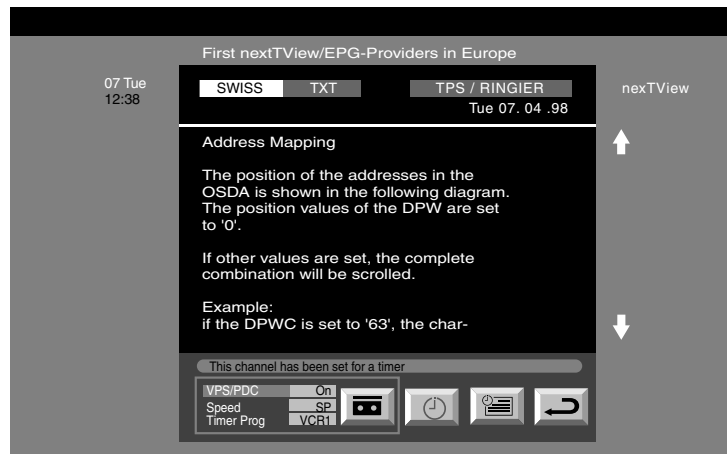

3. При наличии КВМ с каналом smart и при желании записать выделенную программу на видеомаягнитофон нажмите ◀, чтобы выделить , и нажмите клавишу ОК для передачи информации на КВМ.
4. Для настройки КВМ:

VPS/PDC

Несколько раз нажмите ◀, чтобы выделить VPS/PDC, затем нажмите клавишу ОК, чтобы выделить "On" или "Off". При такой настройке вам обеспечивается гарантированная запись всей телепередачи, даже если в телевизионной программе произойдет изменение. Эта функция действует, только если выделенный канал передает сигнал VPS/PDC.

Скорость

Нажмите ▼, чтобы выделить элемент "Скорость", затем нажмите клавишу ОК, чтобы выделить "SP" для стандартного воспроизведения или "LP2" для долгоиграющего. В функции долгоиграющего воспроизведения можно записать в два раза больше на видеопленку. При этом, однако, может ухудшиться качество изображения.

Настройка КВМ

Нажмите ▼, чтобы выделить элемент "Настройка КВМ", затем нажмите клавишу ОК для выделения того КВМ, который вы хотите запрограммировать, а именно "VCR1" или "VCR2".

5. Затем нажмите ►, чтобы выделить пиктограмму , затем нажмите клавишу ОК, чтобы убрать меню с экрана телевизора.

Телетекст



Наибольшее число телевизионных каналов передают информацию по Телетексту. Страница с указателем услуг Телетекста (обычно страница 100) предоставляет информацию о том, как ими пользоваться. Пользуйтесь телевизионным каналом с сильным сигналом передачи, в противном случае в Телетексте могут быть ошибки.

Включение и выключение Телетекста

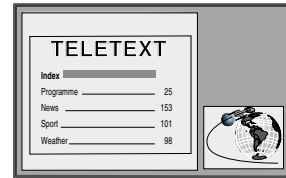
1. Выделите телевизионный канал передачи Телетекста, который вам нужно посмотреть.
2. Один раз нажмите  для получения Изображения и Телетекста (P&T). Экран разделен на две части с указанием телевизионного канала в правом углу и дисплеем телетекста в левом.



Режим P&T нажмите клавишу **PROGR+/-** , чтобы переключить канал на телевизионном экране. Нажмите **◀** или **▶**, чтобы изменить размер экранного меню. Нажмите ******* еще раз, чтобы восстановить нормальный прием телетекста.

3. Нажмите  два раза, чтобы видеть только Телетекст.
4. Нажмите  три раза для смешанного режима.
5. Нажмите  в четвертый раз, чтобы выключить Телетекст.

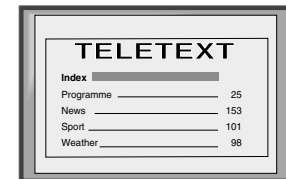



Выделите страницу Телетекста

Введите три цифры номера страницы цифровыми клавишами на пульте управления. В случае ошибки наберите любые три цифры и повторно введите номер нужной страницы.



Использование других функций Телетекста

Выделение следующей или предыдущей страницы

Нажмите клавишу  или  на пульте дистанционного управления для выделения предыдущей или следующей страницы.

Выделение подстраницы

Страница телетекста может состоять из нескольких суб-страниц. В этом случае появляется информационная строка, показывающая число суб-страниц. Выберите суб-страницу, нажимая **▲** или **▼**.

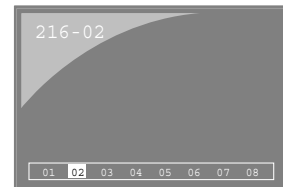

Стоп-кадр страницы Телетекста

Нажмите клавишу , чтобы зафиксировать страницу. Нажмите еще раз, чтобы снять стоп-кадр.

Открытие страницы с указателем

Нажмите  клавишу, чтобы открыть страницу (обычно страница 100). Нажмите еще раз, чтобы убрать ее.

Использование цветных клавиш для доступа к страницам (Fastext)

(данная функция имеется только, если телевизионная станция передает сигналы Fastext)

При появлении меню цветной кодировки внизу страницы нажмите цветную клавишу на пульте дистанционного управления (зеленую, красную, желтую или синюю), чтобы выйти на соответствующую страницу.



Использование функции "Ловушка страницы"

1. Нажмите цифровые клавиши на пульте дистанционного управления для выделения страницы телетекста, на которой указаны несколько страничных номеров (напр., страница указателя).
2. Нажмите клавишу ОК.
3. Нажмите **▲** или **▼**, чтобы выделить номер нужной страницы, затем нажмите клавишу ОК. Заказанная страница выводится на экран через несколько секунд.

Телетекст

Использование меню Телетекста

1. Нажмите клавишу MENU на панели дистанционного управления для выведения меню на экран телевизора.
2. Нажмите клавишу ▲ или ▼, чтобы выделить выбранный вами на экране элемент, затем нажмите клавишу ► для отображения соответствующего подменю.
3. Чтобы снять с экрана меню Телетекста, нажмите клавишу MENU.

Вверх/Внизу/Полн.

Подменю Вверх/Внизу/Полн. позволяет расширять различные разделы страницы Телетекста. Нажмите ▲, чтобы увеличить верхнюю половину экрана. Нажмите ▼, чтобы увеличить нижнюю половину экрана. Нажмите клавишу ОК, чтобы восстановить нормальный размер страницы. Нажмите ◀, чтобы вернуться на экран меню Телетекста.

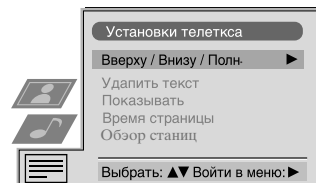

Удалить текста*

*возможно в режимах Телетекст или Микс (см. “Включение и выключение телетекста”)

Функция удаления текста позволяет смотреть телевизионный канал во время поиска страницы телетекста.

1. Нажмите два раза кнопку [Text] на пульте ДУ для выбора полной страницы текста.
2. Нажмите кнопку MENU для вывода меню телетекста.
3. Нажмите ▲ или ▼, чтобы выбрать “Удалить текст”, и нажмите ► для ввода.
4. На экране появится текущий телевизионный канал. Когда завершится поиск страницы телетекста, синий символ [Text] появится в левом верхнем углу экрана.
5. Нажмите кнопку [Text] на пульте ДУ для просмотра страницы.

Вверху: ▲ Внизу: ▼ Полн.: ОК

Показывать

Некоторые страницы телетекста содержат скрытую информацию (например, викторина), которую можно показать.

1. В режиме телетекста нажмите кнопку MENU на пульте ДУ для вывода меню телетекста.
2. Нажмите ▲ или ▼, чтобы выбрать “Показывать”, и нажмите ► для ввода. На экране появится скрытая информация.

Время страницы*

*в зависимости от предоставляемого сервиса, функция Время страницы возможна в режимах Телетекст или Микс

Функция Время страницы позволяет вызвать и настроить время у страниц телетекста с временным кодом (например, страница-предупреждение).

1. В режиме телетекста нажмите кнопку MENU на пульте ДУ для вывода меню телетекста.
2. Нажмите ▲ или ▼, чтобы выбрать “Время страницы”, и нажмите ► для ввода. На экране появится суб-меню “Время страницы”.
3. Введите нужный номер страницы, пользуясь кнопками с цифрами на пульте ДУ.
4. Введите нужное время, пользуясь пультом ДУ.
5. Нажмите ОК для подтверждения ввода. Телевизор выйдет из режима телетекста, и время будет отображаться в левом верхнем углу экрана. В заданное время появится выбранная страница.

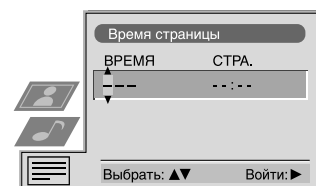

Обзор страниц*

*возможно только при условии трансляции телетекста TOP-Text.

В этом меню страницы TOP-Text разделяются на две колонки, первая колонка показывает блоки страниц, а вторая показывает группы страниц.



1. Нажмите ◀ или ► для выбора первой или второй колонки.
2. Нажмите ▲ или ▼ для выбора соответствующего блока или группы страниц.
3. Нажмите ОК для вывода выбранных страниц.

Использование системы меню телевизора

Телевизор располагает системой меню, основанной на серии удобных для пользователя экранных изображений и меню. Эти воспроизведения дают вам возможность получить наибольшую отдачу от эксплуатации телевизора, помогая менять настройку изображения и звука, менять размеры телевизионного изображения, перераспределять телевизионные каналы и т. д.

Настройка изображения и звука

На заводе изготовителе выполнена предварительная настройка изображения и звука. Тем не менее их можно отрегулировать по собственному усмотрению.

1. Нажмите клавишу MENU на пульте дистанционного управления для вывода меню на телевизионный экран.
2. Нажмите клавиши ▲ или ▼, чтобы выделить  для настройки изображения или  для звуковой настройки, затем нажмите ► для введения меню "Настройка изображения" или меню "Настройка звука".
3. Нажмите клавиши ▲ или ▼ для выделения на экране элементов, которые вы хотите настроить, затем нажмите ► для подтверждения. Описание элементов меню и их эффектов смотри в приведенной ниже таблице.
4. Нажмите клавиши ▲, ▼, ► или ◀ для настройки выделенных элементов.
5. После регулировки нужных элементов нажмите клавишу OK для введения в ЗУ новой настройки.
6. Повторите операции 3-5 при желании настроить любые другие элементы.
7. Нажмите клавишу MENU, чтобы убрать меню с экрана телевизора.

Регулировка изображения

Элемент	Эффект/Действие
Режим изображения	▼ Live (для прямой трансляции) Персональный (для индивидуальной настройки) Фильм (для трансляции кинофильмов) ▲ Игра (для компьютерных игр)
Контраст	меньше ◀ ▶ больше
Яркость*	темнее ◀ ▶ светлее
Насыщенность*	бледнее ◀ ▶ ярче
Цветовой тон**	красноватый ◀ ▶ зеленоватый
Четкость*	более размытая ◀ ▶ более отчетливая
* Только если в позиции "Режим изображения" выбрано "Персональный"	
** Только для цветовой системы NTSC	
Стандарт	Приводит изображение на уровень заводской настройки
AI (Искусст интеллект)	▼ Off: Нормальный ▲ On: Автоматическая оптимизация уровня контрастности применительно к телевизионному сигналу.
Понижение шума	▼ Сильное: Сильное понижение шума. Среднее: Среднее понижение шума. Слабое: Слабое понижение шума. Авто: Оптимальное понижение шума выбирается автоматически. ▲ Выкл.: Выключение понижения шума.
Цифровой режим	▼ Нормальный: Базовое качество изображения 100Гц. DRC 50: Улучшенное качество изображения для просмотра сменяющихся символов. ▲ DRC 100: Оптимальное качество изображения без мерцания и помех.
Цветовой тон	▼ Теплый: Придает теплый оттенок изображению. Нормальный: Нормальный. ▲ Холодный: Придает холодный оттенок изображению.

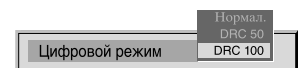
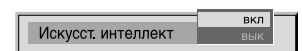
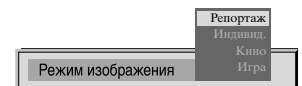
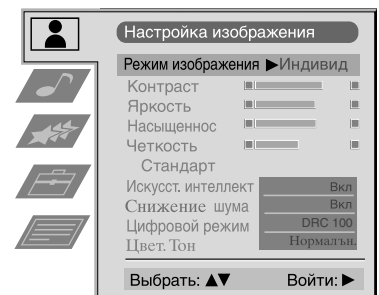

Регулировка звука

Элемент	Эффект/Действие
Режим эквалайзера	<ul style="list-style-type: none"> ▼ Персональный Голос Джаз Рок Поп ▲ Фоновый экран (фиксированная настройка, не может быть отрегулирована)
Настройка эквалайзера	<p>Можно отрегулировать способ, выбранный в режиме эквалайзера путем прямого перехода и подъема 5 выбранных частотных диапазонов. Нажмите ◀ или ▶ для выбора полосы частот и затем ▼ или ▲ для регулировки частоты. Наконец нажмите клавишу ОК для введения в ЗУ новой настройки.</p>
<p>ⓘ При желании сохранить в памяти новую настройку необходимо настроить режим эквалайзера на "Персональный". Персональный режим неизменно хранит настройку в памяти, все прочие режимы (Голос, Джаз, Рок, Поп) сохраняют информацию в памяти только до изменения следующего режима.</p>	
Баланс	<ul style="list-style-type: none"> ◀ Сдвиг влево ▶ Сдвиг вправо
Громкость	<ul style="list-style-type: none"> ▼ Выкл.: Нормальная ▲ Вкл.: Для музыкальных передач
Пространство	<ul style="list-style-type: none"> ▼ Выкл.: Нормальный ▲ Вкл.: Специальный акустический эффект
Авторег. громкости	<ul style="list-style-type: none"> ▼ Оп : уровень громкости каналов остается неизменным независимо от сигнала телевещения (напр., в случае рекламы) ▲ Off : уровень громкости меняется по сигналу трансляции.
Двойной звук	<p>Для двуязычного вещания:</p> <ul style="list-style-type: none"> ▼ А для канала 1 ▲ В для канала 2 <p>Для стерео телевещания:</p> <ul style="list-style-type: none"> ▼ Моно ▲ Стерео

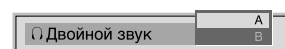
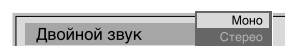
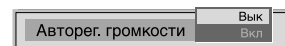
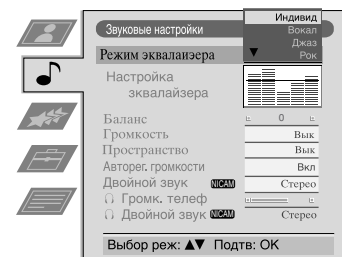

ⓘ Когда передается стерео NICAM, на экране ненадолго появляется указание NiCAM.

Наушники

Громк. телефниже

◀ ▶ выше

Двойной звук

Возможно только в режиме PAP.

- ▼ Стерео: Звук с одного экрана идет и через динамики телевизора, и через наушники.
- ▲ PAP: Звук с левого экрана идет через динамики телевизора, звук с правого экрана идет через наушники.

Для более подробной информации обратитесь к описанию функций в режиме PAP.

Использование системы меню телевизора:

Использование меню параметров

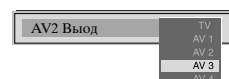
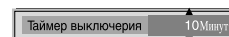
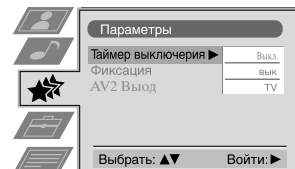

1. Нажмите клавишу MENU на пульте дистанционного управления, чтобы вывести меню на экран телевизора.
2. Нажмите клавиши ▲ или ▼, чтобы выделить ★ для меню "Параметры", затем нажмите ► для введения меню "Параметры".
3. Нажмите клавиши ▲ или ▼, чтобы выделить нужный элемент меню, затем нажмите ► для подтверждения. Описание элементов меню и их эффектов смотри в приведенной ниже таблице.
4. Нажмите клавиши ▲, ▼, ► или ◀, чтобы выделить нужную настройку.
5. Нажмите клавишу OK, чтобы подтвердить ваш выбор настройки.
6. Повторите операции 3-5 при желании выделить любой другой элемент.
7. Нажмите клавишу MENU, чтобы убрать меню с экрана телевизора.

Элемент	Эффект/Действие
Таймер режима ожидания	Вы можете выделить время, по истечении которого телевизор сам переключается в режим ожидания. ▼ Off ▲ 90 мин
Оксация	▼ Off : нормальная ▲ On : нажмите клавиши на пульте дистанционного управления, чтобы вывести телевизор из режима ожидания. Клавиши на телевизоре не действуют.
AV2 Вьод	▼ аудио/видео телевизионный сигнал от антенны ПГ AV1 аудио/видео сигнал от разъема scart 1 AV2 аудио/видео сигнал от разъема scart 2 AV3 аудио/видео сигнал от разъема scart 3 ▲ AV4 аудио/видео сигнал от разъемов на передней панели телевизора



Использование системы мультиизображений PIP

 Режим мультиизображения PIP (изображение в изображении) выводит на экран непрерывный ряд из 12 неподвижных изображений, а 13-е изображение соответствует трансляции. Можно вручную выделить канал, который вы хотите смотреть, как в режиме полного экрана, так и в режиме PIP.

1. Нажмите клавишу  на пульте дистанционного управления, чтобы выделить режим мультиизображения PIP. На экране появляются 13 программных положений с каналом, который вы смотрите, в центре.
2. Несколько раз нажмите клавиши **PROGR+/-**, чтобы выделить 12 следующих или предыдущих программных положений.
3. Нажмите клавиши **▲▼◀▶**, чтобы перемещаться по 13 выведенным на экран каналам.
4. Нажмите клавишу **OK**, чтобы выделить взятую в рамку канал. Этот канал перемещается теперь в центр.
5. Еще раз нажмите клавишу **OK**, чтобы вывести на экран выделенный канал, или нажмите , чтобы убрать режим мультиизображения PIP с телевизионного экрана.

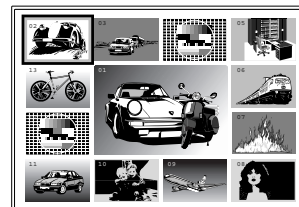

Работа системы PAP (изображение и изображение)

 Данная функция PAP делит экран на две части для одновременного просмотра двух каналов (один из которых, при желании, от видеисточника). Звук с левой стороны экрана идет через телевизионные динамики, а звук с правой стороны экрана может быть получен через наушники.

Включение и выключение режима PAP



Нажмите  один раз, чтобы отобразить экраны, и два раза, чтобы выключить PAP.

Выбор звука для наушников

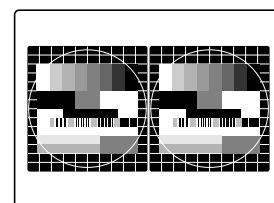
Включите PAP и согласно пункту “Настройка изображения и звука” установите “Dual Sound” в режим “PAP”.



Выбор источника PAP

Нажмите . Символ  появляется на правой стороне экрана. Выделите нужный источник при помощи цифровых клавиш (для телевизионного канала) или  (для видеисточника).

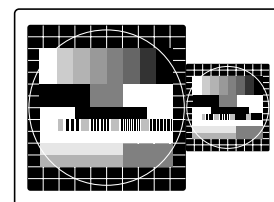

Смена экранов

Нажмите , чтобы заменить два экрана.

Масштабирование экранов

Нажмите клавиши **◀** или **▶**, чтобы изменить размер двух экранов.

Перераспределение телевизионных каналов

i Настроив телевизор, можно использовать эту функцию для изменения порядка каналов в телевизоре.

1. Нажмите клавишу MENU на пульте дистанционного управления, чтобы вывести меню на экран телевизора.
2. Нажмите клавишу ▼, чтобы выделить символ  на экранном меню, затем нажмите ►, чтобы ввести меню "Установки".
3. Нажмите клавишу ▼, чтобы выделить функцию "Сортировка программ", затем нажмите ►, чтобы ввести меню "Сортировка программ".
4. Нажмите клавиши ▲ или ▼, чтобы выделить канал, который нужно передвинуть, затем нажмите ► для подтверждения.
5. Нажмите клавиши ▲ или ▼, чтобы выделить новое положение программы (напр. ПРОГ 4) выделенного канала, затем для подтверждения нажмите клавишу ОК. Выделенный канал перемещается в новое программное положение, и соответственно перемещаются и другие каналы.
6. Повторите операции 4 и 5, если нужно переместить другие каналы.
7. Нажмите клавишу MENU, чтобы убрать меню с экрана телевизора.



Ручная настройка телевизора

i Вы уже выполнили автоматическую настройку телевизора по инструкциям в начале руководства. Можно также выполнить эту операцию вручную, добавляя по одному телевизионные каналы.

1. Нажмите клавишу MENU на пульте дистанционного управления, чтобы вывести меню на экран телевизора.
2. Нажмите клавишу ▼, чтобы выделить символ  на экранном меню, затем нажмите ►, чтобы ввести меню "Установки".
3. Нажмите клавишу ▼, чтобы выделить функцию "Ручная Установка" на экранном меню, затем нажмите ►, чтобы ввести меню "Ручная Установка".
4. Нажмите клавишу ▼, чтобы выделить функцию "Ручная настройка программ" на экранном меню, затем нажмите ►, чтобы ввести меню "Ручная настройка программ".
5. Нажмите клавишу ▲ или ▼, чтобы выделить номер программы для вашего канала (напр. ПРОГР 1 для ВВС1), затем нажмите ►, чтобы выделить колонку "Пропуск".
6. Нажмите ▲, чтобы выделить "OFF", затем нажмите ►, чтобы выделить колонку "СИСТ".
7. Нажмите клавишу ▲ или ▼, чтобы выделить систему телевидения (В/Г для западноевропейских стран, D/К для восточноевропейских стран) или "EXT" для входного видеосигнала (AV1, AV2, ...), затем нажмите ► для подтверждения.
8. Нажмите клавишу ▲ или ▼, чтобы выбрать "С" для наземных каналов, "S" для кабельных каналов или "F" для прямых частотных вводов, затем нажмите ► для подтверждения.
9. Выделите первый номер "КАН" (канал) затем второй номер "КАН" цифровыми клавишами на пульте дистанционного управления или нажмите ▼ для поиска следующего имеющегося канала.
10. Если вы не хотите сохранить этот канал на выбранном вами номере программы, нажмите клавишу ▲ или ▼ для продолжения поиска нужного канала.
11. При желании сохранить этот канал нажмите клавишу ОК.
12. Повторите операции 5-11, если нужно сохранить несколько каналов, затем нажмите клавишу MENU, чтобы убрать меню с экрана телевизора.

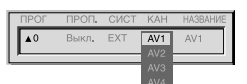
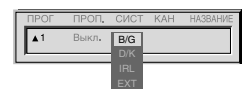
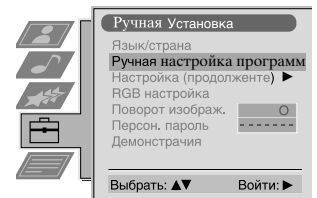

Использование системы меню телевизора:

Обозначение каналов

i Названия каналов как правило берутся автоматически из Телетекста, если он имеется. Вы, однако, можете сами обозначить канал или входной видеосигнал, используя до пяти знаков (букв или цифр).

1. Нажмите клавишу MENU на пульте дистанционного управления, чтобы вывести меню на экран телевизора.
2. Нажмите клавишу ▼, чтобы выделить символ  на экранном меню, затем нажмите ►, чтобы ввести меню "Установки".
3. Нажмите клавишу ▼, чтобы выделить функцию "Ручная установка", затем нажмите ►, чтобы ввести меню "Ручная установка".
4. Нажмите клавишу ▼, чтобы выделить функцию "Ручная настройка программ", затем нажмите ►, чтобы ввести меню "Ручная настройка программ".
5. Нажмите клавишу ▲ или ▼, чтобы выделить канал, который вы хотите обозначить.
6. Нажмите клавишу ► несколько раз, пока не выделится первый элемент колонки "НАЗВАНИЕ".
7. Нажмите клавишу ▲ или ▼, чтобы выделить букву или цифру (выделите "-" для пропуска), затем нажмите ► для подтверждения. Таким же образом выделите еще четыре знака.
8. Выделив все знаки, нажмите клавишу ОК.
9. Повторите операции с 5 по 8 при желании обозначить другие каналы.
10. Нажмите клавишу MENU, чтобы убрать меню с экрана телевизора.

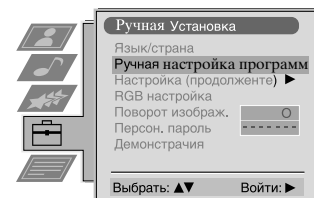

Пропуск программных положений

i Эта функция дает возможность пропустить неиспользуемые программные положения при переключении программ клавишами PROGR+/. Тем не менее при помощи цифровых клавиш можно также выделить пропущенные положения программ.

1. Нажмите клавишу MENU на панели дистанционного управления, чтобы вывести меню на экран телевизора.
2. Нажмите клавишу ▼, чтобы выделить символ  на экранном меню, затем нажмите ►, чтобы ввести меню "Установки".
3. Нажмите клавишу ▼, чтобы выделить функцию "Ручная настройка", затем нажмите ►, чтобы ввести меню "Ручная настройка".
4. Нажмите клавишу ▼, чтобы выделить функцию "Ручная настройка программ" затем нажмите ►, чтобы ввести меню "Ручная настройка программ".
5. Нажмите клавиши ▲ или ▼, чтобы выделить положение программы, затем нажмите ►, чтобы выделить колонку "ПРОП".
6. Нажмите клавишу ▲ или ▼, чтобы выделить "Off" или "On" (если хотите пропустить данное положение программы), затем нажмите клавишу ОК для введения информации в память.
7. Повторите операции 5 и 6 при желании пропустить или сохранить следующее программное положение.
8. Нажмите клавишу MENU, чтобы убрать меню с экрана телевизора.

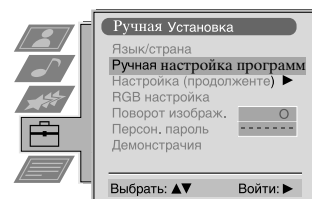

Использование функции дополнительной настройки



Посредством этой функции можно а) отрегулировать затухание каждого канала, б) произвести индивидуальную настройку уровня громкости каждого канала, с) выполнить ручную поднастройку телевизора для улучшения приема изображения, если оно искажено или д) заранее настроить аудиовизуальный выходной сигнал для программных положений каналов с зашифрованными сигналами (например, с декодера платного телевидения). В таком случае подключенный KBM записывает расшифрованный сигнал.

1. Нажмите клавишу MENU на пульте дистанционного управления, чтобы вывести меню на экран телевизора.
2. Нажмите клавишу ▼, чтобы выделить символ на экранном меню, затем нажмите ►, чтобы ввести меню "Установки".
3. Нажмите клавишу ▼, чтобы выделить функцию "Ручная установка", затем нажмите ►, чтобы ввести меню "Ручная установка".
4. Нажмите клавишу ▼, чтобы выделить функцию "Настройка (продолжете)", затем нажмите ►, чтобы ввести меню "Настройка (продолжете)".
5. Нажмите клавишу ▲ или ▼, чтобы выбрать соответствующий номер программы, затем нажмите клавишу ► несколько раз, чтобы выделить а) ATT б) VOL с) AFT или д) DECODER. Меняется цвет выделенного элемента.
6. а)Высокочастотный аттенуатор
Нажмите клавишу ▲ или ▼, чтобы включить или выключить аттенуатор. Нажмите клавишу ОК для подтверждения выбора. Повторите операции 5 и 6а при желании отрегулировать затухание других каналов.

б)VOL - Volume Offset/Коррекция громкости
Нажмите клавишу ▲ или ▼ для регулировки уровня звука (диапазон от -7 до +7) канала. Сохраните в памяти нажатием клавиши ОК. Повторите операции 5 и 6б при желании отрегулировать уровень звука других каналов.

с) AFT - Automatic Fine Tuning/Автоматическая точная настройка
Нажмите клавишу ▲ или ▼ для точной настройки частоты канала в диапазоне от -15 до +15. Нажмите клавишу ОК для подтверждения. Повторите операции 5 и 6с при желании точно настроить и другие каналы.

д)DECODER/ДЕКОДЕР
Нажмите клавишу ▲ или ▼, чтобы выделить AV1 или AV2 для положения программы, затем нажмите клавишу ОК для подтверждения. Теперь можно подключить декодер к гнезду AV1 или гнезду AV2 на задней панели телевизора, и изображение от декодера появится на программе под этим номером. Повторите операции 5 и 6д, чтобы произвести предварительную настройку аудиовизуального выходного сигнала для других программных положений.
7. Нажмите клавишу MENU, чтобы убрать меню с экрана телевизора.



Выделение функции "Демо"



Эта функция дает возможность произвести просмотр некоторых имеющихся в телевизоре функций.

1. Нажмите клавишу MENU на пульте дистанционного управления, чтобы вывести меню на экран телевизора.
2. Нажмите клавишу ▼, чтобы выделить символ на экранном меню, затем нажмите ►, чтобы ввести меню "Установки".
3. Нажмите клавишу ▼, чтобы выделить функцию "Ручная установка", затем нажмите ►, чтобы ввести меню "Ручная установка".
4. Нажмите клавишу ▼, чтобы выделить "Демонстрация", затем нажмите ►, чтобы начать показ (который длится примерно 5 минут).
5. Нажмите клавишу , чтобы убрать показ с экрана телевизора.

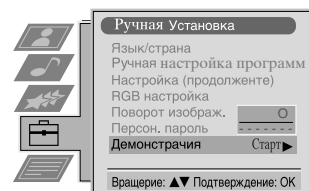

Настройка поворота изображения



В силу земного магнетизма изображение может наклоняться. В таком случае изображение можно поднастроить.

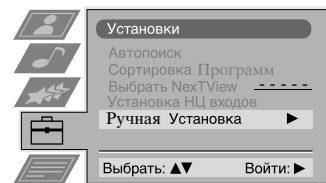

1. Нажмите клавишу MENU на панели дистанционного управления, чтобы вывести меню на экран телевизора.
2. Нажмите клавишу ▼, чтобы выделить символ  на экранном меню, затем нажмите ►, чтобы ввести меню "Установки".
3. Нажмите клавишу ▼, чтобы выделить функцию "Ручная установка", затем нажмите ►, чтобы ввести меню "Ручная установка".
4. Нажмите клавишу ▼, чтобы выделить функцию "Поворот изображения", затем нажмите ►, чтобы ввести подменю "Поворот изображения".
5. Нажмите клавишу ▲ или ▼, чтобы повернуть изображение в пределах от -5 до +5, затем нажмите клавишу ОК, чтобы ввести информацию в память.
6. Нажмите клавишу MENU, чтобы убрать меню с экрана телевизора.



Настройка геометрии изображения от источника RGB-сигнала



При подключении источника RGB-сигнала типа Sony playstation может оказаться необходимым перенастроить геометрию изображения.

1. Нажмите клавишу  на пульте дистанционного управления, чтобы выделить подключенный источник RGB .
2. Нажмите клавишу MENU, чтобы вывести меню на экран телевизора.
3. Нажмите клавишу ▼, чтобы выделить символ  на экранном меню, затем нажмите ►, чтобы ввести меню "Установки".
4. Нажмите клавишу ▼, чтобы выделить функцию "Ручная установка" на экранном меню, затем нажмите ►, чтобы ввести меню "Ручная установка".
5. Нажмите клавишу ▼, чтобы выделить функцию "Настройка "RGB-сигнала" на экранном меню, затем нажмите ►, чтобы ввести подменю "Настройка "RGB-сигнала".
6. Нажмите ►, чтобы выделить H Centre, затем нажмите ▲ или ▼, чтобы отрегулировать центрирование изображения в диапазоне от -10 до +10. Сохраните информацию новой настройки нажатием клавиши ОК.
7. Нажмите ►, чтобы выделить H Size, затем нажмите ▲ или ▼, чтобы отрегулировать горизонтальные координаты в диапазоне от -10 до +10. Сохраните информацию новой настройки нажатием клавиши ОК.
8. Нажмите клавишу MENU, чтобы убрать меню с экрана телевизора.



Использование системы меню телевизора:

Введение персональной идентификации

i При использовании этой функции можно придать вашему телевизору защитный код, который даст возможность найти вас в случае кражи и затем нахождения телевизора. Защитный код может быть введен только один раз: запишите его для себя!

1. Нажмите клавишу MENU на пульте дистанционного управления, чтобы вывести меню на экран телевизора.
2. Нажмите клавишу ▼, чтобы выделить символ  на экранном меню, затем нажмите ►, чтобы ввести меню "Установки".
3. Нажмите клавишу ▼, чтобы выделить функцию "Ручная установка" на экранном меню, затем нажмите ►, чтобы ввести меню "Ручная установка".
4. Нажмите клавишу ▼, чтобы выделить функцию "Персон. пароль" на экранном меню, затем нажмите ►, чтобы ввести подменю "Персон. пароль".
5. Нажмите клавишу ▲ или ▼, чтобы выделить первый из 11 знаков (буква, цифра + или пропуск), затем нажмите ►, чтобы перейти к следующему знаку.
6. Повторите операцию 5, чтобы ввести все знаки кода.
7. Нажмите клавишу ОК для введения информации в память. На экране появляется блок состояния, требуя еще раз ввести ваш код.
8. Нажмите клавишу ОК еще раз для окончательного запоминания кода или нажмите ◀, чтобы стереть его.
9. Нажмите клавишу MENU, чтобы убрать меню с экрана телевизора.

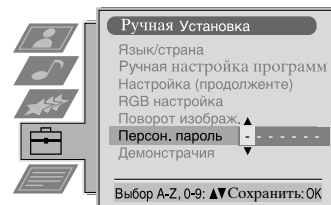

Предварительная настройка и маркировка входных сигналов

i При помощи этой функции можно автоматически задать формат и маркировать источник входного сигнала.

1. Нажмите клавишу на пульте дистанционного управления, чтобы вывести меню на экран телевизора.
2. Нажмите клавишу ▼, чтобы выделить символ  на экранном меню, затем нажмите ►, чтобы ввести меню "Установки".
3. Нажмите клавишу ▼, чтобы выделить функцию "Установка нч входов" на экранном меню, затем нажмите ►, чтобы ввести меню "Установка нч входов".
4. Нажмите клавишу ▲ или ▼, чтобы выделить нужный АВ входной сигнал (AV1, 2, 3 или 4)..
5. Нажмите клавишу ►, чтобы выделить "LABEL".
6. Нажмите клавишу ▲ или ▼, чтобы выделить первый знак названия, затем нажмите клавишу ►, чтобы перейти к следующему знаку.
7. Повторите операцию 7, чтобы выделить остальные 4 знака, затем сохраните информацию нажатием клавиши ОК.
8. Повторите операции 4-8 для других источников АВ входного сигнала и нажмите клавишу MENU, чтобы убрать меню с экрана телевизора.

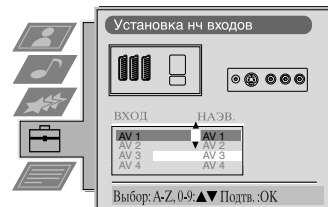

Подключение к телевизору дополнительного оборудования

Опираясь на приведенные ниже иллюстрации, вы можете подключить к телевизору обширную гамму аудио и видеоаппаратуры.

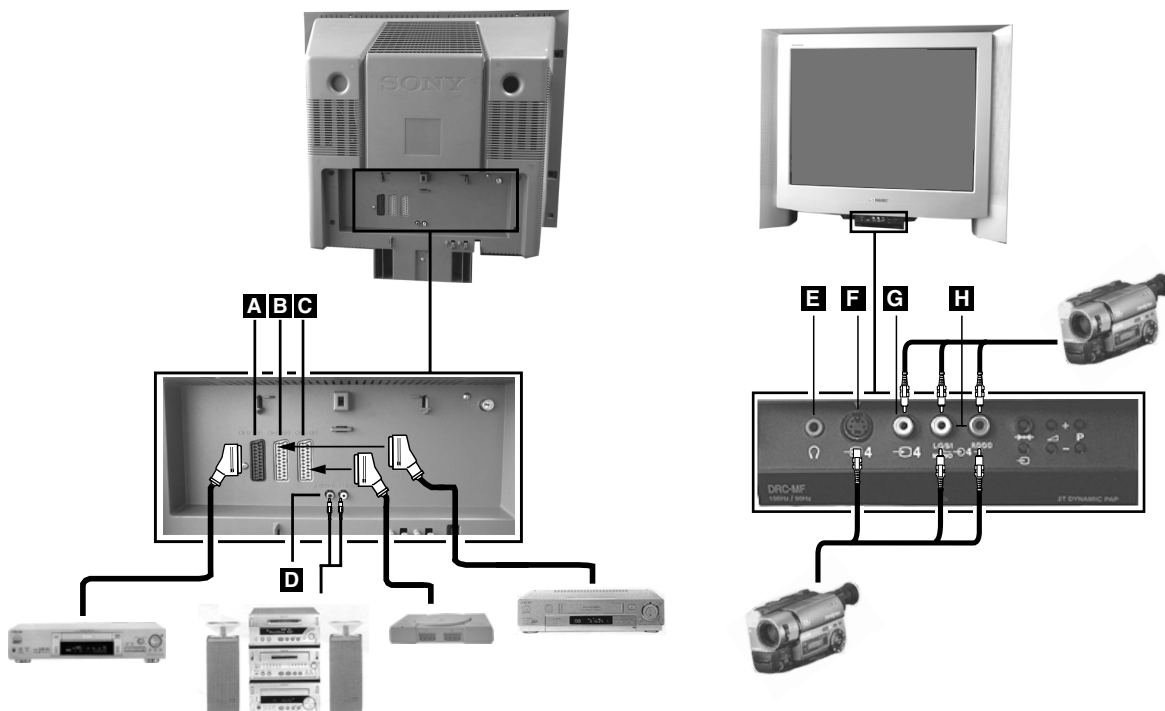

Для вывода входного сигнала подключенной аппаратуры на экран телевизора вам нужно выделить символ разъема, с которым соединена аппаратура.

1. Глядя на приведенные выше иллюстрации, подключите аппаратуру к соответствующему гнезду телевизора.
2. Нажмите клавишу несколько раз на пульте дистанционного управления, пока правильный входной сигнал для вашей аппаратуры не появится на экране телевизора (смотри таблицу внизу):

Символ на экране телевизора	Входные сигналы от разъема
1	• Входной аудио/видео сигнал через разъем scart A или * RGB-сигнал через разъем scart A
2	• Входной аудио/видео сигнал через разъем scart B или* S-видео сигнал через разъем scart B
3	• Входной аудио/видео сигнал через разъем scart C или* S-видео сигнал через разъем scart C
4	• Входной S-видеосигнал через 4-штырьковый разъем DIN F или* входной видеосигнал через гнездо подключения проигрывателя G и входной аудиосигнал через гнездо подключения проигрывателя H

* автоматическое обнаружение сигнала согласно подключенной аппаратуре

3. Включите подключенную аппаратуру. Изображение от подключенной аппаратуры (если оно возможно) появится на экране телевизора.
4. Нажмите , чтобы вернуться к нормальному экрану телевизора.

Примечание: для предупреждения искажения изображения не подключайте аппаратуру **F** и **G** к гнездам одновременно.

Подсоединение наушников

Подключите наушники к разъему **E** на передней панели телевизора.

Дополнительная информация при подключении оборудования

- * Если изображение или звук искажены, уберите КВМ от телевизора.
- * При подключении КВМ monaural соедините только белое гнездо с телевизором и КВМ.
- * Информацию о том, как выделить выходной сигнал разъема scart 2 , смотри на странице 14.
- * При подключении внешнего Hi-Fi оборудования, Вы можете отрегулировать уровень громкости путем регулировки наушников в звуковом меню - обратитесь к пункту “Настройка изображения и звука.”

Канал Smart

Канал Smart является прямой связью между телевизором и КВМ.

Для такой связи необходимо:

- * иметь КВМ, который поддерживает связь с развитой логикой Smartlink, NexTView Link, Easy Link или Metalogic.
- * полностью протянутый кабель с 21-штырьковым разъемом scart для подключения КВМ к разъему  scart 2.

Характеристики связи Smartlink:

- * Информация о подстройке, типа просмотра канала, передается с телевизора на КВМ.
- * При помощи NexTView вы можете легко программировать КВМ.
- * Прямая запись с телевизора : когда вы смотрите телевизор, достаточно нажать одну кнопку на КВМ, чтобы записать данную программу.

Для получения больше информации относительно Smartlink смотрите руководство по эксплуатации вашего КВМ.

Пульт дистанционного управления другой аппаратуры Sony

При помощи кнопок под крышкой пульта дистанционного управления можно управлять другой аппаратурой марки Sony.

1. Откройте крышку пульта дистанционного управления.
 2. Настройте переключатель ВМФ 1234 DVD на аппаратуру, которой вы хотите управлять:
 - VTR1 Beta КВМ
 - ВМФ2 8 мм КВМ
 - ВКФ3 бытовой КВМ
 - Цифровой видеомагнитофон ВМФ4 (DCR-VX 1000/9000E, VHR-1000)
 - DVD цифровой видеодиск
 3. Пользуйтесь кнопками пульта дистанционного управления для управления аппаратурой.
- * Если ваша аппаратура оснащена переключателем COMMAND MODE, поставьте его в такое же положение, что переключатель видеомагнитофона VTR 1234 DVD на пульте дистанционного управления.
 - * Если аппаратура не обладает постоянной функцией, соответствующая кнопка на пульте дистанционного управления не действует.

Технические характеристики

Телевизионная система
В/Г/Н, D/К

Система цвета
ПАЛ, СЕКАМ
НТСЦ 3.58, 4.43 (только входной видеосигнал)

Канальный охват
Смотри "Руководство по каналам" на следующей странице.

Кинескоп
FD Trinitron
Примерно 72 см (29 дюйма), 104° развертка

Задние клеммы

1 / 1 21-штырьковый евроразъем (стандарт CENELEC) включая аудио/видео ввод, ввод RGB-сигнала, вывод аудио/видео телевизионных сигналов.

2 / 2 21-штырьковый евроразъем (стандарт CENELEC) включая аудио/видео ввод, S-видео ввод, аудио/видео вывод монитора.

3 / 3 21-штырьковый евроразъем (стандарт CENELEC) включая аудио/видео ввод, S-видео ввод, аудио/видео вывод монитора.

L/G/S/R Разъемы RCA, выходы для аудио сигналов

RF In

Передние клеммы

4 Входной видеосигнал - гнезда для подключения проигрывателя
4 Входной аудиосигнал - гнезда для подключения проигрывателя
4 S входной видеосигнал - 4 штырька DIN
Гнездо наушников - минигнездо стереосигнала

Звуковая мощность

Левый/Правый: 2x20 Вт (MPO)
2x10 Вт (RMS)

Сабвуфер: 30 Вт (MPO)
15 Вт (RMS)

Энергопотребление
158 Вт

Размеры (ш x выс x г)
Прим.765X635X570 мм

Вес
Прим. 59 кг

Поставляемые принадлежности

RM-893 пульт дистанционного управления (1)
Установленные МЭК размеры AA батареек (2)

Другие характеристики

Плоский кинескоп Trinitron, цифровое шумоподавление, изображение 100 Гц, Понижение шума, графический эквалайзер, Память телетекста на 2000 страниц, персональная идентификация, таймер режима ожидания, NexTVView, цифровой гребенчатый фильтр, второй переключатель каналов.









Дизайн и технические характеристики могут быть изменены без предупреждения.

Таблица отображения каналов

	Приемные каналы	Отображение на дисплее каналов
В/Г/Н	E2..12, 21..69	C02..C12, C21..69
ТВ КАБЕЛЬ (1)	S1..S41	S01..S41
ТВ КАБЕЛЬ (2)	S01..S05	S42..S46
	M1..M10	S01..S10
	U1..U10	S11..S20
ИТАЛИЯ	A, B..H, H1, H2	C13, C14..C20, C11, C12
ТВ КАБЕЛЬ	S1..S41	S01..S41
	S01..S05	S42..S46

Поиск неполадок

Ниже приводятся несколько простых решений проблем, которые могут возникать с изображением и звуком.

Проблема	Рекомендуемая мера
Нет изображения (экран остается темным), нет звука	<ul style="list-style-type: none"> • Подключите телевизор к сети. • Нажмите клавишу  на передней панели телевизора. • Если индикатор  горит, нажмите клавишу  или цифровую клавишу на панели дистанционного управления. • Проверьте подключение антенны. • Выключите телевизор на 3-4 секунды и затем включите его опять при помощи клавиши  на передней панели телевизора.
Нет изображения или оно некачественное (экран остается темным), но хороший звук.	<ul style="list-style-type: none"> • При помощи системы MENU выделите дисплей настройки изображения. Отрегулируйте яркость, уровни баланса изображения и цветобаланс. • На дисплее настройки изображения выделите функцию RESET, чтобы вернуться к заводской настройке.
Хорошее изображение, нет звука	<ul style="list-style-type: none"> • Нажмите клавишу  на панели дистанционного управления. • Если  появляется на экране, нажмите клавишу  на пульте дистанционного управления.
Нет цвета в цветных программах	<ul style="list-style-type: none"> • При помощи системы MENU выделите дисплей настройки изображения и отрегулируйте цветовую настройку. • На дисплее настройки изображения выделите RESET, чтобы вернуться к заводской настройке.
Искажение изображения при переключении программ или при выделении Телетекста	<ul style="list-style-type: none"> • Отключите всю аппаратуру, соединенную с разъемом scart на задней панели телевизора.
Пульт дистанционного управления не работает	<ul style="list-style-type: none"> • Замените батарейки.
Мигает индикатор режима ожидания  на телевизоре	<ul style="list-style-type: none"> • Обратитесь в ближайшую мастерскую сервисного обслуживания Sony.
Помехи на изображении от внешнего оборудования.	<ul style="list-style-type: none"> • Уменьшите уровень четкости

- Если эти проблемы сохраняются, обратитесь за квалифицированной помощью телевизионной мастерской.
- НИКОГДА сами не открывайте корпус прибора.

