

SNAPPER®

(en) *Operator's Manual*

(cs) *Návod k obsluze*

(da) *Betjeningsvejledning*

(de) *Bedienungsanleitung*

(el) *Εγχειρίδιο Χειριστή*

(es) *Manual del operador*

(fr) *Manuel d'utilisation*

(it) *Manuale dell'operatore*

(nl) *Gebruikershandleiding*

(no) *Brukerhåndbok*

(pl) *Instrukcja obsługi*

(pt) *Manual do operador*

(ru) *Руководство по эксплуатации*

(tr) *Kullanma kılavuzu*



ELT RD Series Hydro Tractors

Mfg. No.

2690851

2690852

2690855

2690856

Description

18,0 HP, ELT1840RD

24,0 HP, ELT2440RD

18,0 HP, ELT1840RD (FR)

24,0 HP, ELT2440RD (FR)

1739153
Revision D

English	Čeština	Dansk	Deutsch	Ελληνικά	Español	Français	Italiano	Nederlands	Norsk	Polski	Português	Русский	Türkçe
en	cs	da	de	el	es	fr	it	nl	no	pl	pt	ru	tr

Not for
Reproduction

1 2 3 See Pages 16, 17, & 19.

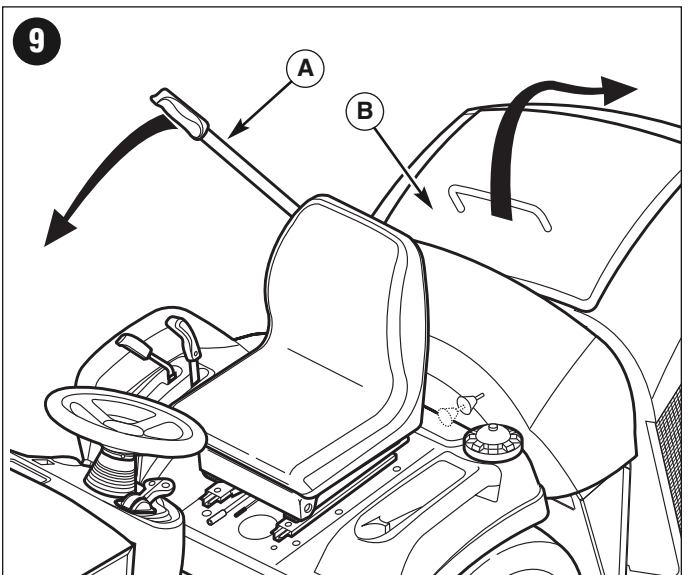
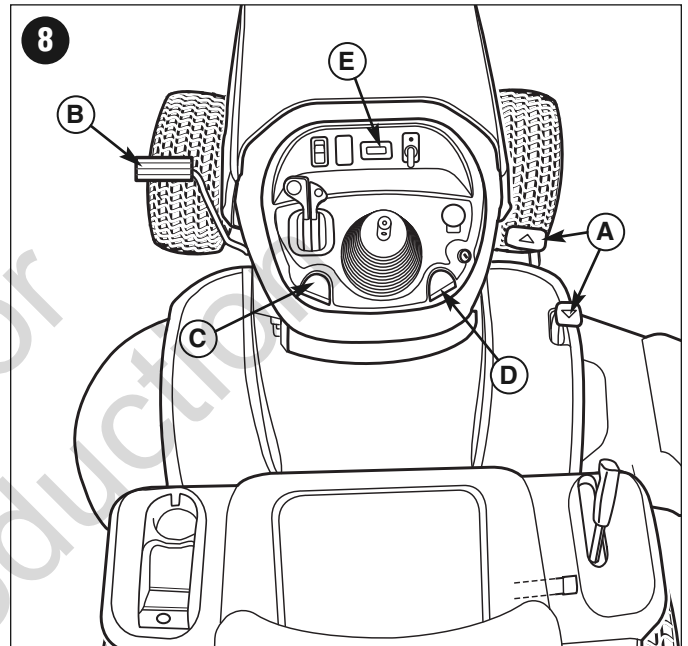
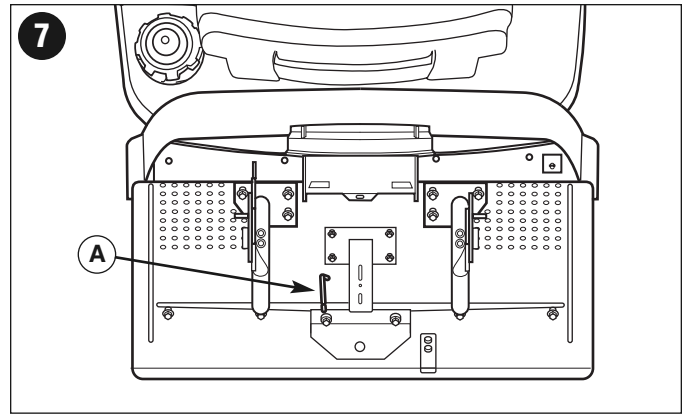
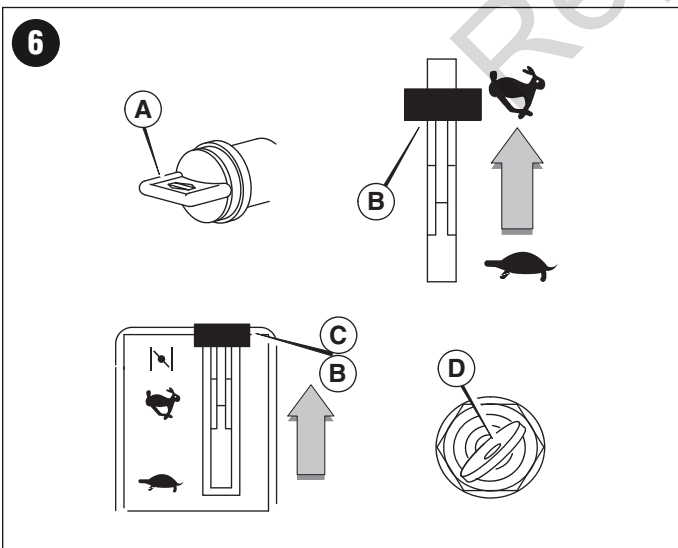
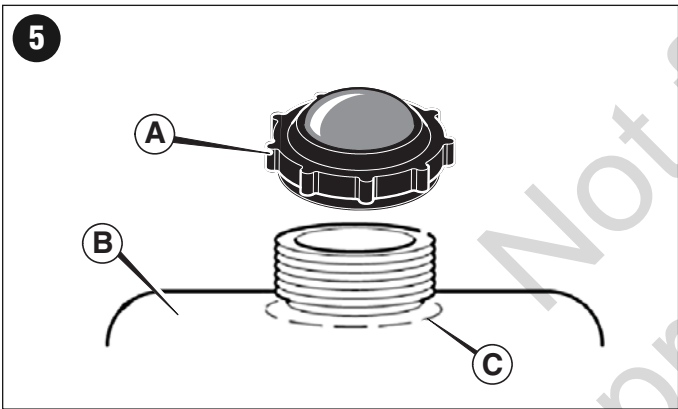
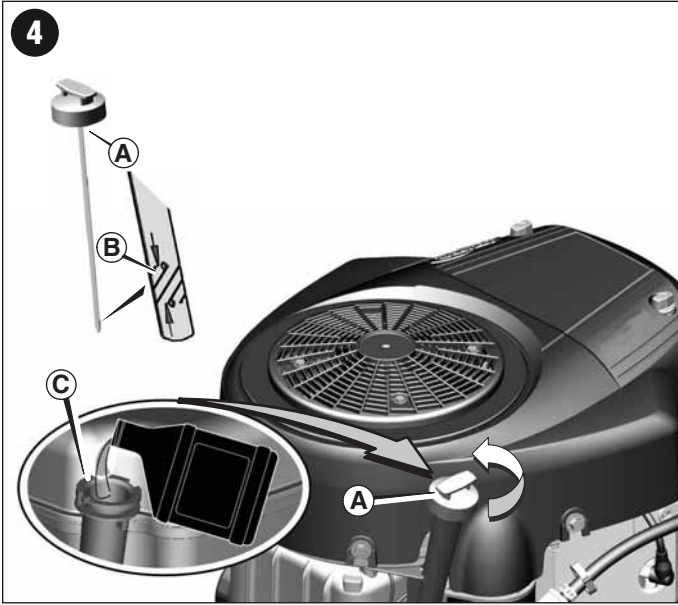

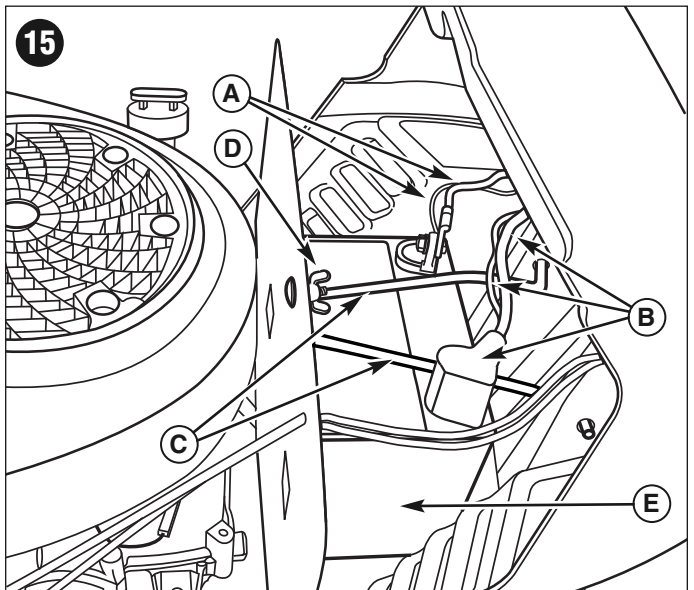
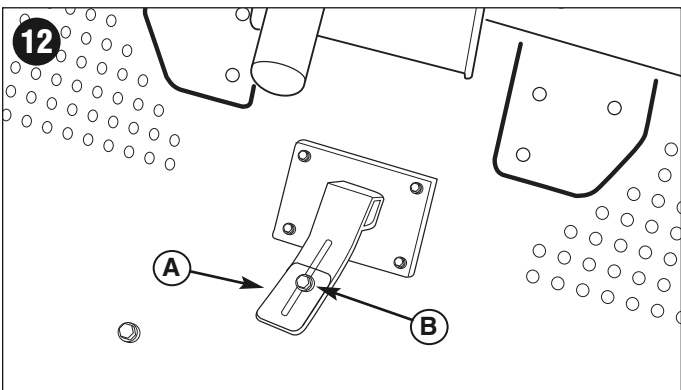
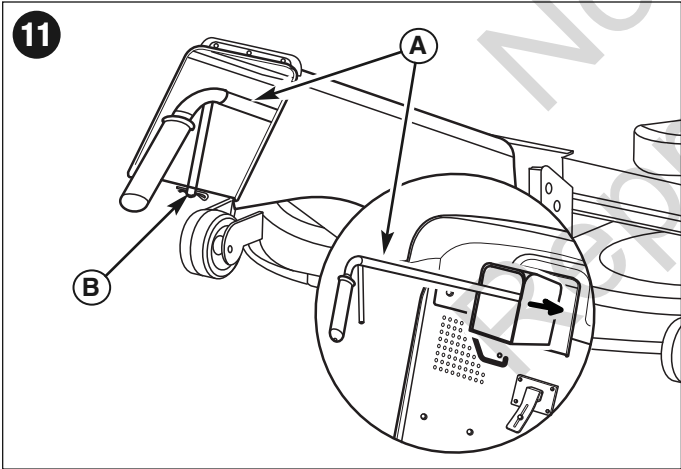
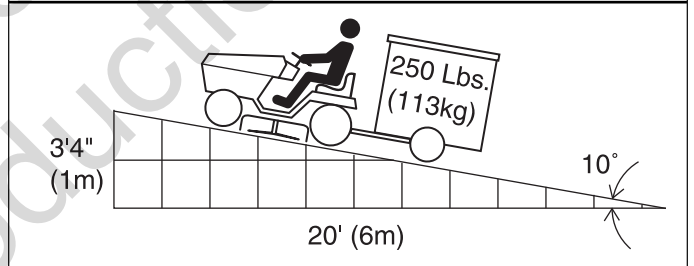
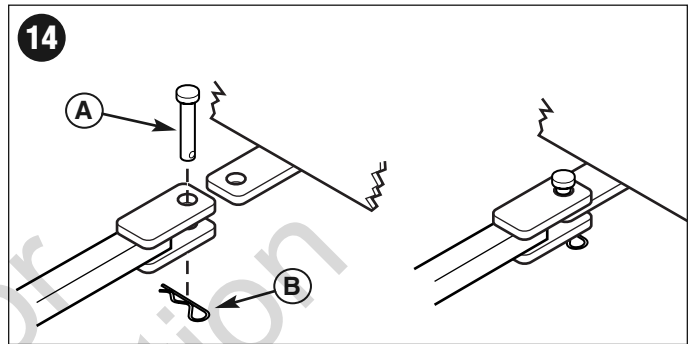
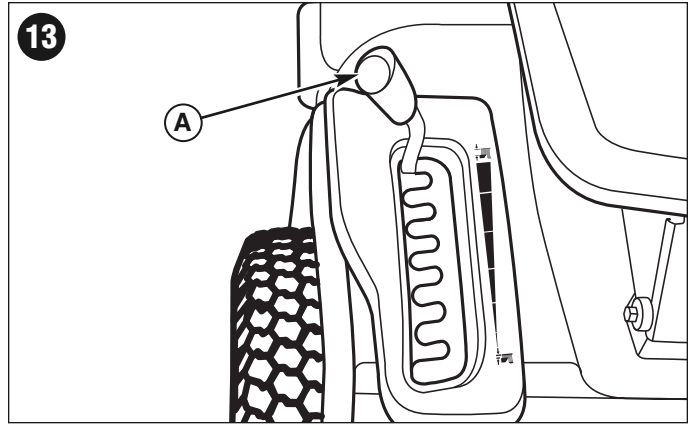
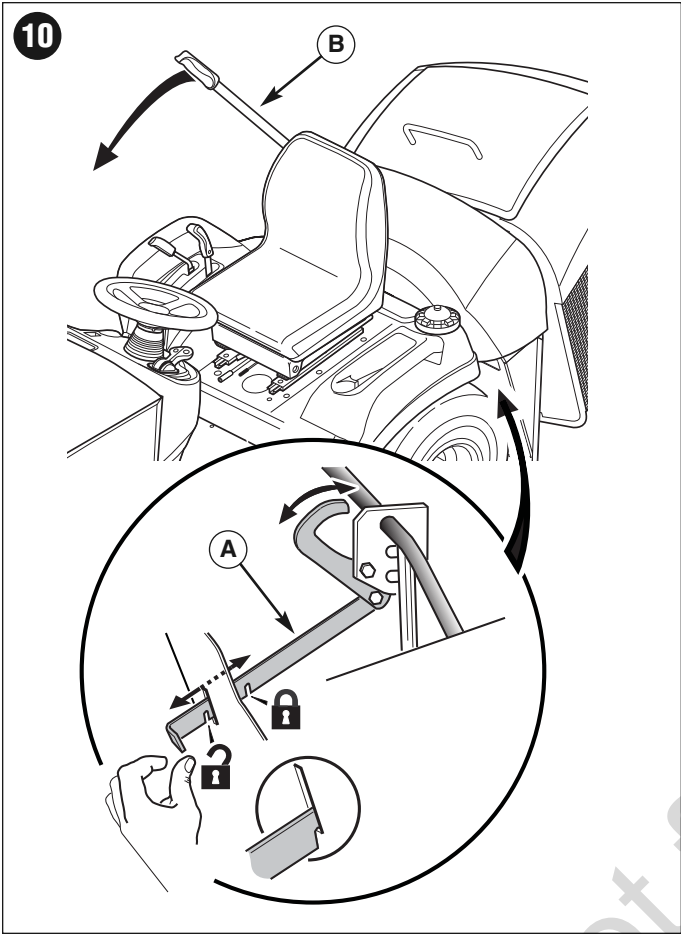

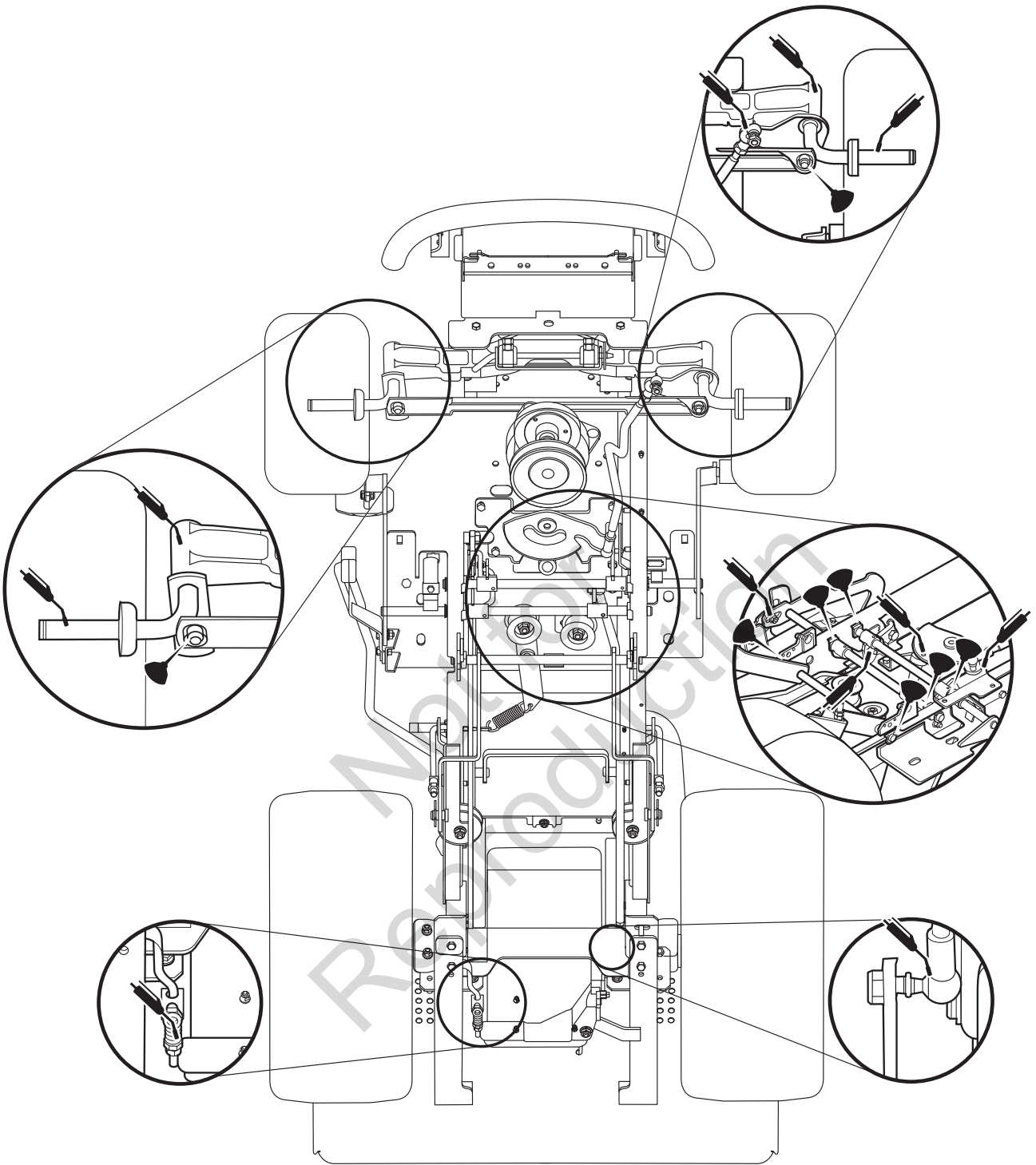

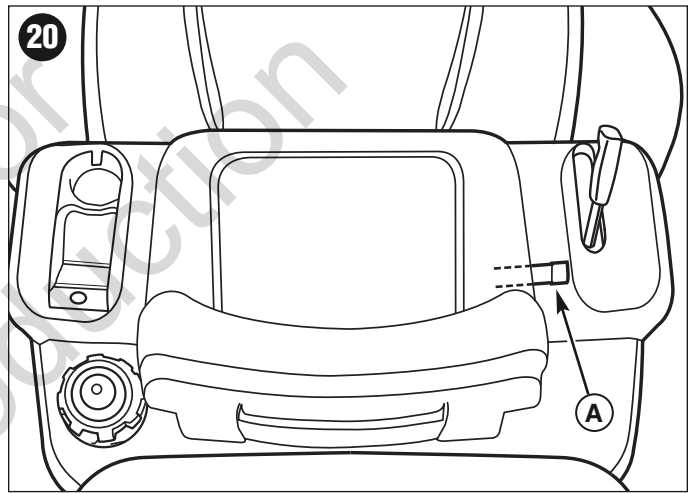
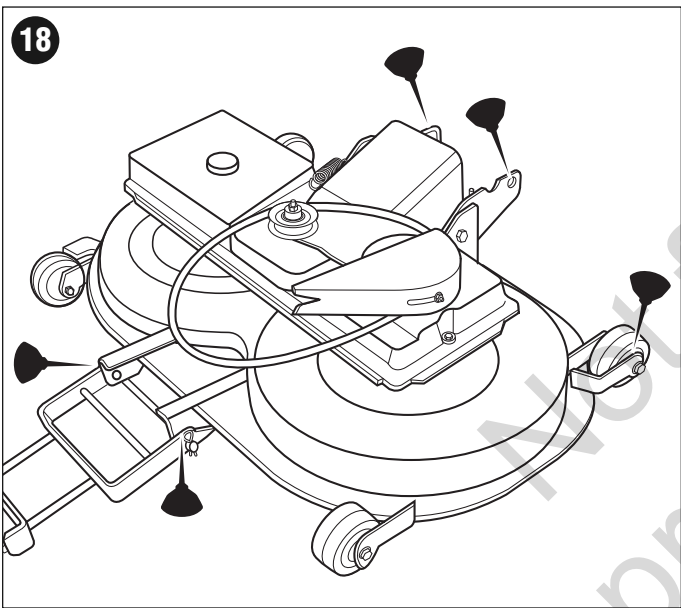
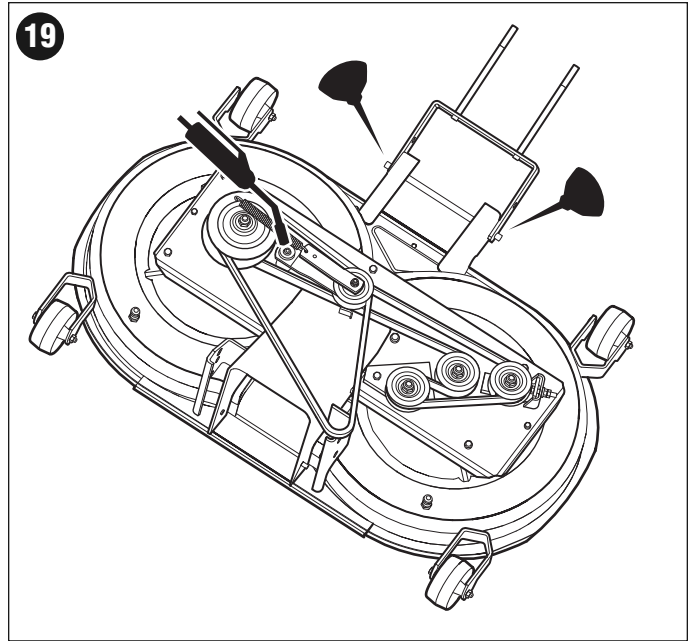
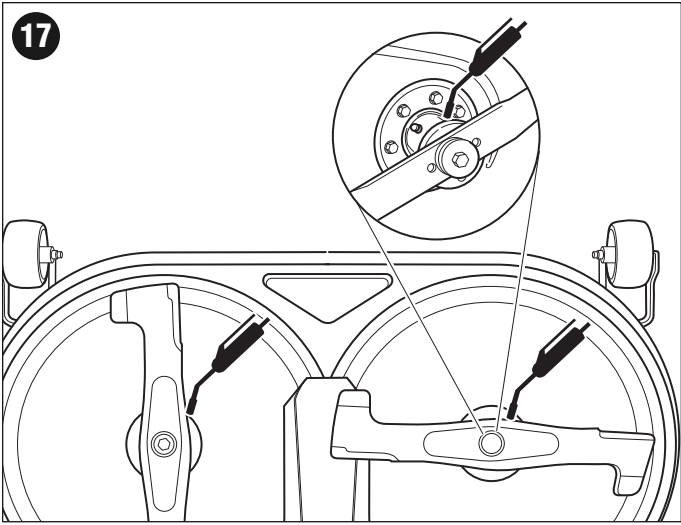

21

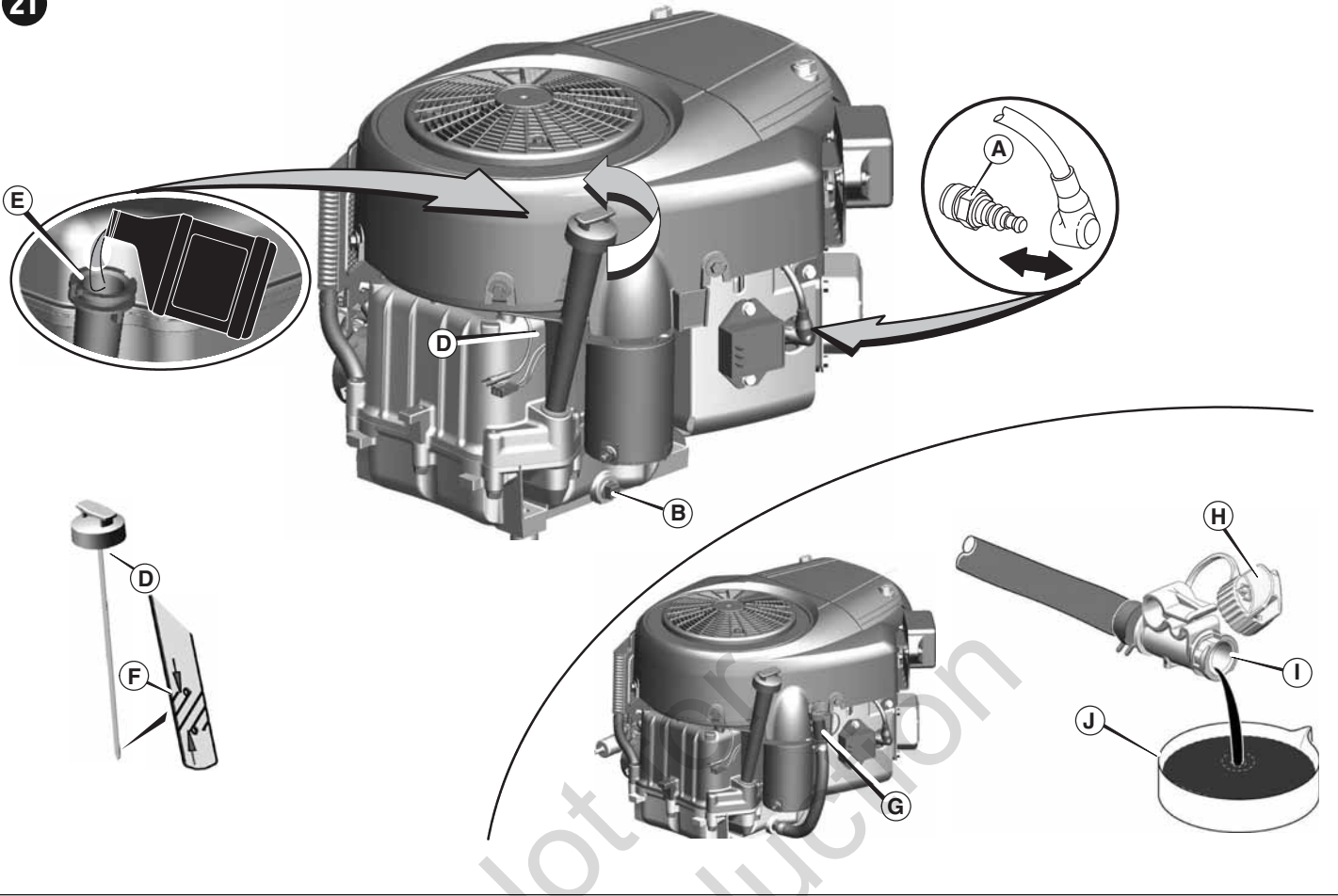

22

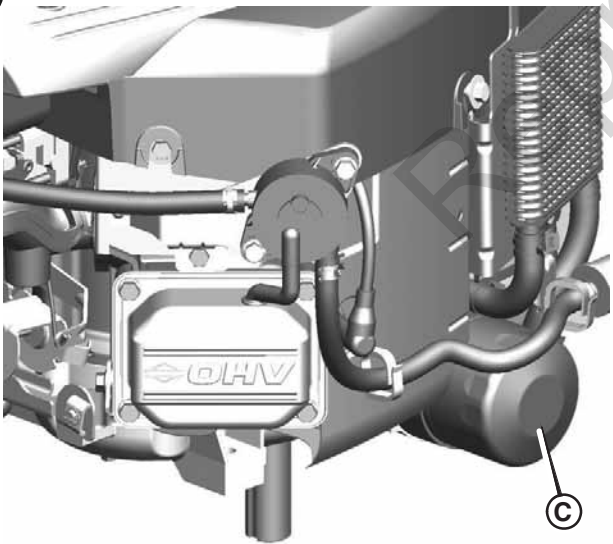

23

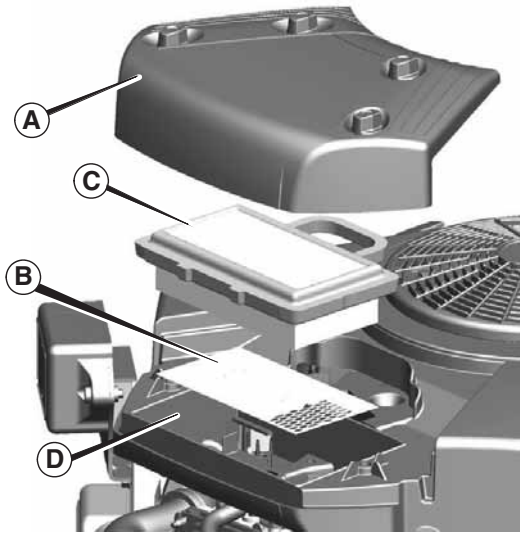

Not for
Reproduction

CONTENTS

Illustrations	3
Operator Safety.....	10
Features and Controls.....	17
Operation.....	20
Maintenance.....	25
Troubleshooting.....	29
Warranty	31
Specifications	32
Parts and Accessories	32

General Information

Thank you for purchasing this quality-built Snapper riding mower. We're pleased that you've placed your confidence in the Snapper brand. When operated and maintained according to the instructions in this manual, your Snapper product will provide many years of dependable service.

This manual contains safety information to make you aware of the hazards and risks associated with riding mowers and how to avoid them. This riding mower is designed and intended only for cutting grass and is not intended for any other purpose. **It is important that you read and understand these original instructions thoroughly before attempting to start or operate this equipment.**

Product Reference Data

Record your model name/number, manufacturer's identification numbers, and engine serial numbers in the space provided for easy access. These numbers can be found in the locations shown.

When contacting your authorized dealer for replacement parts, service, or information you MUST have these numbers.

PRODUCT REFERENCE DATA	
Model Description Name/Number	
Unit MFG Number	Unit SERIAL Number
Mower Deck MFG Number	Mower Deck SERIAL Number
Dealer Name	Date Purchased
ENGINE REFERENCE DATA	
Engine Make	Engine Model
Engine Type/Spec	Engine Code/Serial Number

CE Identification Tag

- A. Manufacturer's Identification Number
- B. Manufacturer's Serial Number
- C. Power Rating in Kilowatts
- D. Maximum Engine Speed in Rotations per Minute
- E. Manufacturer's Name and Address
- F. Year of Manufacture
- G. CE Compliance Logo
- H. Mass of Unit in Kilograms
- I. Guaranteed Sound Power in Decibels

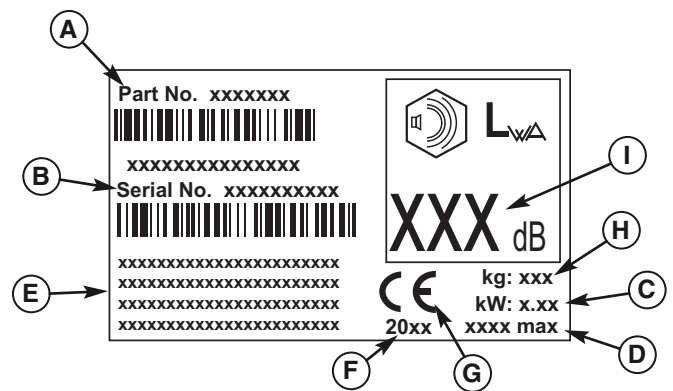

The Illustrated Parts List for this machine can be downloaded from www.snapper.com. Please provide model and serial number when ordering replacement parts.

Copyright © 2009 Briggs & Stratton Power Products Group, LLC
 Milwaukee, WI, All rights reserved.
 SNAPPER is a trademark of Briggs & Stratton Power Products
 Group, LLC Milwaukee, WI USA.

Operating Safety



Congratulations on purchasing a superior-quality piece of lawn and garden equipment. Our products are designed and manufactured to meet or exceed all industry standards for safety.

Power equipment is only as safe as the operator. If it is misused, or not properly maintained, it can be dangerous! Remember, you are responsible for your safety and that of those around you.

Use common sense, and think through what you are doing. If you are not sure that the task you are about to perform can be safely done with the equipment you have chosen, ask a professional: contact your local authorized dealer.

Read the Manual

The operator's manual contains important safety information you need to be aware of **BEFORE** you operate your unit as well as **DURING** operation.

Safe operating techniques, an explanation of the product's features and controls, and maintenance information is included to help you get the most out of your equipment investment.

Be sure to completely read the Safety Rules and Information found on the following pages. Also completely read the Operation section.

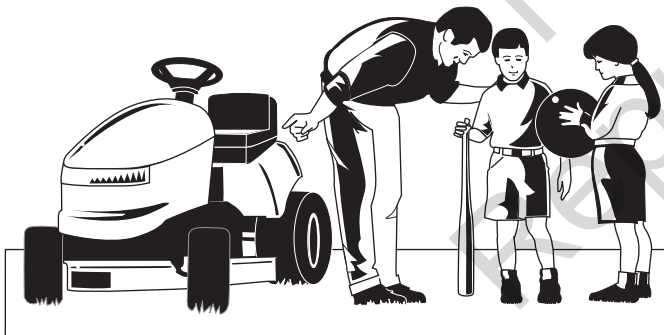

Children

Tragic accidents can occur with children. Do not allow them anywhere near the area of operation. Children are often attracted to the unit and mowing activity. Never assume that children will remain where you last saw them. If there is a risk that children may enter the area where you are mowing, have another responsible adult watch them.

DO NOT GIVE CHILDREN RIDES ON THIS UNIT! This encourages them to come near the unit in the future while it is running, and they could be seriously hurt. They may then approach the unit for a ride when you are not expecting it, and you may run over them.

Reverse

Do not mow in reverse unless absolutely necessary. Always look down and behind before and while traveling in reverse even with the mower blades disengaged.

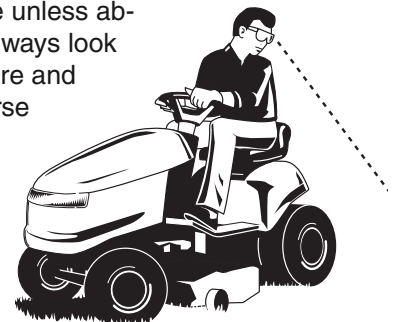

Slope Operation

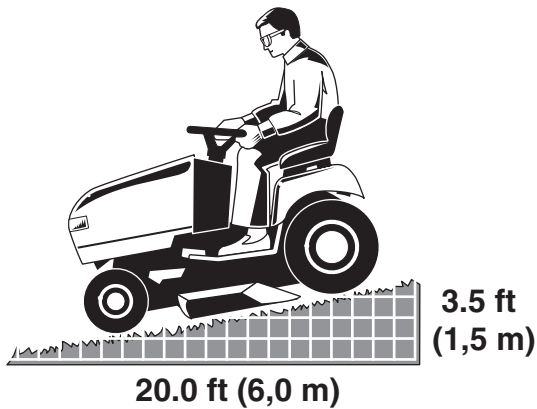

You could be seriously injured or even killed if you use this unit on too steep an incline. Using the unit on a slope that is too steep or where you don't have adequate traction can cause you to lose control or roll over.

A good rule of thumb is to not operate on any slope you cannot back up (in 2-wheel drive mode). You should not operate on inclines with a slope greater than a 3.5 ft (1,5 m) rise over a 20.0 ft (6,0 m) length. Always drive up and down slopes: never cross the face.

Also note that the surface you are driving on can greatly impact stability and control. Wet grass or icy pavement can seriously affect your ability to control the unit.

If you feel unsure about operating the unit on an incline, don't do it. It's not worth the risk.

Moving Parts

This equipment has many moving parts that can injure you or someone else. However, if you are seated in the seat properly, and follow all the rules in this book, the unit is safe to operate.

The mower deck has spinning mower blades that can amputate hands and feet. Do not allow anyone near the equipment while it is running!

To help you, the operator, use this equipment safely, it is equipped with an operator-present safety system. Do NOT attempt to alter or bypass the system. See your dealer immediately if the system does not pass all the safety interlock system tests found in this manual.

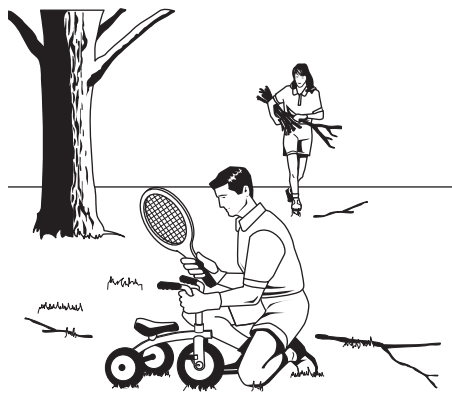
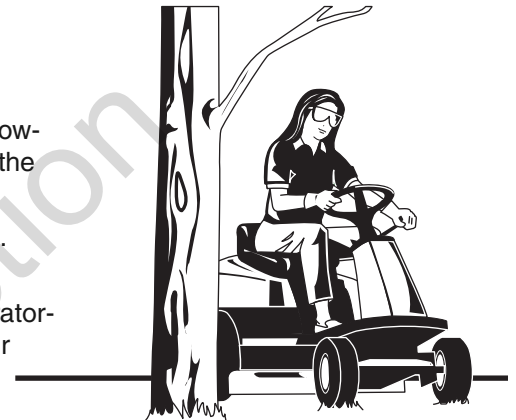

Thrown Objects

This unit has spinning mower blades. These blades can pick up and throw debris that could seriously injure a bystander. Be sure to clean up the area to be mowed BEFORE you start mowing.

Do not operate this unit without the entire grass catcher or discharge guard (deflector) in place.

Also, do not allow anyone in the area while the unit is running! If someone does enter the area, shut the unit off immediately until they leave.

Fuel and Maintenance

Gasoline is extremely flammable. Its vapors are also extremely flammable and can travel to distant ignition sources. Gasoline must only be used as a fuel, not as a solvent or cleaner. It should never be stored any place where its vapors can build up or travel to an ignition source like a pilot light. Fuel belongs in an approved, plastic, sealed gas can, or in the tractor fuel tank with the cap securely closed. Spilled fuel needs to be cleaned up immediately.

Proper maintenance is critical to the safety and performance of your unit. Be sure to perform the maintenance procedures listed in this manual, especially periodically testing the safety system.

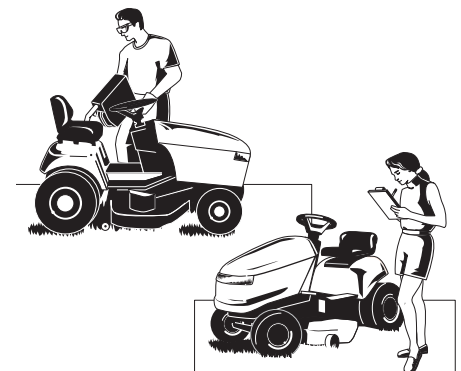



Read these safety rules and follow them closely. Failure to obey these rules could result in loss of control of unit, severe personal injury or death to you, or bystanders, or damage to property or equipment.

This mowing deck is capable of amputating hands and feet and throwing objects.

The triangle in text signifies important cautions or warnings which must be followed.

GENERAL OPERATION

1. Read, understand, and follow all instructions in the manual and on the unit before starting.
2. Do not put hands or feet near rotating parts or under the machine. Keep clear of the discharge opening at all times.
3. Only allow responsible adults, who are familiar with the instructions, to operate the unit (local regulations can restrict operator age).
4. Clear the area of objects such as rocks, toys, wire, etc., which could be picked up and thrown by the blade(s).
5. Be sure the area is clear of other people before mowing. Stop the unit if anyone enters the area.
6. Never carry passengers.
7. Do not mow in reverse unless absolutely necessary. Always look down and behind before and while traveling in reverse.
8. Never direct discharge material toward anyone. Avoid discharging material against a wall or obstruction. Material may ricochet back toward the operator. Stop the blade(s) when crossing gravel surfaces.
9. Do not operate the machine without the entire grass catcher, discharge guard (deflector), or other safety devices in place.
10. Slow down before turning.
11. Never leave a running unit unattended. Always disengage the PTO, set parking brake, stop engine, and remove keys before dismounting.
12. Disengage blades (PTO) when not mowing. Shut off engine and wait for all parts to come to a complete stop before cleaning the machine, removing the grass catcher, or unclogging the discharge guard.
13. Operate the machine only in daylight or good artificial light.
14. Do not operate the unit while under the influence of alcohol or drugs.
15. Watch for traffic when operating near or crossing roadways.
16. Use extra care when loading or unloading the unit into a trailer or truck.
17. Always wear eye protection when operating this unit.
18. Data indicates that operators, age 60 years and above, are involved in a large percentage of power equipment-related injuries. These operators should evaluate their ability to operate the equipment safely enough to protect themselves and others from injury.
19. Follow the manufacturer's recommendations for wheel weights or counterweights.
20. Keep in mind the operator is responsible for accidents occurring to other people or property.
21. All drivers should seek and obtain professional and practical instruction.
22. Always wear substantial footwear and trousers. Never operate when barefoot or wearing sandals.
23. Before using, always visually check that the blades and blade hardware are present, intact, and secure. Replace worn or damaged parts.
24. Disengage attachments before: refueling, removing an attachment, making adjustments (unless the adjustment can be made from the operator's position).
25. When the machine is parked, stored, or left unattended, lower the cutting means unless a positive mechanical lock is used.
26. Before leaving the operator's position for any reason, engage the parking brake (if equipped), disengage the PTO, stop the engine, and remove the key.
27. To reduce fire hazard, keep the unit free of grass, leaves, & excess oil. Do not stop or park over dry leaves, grass, or combustible materials.
28. It is a violation of California Public Resource Code Section 4442 to use or operate the engine on or near any forest-covered, brush-covered, or grass-covered land unless the exhaust system is equipped with a spark arrester meeting any applicable local or state laws. Other states or federal areas may have similar laws.

TRANSPORTING AND STORAGE

1. When transporting the unit on an open trailer, make sure it is facing forward, in the direction of travel. If the unit is facing backwards, wind lift could damage the unit.
2. Always observe safe refueling and fuel handling practices when refueling the unit after transportation or storage.
3. Never store the unit (with fuel) in an enclosed poorly ventilated structure. Fuel vapors can travel to an ignition source (such as a furnace, water heater, etc.) and cause an explosion. Fuel vapor is also toxic to humans and animals.
4. Always follow the engine manual instructions for storage preparations before storing the unit for both short and long term periods.
5. Always follow the engine manual instructions for proper start-up procedures when returning the unit to service.
6. Never store the unit or fuel container inside where there is an open flame or pilot light, such as in a water heater. Allow unit to cool before storing.

SLOPE OPERATION

Slopes are a major factor related to loss-of-control and tip-over accidents, which can result in severe injury or death. Operation on all slopes requires extra caution. If you cannot back up the slope or if you feel uneasy on it, do not operate on it.

Control of a walk-behind or ride-on machine sliding on a slope will not be regained by the application of the brake. The main reasons for loss of control are: insufficient tire grip on the ground, speed too fast, inadequate braking, the type of machine is unsuitable for its task, lack of awareness of the ground conditions, incorrect hitching and load distribution.

1. Mow up and down slopes, not across.
2. Watch for holes, ruts, or bumps. Uneven terrain could overturn the unit. Tall grass can hide obstacles.
3. Choose a slow speed so that you will not have to stop or change speeds while on the slope.
4. Do not mow on wet grass. Tires may lose traction.
5. Always keep unit in gear especially when traveling down slopes. Do not shift to neutral and coast downhill.
6. Avoid starting, stopping, or turning on a slope. If tires lose traction, disengage the blade(s) and proceed slowly straight down the slope.
7. Keep all movement on slopes slow and gradual. Do not make sudden changes in speed or direction, which could cause the machine to rollover.
8. Use extra care while operating machines with grass catchers or other attachments; they can affect the stability of the unit. Do not use on steep slopes.
9. Do not try to stabilize the machine by putting your foot on the ground (ride-on units).
10. Do not mow near drop-offs, ditches, or embankments. The mower could suddenly turn over if a wheel is over the edge of a cliff or ditch, or if an edge caves in.
11. Do not use grass catchers on steep slopes.
12. Do not mow slopes you cannot back up them.
13. See your authorized dealer/retailer for recommendations of wheel weights or counterweights to improve stability.
14. Remove obstacles such as rocks, tree limbs, etc.
15. Use slow speed. Tires may lose traction on slopes even through the brakes are functioning properly.
16. Do not turn on slopes unless necessary, and then, turn slowly and gradually downhill, if possible.

TOWED EQUIPMENT (RIDE-ON UNITS)

1. Tow only with a machine that has a hitch designed for towing. Do not attach towed equipment except at the hitch point.
2. Follow the manufacturer's recommendations for weight limit for towed equipment and towing on slopes.
3. Never allow children or others in or on towed equipment.
4. On slopes, the weight of the towed equipment may cause loss of traction and loss of control.
5. Travel slowly and allow extra distance to stop.
6. Do not shift to neutral and coast downhill.

WARNING

Never operate on slopes greater than 17.6 percent (10°) which is a rise of 3-1/2 feet (106 cm) vertically in 20 feet (607 cm) horizontally.

When operating on slopes use additional wheel weights or counterweights. See your dealer/retailer to determine which weights are available and appropriate for your unit.

Select slow ground speed before driving onto slope. In addition to front weights, use extra caution when operating on slopes with rear-mounted grass catchers.

Mow UP and DOWN the slope, never across the face, use caution when changing directions and **DO NOT START OR STOP ON SLOPE.**

CHILDREN

Tragic accidents can occur if the operator is not alert to the presence of children. Children are often attracted to the unit and the mowing activity. Never assume that children will remain where you last saw them.

1. Keep children out of the mowing area and under the watchful care of another responsible adult.
2. Be alert and turn unit off if children enter the area.
3. Before and during reverse operation, look behind and down for small children.
4. Never carry children, even with the blade(s) off. They may fall off and be seriously injured or interfere with safe unit operation. Children who have been given rides in the past may suddenly appear in the mowing area for another ride and be run over or backed over by the machine.
5. Never allow children to operate the unit.
6. Use extra care when approaching blind corners, shrubs, trees, or other objects that may obscure vision.

EMISSIONS

1. Engine exhaust from this product contains chemicals known, in certain quantities, to cause cancer, birth defects, or other reproductive harm.
2. Look for the relevant Emissions Durability Period and Air Index information on the engine emissions label.

IGNITION SYSTEM

1. This spark ignition system complies with Canadian ICES-002.

SERVICE AND MAINTENANCE

Safe Handling of Gasoline

1. Extinguish all cigarettes, cigars, pipes, and other sources of ignition.
2. Use only approved gasoline containers.
3. Never remove the gas cap or add fuel with the engine running. Allow the engine to cool before refueling.
4. Never fuel the machine indoors.
5. Never store the machine or fuel container where there is an open flame, spark, or pilot light such as near a water heater or other appliance.
6. Never fill containers inside a vehicle or on a truck bed with a plastic bed liner. Always place containers on the ground away from your vehicle before filling.
7. Remove gas-powered equipment from the truck or trailer and refuel it on the ground. If this is not possible, then refuel such equipment on a trailer with a portable container, rather than from a gasoline dispenser nozzle.
8. Keep nozzle in contact with the rim of the fuel tank or container opening at all times until fueling is complete. Do not use a nozzle lock-open device.
9. If fuel is spilled on clothing, change clothing immediately.
10. Never over-fill the fuel tank. Replace gas cap and tighten securely.
11. Use extra care in handling gasoline and other fuels. They are flammable and vapors are explosive.
12. If fuel is spilled, do not attempt to start the engine but move the machine away from the area of spillage and avoid creating any source of ignition until fuel vapors have dissipated.
13. Replace all fuel tank caps and fuel container caps securely.
13. If the fuel tank must be drained, it should be drained outdoors.
14. Replace faulty silencers/mufflers.
15. Use only factory authorized replacement parts when making repairs.
16. Always comply with factory specifications on all settings and adjustments.
17. Only authorized service locations should be utilized for major service and repair requirements.
18. Never attempt to make major repairs on this unit unless you have been properly trained. Improper service procedures can result in hazardous operation, equipment damage and voiding of manufacturer's warranty.
19. On multiple blade mowers, take care as rotating one blade can cause other blades to rotate.
20. Do not change engine governor settings or over-speed the engine. Operating the engine at excessive speed can increase the hazard of personal injury.
21. Disengage drive attachments, stop the engine, remove the key, and disconnect the spark plug wire(s) before: clearing attachment blockages and chutes, performing service work, striking an object, or if the unit vibrates abnormally. After striking an object, inspect the machine for damage and make repairs before restarting and operating the equipment.
22. Never place hands near the moving parts, such as a hydro pump cooling fan, when the tractor is running. (Hydro pump cooling fans are typically located on top of the transaxle).
23. Units with hydraulic pumps, hoses, or motors: **WARNING:** Hydraulic fluid escaping under pressure may have sufficient force to penetrate skin and cause serious injury. If foreign fluid is injected into the skin it must be surgically removed within a few hours by a doctor familiar with this form of injury or gangrene may result. Keep body and hands away from pin holes or nozzles that eject hydraulic fluid under high pressure. Use paper or cardboard, and not hands, to search for leaks. Make sure all hydraulic fluid connections are tight and all hydraulic hoses and lines are in good condition before applying pressure to the system. If leaks occur, have the unit serviced immediately by your authorized dealer.

Service & Maintenance

1. Never run the unit in an enclosed area where carbon monoxide fumes may collect.
2. Keep nuts and bolts, especially blade attachment bolts, tight and keep equipment in good condition.
3. Never tamper with safety devices. Check their proper operation regularly and make necessary repairs if they are not functioning properly.
4. Keep unit free of grass, leaves, or other debris build-up. Clean up oil or fuel spillage, and remove any fuel-soaked debris. Allow machine to cool before storage.
5. If you strike an object, stop and inspect the machine. Repair, if necessary, before restarting.
6. Never make adjustments or repairs with the engine running.
7. Check grass catcher components and the discharge guard frequently and replace with manufacturer's recommended parts, when necessary.
8. Mower blades are sharp. Wrap the blade or wear gloves, and use extra caution when servicing them.
9. Check brake operation frequently. Adjust and service as required.
10. Maintain or replace safety and instructions labels, as necessary.
11. Do not remove the fuel filter when the engine is hot as spilled gasoline may ignite. Do not spread fuel line clamps further than necessary. Ensure clamps grip hoses firmly over the filter after installation.
12. Do not use gasoline containing METHANOL, gasohol containing more than 10% ETHANOL, gasoline additives, or white gas because engine/fuel system damage could result.
24. **WARNING:** Stored energy device. Improper release of springs can result in serious personal injury. Springs should be removed by an authorized technician.
25. Models equipped with an engine radiator: **WARNING:** Stored energy device. To prevent serious bodily injury from hot coolant or steam blow-out, never attempt to remove the radiator cap while the engine is running. Stop the engine and wait until it is cool. Even then, use extreme care when removing the cap.

Safety Decals

All DANGER, WARNING, CAUTION and instructional messages on your rider and mower should be carefully read and obeyed. Personal bodily injury can result when these instructions are not followed. The information is for your safety and it is important! The safety decals below are on your rider and mower.

If any of these decals are lost or damaged, replace them at once. See your local dealer for replacements.

These labels are easily applied and will act as a constant visual reminder to you, and others who may use the equipment, to follow the safety instructions necessary for safe, effective operation.

Safety Icons

Warning: Read Operator's Manual.

Read and understand the Operator's Manual before using this machine.



Danger: Dismemberment.

This mower deck can amputate limbs. Keep hands and feet away from blades.



Danger: Thrown Objects.

This machine is capable of throwing objects and debris. Keep bystanders away.



Danger: Fire Hazard.

Do not add fuel while engine is hot or running. Stop engine and allow to cool for 3 minutes prior to adding fuel.



Warning: Remove Key Before Servicing.

Remove the key and consult technical literature before performing repairs or maintenance.



Danger: Hot Surface.

Allow machine to cool before touching this area.



Danger: Machine Rollover.

Do not use this machine on slopes greater than 10°.



Danger: Carbon Monoxide Poisoning.

Do not operate the engine in an unventilated area.



Danger: Dismemberment.

This machine can amputate limbs. Keep bystanders and children away when engine is running.



Danger: Dismemberment.

This mower deck can amputate limbs. Keep hands and feet away from blades.



**Safety Icons,
Part No. 1734027**



**Ignition Switch
Positions
Part No. 1722806**



**Safety Icon
Part No. 1735890**



**Safety Icon
Part No. 1735890**



**Fuel Level
Part No. 1735889**



**Mower Lift
Part No. 1730264**



**Transmission
Release
Part No. 1735265**



Safety Decals

Figure 1



Reverse Mowing Option (RMO)

The Reverse Mowing Option allows for mowing (or use of other PTO driven attachments) while traveling in reverse. If you choose to mow in reverse, turn the RMO key after the PTO is engaged. The L.E.D. light will illuminate, and the operator can then mow in reverse. Each time the PTO is engaged the RMO needs to be reactivated if desired.



PTO Switch

The PTO (Power Take-Off) switch engages and disengages attachments that use the PTO. To engage the PTO, pull UP on the switch. Push DOWN to disengage. *Note that the operator must be seated firmly in the tractor seat for the PTO to function.*



Ignition Switch

The ignition switch starts and stops the engine, it has three positions:



OFF Stops the engine and shuts off the electrical system.



RUN Allows the engine to run and powers the electrical system.



START Cranks the engine for starting.

NOTE: Never leave the ignition switch in the RUN position with the engine stopped—this drains the battery.



Ground Speed Pedals

The tractor's forward ground speed is controlled by the forward ground speed control pedal. The tractor's reverse ground speed is controlled by the reverse ground speed control pedal.

Depressing either pedal will increase ground speed. Note that the further down the pedal is depressed, the faster the tractor will travel.



Cruise Control

The cruise control is used to lock the ground speed control in forward. The cruise control has five lock positions.



Mower Lift Lever

The mower lift lever controls the mower cutting height. Pull lever to lower the height and pull up to raise the height.



Seat Adjustment Lever

The seat can be adjusted forward and back. Move the lever, position the seat as desired, and release the lever to lock the seat into position.



Transmission Release Valve Lever

The transmission release valve lever deactivates the transmission so that the tractor can be pushed by hand. See *Pushing the Tractor By Hand*.



Fuel Tank

To remove the cap, turn counterclockwise.



12V Power Outlet (Select Models)

The power outlet is 12V-DC. Accessory must be rated at 9 amps or less.



Fuel Level Gauge

Displays the fuel level in the tank.



Parking Brake

The parking brake knob is used to lock the parking brake when the tractor is stopped. Fully depressing the brake pedal and pulling up on the knob engages the parking brake.



Brake Pedal

Depressing the brake pedal applies the tractor brake.

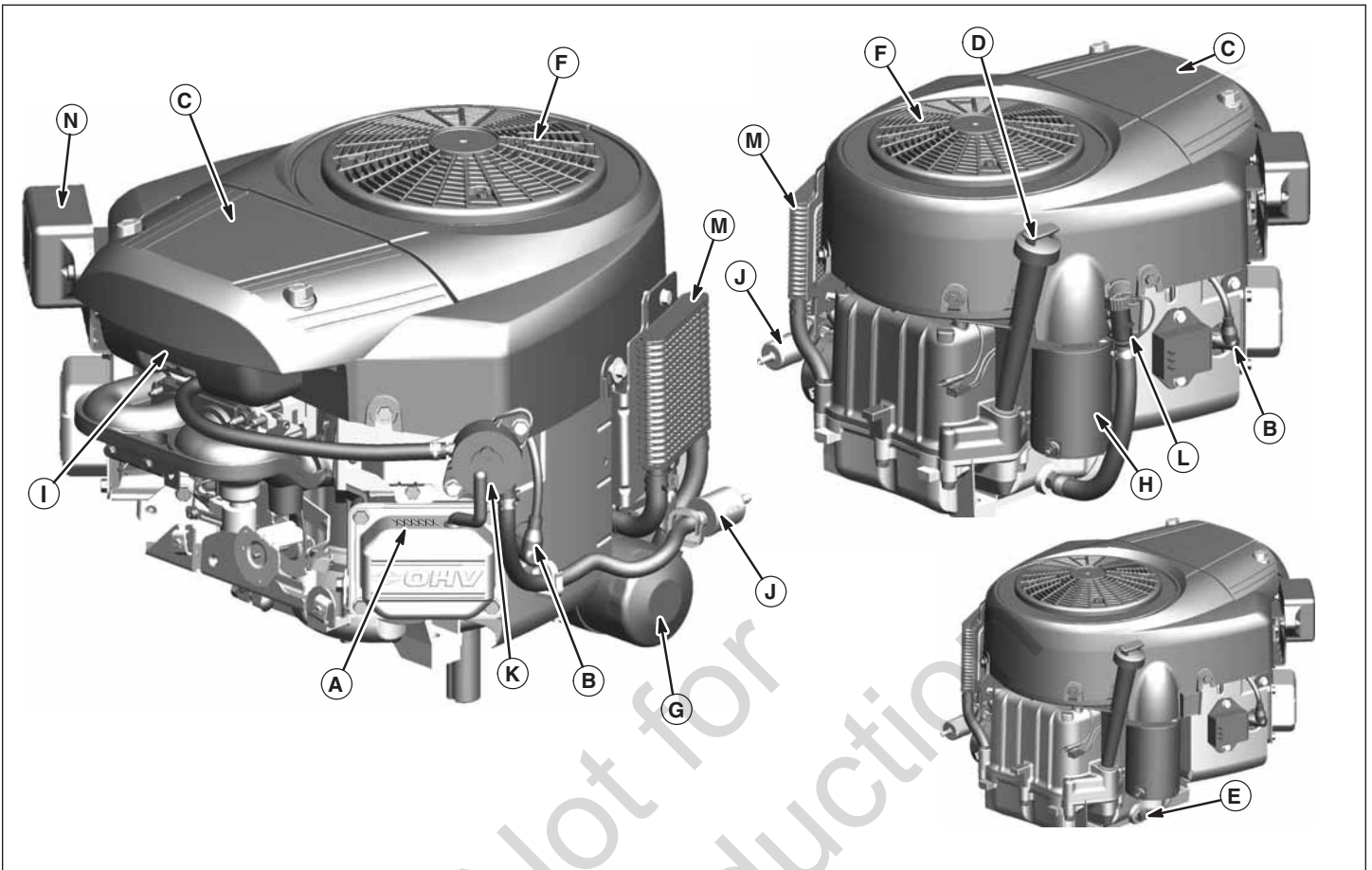

Engine Controls

Figure 3

ENGINE CONTROLS

- A. Engine Identification**
- B. Spark Plug**
- C. Air Cleaner**
- D. Dipstick**
- E. Oil Drain Plug**
- F. Rotating Screen**
- G. Oil Filter**

- H. Electric Starter**
- I. Carburetor**
- J. Fuel Filter (optional)**
- K. Fuel Pump (optional)**
- L. Quick Oil Drain (optional)**
- M. Oil Cooler (optional)**
- N. Electronic Control Unit (optional)**



Safety Interlock System Tests

This unit is equipped with safety interlock switches and other safety devices. These safety systems are present for your safety:

do not attempt to bypass safety switches, and never tamper with safety devices. Check their operation regularly.

Operational SAFETY Checks

Your unit is equipped with a seat switch safety system. Check the seat switch operation every fall and spring with the following tests.

Test 1 — Engine should NOT crank if:

- PTO switch is ON, OR
- Brake pedal is NOT fully depressed (parking brake OFF), OR
- The cruise control lever is NOT in NEUTRAL.

Test 2 — Engine SHOULD crank and start if:

- Operator is sitting in seat, AND
- PTO switch is OFF, AND
- Brake pedal is fully depressed (parking brake ON), AND
- The cruise control lever is in NEUTRAL.

Test 3 — Engine should SHUT OFF if:

- Operator rises off seat with PTO engaged, OR
- Operator rises off seat with brake pedal NOT fully depressed (parking brake OFF).

Test 4 — Check Mower Blade Stopping Time

Mower blades and mower drive belt should come to a complete stop within five seconds after electric PTO switch is turned OFF (or operator rises off seat). If mower drive belt does not stop within five seconds, see an authorized dealer.

Test 5 — Reverse Mow Option (RMO) Check

- Engine should shut off if reverse travel is attempted if the PTO has been switched on and RMO has not been activated.
- RMO light should illuminate when RMO has been activated.

WARNING

If the unit does not pass a safety test, do not operate it. See an authorized Briggs & Stratton Dealer. Under no circumstance should you attempt to defeat the purpose of the safety interlock system.

Oil Recommendations

We recommend the use of Briggs & Stratton Warranty Certified oils for best performance. Other high-quality detergent oils are acceptable if classified for service SF, SG, SH, SJ or higher. Do not use special additives.

Outdoor temperatures determine the proper oil viscosity for the engine. Use the chart to select the best viscosity for the outdoor temperature range expected.

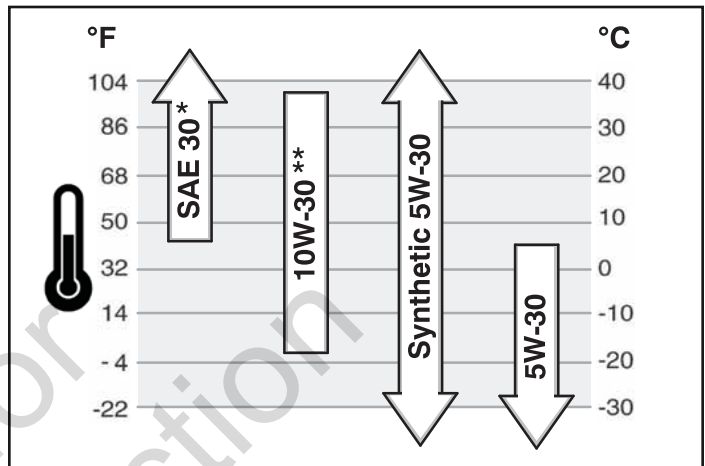

* Below 40°F (4°C) the use of SAE 30 will result in hard starting.

** Above 80°F (27°C) the use of 10W-30 may cause increased oil consumption. Check oil level more frequently.

Checking/Adding Oil

Before adding or checking the oil

- Place engine level.
 - Clean the oil fill area of any debris.
1. Remove the dipstick (A, Figure 4) and wipe with a clean cloth.
 2. Insert and tighten the dipstick.
 3. Remove the dipstick and check the oil level. It should be at the FULL mark (B) on the dipstick.
 4. If low, add oil slowly into the engine oil fill (C). **Do not overfill.** After adding oil, wait one minute and then recheck the oil level.

NOTE: Do not add oil at the quick oil drain (L, Figure 3) (if equipped).

5. Replace and tighten the dipstick.

Oil Pressure

If the oil pressure is too low, a pressure switch (if equipped) will either stop the engine or activate a warning device on the equipment. If this occurs, stop the engine and check the oil level with the dipstick.

If the oil level is below the ADD mark, add oil until it reaches the FULL mark. Start the engine and check for proper pressure before continuing to operate.

If the oil level is between the ADD and FULL marks, **do not start** the engine. Contact an authorized dealer to have the oil pressure problem corrected.

Fuel Recommendations

Fuel must meet these requirements:

- Clean, fresh, unleaded gasoline.
- A minimum of 87 octane/87 AKI (91 RON). High altitude use, see below.
- Gasoline with up to 10% ethanol (gasohol) or up to 15% MTBE (methyl tertiary butyl ether) is acceptable.

CAUTION: Do not use unapproved gasolines, such as E85. Do not mix oil in gasoline or modify the engine to run on alternate fuels. This will damage the engine components and **void the engine warranty**.

To protect the fuel system from gum formation, mix a fuel stabilizer into the fuel. See the **Storage** section. All fuel is not the same. If starting or performance problems occur, change fuel providers or change brands. This engine is certified to operate on gasoline. The emissions control system for this engine is EM (Engine Modifications).

High Altitude

At altitudes over 5,000 feet (1,524 meters), a minimum 85 octane/85 AKI (89 RON) gasoline is acceptable. To remain emissions compliant, high altitude adjustment is required. Operation without this adjustment will cause decreased performance, increased fuel consumption, and increased emissions. See an authorized dealer for high altitude adjustment information.

Operation of the engine at altitudes below 2,500 feet (762 meters) with the high altitude kit is not recommended.

Adding Fuel



WARNING

Fuel and its vapors are extremely flammable and explosive.

Fire or explosion can cause severe burns or death.

When Adding Fuel

- Turn engine off and let engine cool at least 2 minutes before removing the fuel cap.
 - Fill fuel tank outdoors or in well-ventilated area.
 - Do not overfill fuel tank. To allow for expansion of the fuel, do not fill above the bottom of the fuel tank neck.
 - Keep fuel away from sparks, open flames, pilot lights, heat, and other ignition sources.
 - Check fuel lines, tank, cap, and fittings frequently for cracks or leaks. Replace if necessary.
 - If fuel spills, wait until it evaporates before starting engine.
1. Clean the fuel cap area of dirt and debris. Remove the fuel cap (**A**, Figure 5).
 2. Fill the fuel tank (**B**) with fuel. To allow for expansion of the fuel, do not fill above the bottom of the fuel tank neck (**C**).
 3. Reinstall the fuel cap.

Starting the Engine



WARNING

Fuel and its vapors are extremely flammable and explosive.

Fire or explosion can cause severe burns or death.

When Starting Engine

- Ensure that spark plug, muffler, fuel cap and air cleaner (if equipped) are in place and secured.
- Do not crank engine with spark plug removed.
- If engine floods, set choke (if equipped) to OPEN/RUN position, move throttle (if equipped) to FAST position and crank until engine starts.



WARNING



Engines give off carbon monoxide, an odorless, colorless, poison gas. Breathing carbon monoxide can cause nausea, fainting or death.

- Start and run engine outdoors.
- Do not start or run engine in enclosed area, even if doors or windows are open.

NOTICE: This engine was shipped from Briggs & Stratton without oil. Before you start the engine, make sure you add oil according to the instructions in this manual. If you start the engine without oil, it will be damaged beyond repair and will not be covered under warranty.

1. Check the oil level. See the **Checking/Adding Oil** section.
2. Make sure equipment drive controls are disengaged.
3. Turn the fuel shut-off valve (**A**, Figure 6), if equipped, to the ON position.
4. Move the throttle control (**B**) to the FAST position. Operate the engine in the FAST position.
5. Move the combination choke/throttle lever (**C**) to the CHOKE position.

NOTE: Choke is usually unnecessary when restarting a warm engine.

6. Turn the electric start switch (**D**) to the ON/START position.

NOTE: If the engine does not start after repeated attempts, contact an authorized dealer.

NOTICE: To extend the life of the starter, use short starting cycles (five seconds maximum). Wait one minute between starting cycles.

7. As the engine warms up, move the choke control (**C**) to the RUN position.

Driving the Tractor

1. Sit in the seat and adjust the seat so that you can comfortably reach all the controls and see the dashboard display.
2. Engage the parking brake.
3. Make sure the PTO switch is disengaged.
4. Start the engine (see **Starting the Engine**).
5. Disengage the parking brake and release the brake pedal.
6. Depress the forward ground speed control pedal to travel forward. Release the pedal to stop. Note that the further down the pedal is depressed the faster the tractor will travel.
7. Stop the tractor by releasing the ground speed control pedals, setting the parking brake, and stopping the engine (see **Stopping the Tractor and Engine**).

Mowing

1. Set the mower cutting height to the desired level using the mower lift lever.
2. Engage the parking brake. Make sure the PTO switch is disengaged.
3. Start the engine (see **Starting the Engine**).
4. Set the throttle to FULL.
5. Engage the PTO to activate the mower blades.
6. Begin mowing.

*NOTE: When the "catcher full" alarm sounds, turn off the PTO immediately to prevent the discharge tube from plugging. Travel to the desired location and empty the catcher (see **Emptying the Catcher**).*

7. When finished, shut off the PTO and raise the deck using the mower lift lever.
8. Stop the engine (see **Stopping the Tractor and Engine**).



WARNING

The engine will shut off if the reverse ground speed pedal is depressed while the PTO is on and the RMO has not been activated. The operator should always turn the PTO off prior to driving across on roads, paths or any area that maybe used by other vehicles. Sudden loss of drive could create a hazard.

WARNING

Mowing in reverse can be hazardous to bystanders. Tragic accidents can occur if the operator is not alert to the presence of children. Never activate RMO if children are present. Children are often attracted to the unit and the mowing activity.

Mowing in Reverse

If an operator chooses to mow in reverse, the RMO system can be used. To use the Reverse Mowing Option (RMO) turn the RMO key after the PTO is engaged. The L.E.D. light will illuminate, and the operator can then mow in reverse. Each time the PTO is engaged the RMO needs to be reactivated if desired. The key should be removed to restrict access to the RMO feature.

Pushing the Tractor by Hand

1. Disengage the PTO and turn the engine off.
2. Push the lever approximately 2-3/8" (6 cm) to release the transmission (A, Figure 7).
3. The tractor can now be pushed by hand.



DO NOT TOW TRACTOR

Towing the unit will cause transmission damage. • Do not use another vehicle to push or pull this unit. • Do not actuate the transmission release valve lever while the engine is running.



Parking Brake Function

Applying the Parking Brake - See Figure 8. To lock the parking brake, release the ground speed pedals (A), fully depress the brake pedal (B), pull UP on the parking brake knob (C), and then release brake pedal.

Releasing the Parking Brake - See Figure 8. To release the parking brake, depress the brake pedal (B).

Cruise Control Operation

TO ENGAGE:

1. Pull up on the cruise control knob (D, Figure 8).
2. Depress the forward ground speed pedal (A).
3. Lift up the cruise control knob (D) when desired speed is reached. The Cruise will lock in one of its five locking positions.

TO DISENGAGE:

1. Depress the brake pedal (B, Figure 8).

OR

2. Depress the forward ground speed pedal (A).

Hour Meter (if equipped)

The hour meter (E, Figure 8) measures the number of hours the key has been in the RUN position.

Stopping the Tractor and Engine

1. Return the ground speed control(s) to neutral.
2. Disengage the PTO and wait for all moving parts to stop.
3. Move the throttle control to SLOW position and turn the ignition key (D, Figure 6) to OFF. Remove the key.

Emptying the Catcher

To empty the catcher:

1. Extend the catcher lever and push forward (A, Figure 9) to empty the catcher (B).
2. Use the catcher lever to close the catcher, and slide it back into the catcher.

Catcher Removal and Installation

WARNING

Do not operate the unit without the hopper or deflector in place.

1. Unlock the catcher latch (**A**, Figure 10) located behind left-hand rear wheel.
2. Lift catcher latch up and push backwards.
3. Use the catcher lever (**B**) to open the catcher slightly.
4. Lift the catcher off the rear support arms.
5. Install in reverse order of removal. To assist installing the catcher, be sure to line up the alignment arrows on the catcher and rear of the tractor.

Mulch Plug Installation and Removal

WARNING

For your personal safety, do not handle the sharp mower blades with bare hands. Careless or improper handling of blades may result in serious injury.

1. Remove the catcher.
2. Holding the handle (**A**, Figure 11), slide plug into the tunnel. Make sure casing slides on top of sliding guides inside of the deck.
3. Push the handle to compress the inside spring.
4. Insert the tube extension into the hole at the end of the tunnel and secure with hairpin (**B**).
5. Reinstall the catcher.
6. Remove the mulch plug in the reverse order.

Catcher-Full Alarm Adjustment

The grass volume in the catcher can be modified by adjusting the alarm paddle (see Figure 12).

Grass Volume Adjustment

Sliding the paddle bracket (**A**, Figure 12) up increases the volume of grass in the collector before the alarm goes off. Sliding the paddle bracket down decreases the volume of grass in the collector before the alarm goes off.

1. Loosen bracket hardware (**B**).
2. Slide paddle bracket (**A**) up or down.
3. Tighten bracket hardware.

Cutting Height Adjustment

The mower lift lever (**A**, Figure 13) is used to lower and raise the deck to the desired cutting height.

To lower the deck, pull back slightly on the mower lift lever, push it to the left and slide it down. To raise the deck, pull up on the mower lift lever and lock in notch to the right.

Attaching a Trailer

The maximum horizontal drawbar force allowed is 280 Newton. The maximum vertical drawbar force is 160 Newton. This equates to a 250 lbs (113 kg) trailer on a 10 degree hill. Secure the trailer with an appropriately sized clevis pin (**A**, Figure 14) and clip (**B**).

PROCEDURE		FIRST 5 HOURS	EVERY 8 HOURS OR DAILY	EVERY 25 HOURS OR ANNUALLY	EVERY 50 HOURS OR ANNUALLY	ANNUALLY
TRACTOR AND MOWER	Check Safety Interlock System		✓			
	Check Tractor Brakes				✓	
	Check Mower Blade Stopping Time			✓		
	Check Tractor and Mower For Loose Hardware			✓		
	Lubricate Tractor and Mower					✓ See Dealer
	Clean Battery and Cables				✓	
	Check Tire Pressure			✓		
	Clean Tractor and Mower Deck		✓			
	Check Mower Blades					✓ See Dealer
ENGINE	Change Engine Oil	✓			✓	
	Check Engine Oil Level		✓			
	Clean Visible Debris From Engine Compartment		✓			
	Clean Air Filter and Pre-Cleaner*			✓		
	Replace Oil Filter				✓	
	Inspect Muffler					✓ See Dealer
	Replace Air Filter					✓
	Replace Pre-Cleaner					✓
	Replace Spark Plug					✓ See Dealer
	Replace Fuel Filter					✓ See Dealer

*In dusty conditions or when airborne debris is present, clean more often.

Check Tire Pressure

Tire pressure should be checked periodically, and maintained at the levels shown in the chart. Note that these pressures may differ slightly from the "Max Inflation" stamped on the side-wall of the tires. The pressures shown provide proper traction, improve cut quality, and extend tire life.

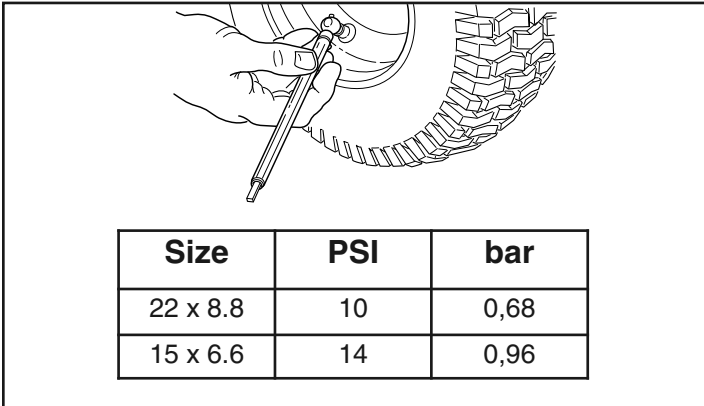

Check Mower Blade Stopping Time

Mower blades and mower drive belt should come to a complete stop within five seconds after the electric PTO switch is turned off.

1. With tractor in neutral, PTO disengaged and operator in seat, start the engine.
2. Look over the left-hand footrest at the mower drive belt. Engage the PTO and wait several seconds. Disengage the PTO and check the amount of time it takes for the mower drive belt to stop.
3. If mower drive belt does not stop within five seconds, see an authorized dealer.

Battery Maintenance



WARNING

When removing or installing battery cables, disconnect the negative cable **FIRST** and reconnect it **LAST**. If not done in this order, the positive terminal can be shorted to the frame by a tool.

Cleaning the Battery and Cables

1. Disconnect the cables from the battery, negative cables first (**A**, Figure 15) then the cover and positive cables (**B**).
2. Loosen the wingnut and washer (**D**).
3. Pivot the hold-down rod (**C**) up and away from battery. Secure to steering tower.
4. Remove the battery (**E**).
5. Clean the battery compartment with a solution of baking soda and water.
6. Clean the battery terminals and cable ends with a wire brush and battery terminal cleaner until shiny.
7. Reinstall the battery (**E**) in the battery compartment. Secure with the battery hold-down rod (**C**) and wingnut and washer (**D**).
8. Re-attach the battery cables, positive cables and cover first (**B**) then the negative cables (**A**).
9. Coat the cable ends and battery terminals with petroleum jelly or non-conducting grease.

Battery Charging



WARNING

Keep open flames and sparks away from the battery; the gasses coming from it are highly explosive. Ventilate the battery well during charging.

A dead battery or one too weak to start the engine may be the result of a defect in the charging system or other electrical component. If there is any doubt about the cause of the problem, see your dealer. If you need to replace the battery, see the **Cleaning the Battery and Cables** section.

To charge the battery, follow the instructions provided by the battery charger manufacturer as well as all warnings included in the **Operator Safety** section of this manual. Charge the battery until fully charged. Do not charge at a rate higher than 10 amps.

Lubrication

Lubricate the unit at the locations shown in Figures 16-19 as well as the lubrication points listed. Generally, all moving metal parts should be oiled where contact is made with other parts. Keep oil and grease off belts and pulleys. Wipe surfaces clean before and after lubrication.

Seat Adjustment

The seat can be adjusted forward and back. Move the lever (A, Figure 20), position the seat as desired, and release the lever to lock the seat into position.

Brake Adjustment

This unit does not have a manually adjustable brake. If the brake does not function properly, see an authorized dealer.

Changing the Oil

Used oil is a hazardous waste product and must be disposed of properly. Do not discard with household waste. Check with your local authorities, service center, or dealer for safe disposal/recycling facilities.

Remove Oil

1. With engine off but still warm, disconnect the spark plug wire (A, Figure 21) and keep it away from the spark plug.
2. Remove the dipstick (D).

Standard Oil Drain Plug

1. Remove the oil drain plug (B, Figure 21). Drain the oil into an approved container.
2. After the oil has drained, install and tighten the oil drain plug.

Optional Quick Oil Drain

1. Disconnect the oil drain hose (G, Figure 21) from the side of the engine.
2. Turn and remove the oil drain cap (H). Carefully lower the quick oil drain (I) into an approved container (J).
3. After the oil has drained, install the oil drain cap. Attach the oil drain hose to the side of the engine.

Changing the Oil Filter

For replacement intervals, see the *Maintenance* chart.

1. Drain the oil from the engine. See *Remove Oil* section.
2. Remove the oil filter (C, Figure 22) and dispose of properly.
3. Before you install the new oil filter, lightly lubricate the oil filter gasket with fresh, clean oil.
4. Install the oil filter by hand until the gasket contacts the oil filter adapter, then tighten the oil filter 1/2 to 3/4 turns.
5. Add oil. See *Add Oil* section.
6. Start and run the engine. As the engine warms up, check for oil leaks.
7. Stop the engine and check the oil level. It should be at the FULL mark on the dipstick.

Add Oil

- Place engine level.
 - Clean the oil fill area of any debris.
 - See the *Specifications* section for oil capacity.
1. Remove the dipstick (D, Figure 21) and wipe with a clean cloth.
 2. Pour the oil slowly into the engine oil fill (E). **Do not overfill.** After adding oil, wait one minute and then check the oil level.
 3. Install and tighten the dipstick.
 4. Remove the dipstick and check the oil level. It should be at the FULL mark (F) on the dipstick.
 5. Install and tighten the dipstick.

Servicing the Air Filter



WARNING



Fuel and its vapors are extremely flammable and explosive.



Fire or explosion can cause severe burns or death.

- Never start or run the engine with the air cleaner assembly (if equipped) or the air filter (if equipped) removed.

NOTICE: Do not use pressurized air or solvents to clean the filter. Pressurized air can damage the filter and solvents will dissolve the filter.

1. Remove the cover (**A**, Figure 23).
2. Remove the filter (**C**) and the pre-cleaner (**B**).
3. To loosen debris, gently tap the filter on a hard surface. If the filter is excessively dirty, replace with a new filter.
4. Wash the pre-cleaner in liquid detergent and water. Then allow it to thoroughly air dry. Do not oil the pre-cleaner.
5. Assemble the dry pre-cleaner and the filter into the engine base (**D**).
6. Install the cover.

Inspecting the Muffler



WARNING



Running engines produce heat. Engine parts, especially muffler, become extremely hot.



Severe thermal burns can occur on contact.

Combustible debris, such as leaves, grass, brush, etc. can catch fire.

- Allow muffler, engine cylinder and fins to cool before touching.
- Remove visible debris from engine compartment.



WARNING: Replacement parts must be the same position as the original parts or fire could result.

Storage



WARNING



Never store the unit (with fuel) in an enclosed, ventilated structure. Fuel vapors can travel to an ignition source (such as a furnace, water heater, etc.) and cause an explosion. Fuel vapor is also toxic to humans and animals.



When Storing Fuel Or Equipment With Fuel In Tank

- Store away from furnaces, stoves, water heaters or other appliances that have pilot lights or other ignition sources because they can ignite fuel vapors.

Equipment

Disengage the PTO, set the parking brake, and remove the key.

Battery life will be increased if it is removed. Put in a cool, dry place and fully charged about once a month. If the battery is left in the unit, disconnect the negative cable.

Fuel System

Fuel can become stale when stored over 30 days. Stale fuel causes acid and gum deposits to form in the fuel system or on essential carburetor parts. To keep fuel fresh, use Briggs & Stratton FUEL FIT® fuel stabilizer, available as a liquid additive or a drip concentrate cartridge.

There is no need to drain gasoline from the engine if a fuel stabilizer is added according to instructions. Run the engine for 2 minutes to circulate the stabilizer throughout the fuel system. The engine and fuel can then be stored up to 24 months.

If gasoline in the engine has not been treated with a fuel stabilizer, it must be drained into an approved container. Run the engine until it stops from lack of fuel. The use of a fuel stabilizer in the storage container is recommended to maintain freshness.

Engine Oil

While the engine is still warm, change the engine oil. See *Changing the Oil* section.

Before starting the unit after it has been stored:

- Check all fluid levels. Check all maintenance items.
- Perform all recommended checks and procedures found in this manual.
- Allow the engine to warm up for several minutes before use.

Troubleshooting the Tractor

PROBLEM	LOOK FOR	REMEDY
Engine will not turnover or start.	Brake pedal not depressed.	Fully depress brake pedal.
	PTO (electric clutch) switch is in ON position.	Place in OFF position.
	Cruise control engaged.	Move knob to NEUTRAL/OFF position.
	Out of fuel.	If engine is hot, allow it to cool, then refill the fuel tank.
	Engine flooded.	Disengage the choke.
	Fuse is blown.	See authorized dealer.
	Battery terminals require cleaning.	See <i>Cleaning the Battery and Cables</i> section.
	Battery discharged or dead.	Recharge or replace battery.
	Wiring loose or broken.	Visually check wiring. If wires are frayed or broken, see authorized dealer.
	Solenoid or starter motor faulty.	See authorized dealer.
	Safety interlock switch faulty.	See authorized dealer.
	Water in fuel.	See authorized dealer.
	Gas is old or stale.	See authorized dealer.
Engine starts hard or runs poorly.	Fuel mixture too rich.	Clean air filter.
	Engine has other problem.	See authorized dealer.
Engine knocks.	Low oil level.	Check/add oil as required.
	Using wrong grade oil.	See <i>Oil Recommendations Chart</i> .
Excessive oil consumption.	Engine running too hot.	See authorized dealer.
	Using wrong grade oil.	See <i>Oil Recommendations Chart</i> .
	Too much oil in crankcase.	Drain excess oil.
Engine exhaust is black.	Dirty air filter.	See <i>Servicing the Air Filter</i> section.
	Choke closed.	Open choke.
Engine runs, but tractor will not drive.	Ground speed control pedals not depressed.	Depress pedals.
	Transmission release lever in PUSH position.	Move into DRIVE position.
	Mower drive belt is broken.	See authorized dealer.
	Parking brake is engaged.	Disengage parking brake.
	Traction drive belt is broken or slipping.	See authorized dealer.

TROUBLESHOOTING

Troubleshooting the Tractor (Continued)

PROBLEM	LOOK FOR	REMEDY
Brake will not hold.	Internal brake worn.	See authorized dealer.
Tractor steers hard or handles poorly.	Steering linkage is loose.	See authorized dealer.
	Improper tire inflation.	See <i>Check Tire Pressure</i> section.
	Front wheel spindle bearings dry.	See authorized dealer.

Troubleshooting the Mower

PROBLEM	LOOK FOR	REMEDY
Mower will not raise.	Lift linkage not properly attached or damaged.	See authorized dealer.
Mower cut is uneven.	Mower not leveled properly.	See authorized dealer.
	Tractor tires not properly inflated.	See <i>Check Tire Pressure</i> section.
Mower cut is rough looking.	Engine speed too slow.	Set to full throttle.
	Ground speed too fast.	Slow down.
	Mower has other problem.	See authorized dealer.
Engine stalls easily with mower engaged.	Engine speed too slow.	Set to full throttle.
	Ground speed too fast.	Slow down.
	Dirty or clogged air filter.	See <i>Servicing Air Filter</i> section.
	Cutting height set too low.	Cut tall grass at maximum cutting height during first pass.
	Engine not up to operating temperature.	Run engine for several minutes to warm-up.
	Starting mower in tall grass.	Start the mower in a cleared area.
Excessive mower vibration.	Mower has other problem.	See authorized dealer.
Engine runs and tractor drives, but mower will not drive.	PTO not engaged.	Engage the PTO.
	Mower has other problem.	See authorized dealer.

LIMITED WARRANTY

Briggs & Stratton Power Products Group, LLC will repair and/or replace, free of charge, any part(s) of the equipment that is defective in material or workmanship or both. Briggs & Stratton Corporation will repair and/or replace, free of charge, any part(s) of the Briggs and Stratton engine* (if equipped) that is defective in material or workmanship or both. Transportation charges on product submitted for repair or replacement under this warranty must be borne by purchaser. This warranty is effective for the time periods and subject to the conditions stated below. For warranty service, find the nearest Authorized Service Dealer using our dealer locator at www.BriggsandStratton.com.

There is no other express warranty. Implied warranties, including those of merchantability and fitness for a particular purpose, are limited to one year from purchase or to the extent permitted by law. Liability for incidental or consequential damages are excluded to the extent exclusion is permitted by law.

Some states or countries do not allow limitations on how long an implied warranty lasts, and some states or countries do not allow the exclusion or limitation of incidental or consequential damages, so the above limitation and exclusion may not apply to you. This warranty gives you specific legal rights and you may also have other rights which vary from state to state or country to country.

WARRANTY PERIOD

<u>Item</u>	<u>Consumer Use</u>	<u>Commercial Use:</u>
Equipment	2 Years	n/a
Engine*	2 Years	n/a
Battery	1 Year	n/a

The warranty period begins on the date of purchase by the first retail consumer or commercial end user, and continues for the period of time stated above. "Consumer use" means personal residential household use by a retail consumer. "Commercial use" means all other uses, including use for commercial, income producing or rental purposes. Once product has experienced commercial use, it shall thereafter be considered as commercial use for purposes of this warranty.

No warranty registration is necessary to obtain warranty on Briggs & Stratton products. Save your proof of purchase receipt. If you do not provide proof of the initial purchase date at the time warranty service is requested, the manufacturing date of the product will be used to determine warranty eligibility.

ABOUT YOUR WARRANTY

We welcome warranty repair and apologize to you for being inconvenienced. Warranty service is available only through servicing dealers authorized by Briggs & Stratton or BSPPG, LLC.

Most warranty repairs are handled routinely, but sometimes requests for warranty service may not be appropriate. This warranty only covers defects in materials or workmanship. It does not cover damage caused by improper use or abuse, improper maintenance or repair, normal wear and tear, or stale or unapproved fuel.

Improper Use and Abuse - The proper, intended use of this product is described in the Operator's Manual. Using the product in a way not described in the Operator's Manual or using the product after it has been damaged will void your warranty. Warranty is not allowed if the serial number on the product has been removed or the product has been altered or modified in any way, or if the product has evidence of abuse such as impact damage, or water/chemical corrosion damage.

Improper Maintenance or Repair - This product must be maintained according to the procedures and schedules provided in the Operator's Manual, and serviced or repaired using genuine Briggs & Stratton parts. Damage caused by lack of maintenance or use of non-original parts is not covered by warranty.

Normal Wear - Like all mechanical devices, your unit is subject to wear even when properly maintained. This warranty does not cover repairs when normal use has exhausted the life of a part or the equipment. Maintenance and wear items such as filters, belts, cutting blades, and brake pads (engine brake pads are covered) are not covered by warranty due to wear characteristics alone, unless the cause is due to defects in material or workmanship.

Stale Fuel - In order to function correctly, this product requires fresh fuel that conforms to the criteria specified in the Operator's Manual. Damage caused by stale fuel (carburetor leaks, clogged fuel tubes, sticking valves, etc) is not covered by warranty.

* Applies to Briggs and Stratton engines only. Warranty coverage of non-Briggs and Stratton engines is provided by the engine manufacturer.

SPECIFICATIONS

ENGINE

18 HP* Briggs & Stratton

Make	Briggs & Stratton
Horsepower	18 @ 2700 +/- 100 rpm
Displacement	40.03 cu in. (656 cc)
Electrical System	12 Volt, 16 amp Alternator, Battery: 230 CCA
Oil Capacity	62-64 oz (1,8-1,9 L)
Spark Plug Gap	0.030 in. (0,76 mm)
Spark Plug Torque	180 in-lbs (20 Nm)

24 HP* Briggs & Stratton

Make	Briggs & Stratton
Horsepower	24 @ 2700 +/- 100 rpm
Displacement	44.18 cu in. (724 cc)
Electrical System	12 Volt, 16 amp Alternator, Battery: 230 CCA
Oil Capacity	62-64 oz (1,8-1,9 L)
Spark Plug Gap	0.030 in. (0,76 mm)
Spark Plug Torque	180 in-lbs (20 Nm)

Service Parts	Part Number
Resistor Spark Plug	491055
Life Long Platinum Spark Plug	5066
Air Filter	499486
Pre-Cleaner	273638
Oil Filter	492932
Fuel Filter	691035

CHASSIS

Fuel Tank Capacity	Capacity: 2.6 gal (10 L)
Rear Wheels	Tire Size: 22 x 8.8 Inflation Pressure: 10 psi (0,68 bar)
Front Wheels	Tire Size: 15 x 6.6 Inflation Pressure: 14 psi (0,96 bar)

TRANSMISSION

K46

Type	Hydrostatic Tuff Torq K46
Engine Oil	Synthetic 5W30
Speeds	Forward: 0-5.4 MPH (0-8,7 km/h) Reverse: 0-2.3 MPH (0-3,7 km/h)
@ 3400 rpm	
Continuous Torque Output	170 ft-lbs
Drawbar Rating	227 lbs (103 kg)
Maximum Weight on Axle	675 lbs (306 kg)

MOWER

Width of Cut	40" (102 cm)
Number of Blades	2
Base Deck Platform	Rear Discharge
Cutting Height	0.98-3.15 in. (2,5-8.0 cm)
Cutting Positions	7

DIMENSIONS

Overall Length	79.9" (2030 mm)
Overall Width	42.1" (1070 mm)
Height	46.9" (1190 mm)
Weight	595 lbs (270 kg)

**The gross power rating for individual gas engine models is labeled in accordance with SAE (Society of Automotive Engineers) code J1940 (Small Engine Power & Torque Rating Procedure), and rating performance has been obtained and corrected in accordance with SAE J1995 (Revision 2002-05). Torque values are derived at 3060 RPM; horsepower values are derived at 3600 RPM. Actual gross engine power will be lower and is affected by, among other things, ambient operating conditions and engine-to-engine variability. Given both the wide array of products on which engines are placed and the variety of environmental issues applicable to operating the equipment, the gas engine will not develop the rated gross power when used in a given piece of power equipment (actual "on-site" or net horsepower). This difference is due to a variety of factors including, but not limited to, accessories (air cleaner, exhaust, charging, cooling, carburetor, fuel pump, etc.), application limitations, ambient operating conditions (temperature, humidity, altitude), and engine-to-engine variability. Due to manufacturing and capacity limitations, Briggs & Stratton may substitute an engine of higher rated power for this Series engine.*

PARTS AND ACCESSORIES

Replacement Parts

We recommend that you see any authorized Snapper/Briggs & Stratton Dealer for all maintenance and service of the tractor/engine and parts.

Accessories

The following accessories are available for this machine. Contact an authorized Snapper Dealer for details:

Dozer Blade, 42"	Rear Wheel Weights, 31 lbs
Dump Cart	Single Stage Snowthrower
Rear Deflector	Snow Cab
Rear Weight Carrier	

OBSAH

Ilustrace	3
Bezpečnost obluhy	10
Vlastnosti a ovládání	17
Ovládání	20
Údržba	25
Odstraňování problémů	29
Záruka	31
Technické údaje	32
Součástky a doplňky	32

Obecné informace

Děkujeme vám za zakoupení této kvalitní traktorové sekačky od firmy Snapper. Jsme rádi, že věříte značce Snapper. Když se se zařízením od firmy Snapper zachází v souladu s pokyny v tomto návodu, váš výrobek vám nabídne spoustu roků spolehlivé služby.

Tento návod obsahuje bezpečnostní informace, které vás seznamují s riziky a nebezpečími spojenými s traktorovými sekačkami a jak se jim můžete vyvarovat. Tato traktorová sekačka je postavena a určena pouze k sekání trávy a není určena k žádným jiným účelům. **Je důležité, abyste si před pokusem o startování a provoz tohoto zařízení přečetli tyto důležité pokyny a důkladně jim porozuměli.**

Referenční údaje výrobku

Zapište si název/číslo vašeho modelu, identifikační čísla výrobce a sériová čísla motoru do poskytnutého prostoru pro snadný přístup. Tato čísla je možno nalézt v zobrazených místech.

Při kontaktování vašeho autorizovaného prodejce kvůli náhradním dílům, servisu či informacím MUSÍTE mít tato čísla.

REFERENČNÍ ÚDAJE VÝROBKU	
Název/Číslo popisu modelu	
Výrobní číslo jednotky	SÉRIOVÉ číslo jednotky
Výrobní číslo plošiny frézy	SÉRIOVÉ číslo plošiny frézy
Jméno prodejce	Datum zakoupení
REFERENČNÍ ÚDAJE MOTORU	
Značka motoru	Model motoru
Typ/Spec motoru	Kód/Sériové číslo motoru

Identifikační značka CE

- A. Identifikační číslo výrobce
- B. Sériové číslo výrobce
- C. Výkon v kilowattech
- D. Maximální rychlost motoru v otáčkách za minutu
- E. Název a adresa výrobce
- F. Rok výroby
- G. Logo shody CE
- H. Hmotnost jednotky v kilogramech
- I. Zaručený zvukový výkon v decibelech

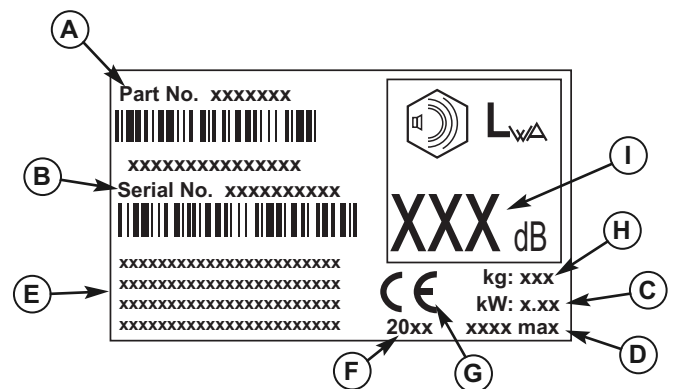

Seznam součástek s ilustracemi pro toto zařízení je možno stáhnout z webových stránek www.snapper.com. Při objednávce náhradních součástek prosím zadejte model a sériové číslo.

Copyright © 2009 Briggs & Stratton Power Products Group, LLC

Milwaukee, WI, Všechna práva vyhrazena

SNAPPER je ochranná známka společnosti Briggs & Stratton Power Products

Bezpečnost provozu



Blahopřejeme vám ke koupi tohoto vynikajícího zařízení pro péči o vaše trávníky a zahradu. Naše výrobky jsou zkonstruovány a vyráběny tak, aby splňovaly a převyšovaly všechny oborové bezpečnostní standardy.

Bezpečnost každého motorem poháněného zařízení přímo závisí na tom, jak dbá o bezpečnost provozu jeho uživatel. Jestliže je zařízení používáno nevhodným způsobem, nebo pokud je zanedbána jeho držba, může být nebezpečné! Pamatujte na to, že zodpovídáte za vlastní bezpečnost a bezpečnost lidí kolem vás.

Postupujte v souladu se svými zkušenostmi a zdravým úsudkem a vždy promýšlejte vše, co právě děláte. Pokud si nejste jisti tím, zda zamýšlený úkol lze bezpečně provést se zvoleným zařízením, zeptejte se odborníka: kontaktujte svého místního pověřeného prodejce.

Přečtěte si návod

Tento návod k obsluze obsahuje důležité bezpečnostní informace, které musíte mít na paměti PŘED používáním tohoto stroje, stejně jako V PRŮBĚHU jeho používání.

Jsou do něj zahrnuty informace o bezpečných technikách provozu, funkcích a ovládacích prvcích stroje a jeho údržbě, které vám pomohou toto zařízení maximálně využít.

Nezapomeňte si pečlivě přečíst celou část Bezpečnostní pravidla a informace, která se nachází na následujících stránkách. Přečtěte si také celou část Provoz.



Děti

Děti se mohou stát obětí tragických nehod. Nikdy jim nedovolte být kdekoli v prostoru, kde je používán tento stroj. Děti často přitahuje jak samotný stroj, tak činnosti při sekání trávy. Nikdy nespolehejte na to, že děti zůstanou tam, kde jste je viděli naposledy. Pokud existuje nebezpečí, že se děti mohou dostat do prostoru, kde sekáte trávu, požádejte jinou dospělou zodpovědnou osobu o to, aby na ně dohlížela.

NEVOZTE NIKDY DĚTI NA TOMTO STROJI! To je povzbudí k tomu, aby se pohybovaly v blízkosti stroje v době jeho činnosti, což by mohlo způsobit jejich vážný úraz. Mohou se tak ke stroji přiblížit s úmyslem dát se na něm povozit tehdy, kdy to nečekáte - a vy je můžete přejet.

Jízda vzad

Pokud to není naprosto nezbytné, ne-sekejte trávu při jízdě vzad. Před jízdou i během jízdy vzad se vždy dívejte směrem dolů a dozadu dokonce i tehdy, kdy jsou nože žacího ústrojí vypnuty.



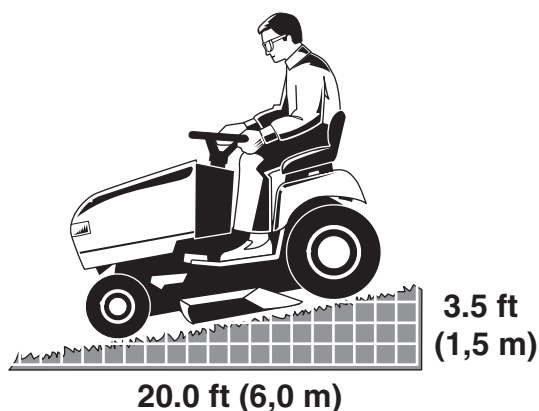

Práce na svazích

Pokud byste použili tento stroj na svazích s příliš příkrým stoupáním, mohli byste utrpět těžký úraz nebo dokonce být usmrceni. Použití stroje na svahu, který je příliš strmý nebo na kterém kola stroje nemohou být v potřebném záběru, může způsobit ztrátu kontroly nad strojem nebo jeho převrácení.

Dobrym pravidlem je nepracovat na jakémkoli svahu, do kterého se strojem nedokážete vycouvat (v režimu pohonu na 2 kola). Nesmí se používat na svazích se sklonem větším než 1,5 m (3,5 stopy) přes 6,0 m (20 stop). Jezděte na svazích vždy pouze směrem nahoru nebo dolů; nikdy nejezděte po svahu v příčném směru.

Pamatujte také na to, že na stabilitu stroje a jeho ovládání má velký vliv stav povrchu terénu. Mokrý tráva nebo zledovatělý dlážděný povrch mohou velmi výrazně ovlivnit vašich schopnost ovládat stroj.

Pokud si nejste jisti, zda je možno pracovat se strojem na svahu, nepokoušejte se to. Nestojí za to se vystavovat nebezpečí.

Pohyblivé součásti

Toto zařízení má mnoho pohyblivých součástí, které mohou poranit vás nebo jiné osoby. Pokud však sedíte správně na sedačce a postupujete v souladu s pravidly v tomto návodu, je provoz stroje bezpečný.

Žací jednotka je vybavena otáčejícími se noži, které mohou amputovat ruku nebo nohu. Nedovolte nikomu být v blízkosti tohoto zařízení v době, kdy je v činnosti!

Aby vám jako obsluze stroje bylo usnadněno jeho bezpečné používání, je stroj vybaven systémem detekce přítomnosti obsluhy. **NEPOKOUŠEJTE SE** pozměnit tento systém nebo potlačit jeho funkce. Jestliže systém nevyhovuje všem požadavkům na výsledky testů bezpečnostního blokovacího systému, které jsou popsány v tomto návodu, kontaktujte okamžitě svého prodejce.

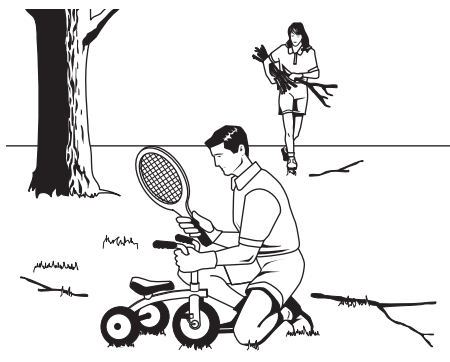

Odhazované předměty

Stroj je vybaven otáčejícími se žacími noži. Tyto nože mohou zachytit a odhazovat odpad a předměty, které by mohly vážně poranit osoby v blízkosti stroje. Ještě **PŘED** zahájením práce musíte vyčistit plochu, na které budete sekat trávu.

Neuvádějte tento stroj do činnosti, pokud na něj není instalován kompletní sběrný koš nebo ochranný kryt výhozu sekačky (směrovací nástavec).

Jakmile je stroj v činnosti, nedovolte nikomu vstupovat na sekanou plochu! Jestliže někdo vstoupí do prostoru, kde právě sekáte trávu, okamžitě stroj zastavte a počkejte, až prostor opustí.

Palivo a údržba

Benzín je vysoce hořlavý. Také jeho výpary jsou vysoce hořlavé a mohou putovat vzduchem i ke vzdáleným zdrojům jejich možného vznícení. Benzín musíte používat výhradně jako palivo, ne jako rozpouštědlo nebo čisticí prostředek. Nesmí být nikdy skladován v místech, kde se jeho výpary mohou hromadit nebo putovat vzduchem ke zdrojům vznícení (např. pilotnímu plaménku plynového spotřebiče). Palivo patří výhradně do schválených plastových utěsněných kanistrů, nebo do palivové nádrže traktoru bezpečně uzavřené závěrem. Rozlité palivo je nutno okamžitě utřít.

Pro bezpečnost a výkon vašeho stroje je velmi důležitá jeho správná údržba. Musíte provádět všechny postupy údržby, které jsou popsány v tomto návodu, a zvláště pak pravidelné testy bezpečnostního systému.





Přečtěte si tato bezpečnostní pravidla a pečlivě se jimi řiďte. Jejich zanedbání může mít za následek ztrátu kontroly nad strojem, vážné poranění nebo usmrcení vás či osob ve vaší blízkosti, škodu na majetku nebo poškození stroje. **Sestava sekačky může amputovat ruce nebo nohy a odhazovat předměty.**

Symbol trojúhelníku v textu zdůrazňuje důležitá upozornění nebo výstrahy, kterými se musíte řídit.

HLAVNÍ ZÁSADY PROVOZU STROJE

1. Před zahájením provozu si přečtěte všechny pokyny v tomto návodu; musíte jim rozumět a řídit se jimi.
2. Nepřibližujte ruce nebo nohy k rotujícím součástem nebo prostoru pod strojem. Vždy se držte stranou od otvoru výstupu sekačky.
3. Dovolte používat stroj výhradně zodpovědným dospělým osobám, které jsou podrobně seznámeny s pokyny pro jeho provoz (věková hranice pro obsluhu může být vymezena místními předpisy).
4. Odstraňte z pracovního prostoru všechny předměty (jako jsou kameny, hračky, dráty atd.), které by mohly být nožem/noži sekačky zachyceny a odhozeny.
5. Před sekáním trávy se ujistěte, že se v prostoru nenacházejí žádní lidé. Jakmile někdo do tohoto prostoru vstoupí, okamžitě zastavte stroj.
6. Nikdy na stroji nevozte jiné osoby.
7. Pokud to není naprosto nezbytné, nesekejte trávu při jízdě vzad. Před jízdou i během jízdy vzad se vždy dívejte směrem dolů a dozadu.
8. Nikdy nedovolte, aby materiál vyletoval z výhozu sekačky směrem k jiným osobám. Zabraňte tomu, aby vyletující materiál narážel do zdi nebo jakékoli překážky. Materiál se může odrazit zpět směrem k obsluze stroje. Při jízdě přes šterkovany povrch zastavte nůž/nože.
9. Neuvádějte stroj do činnosti, pokud na něj není instalován kompletní sběrný koš nebo ochranný kryt výhozu sekačky (směrovací nástavec) nebo jiná bezpečnostní zařízení.
10. Před zatáčením zpomalte.
11. Nikdy neponechávejte běžící stroj bez dozoru. Před sesednutím se stroje vždy vypojte VPP (výstup pohonu příslušenství), zapojte parkovací brzdu a vytáhněte klíček ze zapalování.
12. Pokud nesekáte trávu, vypojte pohon nožů (VPP). Před čištěním stroje, sejmutím sběrného koše nebo uvolňováním ucpaného výhozu sekačky vypněte motor a počkejte, dokud se všechny součásti zcela nezastaví.
13. Používejte stroj pouze za denního světla nebo dobrého umělého osvětlení.
14. Nepoužívejte tento stroj, pokud jste pod vlivem alkoholu nebo léků.
15. Pokud pracujete blízko cest nebo přes ně přejíždíte, dávejte pozor na okolní dopravu.
16. Buďte zvláště opatrní při nakládání stroje nebo jeho vykládání z návěsu nebo nákladního vozidla.
17. Při práci s tímto strojem vždy používejte ochranu zraku.
18. Zjištěné údaje uvádějí, že k vysokému procentu úrazů při používání motory poháněných zařízení dochází u osob starších 60 let. Tito uživatelé musejí zhodnotit svoji schopnost používat toto zařízení natolik bezpečně, aby neohrožovali úrazem sebe ani ostatní.
19. Řiďte se pokyny výrobce pro používání závaží a protizávaží na kolech stroje.
20. Pamatujte na to, že osoba obsluhující stroj zodpovídá za nehody, které v souvislosti s jeho použitím postihnou jiné osoby nebo jejich majetek.
21. Všichni uživatelé by se měli snažit získat profesionální a praktické rady a pokyny.
22. Vždy používejte důkladnou obuv a oděv. Nikdy nepoužívejte stroj bosí nebo v sandálech.
23. Před používáním stroje vždy pohledem zkontrolujte, zda jsou na stroji bezpečně instalovány nože a jejich příslušenství a zda nejsou poškozeny. Vyměňte jakékoli opotřebované nebo poškozené díly.
24. Vypojte pohon příslušenství před: plněním paliva, demontáží příslušenství a úpravami jeho nastavení (pokud nastavení nelze provést ze stanoviště obsluhy).
25. Když je stroj zaparkován, uskladněn nebo ponechán bez dozoru, vždy spusťte sekací nástroje do dolní polohy (pokud nepoužíváte spolehlivý mechanický zámek).
26. Předtím, než opustíte z jakéhokoli důvodu stanoviště obsluhy, zapojte parkovací brzdu (pokud je jí stroj vybaven), vypojte VPP a vytáhněte klíček ze zapalování.
27. Pro snížení nebezpečí vzniku požáru očistěte ze stroje trávu, listí a přebytečný olej. Nezastavujte a neparkujte nad suchým listím, trávou nebo hořlavými materiály.

PŘEPRAVA A SKLADOVÁNÍ

1. Pokud přepravujete tento stroj na otevřeném návěsu, musí jeho přední část směřovat ve směru jízdy. Pokud směřuje vpřed zadní část stroje, může být stroj poškozen účinky odporu vzduchu.
2. Když do stroje plníte palivo po jeho přepravě nebo uskladnění, vždy dodržujte při plnění a manipulaci s palivem bezpečné postupy.
3. Nikdy neskladujte stroj (obsahující palivo) v uzavřených, špatně větraných prostorech. Výpary paliva mohou putovat vzduchem ke zdrojům vznícení (např. ke spalovacímu kotli, ohřívači vody apod.) a vyvolat explozi. Výpary paliva jsou také toxické pro lidi a zvířata.
4. Při přípravě stroje pro krátkodobé i dlouhodobé uskladnění se vždy řiďte pokyny v návodu k obsluze motoru.
5. Vždy postupujte podle návodu k obsluze motoru i pro jeho správné startování při opětovém uvádění do provozu po uskladnění stroje.
6. Nikdy neskladujte stroj nebo kanistr s palivem v prostoru, ve kterém se nachází otevřený oheň nebo pilotní plamének (např. ohřívače vody). Před uskladněním nechejte stroj vychladnout.

PRÁCE NA SVAZÍCH

Svahy jsou hlavním faktorem při vzniku nehod způsobených ztrátou kontroly nad strojem a jeho převrácením, při kterých může dojít k vážným úrazům nebo usmrcení. Práce na jakýchkoli svazích vyžaduje zvýšenou opatrnost. Pokud do svahu nedokážete vycouvat, nebo pokud se na něm cítíte nejistě, nepracujte na něm.

Jestliže trávni sekačka (ať již ruční nebo traktorová) klouže ze svahu, nepodaří se vám nad ní znovu získat kontrolu použitím brzdy. Hlavní příčiny ztráty kontroly jsou: nedostatečný záběr pneumatik na povrchu terénu, příliš vysoká rychlost, nedostatečné brždění, použití stroje nevhodného pro daný účel, nedostatečná pozornost na stav terénu, nesprávné připojování návěsů a nesprávné rozložení váhy stroje.

1. Sekejte trávu na svazích vždy pouze směrem nahoru nebo dolů, ne napříč vůči sklonu svahu.
2. Dávejte pozor na propadliny, vyježděné koleje a terénní hrby. Nerovný terén může způsobit převrácení stroje. Vysoká tráva může zakrývat překážky.
3. Zvolte pomalou rychlost, abyste se při jízdě po svahu nemuseli zastavovat nebo měnit rychlostní stupně.
4. Nejezděte se strojem po mokré trávě. Pneumatiky mohou ztratit záběr.
5. Vždy jezděte se zařazeným rychlostním stupněm, zvláště při jízdě dolů ze svahu. Nezařazujte neutrální pro jízdu ze svahu na "volnoběh".
6. Nestartujte, nevypínejte a neotáčejte stroj na svahu. Jestliže pneumatiky ztrácejí záběr, vypojte pohon nože(ů) a sjíždějte pomalu v přímém směru ze svahu.
7. Udržujte všechny pohyby na svahu pomalé a plynulé. Neměňte náhle rychlost ani směr jízdy, což by mohlo způsobit převrácení stroje.
8. Buďte zvláště opatrní při provozu strojů se sběrnými koši nebo jiným příslušenstvím, které může ovlivnit jejich stabilitu. Nepoužívejte je na strmých svazích.
9. Nepokoušejte se stroj stabilizovat tím, že se budete nohou opírat o zem (u traktorových sekaček).
10. Nesekejte trávu v blízkosti srázů, příkopů nebo okrajů náspů. Pokud kolo stroje sjede přes okraj srázu nebo příkopu, nebo pokud se okraj sesune, může se stroj převrátit.
11. Nepoužívejte sběrné koše na strmých svazích.
12. Nepracujte na svazích, do kterých nedokážete vycouvat.
13. Požádejte svého pověřeného prodejce o doporučení ohledně závaží nebo protizávaží kol pro zvýšení stability stroje.
14. Odstraňte z pracovního prostoru překážky, jako jsou kameny, větve apod.
15. Používejte pomalou rychlost. Pneumatiky mohou na svahu ztratit záběr dokonce i tehdy, kdy správně fungují brzdy.
16. Neotáčejte se na svazích, pokud to není zcela nezbytné; v takovém případě se otáčejte pomalu a plynule ve směru dolů ze svahu.

PŘÍVĚSNÁ ZAŘÍZENÍ (TRAKTOROVÉ SEKAČKY)

1. K tahání používejte pouze stroj, který je vybaven tažným zařízením určeným výslovně pro tahání. Nepřipojujte přívěsná zařízení k jiným částem stroje, ale pouze k tažnému zařízení.
2. Řiďte se doporučeními výrobce zařízení pro hmotnostní limity přívěsných zařízení a tahání na svazích.

VAROVÁNÍ

Nikdy nepoužívejte stroj na svazích se stoupáním vyšším než 17,6 procent (10°), což představuje vertikální zvýšení terénu o 106 cm na 607 cm horizontální délky.

Při práci na svazích použijte přídatná závaží nebo protizávaží pro kola. Požádejte svého prodejce o informace o tom, která závaží jsou k dispozici a vhodná pro váš stroj.

Před jízdou do svahu zvolte pomalou rychlost. Má-li váš stroj instalován sběrný koš v zadní části, pracujte na svazích se zvýšenou opatrností i tehdy, když máte instalována přední závaží.

Sekejte trávu pouze při jízdě svahem směrem NA-HORU a DOLŮ, nikdy napříč svahu; buďte opatrní při změnách směru jízdy a **NESTARTUJTE A NEVYPÍNEJTE STROJ NA SVAHU**.

3. Nikdy nedovolte dětem ani jiným osobám jízdu na přívěsném zařízení.
4. Hmotnost přívěsného zařízení může na svahu způsobit ztrátu záběru kol a kontroly nad strojem.
5. Jezděte pomalu a počítejte s delší brzdovou dráhou stroje.
6. Nezařazujte neutrální pro jízdu ze svahu na "volnoběh".

DĚTI

Pokud obsluha stroje nedává pozor na přítomnost dětí, může dojít k tragické nehodě. Děti často přitahuje jak samotný stroj, tak činnost při sekání trávy. Nikdy nespolehejte na to, že děti zůstanou tam, kde jste je viděli naposledy.

1. Zajistěte, aby děti byly mimo pracovní prostor a pod soustavným dohledem zodpovědné dospělé osoby.
2. Buďte opatrní; jestliže se dítě dostane do pracovního prostoru, vypněte stroj.
3. Před jízdou i během jízdy vzad se vždy dívejte směrem dolů a dozadu tak, abyste mohli uvidět malé děti.
4. Nikdy na stroji nevozte děti - dokonce ani tehdy, když je pohon nože(ů) vypojen. Mohou se stroje spadnout a utrpět vážný úraz, nebo vám překážet při bezpečném provozu stroje. Děti, které jste někdy předtím vozili na stroji, se k němu mohou náhle přiblížit s úmyslem dát se znovu povozit tehdy, kdy to nečekáte - a vy je můžete při jízdě vpřed nebo vzad přejet.
5. Nikdy nedovolte dětem používat tento stroj.
6. Buďte mimořádně opatrní, když se přibližujete k rohům budov, keřům, stromům, nebo jiným objektům zhoršujícím viditelnost.

KOUŘOVÉ ZPLODINY

1. Výfukové zplodiny tohoto stroje obsahují chemické látky, o nichž je známo, že v určitých množstvích vyvolávají rakovinu, vrozené vady u novorozenců nebo jiná poškození lidských reprodukčních funkcí.
2. Informace o době, po kterou motor vyhovuje předpisům o zplodinách a informace o indexu vzdušných zplodin (Emissions Durability Period and Air Index) jsou uvedeny na štítku motoru.

SYSTEM ZAPALOVÁNÍ

1. Tento jiskrový systém zapalování vyhovuje kanadskému standardu ICES-002.

SERVIS A BĚŽNÁ ÚDRŽBA

Bezpečné zacházení s benzinem

1. Bezpečně uhasťte cigarety, doutníky, dýmky a jakékoli jiné zdroje vznícení.
2. Používejte pouze schválené benzinové kanistry.
3. Nikdy nesnímejte uzávěr palivové nádrže a neplňte ji palivem s motorem v chodu. Před plněním nádrže palivem nechte motor vychladnout.
4. Nikdy neplňte nádrž palivem v uzavřených prostorách.
5. Nikdy neskladujte stroj nebo kanistr s palivem v prostoru, ve kterém se nachází otevřený oheň, jiskry nebo pilotní plamének (např. ohříváče vody nebo jiného spotřebiče).
6. Nikdy neplňte kanistry palivem uvnitř vozidla nebo na ložné ploše nákladního vozu, která má obložení z plastické hmoty. Před plněním vždy postavte kanistry stranou svého vozidla.
7. Před plněním paliva přemístěte stroje s benzinovým pohonem z návěsu nebo nákladního vozu na zem. Pokud to není možné, plňte nádrže strojů na návěsu nebo nákladním voze z přenosných kanistrů, nikoli pomocí systému s přívodní hadicí a plnicí pistolí.
8. Udržujte ústí plnicí pistole nebo nástavce kanistru v kontaktu s okrajem palivové nádrže po celou dobu plnění paliva. Nepoužívejte západku, která udržuje ventil plnicí pistole v otevřené poloze.
9. Pokud si potřísníte palivem oděv, okamžitě se převlékněte.
10. Nepřepínajte palivovou nádrž. Instalujte a pevně utáhněte uzávěr nádrže.
11. S benzinem i jinými palivy zacházejte velmi opatrně. Jsou vysoce hořlavá a jejich výpary jsou výbušné.
12. Pokud rozlijete palivo, nepokoušejte se nastartovat motor, ale přemístěte stroj od místa s rozlitym palivem; dokud se palivo neodpaří, dávejte pozor, aby se v tomto prostoru nevyskytl žádný zdroj jeho vznícení.
13. Pečlivě instalujte a utáhněte uzávěry palivových nádrží a kanistrů.

Servis a běžná údržba

1. Nikdy stroj nespouštějte a nepoužívejte v uzavřeném prostoru, kde se může hromadit kyslíčnický uhelnatý.
2. Udržujte matice a šrouby (především šrouby nožů sekačky) pevně utažené; udržujte stroj v dobrém technickém stavu.
3. Nikdy se nepokoušejte jakkoli ovlivňovat funkce bezpečnostních zařízení stroje. Pravidelně kontrolujte jejich správnou činnost a jestliže správně nefungují, zabezpečte okamžitě jejich opravu.
4. Pečlivě čistěte ze stroje trávu, listí nebo jiný nahromaděný odpad. Očistěte jakýkoli rozlity olej nebo palivo, a odstraňte ze stroje všechny palivem nasáklý odpad. Před uskladněním nechte stroj vychladnout.
5. Pokud při práci narazíte na jakýkoli objekt, zastavte stroj a zkontrolujte jej. Pokud je zapotřebí, proveďte příslušnou opravu před jeho opětovným nastartováním.
6. Nikdy neprovádějte úpravy nastavení stroje nebo opravy s běžícím motorem.
7. Kontrolujte často součásti sběrného koše a kryt výhozu sekačky; pokud je zapotřebí, opravte je s použitím dílů doporučených výrobcem stroje.
8. Nože žacího ústrojí jsou ostré. Při jejich údržbě postupujte velmi opatrně - vhodně je obalte nebo použijte rukavice.
9. Kontrolujte často činnost brzdy. Podle potřeby ji okamžitě nastavte nebo opravte.
10. Udržujte čisté bezpečnostní a instruktážní štítky a nálepky na stroji; jsou-li poškozeny, instalujte nové.

11. Neprovádějte demontáž palivového filtru v době, kdy je motor horký; benzin se může vznítit. Neuvoľňujte spony hadic vedení paliva více, než kolik je to nezbytné. Po instalaci nového filtru spony hadic opět pevně utáhněte.
12. Nepoužívejte benzin obsahující METANOL, benzin ve směsi s více než 10% ETANOLU, přísady do benzínu, nebo technický benzin - může dojít k poškození motoru nebo palivového systému.
13. Pokud musíte vypustit palivovou nádrž, je nutno to provést na otevřeném prostranství.
14. Pokud dojde k poruše tlumiče výfuku, instalujte nový tlumič.
15. Při opravách používejte pouze schválené tovární náhradní díly.
16. Všechna nastavení a úpravy nastavení provádějte v souladu s továrními technickými údaji.
17. Rozsáhlejší servisní úkony nebo opravy je nutno svěřit pouze výrobcem schválenému servisnímu středisku.
18. Pokud k tomu nemáte příslušnou odbornou kvalifikaci, nikdy se nepokoušejte provádět větší opravy tohoto stroje. Nesprávné servisní postupy mohou mít za následek nebezpečný provoz, poškození stroje a zrušení výrobcovy záruky.
19. Buďte opatrní při manipulaci s žacími ústrojími s více noži - otáčení jedním nožem uvede do pohybu také ostatní nože.
20. Neměňte nastavení regulátoru motoru a nenastavujte motor na nadměrně vysoké otáčky. Motor běžící v příliš vysokých otáčkách může zvýšit nebezpečí úrazu.
21. Vypojte pohon příslušenství, zastavte motor, vytáhněte klíček ze spínače zapalování a odpojte kabel(y) od svíček, jestliže: čistíte ucpané příslušenství nebo výstupní otvory, provádíte servis, narazili jste na předmět, nebo jestliže stroj abnormálně vibruje. Pokud jste narazili na jakýkoli předmět, zkontrolujte, zda stroj není poškozen a před jeho nastartováním a další činností proveďte nezbytnou opravu.
22. Jestliže je stroj v činnosti, nikdy nepokládejte ruce do blízkosti pohybujících se součástí, např. chladicího větráku čerpadla hydrostatické převodovky. (Chladicí větráky čerpadla hydrostatické převodovky jsou typicky umístěny nad nápravou.)
23. Stroje s hydraulickými čerpadly, hadicemi a motory: VÝSTRAHA: Hydraulická kapalina unikající pod tlakem může proniknout pokožkou a způsobit vážný úraz. Cizí kapalinu vstříknutou pod pokožku musí do několika hodin chirurgicky odstranit lékař, obeznámený s tímto typem zranění - jinak hrozí nebezpečí vzniku gangrény. Udržujte své tělo a ruce stranou od drobných otvorů nebo trysek, ze kterých uniká hydraulická kapalina pod vysokým tlakem. Při hledání míst úniku kapaliny použijte kus papíru nebo lepenky, nikoli své ruce. Před natlakováním systému se ujistěte, že jsou všechny spoje vedení hydraulické kapaliny utažené a že jsou hydraulické hadice a vedení v dobrém stavu. Pokud dochází k úniku kapaliny, okamžitě požádejte pověřeného prodejce o zajištění opravy stroje.
24. VÝSTRAHA: Zařízení s akumulovanou energií. Nesprávné uvolnění pružin může způsobit vážný úraz. Pružiny musí demontovat kvalifikovaný pověřený technik.
25. Modely vybavené chladičem motoru: VÝSTRAHA: Zařízení s akumulovanou energií. Abyste předešli vážnému úrazu opařením horkým chladivem nebo vytrysklovou párou, nikdy se nepokoušejte sejmout uzávěr chladiče v době, kdy je motor v činnosti. Zastavte motor a počkejte, až vychladne. I pak při snímání uzávěru postupujte velmi opatrně.

Bezpečnostní výstražné štítky

Pečlivě si přečtěte všechny zprávy s označením NEBEZPEČÍ, VÝSTRAHA a UPOZORNĚNÍ i instruktážní zprávy na svém traktoru a žacím ústrojí a řiďte se jimi. Pokud se nebudete řídit těmito instrukcemi, můžete utrpět úraz. Tyto instrukce slouží pro zajištění vaší bezpečnosti a jsou důležité! Na vašem traktoru a žacím ústrojí jsou níže zobrazené bezpečnostní výstražné štítky.

Pokud kterýkoli z těchto štítků chybí nebo je poškozen, okamžitě instalujte nový štítek. Nové štítky získáte od svého místního prodejce.

Štítky lze snadno připevnit a budou sloužit vám i ostatním osobám používajícím toto zařízení jako stálá vizuální připomínka, že pro jeho bezpečnou a efektivní činnost je nutno dodržovat bezpečnostní instrukce.

Bezpečnostní ikony

Výstraha: Přečtěte si Návod k obsluze.

Před používáním tohoto stroje si přečtěte Návod k obsluze; musíte mu rozumět a řídit se jím.



Nebezpečí: Amputace končetiny.

Nože žací jednotky mohou amputovat končetiny. Udržujte ruce a nohy v bezpečné vzdálenosti od nožů.



Nebezpečí: Odhazované předměty.

Tento stroj může odhazovat předměty a odpad. Zajistěte, aby se nikdo nedostal do jeho blízkosti.



Nebezpečí: Nebezpečí vzniku požáru.

Neplňte stroj palivem v době, kdy je motor horký nebo v běhu. Před plněním paliva vypněte motor a nechte jej chladnout po dobu 3 minut.



Výstraha: Před údržbou stroje vytáhněte klíček ze zapalování.

Před prováděním oprav nebo běžné údržby vytáhněte klíček ze zapalování a přečtěte si příslušnou technickou dokumentaci.



Nebezpečí: Horký povrch.

Než se dotknete tohoto povrchu, nechte stroj vychladnout.



Nebezpečí: Převrácení stroje.

Nepoužívejte stroj na svazích se stoupáním vyšším než 10°.



Nebezpečí: Otrava kyslíčným uhelnatým.

Nepoužívejte tento stroj v nevětraných prostorech.



Nebezpečí: Amputace končetiny.

Tento stroj může amputovat končetiny. Jakmile je motor v chodu, zajistěte, aby se nikdo (především děti) nedostal do jeho blízkosti.



Nebezpečí: Amputace končetiny.

Nože žací jednotky mohou amputovat končetiny. Udržujte ruce a nohy v bezpečné vzdálenosti od nožů.



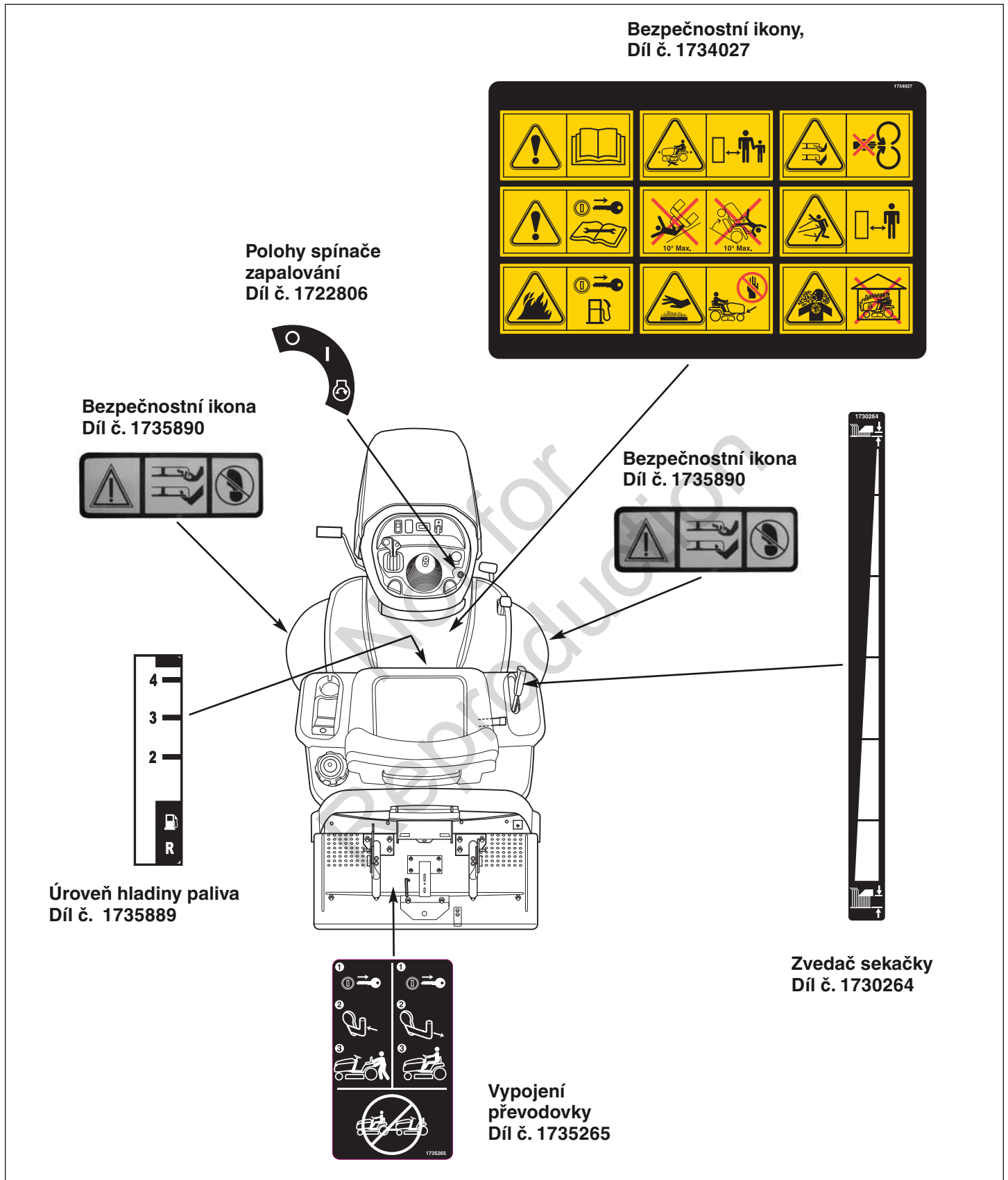

Bezpečnostní obtisky

Obrázek 1

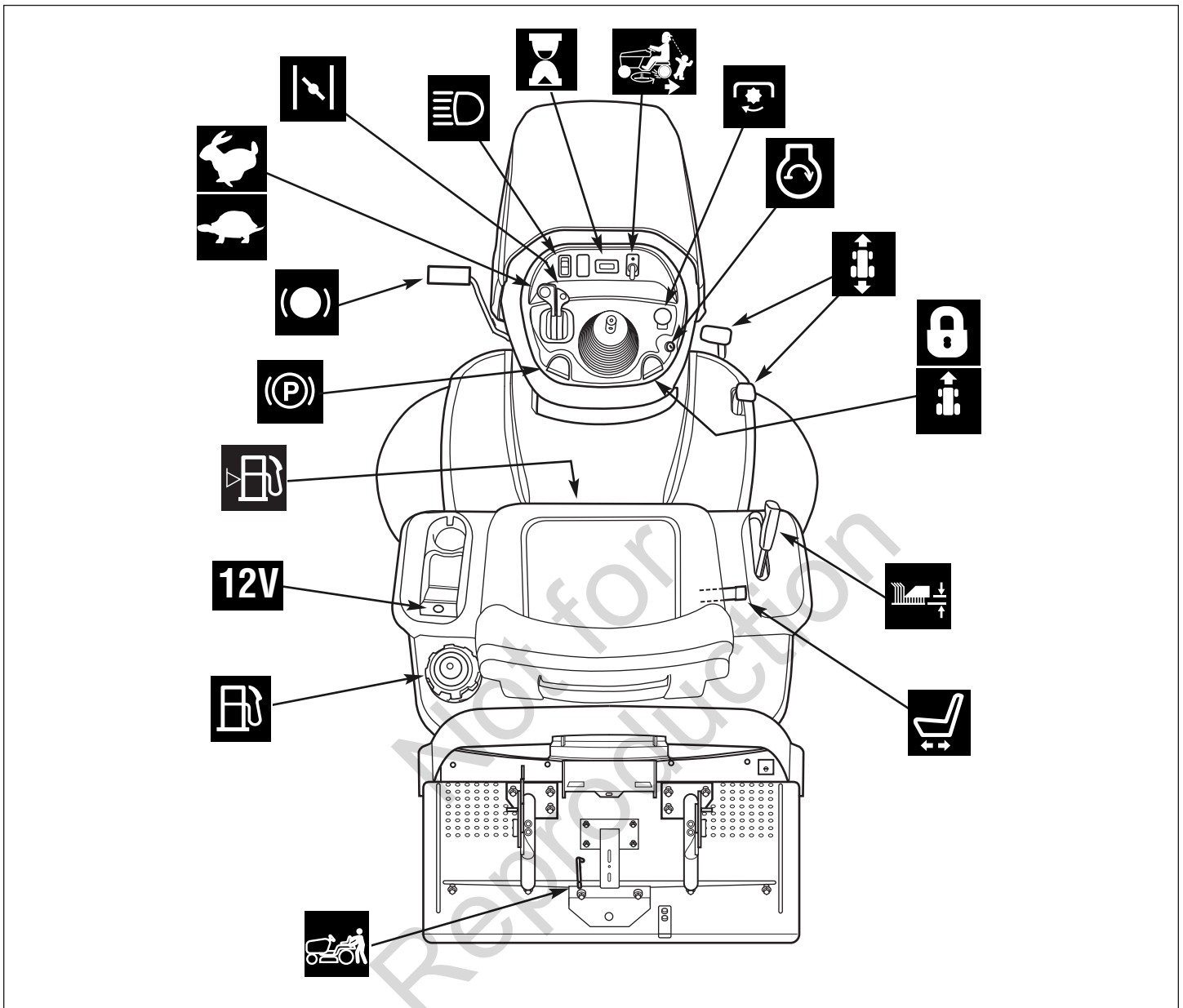

Ovladače traktoru

Obrázek 2

OVLADAČE TRAKTORU

Ovladač plynu

Ovladač plynu slouží k ovládnutí otáček motoru. Posuňte ovladač plynu směrem vpřed pro zvýšení otáček motoru a směrem vzad pro jejich snížení. Při provozu vždy použijte NEJVYŠŠÍ otáčky ("plný plyn").

Sytič

Zavřete klapku sytiče při startování studeného motoru. Jakmile motor nastartuje, otevřete ji. Použití sytiče nemusí být zapotřebí při startování zahřátého motoru. Pro zavření klapky sytiče posuňte páčku vpřed.

Čelní světla

Spínač světel zapíná a vypíná čelní světla traktoru.

Počítadlo hodin (Vybrané modely)

Počítadlo hodin udává celkový počet hodin, po který byl klíček zapalování v poloze CHOD.



Možnost sekání při jízdě vzad (SJV)

Možnost sekání při jízdě vzad dovoluje sekat trávu (nebo používat jiné příslušenství poháněná z VPP) při jízdě vzad. Jestliže chcete sekat trávu při jízdě vzad, otočte klíčkem SJV po zapojení VPP (výstupu pohonu příslušenství). Rozsvítí se světelný LED indikátor, a obsluha pak může sekat trávu při jízdě vzad. Při každém zapojení VPP lze SJV podle potřeby znovu aktivovat.



Spínač VPP

Spínač VPP (výstupu pohonu příslušenství) zapojuje a vypíná příslušenství, které používá VPP. Pro zapojení VPP povytáhněte spínač NAHORU. Pro vypojení stlačte spínač DOLŮ. *Aby VPP fungoval, musí obsluha pevně sedět na sedačce traktoru.*



Spínač zapalování

Spínač zapalování startuje a vypíná motor; má tři polohy:



YYPNUTO Vypíná motor a elektrický systém.



CHOD Umožňuje chod motoru a napájení elektrického systému.



START Roztáčí motor pro nastartování.

POZNÁMKA: Nikdy neponechávejte spínač zapalování v poloze CHOD, jestliže je motor vypnut - vybijí se tím baterie.



Pedály ovládání rychlosti jízdy

Rychlost jízdy traktoru vpřed je ovládána pedálem ovládání rychlosti jízdy vpřed. Rychlost jízdy traktoru vzad je ovládána pedálem ovládání rychlosti jízdy vzad.

Sešlápnutí kteréhokoli z těchto pedálů zvýší rychlost jízdy. Pamatujte na to, že čím více je pedál sešlápnut dolů, tím rychleji se traktor bude pohybovat.



Systém automatické kontroly rychlosti jízdy

Systém automatické kontroly rychlosti jízdy slouží k uzamčení ovládání rychlosti při jízdě vpřed. Tento systém má pět uzamykacích poloh.



Páka zvedání/spouštění žacího ústrojí

Páka zvedání/spouštění žacího ústrojí ovládá řezací výšku žacího ústrojí. Přitáhněte tuto páku zpět pro zmenšení výšky a zatlačte ji vpřed pro zvětšení výšky.



Páka úpravy nastavení sedačky

Polohu sedačky lze měnit posouváním vpřed a vzad. Pohněte pákou, umístěte sedačku do požadované polohy a pak páku uvolněte pro uzamčení sedačky ve zvolené poloze.



Páčka uvolňovacího ventilu převodovky

Páčka uvolňovacího ventilu převodovky deaktivuje převodovku, takže je možno traktor ručně tlačít. Viz provozní pokyny v části **Ruční tlačení traktoru**.



Palivová nádrž

Pro sejmutí uzávěru jíím otáčejte proti směru hodinových ručiček.



12V Napájecí zásuvka (Vybrané modely)

Výstupní napětí napájecí zásuvky je 12 V. Jmenovitý odběrový proud příslušenství nesmí přesáhnout 9 ampérů.



Palivoměr

Zobrazuje úroveň hladiny paliva v nádrži.



Parkovací brzda

Knoflík parkovací brzdy slouží k uzamčení parkovací brzdy při zastavení traktoru. Sešlápněte zcela brzdový pedál a povytáhněte knoflík pro zapojení parkovací brzdy.



Brzdový pedál

Sešlápnutí pedálu uvádí do činnosti brzdu traktoru.

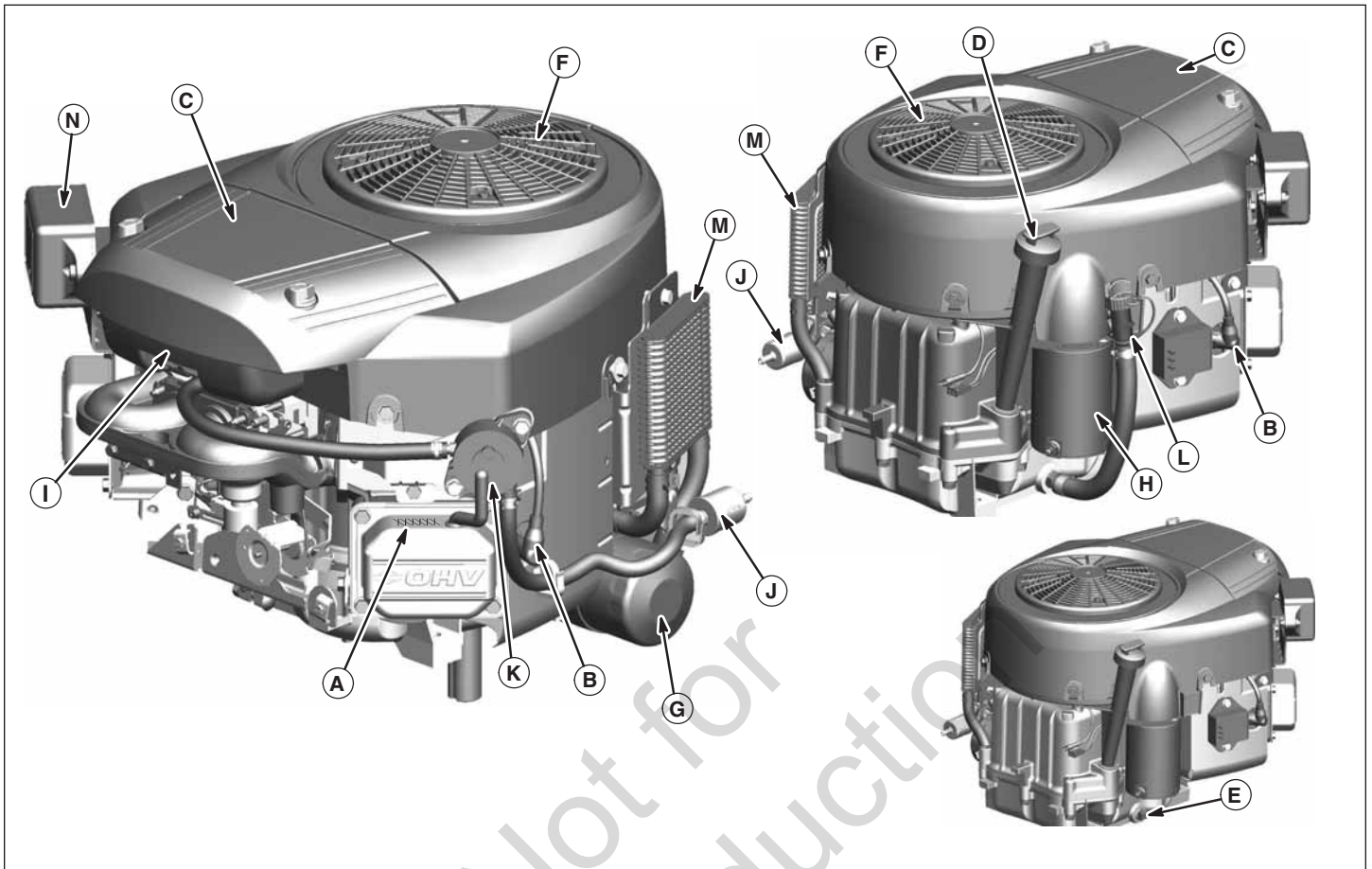

Ovladače motoru

Obrázek 3

OVLADAČE MOTORU

- A. Identifikace motoru
- B. Svíčka
- C. Čistič vzduchu
- D. Měrka
- E. Zátka k vypouštění oleje
- F. Rotační síto
- G. Olejový filtr

- H. Elektrický startér
- I. Karburátor
- J. Palivový filtr (doplňkový)
- J. Palivová pumpa (doplňková)
- L. Rychlé vypouštění oleje (doplňkové)
- M. Chladič oleje (doplňkový)
- N. Elektrická řídicí jednotka (doplňková)



Testy bezpečnostního blokovacího systému

Tento stroj je vybaven spínači bezpečnostního blokování funkcí a dalšími bezpečnostními zařízeními. Tyto bezpečnostní systémy jsou určeny pro vaši bezpečnost: nikdy se nepokoušejte vyřazovat z provozu bezpečnostní spínače a nikdy neovlivňujte činnost bezpečnostních zařízení. Pravidelně kontrolujte jejich fungování.

Kontroly PROVOZNÍ BEZPEČNOSTI

Váš stroj je vybaven systémem bezpečnostního spínače v sedačce. Zkontrolujte činnost spínače v sedačce vždy na podzim a na jaře pomocí následujících testů.

Test 1 — Klikový hřídel motoru se NESMÍ začít otáčet, jestliže:

- Spínač VPP je ZAPOJEN, NEBO
- Brzdový pedál NENÍ zcela stlačen (parkovací brzda je VYPOJENA), NEBO
- Ovladač automatické kontroly rychlosti jízdy NENÍ v NEUTRÁLNÍ poloze.

Test 2 — Klikový hřídel motoru BY SE MĚL začít otáčet a motor startovat, jestliže:

- Obsluha sedí na sedačce A
- Spínač VPP je VYPOJEN A
- Brzdový pedál je zcela stlačen (parkovací brzda je ZAPOJENA) A
- Ovladač automatické kontroly rychlosti jízdy je v NEUTRÁLNÍ poloze.

Test 3 — Motor by se měl VYPNOUT, jestliže:

- Obsluha vstane ze sedačky s aktivovanou PTO, NEBO
- Obsluha vstane ze sedačky, když NENÍ plně stisknut pedál brzdy (je VYPNUTA parkovací brzda).

Test 4 — Překontrolujte dobu zastavení nože sekačky

Nože žacího ústrojí a jeho pohonný řemen se musí zcela zastavit do pěti sekund poté, co je elektrický spínač VPP uveden do polohy VYPNUTO (nebo poté, co obsluha vstane ze sedačky). Jestliže se hnací řemen sekačky nezastaví do pěti sekund, kontaktujte autorizovaného prodejce výrobků.

Test 5— Kontrola funkce možnosti sekání při jízdě vzad (SJV)

- Motor se musí zastavit, jestliže se pokusíte o jízdu vzad tehdy, když je vypojen VPP a možnost SJV není aktivována.
- Když je možnost SJV aktivována, její světelný indikátor se musí rozsvítit.



VAROVÁNÍ

Pokud stroj nesplňuje požadavky na výsledky bezpečnostních testů jeho funkce, nepoužívejte jej. Kontaktujte svého pověřeného prodejce. Za žádných okolností se nesmíte pokoušet účely a funkce bezpečnostního blokovacího systému jakkoli potlačit.

Doporučení pro olej

Pro nejlepší výkon doporučujeme použití olejů schválených pro použití s výrobky Briggs & Stratton. Přijatelné jsou i jiné kvalitní čistící oleje za předpokladu, že jsou označené pro servis SF, SG, SH, SJ či vyšší. Nepoužívejte speciální přídavky.

Venkovní teplota určuje řádnou viskozitu pro motor. K výběru nejlepší viskozity pro očekávanou venkovní teplotu použijte tabulku.

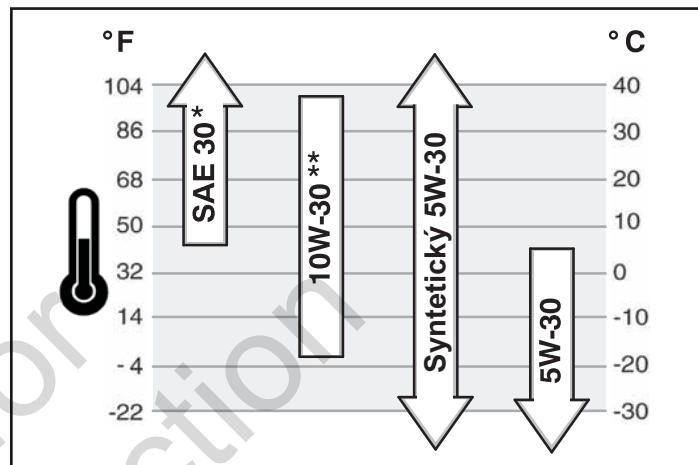

* Při teplotách pod 4°C (40°F) povede použití SAE 30 k obtížnému startování.

** Při teplotách nad 27°C (80°F) povede použití 10W-30 ke zvýšené spotřebě oleje. Pravidelně kontrolujte množství oleje.

Kontrola/Přidávání oleje

Před přidáním či kontrolou oleje

- Motor umístěte na rovinu.
 - Plochu pro plnění oleje vyčistěte.
1. Vyndejte měрку (A, Obrázek 4) a očistěte s čistým hadrem.
 2. Vložte a utáhněte měрку.
 3. Měřku vyndejte a překontrolujte množství oleje. Měl by být na značce PLNÝ (B) na měrci.
 4. Jestliže je množství nízké, pomalu přidejte motorový olej k doplnění (C). Nepřepřlňujte. Po přidání oleje vyčkejte jednu minutu a pak množství oleje zkontrolujte ještě jednou.
- POZNÁMKA: Olej nevlévejte do otvoru pro rychlé vypouštění oleje (L, Obrázek 3) (jestliže existuje).*
5. Vložte zpět a utáhněte měрку.

Tlak oleje

Jestliže je tlak oleje příliš nízký, tlakový spínač (kde existuje) zastaví motor či aktivuje varovné zařízení na přístroji. Jestliže k tomu dojde, zastavte motor a s měrkou zkontrolujte množství oleje.

Jestliže je olej pod značkou PŘIDAT, přidejte olej, až dosáhne na značku PLNÝ. Nastartujte motor a před dalším provozem přezkontrolujte řádný tlak.

Jestliže je hladina oleje mezi značkami PŘIDAT a PLNÝ, motor nespustíte. K nápravě problému s tlakem oleje kontaktujte autorizovaného prodejce.

Doporučení paliva

Palivo musí splňovat tyto požadavky:

- Čistý, čerstvý, bezolovnatý benzín.
- Minimálně 87 oktanů/87 AKI (91 RON). Pro použití ve vysokých nadmořských výškách, viz. níže.
- Přijatelný je benzín až s 10% ethanolu (gasohol) či až 15% MTBE (metylterciárbutyléter).

POZOR: Nepoužívejte neschválené benzíny, jako je například E85. Do benzínu nepřidávejte olej a motor nemodifikujte tak, aby fungoval s jinými palivy. Došlo by tak k poškození součástek motoru a **porušení záruky motoru**.

K ochraně palivového systému před tvorbou gumy do paliva přimíchejte stabilizátor paliva. Viz **Skladování**. Různá paliva se liší. Jestliže dojde k problémům se startováním či výkonem, změňte dodavatele či značku paliva. Tento motor je určený pro funkci na benzín. Systém pro kontrolu emisí pro tento motor je EM (Modifikace motoru).

Vysoká nadmořská výška

Při nadmořských výškách nad 1524 metrů (5000 stop) se vyžaduje benzín s minimem 85 oktanů/85 AKI (89 RON). Abyste dodržovali předpisy o emisích, vyžaduje se úprava pro vysokou nadmořskou výšku. Provoz bez této úpravy povede ke zhoršení výkonu, zvýšené spotřebě paliva a větším emisím. K obdržení informací o úpravě pro vyšší nadmořskou výšku kontaktujte autorizovaného prodejce.

Nedoporučuje se používání se soupravou pro vysoké nadmořské výšky při nadmořské výšce pod 762 metrů (2500 stop).

Přidávání paliva

VAROVÁNÍ

Palivo a jeho páry jsou velice hořlavé a výbušné. Oheň či exploze mohou způsobit vážné popáleniny nebo smrt.

Při přidávání paliva

- Vypněte motor a před odstraněním uzávěru ho nechte vychladit alespoň po dobu 2 minut.
- Tankujte venku nebo v dobře ventilovaném prostoru.
- Nádrž nepřepĺňujte. Aby se umožnila expanze paliva, netankujte nad spodní část hrdla nádrže.
- Palivo udržujte mimo otevřený oheň, jiskry, pilotní světla, teplo nebo jiné zdroje vzplanutí.
- Palivové trubičky, nádrž a uzávěr často kontrolujte pro známky poškození. Jestliže je to nutné, nahradte je novými
- Jestliže dojde k rozlití paliva, před dalším startováním vyčkejte, než znovu vyschne.

1. Plochu kolem palivového víčka očistěte od nečistot. Sundejte palivové víčko (**A**, Obrázek 5).
2. Palivovou nádrž (**B**) naplňte palivem. Aby se umožnila expanze paliva, netankujte nad spodní část hrdla nádrže (**C**).
3. Palivovou zátku vraťte zpět.

Startování motoru

VAROVÁNÍ

Palivo a jeho páry jsou velice hořlavé a výbušné. Oheň či exploze mohou způsobit vážné popáleniny nebo smrt.

Při startování motoru

- Ujistěte se, že svíčky, výfuk, uzávěr nádrže a filtr (kde existují) jsou na svém místě a bezpečné.
- Nestartujte s odstraněnými svíčkami.
- Jestliže dojde k přepĺnění motoru palivem, nastavte sytič, kde existuje, do polohy OTEVŘÍT/JET, plyn, kde existuje, přeneste do polohy RYCHLE a startujte, až se motor nastartuje.



VAROVÁNÍ



Z motoru vychází oxid uhelnatý (bezbarvý nezapáchající otravný plyn).

Vdechování oxidu uhelnatého může vést k nevolnostem, mdlobám nebo smrti.

- Motor startujte a provozujte venku.
- Motor nespouštějte uvnitř, i když jsou otevřená okna a dveře.

UPOZORNĚNÍ: Tento motor byl z továrny Briggs & Stratton vyexpedován bez oleje. Než motor nastartujete, ujistěte se, že přidáte olej podle pokynů v tomto návodu. Jestliže motor nastartujete bez oleje, dojde k jeho nenapravitelnému poškození a na toto se nebude vztahovat záruka.

1. Zkontrolujte množství oleje. Viz část **Kontrola/Přidávání oleje**.
2. Ujistěte se, že ovladače pohonu zařízení jsou neaktivní.
3. Palivový ventil (**A**, Obrázek 6), jestliže na zařízení je, přepněte do polohy ZAPNUT.
4. Páčku plynu (**B**) posuňte do polohy RYCHLE. Motor používejte v poloze RYCHLE.
5. Kombinovanou páčku sytiče/plynu (**C**) přeneste do polohy SYTIČ.

POZNÁMKA: Při startování teplého motoru není normálně sytič potřeba.

6. Tlačítko elektrického startéru (**D**) přepněte do polohy ZAPNUT/START.

POZNÁMKA: Jestliže motor nenastartuje po opakovaných pokusech, kontaktujte autorizovaného prodejce.

UPOZORNĚNÍ: K prodloužení životnosti startéru používejte krátké startovací cykly, maximálně pět sekund. Mezi startovacími cykly čekejte jednu minutu.

7. Jak se motor ohřeje, nastavte páčku sytiče (**C**) do polohy JET.

Řízení traktoru

1. Posad'te se na sedačku a nastavte ji tak, abyste pohodlně dosáhli na všechny ovládací prvky a dobře viděli displej palubní desky.
2. Zapojte parkovací brzdu.
3. Ověřte, zda je vypojen spínač VPP.
4. Nastartujte motor (viz část **Startování motoru**).
5. Vypojte parkovací brzdu a uvolněte brzdový pedál.
6. Pro jízdu vpřed sešlápněte pedál ovládání rychlosti jízdy vpřed. Pro zastavení uvolněte pedál. Pamatujte na to, že čím více je pedál sešlápnut dolů, tím rychleji se traktor bude pohybovat.
7. Pro zastavení traktoru uvolněte pedály ovládání rychlosti jízdy, zapojte parkovací brzdu a zastavte motor (viz část **Zastavení traktoru a motoru**).

Sekání

1. Sekací výšku sekačky nastavte na požadovaný stupeň s pomocí páky zvedání sekačky.
2. Aktivujte parkovací brzdu. Ujistěte se, že spínač PTO je vypnutý.
3. Nastartujte motor (viz. **Startování motoru**).
4. Plyn nastavte na PLNÝ.
5. K aktivaci nožů sekačky zapněte PTO.
6. Začněte sekat.

*POZNÁMKA: Po rozeznění alarmu „plný koš“ ihned vypněte PTO, aby nedošlo k ucpání výhozu. Zajed'te do požadovaného místa a vyprázdněte koš (viz. **Vyprazdňování koše**).*

7. Po ukončení vypněte PTO a zvedněte sekací část s použitím páky zvedání sekačky.
8. Zastavte motor (viz. **Zastavení traktoru a motoru**).



VAROVÁNÍ

Motor se vypne, jestliže je sešlápnut pedál ovládání rychlosti jízdy vzad v době, kdy je zapojen VPP a možnost sekání při jízdě vzad (SJV) nebyla aktivována. Obsluha vždy musí vypojit VPP před přejížděním přes silnice, cestičky nebo jakékoli plochy, které mohou být používány jinými vozidly. Náhlá ztráta pohonu a zastavení stroje může vyvolat nebezpečnou situaci.

VAROVÁNÍ

Sekání trávy při jízdě vzad může být nebezpečné pro osoby v blízkosti stroje. Pokud obsluha stroje nedává pozor na přítomnost dětí, může dojít k tragické nehodě. Nikdy nezapojte VPP, pokud jsou v blízkosti stroje děti. Děti často přitahuje jak samotný stroj, tak jeho činnost při sekání trávy.

Sekání trávy při jízdě vzad

Jestliže se obsluha rozhodne sekat trávu při jízdě vzad, je možno použít systém SJV. Jestliže chcete použít možnost sekání při jízdě vzad (SJV), otočte klíčkem SJV po zapojení VPP. Rozsvítí se světelný LED indikátor, a obsluha pak může sekat trávu při jízdě vzad. Při každém zapojení VPP lze SJV podle potřeby znovu aktivovat. Pro znemožnění přístupu k funkci SJV je nutno vytáhnout klíček.

Používání příslušenství při jízdě vzad

Jestliže se obsluha rozhodne používat příslušenství poháněné z VPP při jízdě vzad, je možno použít systém SJV. Jestliže chcete použít možnost sekání při jízdě vzad (SJV), otočte klíčkem SJV po zapojení VPP. Rozsvítí se světelný LED indikátor, a obsluha pak může použít příslušenství při jízdě vzad. Po každém vypojení VPP je nutno SJV podle potřeby znovu aktivovat. Pro znemožnění přístupu k funkci SJV je nutno vytáhnout klíček.

Ruční tlačení traktoru

1. Vypojte VPP a vypněte motor.
2. Páku zatlačte asi 6 cm (2 a 3/8") k uvolnění převodovky (A, Obrázek 7).
3. Traktor je nyní možno ručně tlačit.



NETAHEJTE TRAKTOR

Tahání tohoto stroje způsobí poškození převodovky.

- Nepoužívejte jiné vozidlo pro tlačení nebo tahání tohoto stroje.
- Neaktivujte páčku uvolňovacího ventilu převodovky, jestliže je motor v chodu.



Funkce parkovací brzdy

Zapojení parkovací brzdy - Viz Obrázek 8. Pro uzamčení parkovací brzdy uvolněte pedál ovládání rychlosti jízdy (A), zcela sešlápněte brzdový pedál (B), povytáhněte VZHŮRU knoflík pro zapojení parkovací brzdy (C) a pak uvolněte brzdový pedál.

Vypojení parkovací brzdy - Viz Obrázek 8. Pro vypojení parkovací brzdy sešlápněte brzdový pedál (B).

Používání systému automatické kontroly rychlosti jízdy

PRO ZAPOJENÍ SYSTÉMU:

1. Povytáhněte vzhůru knoflík automatické kontroly rychlosti jízdy (D, Obrázek 8).
2. Sešlápněte pedál ovládání rychlosti jízdy (A).
3. Při dosažení požadované rychlosti povytáhněte vzhůru ovládací knoflík (D). Systém automatické kontroly rychlosti jízdy bude uzamčen v jedné z pěti uzamykacích poloh.

PRO VYPOJENÍ SYSTÉMU:

1. Sešlápněte brzdový pedál (B, Obrázek 8).

NEBO

2. Sešlápněte pedál ovládání rychlosti jízdy (A).

Počítadlo hodin (kde existují)

Počítadlo hodin (E, Obrázek 8) udává celkový počet hodin, po který byl klíček zapalování v poloze CHOD.

Zastavení traktoru a motoru

1. Vraťte ovladač(e) rychlosti jízdy do neutrální polohy.
2. Vypojte VPP a počkejte, až se všechny jeho pohybuující se součásti zcela zastaví.
3. Posuňte ovladač plynu do polohy pro POMALÉ otáčky motoru a otočte klíček zapalování do polohy VYPNUTO (Obr. 6). Vytáhněte klíček.

Vyprázdnění koše

Vyprázdnění koše:

1. K vyprázdnění koše (A, Obrázek 9) vytáhněte a zatlačte směrem dopředu páku koše (B).
2. Pákou koše uzavřete a zasuňte ji zpět do koše.

Demontáž a montáž koše

VAROVÁNÍ

Neprovozujte zařízení bez namontovaného zásobníku nebo deflektoru.

1. Odblokujte západku koše (**A**, Obrázek 10) umístěnou za levým zadním kolem.
2. Nadzdvihněte západku koše a zatlačte směrem dozadu.
3. Pomocí páky koše (**B**) pootevřete koš.
4. Zvedněte koš ze zadních podpůrných ramen.
5. Při montáži postupujte opačným způsobem. Abyste si usnadnili zpětnou montáž koše, vyrovnejte šipky na koši a na zadní části traktoru.

Montáž a demontáž mulčovací ucpávky

VAROVÁNÍ

Z důvodu své vlastní bezpečnosti se nedotýkejte ostrých nožů sekačky holýma rukama. Nedbalost nebo nesprávné zacházení s noži může způsobit vážné zranění.

1. Demontujte koš.
2. Přidržte rukojeť (**A**, Obrázek 11) a zasuňte ucpávku do tunelu. Ujistěte se, že hlava (**B**) vklouzne do horní části kluzných vodítek uvnitř krytu.
3. Zatlačte na rukojeť a stlačte vnitřní pružinu.
4. Vložte do otvoru na konci tunelu prodlužovací trubku a zajistěte kotevním drátkem (**B**).
5. Namontujte zpět koš.
6. Demontáž mulčovací zátky proveďte v obráceném pořadí.

Nastavení alarmu plného koše

Množství trávy v koši lze upravit nastavením lopatky alarmu (viz Obrázek 12).

Nastavení množství trávy

Vysunutím držáku lopatky (**A**, Obrázek 12) směrem nahoru se množství trávy ve sběracím koši před spuštěním alarmu zvýší. Přesunutím držáku lopatky směrem dolů se množství trávy ve sběracím koši před spuštěním alarmu sníží.

1. Uvolněte držák (**B**).
2. Přesuňte držák lopatky (**A**) nahoru nebo dolů.
3. Utáhněte držák.

Úprava výšky sekání

Páka zvedání sekačky (**A**, Obrázek 13) se používá ke snížení a zvýšení plochy k získání požadované výšky sekání.

Ke snížení plochy páku zvedání sekačky zatáhněte mírně zpět, zatlačte ji směrem doleva a posuňte směrem dolů. Ke zvýšení plochy zatáhněte za páku zvedání sekačky a uzamkněte ji v otvoru na pravé straně.

Připojení návěsu

Maximální přípustná hodnota pro horizontální sílu působící na tažnou tyč je 280 newtonů (N). Maximální přípustná hodnota pro vertikální sílu působící na tažnou tyč je 160 newtonů (N). Tyto hodnoty odpovídají silám při tažení návěsu o hmotnosti 113 kg do svahu se stoupáním 10 stupňů. Zajistěte návěs pomocí příslušně velkého třmenového čepu (**A**, Obrázek 14) a závlačky (**B**).

POSTUP		PRVNÍCH 5 HODIN	KAŽDÝCH 8 HODIN ČI DENNĚ	KAŽDÝCH 25 HODIN ČI ROČNĚ	KAŽDÝCH 50 HODIN ČI ROČNĚ	ROČNĚ
TRAKTOR A SEKAČKA	Překontrolujte bezpečnostní zamykací systém		✓			
	Překontrolujte brzdy traktoru				✓	
	Překontrolujte dobu zastavení nože sekačky			✓		
	Traktor a Sekačku překontrolujte pro uvolněné části			✓		
	Traktor a sekačku namažte					✓ Kontaktujte prodejce
	Vyčistěte baterii a kabely				✓	
	Překontrolujte tlak pneumatik			✓		
	Vyčistěte traktor a plošinu sekačky		✓			
	Překontrolujte nože sekačky					✓ Kontaktujte prodejce
MOTOR	Vyměňte motorový olej	✓			✓	
	Překontrolujte množství oleje v motoru		✓			
	Jasně viditelné nečistoty z oddělení motoru		✓			
	Vyčistěte vzduchový filtr a předčisticí zařízení*			✓		
	Vyměňte olejový filtr				✓	
	Překontrolujte tlumič					✓ Kontaktujte prodejce
	Vyměňte vzduchový filtr					✓
	Vyměňte předčisticí část					✓
	Vyměňte svíčku					✓ Kontaktujte prodejce
	Vyměňte palivový filtr					✓ Kontaktujte prodejce

*Za prašných podmínek či v přítomnosti nečistot ve vzduchu čistěte častěji.

Zkontrolujte tlak v pneumatikách

Musíte pravidelně kontrolovat tlak v pneumatikách a udržovat jej na hodnotách uvedených v tabulce. Pamatujte na to, že tyto hodnoty se mohou poněkud lišit od hodnoty pro maximální nafukovací tlak ("Max Inflation") uvedené na boku pneumatiky. Uvedené hodnoty zajišťují správný záběr kol, zlepšují kvalitu sekání trávy a prodlužují životnost pneumatik.

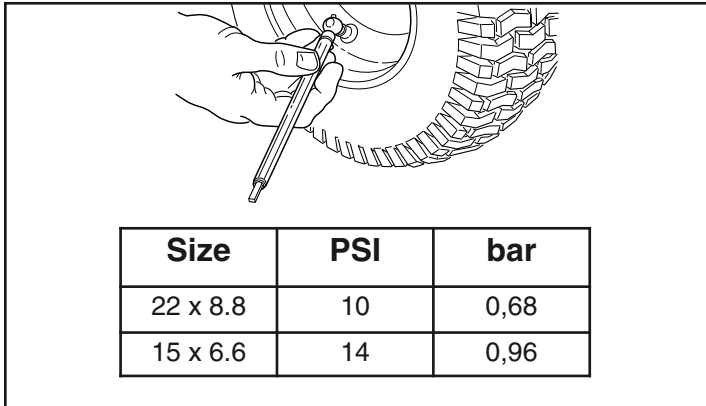

Překontrolujte dobu zastavení nože sekačky

Nože žacího ústrojí a jeho pohonný řemen se musí zcela zastavit do pěti sekund poté, co je elektrický spínač VPP uveden do polohy VYPNUTO.

1. S ovládacími prvky traktoru v neutrální poloze, vypojeným VPP a obsluhou sedící na sedačce nastartujte motor.
2. Dívejte se směrem přes levé opěradlo ruky na řemen pohonu žacího ústrojí. Zapojte VPP a čekejte několik sekund. Vypojte VPP a změřte, jak dlouho trvá, než se zcela zastaví řemen pohonu žacího ústrojí.
3. Jestliže se hnací řemen sekačky nezastaví do pěti sekund, kontaktujte autorizovaného prodejce výrobků.

Údržba baterie



VAROVÁNÍ

Při odpojování a připojování kabelů baterie odpojte záporný kabel jako PRVNÍ a připojte jej zpět jako POSLEDNÍ. Pokud nebudete postupovat v tomto pořadí, může použitý nástroj způsobit zkrat kladného vývodu baterie na kostru stroje.

Čištění baterie kabelů

1. Odpojte od baterie kabely; jako první odpojte záporný kabel (**A**, Obrázek 15), pak sejměte krytku a odpojte kladný kabel (**B**).
2. Sejměte křídlovou matici a podložku (**D**).
3. Nakloňte držák (**C**) směrem vzhůru a od baterie. Zachyťte držák na kryt sloupku řízení.
4. Vyjměte baterii (**E**).
5. Vyčistěte skříňku pro baterii roztokem jedlé sody ve vodě.
6. Očistěte vývody baterie a svorky kabelů tvrdým drátěným kartáčem a čisticím prostředkem na vývody baterií tak, aby byly lesklé.
7. Vložte baterii (**E**) do skříňky pro baterii. Upevněte baterii pomocí držáku (**C**), křídlové matice a podložky (**D**).
8. Připojte k baterii kabely; jako první připojte kladný kabel a nasad'te krytku (**B**), pak připojte záporný kabel (**A**).
9. Potřete konce kabelů a vývody baterie vazelinou na ropné bázi nebo nevodivým mazacím tukem.

Výměna baterie



VAROVÁNÍ

Otevřený plamen a jiskry udržujte mimo dosah baterie, protože plyny, které z ní vycházejí, jsou vysoce výbušné. Při nabíjení baterii dobře větrejte.

Mrtvá baterie či baterie, která je příliš slabá k nastartování motoru, může vést k poškození nabíjení či jiných elektrických součástek. Jestliže máte jakékoli pochybnosti o příčinách tohoto problému, kontaktujte vašeho prodejce. Jestliže baterii potřebujete vyměnit, postupujte podle části **Čištění baterie a kabelů**.

K nabití baterie postupujte podle pokynů uvedených výrobcem nabíječky baterií a podle varování zahrnutých v části **Bezpečnost obluhy** v tomto návodu. Baterii nabíjejte do té doby, až bude plná. Nenabíjejte rychleji než při 10 ampérech.

Mazání

Provádějte mazání stroje v mazacích místech znázorněných na Obr. 16-19 a rovněž v dalších uvedených mazacích místech. Obecně platí, že všechny kovové díly je nutno mazat tam, kde se dotýkají jiných dílů. Nedovolte, aby byly olejem a mazivy znečištěny řemeny pohonu a jejich řemenice. Před mazáním a po něm otřete dočista okolí mazaných dílů.

Úprava sedačky

Sedačku je možno upravit dopředu či zpět. Přeneste páku (A, Obrázek 20), sedačku dejte do požadované polohy a páku uvolněte k uzamčení sedačky v dané poloze.

Úprava brzdy

Tato jednotka nemá ručně upravitelnou brzdu. Jestliže brzda řádně nefunguje, kontaktujte oprávněného prodejce.

Výměna oleje

Použitý olej je nebezpečný odpad a je nutná jeho řádná likvidace. Nelikvidujte s domácím odpadem. Pro bezpečnou likvidaci či recyklování kontaktujte vaši místní správu, servisní středisko či prodejce.

Odstranění oleje

1. S vypnutým ale stále teplým motorem odpojte drát svíčky (A, Obrázek 21) a udržujte ho mimo svíčku.
2. Vyndejte měrku (D).

Standartní zátka k vypouštění oleje

1. Vyndejte zátka k vypouštění oleje (B, Obrázek 21). Olej vyprázdňte do schválené nádoby.
2. Po vypouštění oleje zátka vložte zpět a utáhněte.

Volitelné rychlé vypouštění oleje

1. Ze strany motoru odpojte hadici vypouštění oleje (G, Obrázek 21).
2. Otočte a vyndejte zátka k vypouštění oleje (H). Rychlé vypouštění oleje (I) snižte do schválené nádoby (J).
3. Po vypouštění oleje zátka vložte zpět a utáhněte. Hadici k vypouštění oleje připevněte ke straně motoru.

Výměna olejového filtru (kde existuje)

Vhodnou dobu mezi výměnami naleznete v tabulce **Údržby**.

1. Z motoru odstraňte olej. Viz část **Odstranění oleje**.
2. Vyndejte olejový filtr (C, Obrázek 22) a řádně ho zlikvidujte.
3. Před instalací nového olejového filtru lehce namažte těsnění olejového filtru s čerstvým a čistým olejem.
4. Ručně namontujte olejový filtr do té doby, až se bude dotýkat adaptéru olejového filtru, pak ho utáhněte o 1/2 až 3/4 otočení.
5. Přidejte olej. Viz část **Přidání oleje**.
6. Nastartujte motor a nechte ho běžet. Po zahřátí motoru hledejte stopy úniku oleje.
7. Zastavte motor a překontrolujte množství oleje. Měl by být na značce PLNÝ na měrce.

Přidejte olej

- Motor umístěte na rovinu.
 - Plochu pro plnění oleje vyčistěte.
 - Údaje o kapacitě oleje naleznete v části **Specifikace**.
1. Vyndejte měrku (D, Obrázek 21) a očistěte s čistým hadrem.
 2. Pomalu přidejte motorový olej k doplnění (E). **Nepřepiňujte.** Po přidání oleje vyčkejte jednu minutu a pak zkontrolujte množství oleje.
 3. Vložte a utáhněte měrku.
 4. Měrku vyndejte a překontrolujte množství oleje. Olej by měl být na značce PLNÝ (F) na měrce.
 5. Vložte a utáhněte měrku.

Servis vzduchového filtru



VAROVÁNÍ



Palivo a jeho páry jsou velice hořlavé a výbušné.



Oheň či exploze mohou způsobit vážné popáleniny nebo smrt.

- Motor nikdy nespustíte ani nenecháte běžet s vyndaným čističem vzduchu nebo vzduchovým filtrem (kde existují).

POZOR: K čištění filtru nepoužívejte stlačený vzduch či ředidla. Stlačený vzduch může poškodit filtr a ředidla ho mohou rozpustit.

1. Sundejte víčko (**A**, Obrázek 23).
2. Vyndejte filtr (**C**) a předběžný čistič (**B**).
3. K uvolnění nečistot filtrem opatrně poklepejte na tvrdém povrchu. Jestliže je filtr nadměrně špinavý, vyměňte ho za nový filtr.
4. Předčisticí část čistěte v čisticí látce s vodou. Pak ji ponechte na vzduchu vyschnout. Předčisticí část nemažte.
5. Suchou předčisticí část a filtr vmontujte do základny motoru (**D**).
6. Namontujte kryt.

Kontrola tlumiče



VAROVÁNÍ



Provoz motoru vede ke vzniku tepla. Části motoru, zvláště tlumič, budou velice horké.



Při dotyku může dojít k vážným popáleninám.

Hořlavý odpad, jako například listí, tráva, křoví atd. mohou chytit.

- Před dotykem vyčkejte, až tlumič, cylindry motoru a lopatky motoru vychladnou.
- Z oddělení motoru odstraňte viditelné nečistoty.



VAROVÁNÍ: Náhradní součástky musí být ve stejné poloze jako původní části, jinak by mohlo dojít k požáru.

Skladování



VAROVÁNÍ



Nikdy neskladujte stroj (obsahující palivo) v uzavřených, špatně větraných prostorech.



Výpary paliva mohou putovat vzduchem ke zdrojům vznícení (např. ke spalovacímu kotli, ohřivači vody apod.) a vyvolat explozi. Výpary paliva jsou také toxické pro lidi a zvířata.

Při skladování paliva či zařízení s palivem v nádrži

- Skladujte odděleně od kamen, trub, ohřivačů vody či jiných zařízení, která mají pilotní světlo nebo jiný zdroj vznětu, protože by mohlo dojít ke vznícení palivových plynů.

Zařízení

Deaktivujte PTO, zapněte parkovací brzdu a vyndejte klíč.

Vyndáním baterie se prodlouží její životnost. Uložte na chladném suchém místě a plně nabijte asi jednou za měsíc. Jestliže je baterie ponechána v jednotce, odpojte negativní kabel.

Palivový systém

Jestliže je palivo skladováno po dobu delší 30 dnů, může se zkažit. Zkažené palivo vede ke sraženinám kyselin a gumy v palivovém systému či v nezbytných částech karburátoru. Aby bylo palivo i nadále v čerstvém stavu, používejte stabilizátor paliva Briggs & Stratton FUEL FIT®, který je v obchodech jako tekutá přísada či nádoba s koncentrátem.

Jestliže je do paliva přidán stabilizátor v souladu s pokyny, není potřeba benzín vypouštět. Motor po dobu 2 minut zapněte, aby stabilizátor mohl cirkulovat skrze palivový systém. Motor a palivo je možno ukládat po dobu 24 měsíců.

Jestliže nebyl do paliva v motoru přidán stabilizátor, palivo je nutno vypustit do schválené nádoby. Motor nechte běžet do té doby, než se zastaví kvůli nedostatku paliva. K udržování dobrého stavu paliva se doporučuje použití stabilizátoru paliva ve skladovací nádobě.

Motorový olej

Motorový olej vyměňte, zatímco je motor stále teplý. Viz **Výměna oleje**.

Před startováním jednotky po skladování:

- Překontrolujte množství všech kapalin. Překontrolujte všechny položky, které si vyžadují údržbu.
- Vykonejte doporučené kontroly a postupy uvedené v návodu.
- Před použitím ponechte motoru několik minut, aby se ohřál.

Řešení problémů pro traktor

PROBLÉM	ZKONTROLUJTE	ŘEŠENÍ
Motor se neotáčí či nrestartuje.	Není stisknut pedál brzdy.	Plně stiskněte pedál brzdy.
	Spínač PTO (elektrická spojka) je v ZAPNUTÉ poloze.	Dejte ho do VYPNUTÉ polohy.
	Je aktivována regulace rychlosti jízdy.	Knoflík přeneste do polohy NEUTRÁL/VYPNUT.
	Došlo palivo.	Jestliže je motor horký, nechte ho vychladnout a pak natankujte nádrž.
	Motor je zalitý.	Deaktivujte sytič.
	Spálená pojistka.	Kontaktujte oprávněného prodejce.
	Póly baterie si vyžadují čištění.	Viz část Čištění baterie a kabelů.
	Baterie je vybitá či mrtvá.	Baterii znovu nabijte či vyměňte.
	Elektrická instalace je volná či rozbitá.	Zrakem překontrolujte elektrickou instalaci. Jestliže jsou některé dráty poškozené, kontaktujte autorizovaného prodejce.
	Porucha elektromagnetu či startéru.	Kontaktujte oprávněného prodejce.
	Porucha spínače bezpečnostního zámku.	Kontaktujte oprávněného prodejce.
	Voda v palivu.	Kontaktujte oprávněného prodejce.
	Palivo je staré či zvětralé.	Kontaktujte oprávněného prodejce.
Obtížné startování motoru či problémy s funkcí motoru.	Směs paliva je příliš bohatá.	Vyčistěte vzduchový filtr.
	Motor má jiný problém.	Kontaktujte oprávněného prodejce.
Motor rachotí.	Nedostatečné množství oleje.	Podle potřeby překontrolujte/přidejte olej.
	Použití nesprávného druhu oleje.	Viz Tabulka doporučeného oleje.
Nadměrná spotřeba oleje.	Motor je při běhu příliš horký.	Kontaktujte oprávněného prodejce.
	Použití nesprávného druhu oleje.	Viz Tabulka doporučeného oleje.
	Příliš mnoho oleje ve skříni zalomené hřídele.	Vypusťte nadbytečný olej.
Výfuk motoru je černý.	Špinavý vzduchový filtr.	Viz část Servis vzduchového filtru.
	Sytič je zavřený.	Otevřete sytič.
Motor běží, ale traktor nejede.	Nejsou stisknuty pedály ovládání pozemní rychlosti.	Stiskněte pedály.
	Páka uvolnění převodovky je v poloze TLAČIT.	Přeneste ji do polohy ŘÍDIT.
	Kabel pohonu sekačky je rozbitý.	Kontaktujte oprávněného prodejce.
	Je zapnutá parkovací brzda.	Vypněte parkovací brzdu.
	Řemen pohonu trakce je rozbitý či padá.	Kontaktujte oprávněného prodejce.

ODSTRAŇOVÁNÍ PROBLÉMŮ

Řešení problémů pro traktor (pokračování)

PROBLÉM	ZKONTROLUJTE	ŘEŠENÍ
Brzda nedrží.	Vnitřní část brzdy je opotřebovaná.	Kontaktujte oprávněného prodejce.
Traktor se obtížně řídí či ovládá.	Je rozbité spojení řízení.	Kontaktujte oprávněného prodejce.
	Nesprávné nahuštění pneumatik.	Prostudujte si část Kontrola tlaku pneumatik .
	Ložiska předního kola jsou suchá.	Kontaktujte oprávněného prodejce.

Řešení problémů pro sekačku

PROBLÉM	ZKONTROLUJTE	ŘEŠENÍ
Sekačka se nezvedne.	Spojení zvedání není řádně připojeno či je poškozeno.	Kontaktujte oprávněného prodejce.
Sekání je nerovnoměrné.	Sekačka není řádně vyrovnána.	Kontaktujte oprávněného prodejce.
	Pneumatiky traktoru nejsou řádně nahuštěny.	Prostudujte si část Kontrola tlaku pneumatik .
Výsledky sekání nejsou uspořádané.	Rychlost motoru je příliš nízká.	Nastavte plný plyn.
	Pozemní rychlost je příliš vysoká.	Zpomalte.
	Sekačka má jiný problém.	Kontaktujte oprávněného prodejce.
S připevněnou sekačkou dojde k častějšímu zhasínání motoru.	Rychlost motoru je příliš nízká.	Nastavte plný plyn.
	Pozemní rychlost je příliš vysoká.	Zpomalte.
	Špinavý či ucpaný vzduchový filtr.	See Viz část Servis vzduchového filtru .
	Výška sekání je nastavena příliš nízko.	V prvním kole sekejte vysokou travu na nejvyšším nastavení sekání.
	Motor není zahřátý na provozní teplotu.	Motor nechte několik minut běžet k zahřátí.
	Startování sekačky ve vysoké trávě.	Sekačku startujte na čisté ploše.
Nadměrné vibrace sekačky.	Sekačka má jiný problém.	Kontaktujte oprávněného prodejce.
Motor běží a traktor jede, ale sekačka nefunguje.	Není zapnuto PTO.	Zapněte PTO.
	Sekačka má jiný problém.	Kontaktujte oprávněného prodejce.

OMEZENÁ ZÁRUKA

Společnost Briggs & Stratton Power Products Group, LLC zdarma opraví či nahradí jakékoli součástky tohoto výrobku, které jsou defektivní v provedení či materiálu či obou. Společnost Briggs & Stratton Corporation zdarma opraví či nahradí jakékoli součástky motoru* Briggs and Stratton (jestliže byl dodán), které jsou defektivní v provedení či materiálu či obou. Za přepravní náklady spojené s přepravou výrobku k opravě či náhradě při uplatnění záruky je zodpovědný zákazník. Tato záruka je platná pro dobu a předmět stanovené v níže uvedených podmínkách. Pro uplatnění záruky prosím vyhledejte nejbližšího oprávněného prodejce na naší mapě k vyhledávání prodejců na stránkách www.BriggsandStratton.com.

Neexistují jiné výslovné záruky. Implikované záruky, včetně těch týkajících se prodejnosti a vhodnosti pro určitý účel, jsou omezeny na jeden rok od zakoupení či v rozsahu povoleném zákonem. Zodpovědnost za vedlejší či následné škody je vyloučena v rozsahu povoleném zákonem.

Některé státy nepovolují omezení na délce trvání implikovaných záruk a některé státy nepovolují vyjmutí či omezení náhodných škod, takže výše uvedená opatření se na vás nemusí vztahovat. Tato záruka vám dává specifická práva a můžete mít i jiná práva navíc, která se budou lišit mezi jednotlivými zeměmi.

DÉLKA ZÁRUKY

Položka	Soukromé použití	Komerční použití:
Zařízení	2 roky	n/a
Motor*	2 roky	n/a
Baterie	1 rok	n/a

Záruční lhůta začíná v den zakoupení prvním soukromým či komerčním uživatelem a pokračuje po dobu uvedenou výše. „Soukromé použití“ znamená osobní použití v domácnosti soukromým uživatelem. „Komerční použití“ zahrnuje všechna ostatní použití, včetně pro komerční, výnosné a pronájemové účely. Jestliže u výrobku došlo ke komerčnímu použití, bude do budoucna pro účely záruky vždy považován za komerční.

Pro obdržení záruky na výrobky Briggs & Stratton není nutná registrace záruky. Uschovejte si váš pokladní doklad. Jestliže při reklamaci nepředložíte doklad s datem zakoupení výrobku, pro určení oprávnění k reklamaci bude použit den výroby.

O VAŠÍ ZÁRUCE

Vítáme vaše reklamáce a litujeme, že jste měli potíže. Záruční služby jsou dostupné pouze skrze servisní agenty autorizované společností Briggs & Stratton nebo BSPPG, LLC.

Většina reklamačních oprav probíhá bez problémů, ale někdy nemusí být žádost o reklamační opravu vhodná. Tato záruka se týká pouze defektů v materiálu a provedení. Netýká se škod vzniklých nesprávným použitím nebo zneužitím, nevyhovující údržbou či opravou, normálním opotřebením či starým či neschváleným palivem.

Nevhodné použití a zneužití - Řádné a vhodné použití tohoto výrobku je popsáno v Návodu k použití. Použití výrobku způsobem, který není popsán v Návodu k použití, či použití výrobku po jeho poškození ruší platnost záruky. Záruka je neplatná, jestliže bylo odstraněno či jakkoli pozměněno sériové číslo výrobku, jestliže výrobek nese známky nesprávného použití, jako například známky nárazu či vodní či chemické koroze.

Nevhodná údržba či oprava - Tento výrobek musí být udržován v souladu s postupy a plány v Návodu k použití, k opravě či servisu se smí používat pouze originální součástky od firmy Briggs & Stratton. Na poškození způsobené nedostatkem údržby či použitím jiných součástí se nevztahuje záruka.

Normální opotřebením - Jako všechna jiná mechanická zařízení, i vaše jednotka podléhá opotřebením, i když bude řádně udržována. Záruka se nevztahuje na případy, kdy normální použití vedlo k vypršení životnosti výrobku nebo jeho části. Údržba a opotřebením položek jako filtry, kabely, nože či brzdící destičky (motorové brzdící destičky jsou kryty) nejsou součástí záruky, jestliže jsou výsledkem samotného opotřebením, kromě případů, kdy je tomu tak výsledkem defektu v materiálu či provedení.

Staré palivo - Aby tento výrobek řádně fungoval, vyžaduje si čerstvé palivo, které je v souladu s podmínkami uvedenými v Návodu k použití. Na poškození způsobené starým palivem (úniky z karburátoru, ucpané palivové hadičky, nepohyblivé ventily, atd.) se nevztahuje záruka.

* Platí pouze pro motory Briggs and Stratton. Záruka na motory jiných výrobců než společnosti Briggs and Stratton je poskytována výrobcem motoru.

MOTOR

18 HP* Briggs & Stratton

Značka	Briggs & Stratton
Výkon motoru	18 při 2700 +/- 100 otáčkách
Obsah válců	656 cc (40,03 kub palců)
Elektrický systém	12 voltů, 16 amp alternátor, Baterie: 230 CCA
Kapacita oleje	1,8-1,9 l (62-64 uncí)
Mezera svíčky	0,76 mm (0,030 palce)
Utažení svíčky	20 Nm (180 in-lbs)

24 HP* Briggs & Stratton

Značka	Briggs & Stratton
Výkon motoru	24 při 2700 +/- 100 otáčkách
Obsah válců	724 cc (44,18 kub palců)
Elektrický systém	12 voltů, 16 amp alternátor, Baterie: 230 CCA
Kapacita oleje	1,8-1,9 l (62-64 uncí)
Mezera svíčky	0,76 mm (0,030 palce)
Utažení svíčky	20 Nm (180 in-lbs)

Náhradní díly	Číslo součástky
Odporová svíčka	491055
Platina s dlouhou životností	5066
Svíčka	
Vzduchový filtr	499486
Předčisticí část	273638
Olejový filtr	492932
Palivový filtr	691035

PODVOZEK

Kapacita nádrže	Kapacita: 10 l (2,6 gal)
Zadní kola	Velikost pneumatik: 22 x 8,8 Inflační tlak: 0,68 bar (10 psi)
Přední kola	Velikost pneumatik: 15 x 6,6 Inflační tlak: 0,96 bar (14 psi)

*Modely Briggs & Stratton: Hodnocení výkonu jednotlivých modelů motorů je v souladu s kodexem SAE (Society of Automotive Engineers) J1940 (Postupy pro hodnocení výkonu malých motorů) a hodnocení bylo obdrženo a upraveno v souladu s SAE J1995 (Revize 2002-05). Hodnoty napětí jsou získány při 3060 otáčkách za minutu, hodnoty výkonu jsou získány při 3600 otáčkách za minutu. Skutečný výkon motoru bude nižší, mimo jiné na něj budou mít vliv okolní podmínky a drobné rozdíly mezi jednotlivými motory. Vzhledem k širokému množství výrobků, se kterými motory používají, a množství prostředí, kde fungují, motor při normálním použití nedosáhne hrubý výkon, ke kterému byl klasifikován. Tento rozdíl je výsledkem celé řady faktorů včetně, ale bez omezení na, dalších částí (čistič vzduchu, výfuk, nabíjení, chlazení, karburátor, palivová pumpa, atd.), aplikace omezení, okolních podmínek (teplota, vlhkost, nadmořská výška) a rozdílů mezi jednotlivými motory. Vzhledem k omezením výroby a kapacity může společnost Briggs & Stratton motor nahradit silnějším motorem stejné série.

SOUČÁSTKY A DOPLŇKY

Náhradní součástky

Doporučujeme vám, abyste k servisu či údržbě traktoru či motoru a součástek kontaktovali prodejce výrobků Snapper/Briggs & Stratton.

PŘEVODOVKA

K46

Typ	Hydrostatická Tuff Torq K46
Motorový olej	Syntetický 5W30
Rychlosti při 3400 otáčkách	Vpřed: 0-8,7 km/h (0-5,4 míle za hodinu) Zpátečka: 0-3,7 km/h (0-2,3 míle za hodinu)
Trvalý točivý výkon	170 stop-libru
Tažný výkon	103 kg (227 liber)
Maximální hmotnost na osu	306 kg (675 liber)

SEKAČKA

Šíře sekání	102 cm (40 palců)
Počet nožů	2
Základna	Zadní výstup
Sekací výška	2,5-8,0 cm (0,98-3,15 palců)
Sekací polohy	7

ROZMĚRY

Celková délka	2030 mm (79,9 palců)
Celková šířka	1070 mm (42,1 palců)
Výška	1190 mm (46,9 palců)
Hmotnost	270 kg (595 liber)

Doplňky

Pro tuto sekačku jsou k dispozici následující doplňky. K obdržení dalších informací kontaktujte oprávněného prodejce výrobků Snapper:

- Radlice dozeru, 107 cm (42 palců)
- Vozík
- Zadní deflektor
- Zadní nosič závaží
- Závaží zadních kol, 14 kg (31 liber)
- Jednostupňová sněžová fréza
- Sněžová kabina

INDHOLD

Illustrationer	3
Førersikkerhed	10
Funktioner og Betjeningsorganer	17
Brug	20
Vedligeholdelse	25
Fejlfinding	29
Garanti	31
Specifikationer	32
Reserve dele og tilbehør	32

Generel Information

Tak for at du har købt denne kvalitetsbyggede rider-plæneklipper fra Snapper. Det glæder os, at du har tillid til Snapper-mærket. Hvis du bruger og vedligeholder dit Snapper-produkt ifølge instruktionerne i denne vejledning, vil det give dig mange års pålidelig drift.

Denne manual indeholder sikkerhedsinformation, som gør dig opmærksom på farer og risici forbundet med rider plæneklippere, samt hvordan de kan undgås. Denne rider-plæneklipper er udelukkende konstrueret og beregnet til græsslåning. Den er ikke beregnet til noget andet formål. **Det er vigtigt, at du læser og forstår disse originale instruktioner fuldt ud, før du forsøger at starte eller betjene dette udstyr.**

Produktets referencedata

Notér modellens navn/nummer, producentens identifikationsnumre og motorens serienumre i de angivne felter, så de er lette at finde frem. Disse numre forefindes på de viste steder.

Når du henvender dig til din autoriserede forhandler for at få reservedele, service eller vejledning SKAL du bruge disse numre.

PRODUKTETS REFERENCE DATA	
Model Beskrivelse Navn/Nummer	
Maskine MFG-nummer	Apparat SERIE-nummer
Klippeaggregat MFG nummer	Klippeaggregat SERIE-nummer
Forhandlernavn	Købsdato
MOTORENS REFERENCE DATA	
Motorfabrikat	Motormodel
Motortype/Specif.	Motorkode/Serienummer

CE-identifikationsmærket

- A. Producentens Identifikationsnummer
- B. Producentens Serienummer
- C. Motoreffekt i Kilowatt
- D. Højeste Motorhastighed i Omdrejninger per Minut
- E. Producentens navn og adresse
- F. Fabrikationsår
- G. CE-Mærke
- H. Maskinens Vægt i Kilogram
- I. Garanteret lydstyrke i decibel

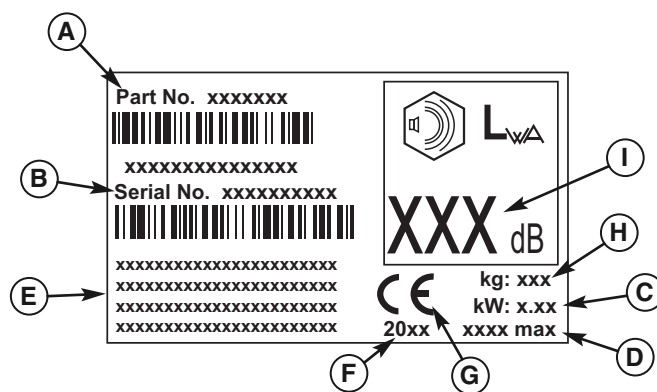

Den illustrerede reservedelsliste til denne maskine kan downloades fra www.snapper.com. Oplys venligst model og serienummer ved bestilling af reservedele.

Copyright © 2009 Briggs & Stratton Power Products Group, LLC
Milwaukee, WI, alle rettigheder forbeholdes.
SNAPPER er et varemærke tilhørende Briggs & Stratton Power Products
Group, LLC Milwaukee, WI USA.

Betjeningsikkerhed



Tillykke med købet af en plæne- og havetraktor af enestående kvalitet. Vore produkter er udviklet og fabrikeret til at imødekomme eller overgå alle industristandarder for sikkerhed.

Motoriseret udstyr er kun så sikkert som føreren. Hvis det misbruges eller ikke vedligeholdes korrekt, kan det være farligt! Husk, at du er ansvarlig for både din egen og omkringståendes sikkerhed.

Brug sund fornuft og gennemtænk, hvad du vil gøre. Hvis du ikke er sikker på, at det arbejde, du er i færd med at påbegynde, kan udføres på en sikker måde med det udstyr, du har valgt, så spørg en professionel. Henvend dig til din autoriserede forhandler.

Læs manualen

Betjeningsvejledningen indeholder vigtige sikkerhedsoplysninger, som man skal være bekendt med FØR såvel som UNDER brug af udstyret.

Sikker betjening, forklaringer af produktets egenskaber og kontrolfunktioner, samt vedligeholdelsesoplysninger er inkluderet for at hjælpe dig få mest muligt ud af din investering i udstyret.

Læs de sikkerhedsregler og oplysninger, som findes på de følgende sider, grundigt og fuldstændigt. Læs også afsnittet Betjening fuldstændigt.

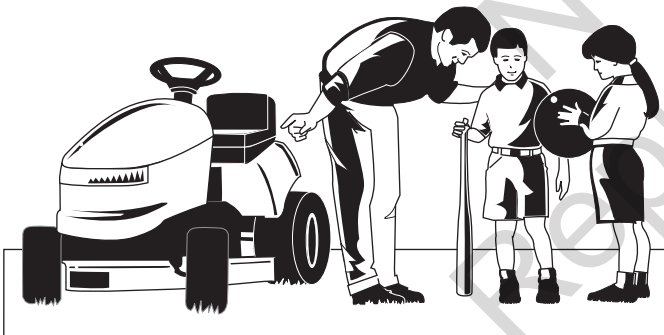

Børn

Tragiske ulykker kan forekomme med børn. Lad dem end ikke komme tæt på det område, hvor du arbejder med traktoren. Børn føler sig ofte tiltrukket af maskinen og klippeaktiviteten. Gå aldrig ud fra, at børnene vil forblive, hvor du sidst så dem. Hvis der er risiko for, at børn kan komme ind i det område, hvor du klipper, skal du have en anden ansvarsbevidst voksen til holde øje med dem.

LAD IKKE BØRN KØRE MED PÅ TRAKTOREN! Dette kunne på et senere tidspunkt opmuntre dem til at komme tæt på traktoren, mens den kører, og de kunne komme alvorligt til skade. De kan måske komme tæt op på traktoren for at køre med, når du mindst venter det, og du kunne køre over dem.



Bakgear

Klip ikke under baglænskørsel, med mindre det er strengt nødvendigt. Se altid nedad og bagud, før eller imens du kører baglæns, selv med klipperen koblet fra.



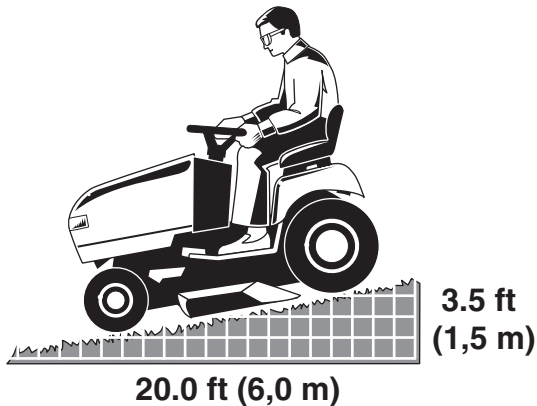

Kørsel på skråninger

Du kan komme alvorligt til skade eller endda miste livet, hvis du kører med traktoren på en skråning, som er for stejl. Hvis du bruger maskinen på en skråning, som er for stejl, eller hvor du ikke har god traktion, kan du miste kontrollen og vælte.

En god tommelfingerregel er ikke at bruge maskinen på nogen skråning, hvor du ikke kan bakke op (med 2-hjulstræk). Bør ikke anvendes på skråninger med en hældning der er større end 1,5 m (3,5 ft) og med en stigning over 6,0 m (20 ft) i længden. Kør altid op og ned ad skråninger, aldrig på tværs.

Bemærk også, at den overflade, du kører på, har stor indflydelse på stabilitet og kontrol. Vådt græs eller isbelagte overflader kan mindske din kontrol over maskinen betydeligt.

Hvis du ikke føler dig sikker på, om du burde bruge maskinen på en skråning, så lad være. Det er ikke risikoen værd.

Bevægelige dele

Denne maskine har mange bevægelige dele, som kan forårsage tilskadekomst for dig selv eller andre. Men hvis du sidder rigtigt i sædet og følger reglerne i denne håndbog, er det sikkert at bruge maskinen.

Klipperen har roterende knive, som kan amputere hænder og fødder. Lad ingen omkringstående komme nær maskinen, mens den kører!

For at hjælpe dig, føreren, med at bruge denne maskine på en sikker måde, er den udstyret med et "føreren til stede"-sikkerhedssystem. Forsøg IKKE på at modificere eller omgå systemet. Henvend dig omgående til din forhandler, hvis systemet ikke består alle de sikkerhedsblokeringsprøver, som findes i denne håndbog.

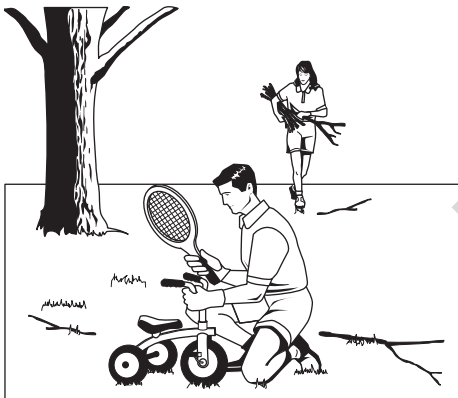

Udslyngende genstande

Denne maskine har roterende klipperknive. Disse knive kan gribe fat i og kaste genstande og andet materiale ud således, at omkringstående kan komme til skade. Gør det område, der skal klippes, rent FØR du begynder at klippe!

Brug ikke maskinen med mindre hele græsopsamleren, udkastskærmen (deflektor) og andet nødvendigt sikkerhedsudstyr er installeret.

Og tillad ingen omkringstående i området, mens maskinen kører! Hvis nogen kommer ind på området, så sluk straks for maskinen, indtil de går bort igen.

Brændstof og vedligeholdelse

Benzin er meget brandfarligt. Dens dampe er også yderst brandfarlige, og kan drive hen til fjernereliggende antændelseskilder. Benzin må kun bruges som brændstof, ikke som opløsningsmiddel eller rengøringsmiddel. Den må aldrig opbevares i noget område, hvor dampe kan ansamlles eller drive hen til antændelseskilder som f.eks vågeblus. Brændstof hører hjemme i en godkendt, aflukket benzindunk i plastik, eller i traktorens brændstoftank med dækslet forsvarligt skruet til. Spildt brændstof skal viskes op omgående.

Korrekt vedligeholdelse er kritisk for maskinens sikkerhed og god ydeevne. Vær sikker på, at du får alle vedligeholdelsesprocedurer udført, ikke mindst regelmæssig afprøvning af sikkerhedssystemet.





Læs disse sikkerhedsregler og følg dem omhyggeligt. Hvis du ikke overholder disse sikkerhedsregler, kan det medføre tab af kontrol over maskinen, personlig tilskadekomst eller død for dig selv eller omkringstående, eller beskadigelse af maskinen eller anden ejendom.

Klipperen er i stand til at amputere hænder og fødder og til at kaste genstande omkring.

Trekanten hvor den forekommer i teksten, angiver vigtige forholdsregler eller advarsler, som skal følges.

GENEREL BETJENING

1. Læs, forstå og følg alle anvisninger i håndbogen og på maskinen før start.
2. Hold ikke hænder eller fødder nær de roterende dele eller under maskinen. Hold dig altid på afstand af udkaståbningen.
3. Tillad kun ansvarsbevidste voksne, som er bekendt med betjeningsanvisningerne, at køre med dette udstyr (lokale forordninger kan muligvis pålægge begrænsninger vedrørende førerens alder).
4. Gør området rent for genstande som sten, legetøj, ståltråd og andet, som ellers kan blive samlet op og kastet ud fra klipperen knive.
5. Vær sikker på, at omkringstående har forladt området, før du begynder at klippe. Stands maskinen, hvis nogen kommer ind i området.
6. Tillad aldrig passagerer.
7. Klip ikke under baglænskørsel, med mindre det er strengt nødvendigt. Se altid nedad og bagud, før og imens du kører baglæns.
8. Vend aldrig udkastmaterialet efter nogen. Undgå at udkaste materiale imod en mur eller nogen anden forhindring. Materialet kan slynges tilbage mod føreren. Stands kniven(e), når du kører over grusbeklægte overflader.
9. Brug ikke maskinen med mindre hele græsopsamlere, udkastskærmen (deflektor) eller andet nødvendigt sikkerhedsudstyr er installeret.
10. Tag farten af, før du drejer.
11. Efterlad aldrig en maskine gående uden opsyn. Slå altid knivene (PTO) fra, sæt parkeringsbremsen til, stands motoren og fjern nøglerne, før du står af maskinen.
12. Kobl knivene (PTO) fra, når du ikke umiddelbart er i færd med at klippe. Sluk for motoren og vent, indtil alle maskinens dele er standset helt, før rengøring af maskinen, aftagning af græsopsamlere eller udrensning af udkastskærmen.
13. Brug kun maskinen i dagslys eller ved godt kunstigt lys.
14. Brug ikke maskinen, mens du er under indflydelse af alkohol, medicin eller narkotika.
15. Hold øje med trafikken, når du bruger maskinen nær ved eller kører over veje.
16. Vær ekstra forsigtig ved af- eller pålæsning af maskinen på en påhængsvogn eller lastvogn.
17. Brug altid sikkerhedsbriller under kørsel med maskinen.
18. Statistikker antyder, at førere på 60 år eller derover er involveret i en stor andel af ulykker, som involverer selvkørende maskiner. Disse førere bør kritisk overveje deres evne til at betjene sådanne maskiner på en sikker måde, så hverken de selv eller andre risikerer tilskadekomst.
19. Følg fabrikantens anbefalinger for brug af hjulvægte eller kontravægte.
20. Hold dig for øje, at føreren er ansvarlig for uheld, som medfører personskade eller materiel skade på andres ejendom.
21. Alle førere bør opsøge og få professionel undervisning i betjeningen af udstyret.
22. Brug altid solidt fodtøj og benklæder. Kør aldrig med maskinen barfodet eller med sandaler.
23. Før brug skal du sikre, at knivene og alt tilhørende isenkram er solidt på plads og i god stand. Udskift slidte eller beskadigede dele.
24. Kobl udstyret ud før: påfyldning af brændstof, aftagning af udstyr eller udførelse af justeringer (medmindre disse kan foretages fra førersædet).
25. Når maskinen parkeres, opbevares eller efterlades uden opsyn, skal klipperknivene sænkes, medmindre der anvendes en absolut, mekanisk låsemekanisme.
26. Før du forlader førersædet, uanset grunden dertil, skal du slå parkeringsbremsen til (hvis maskinen har en), slå knivene (PTO) fra, standse motoren og fjerne nøglen.
27. Hold maskinen fri for græs, blade og overskydende olie for at mindske brandfare. Undgå at standse eller parkere over tørre blade, græs eller andet antændeligt materiale.

TRANSPORT OG OPBEVARING

1. Under transport af maskinen på en åben påhængsvogn skal det sikres, at den vender fremad, i kørselsretningen. Hvis den vender baglæns, kan opdrift fra vinden beskadige maskinen.
2. Påfyldning af brændstof efter transport eller opbevaring skal altid gøres i overensstemmelse med gældende sikkerhedsanvisninger.
3. Maskinen må aldrig opbevares (med brændstof) i en indelukket, dårligt ventileret bygning. Brændstofdampene kan drive hen til antændelseskilder (som f.eks. varmfyrrør eller varmtvandsbeholdere) og kan forårsage eksplosion. Brændstofdampene er også giftige for både mennesker og dyr.
4. Følg altid anvisningerne i motorhåndbogen for nødvendigt forberedende arbejde, før maskinen opbevares i såvel korte som længere perioder.
5. Følg altid anvisningerne i motorhåndbogen for korrekt startprocedure, når maskinen tages i brug igen.
6. Opbevar aldrig maskinen eller brændstofftanke inden døre, hvor der forefindes åben flamme eller et vågeblus som i f.eks. en varmtvandsbeholder. Lad motoren køle af før opbevaring.

KØRSEL PÅ SKRÅNINGER

Skråninger er ofte årsag til tab af kontrol over maskinen eller væltning, hvilket kan medføre alvorlig tilskadekomst eller død. Kørsel på skråninger kræver ekstra påpasselighed. Hvis du ikke er i stand til at bakke op ad en skråning eller ikke føler dig godt tilpas ved at køre der, bør du ikke gøre det. Kontrol over en maskine, som glider ned ad en skråning, kan ikke genvindes ved brug af bremsen, hvad enten det er en maskine, man sidder på eller går bagved. De væsentligste grunde til tab af kontrol er: utilstrækkelig kontakt mellem dækkene og jorden, for høj hastighed, utilstrækkelig bremsning, forkert anvendelse af maskinen til et givent stykke arbejde, manglende overblik over jordbundsforholdene, forkert tilkobling af udstyr eller forkert vægtfordeling.

1. Klip op og ned ad skråninger, ikke på tværs.
2. Hold øjnene åbne for huller, hjulspor og ujævnheder. Ujævnt terræn kan vælte maskinen. Højt græs kan gemme forhindringer.
3. Vælg en langsom hastighed, så det ikke vil være nødvendigt at standse eller skifte hastighed, mens du befinder dig på skråningen.
4. Klip ikke græs, når det er vådt. Hjulene kan miste deres traktion.
5. Hold altid traktoren i gear, især ved kørsel ned ad skråninger. Skift aldrig til frigear og rul ned ad bakken.
6. Undgå at starte, standse eller vende på en skråning. Hvis hjulene mister traktion, skal man koble knivene fra og fortsætte langsomt lige ned ad skråningen.
7. Hold al kørsel på skråninger i et langsomt og gradvist tempo. Foretag ingen pludselige ændringer i fart eller retning, som kunne få maskinen til at vælte.
8. Vær ekstra forsigtig, mens du bruger maskinen med græsopsamlere eller andet tilbehør, idet de kan påvirke maskinens stabilitet. Anvend ikke maskinen på stejle skråninger.
9. Prøv aldrig at stabilisere maskinen ved at sætte en fod på jorden (med maskiner, som man sidder på).
10. Klip ikke tæt på stejle skrænter, grøfter eller andre stejle terrænenheder. Maskinen kan pludselig vælte, hvis et hjul kommer ud over kanten af en grøft eller skrænt, eller hvis en kant skrider sammen.
11. Brug ikke græsopsamlere på stejle skråninger.
12. Klip ikke græs på skråninger, der er for stejle til at bakke op ad.
13. Henvend dig til den autoriserede forhandler for anbefalinger vedrørende hjulvægte eller kontravægte, som kan forbedre maskinens stabilitet.
14. Fjern forhindringer så som sten, og grene.
15. Kørsel langsomt. Hjulene kan miste deres traktion på skråninger, selv om bremserne fungerer, som de skal.
16. Drej ikke på skråninger medmindre det er nødvendigt, og i så fald drej langsomt og gradvist ned ad bakke, hvis det er muligt.

BUGSERET UDSTYR (MASKINER TIL AT SIDDE PÅ)

1. Udstyr må kun bugseres med en maskine, der har træktøj beregnet til bugsering. Bugseret udstyr må kun fastgøres til træktøjet.
2. Følg fabrikantens anvisninger vedr. vægtgrænser for bugseret udstyr og bugsering på skråninger.

ADVARSEL

Traktoren må aldrig køres på skråninger på mere end 10 ° (17 %), hvilket er en hældning på 1 m vertikalt for hver 6 m horisontalt (17 cm/m).

Ved kørsel på skråninger skal der bruges ekstra hjulvægte eller modvægte. Henvend dig til forhandleren for oplysninger om, hvilke vægte, der kan fås, og er hensigtsmæssige for din traktor.

Vælg langsom kørehastighed, før du kører på en skråning. Udover at have monteret vægte fortil skal du udvise speciel forsigtighed ved kørsel på skråninger med græsopsamler monteret bagtil.

Kør OP og NED ad bakke, aldrig på tværs af skråningen, når du klipper græs, og vær yderst forsigtig, når du er nødt til at dreje. **MAN MÅ IKKE STANDSE ELLER STARTE PÅ EN SKRÅNING.**

3. Lad aldrig børn eller andre sidde i eller på det bugserede udstyr.
4. På skråninger kan vægten af det bugserede udstyr forårsage tab af traktion og tab af kontrol.
5. Kørsel langsomt, og tillad ekstra plads til at standse på.
6. Skift aldrig til frigear så du blot ruller ned ad bakke.

BØRN

Tragiske ulykker kan forekomme, hvis føreren ikke er bevidst om tilstedeværende børn. Børn føler sig ofte tiltrukket af maskinen og klippeaktiviteten. Gå aldrig ud fra, at børnene vil forblive, hvor du sidst så dem.

1. Hold børn væk fra klippeområdet og under opsyn af en anden ansvarlig voksen.
2. Vær opmærksom, og sluk for maskinen, hvis børn kommer ind på arbejdsområdet.
3. Se bagud og nedefter for småbørn før og under baglænskørsel.
4. Lad aldrig børn køre med på maskinen, selv med kniven(e) standset. De kan falde af og komme alvorligt til skade, eller de kan være til hinder for sikker kørsel med maskinen. Børn, som man har ladet køre med på et tidligere tidspunkt, kan pludselig dukke op, hvor man klipper, for at køre med igen og kan blive påkørt, for-eller baglæns, af maskinen.
5. Lad aldrig børn føre maskinen.
6. Vær ekstra forsigtig, når du kører omkring blinde hjørner, buske, træer eller andre ting, som kan ned-sætte udsynet.

EMISSION

1. Udstødningsgasser fra dette produkt indeholder kemikalier, som i visse mængder vides at forårsage cancer, fødselsmisdannelser eller anden reproduktiv skade.
2. Se efter de relevante emissions varighed- og luftin-deksoplysninger på motorens emissionsmærkat.

TÆNDINGSSYSTEM

1. Dette tændingssystem er i overensstemmelse med Canadiske ICES-002.

SERVICE OG VEDLIGEHOLDELSE

Sikker håndtering af benzin

1. Sluk alle cigaretter, cigarer, piber og alle andre antændelseskilder.
2. Brug kun godkendte benzindunke.
3. Tag aldrig benzindækslet af eller fyld brændstof på med motoren gående. Lad motoren køle af før påfyldning af brændstof.
4. Fyld aldrig brændstof på inden døre.
5. Opbevar aldrig maskinen eller brændstoftanke, hvor der forefindes åben flamme, gnister eller et vågeblus som i f.eks. en varmtvandsbeholder eller andre husholdningsmaskiner.
6. Fyld aldrig beholdere inden i et køretøj eller på ladet af en lastbil med en plastikindsats. Placer altid beholdere på jorden i nogen afstand fra køretøjer før påfyldning.
7. Fjern benzindrevet udstyr fra ladet på en lastbil eller påhængsvogn og påfyld brændstof på jorden. Hvis dette ikke er muligt, skal sådant udstyr, som sidder på en påhængsvogn, fyldes op med en dunk i stedet for med benzinstationens slange.
8. Hold slangens mundstykke i kontakt med kanten af benzintankens eller dunkens åbning hele tiden, indtil du er færdig med at fylde brændstof på. Brug ikke anordninger, der holder mundstykket åbent.
9. Hvis du spilder benzin på tøjet, skal du omgående skifte tøj.
10. Overfyld aldrig brændstoftanken. Sæt benzindækslet på og stram det forsvarligt igen.
11. Vær ekstra forsigtig under håndtering af benzin og andet brændstof. De er brandfarlige, og dampene kan eksplodere.
12. Hvis du spilder brændstof, må du ikke forsøge at starte motoren, men skal flytte maskinen bort fra det område, hvor der blev spildt, og undgå at skabe antændelseskilder, indtil brændstofdampene er afluftet.
13. Sæt dækslerne forsvarligt på benzintanke og -dunke igen.

Service og vedligeholdelse

1. Lad aldrig maskinen køre i et lukket rum, hvor kullitedampe kan samles.
2. Se efter, at bolte og møtrikker, især dem, der holder knivene på plads, sidder godt fast, og hold maskinen i god stand.
3. Sæt aldrig sikkerhedsudstyr ud af kraft. Efterse dets funktion regelmæssigt og foretag nødvendige reparationer, hvis det ikke fungerer, som det skal.
4. Hold maskinen ren for græs, blade og andet ophobet materiale. Visk spildt olie eller brændstof op og fjern materiale, som er blevet gennemvædet dermed. Lad motoren køle af før opbevaring.
5. Hvis du rammer en genstand, bør du standse og efterse maskinen. Foretag nødvendige reparationer, før du starter maskinen igen.
6. Foretag aldrig justeringer eller reparationer med motoren gående.
7. Efterse græsopsamlerens komponenter og udkastskærmen ofte og udskift med reservedele som anbefalet af fabrikanten, når det er nødvendigt.
8. Klipperknivene er skarpe. Vikl noget om knivene eller brug handsker og vær ekstra forsigtig ved servicearbejde, som involverer knivene.
9. Efterse bremsernes funktion regelmæssigt og ofte. Juster eller reparer efter behov.
10. Vedligehold sikkerheds- og anvisningsmærkater, og udskift dem, hvis det er nødvendigt.

11. Fjern ikke benzinfilteret, mens motoren er varm, idet spildt benzin kan antændes. Spred ikke benzinslangeklemmerne mere end nødvendigt. Vær sikker på, at klemmerne holder slangerne godt fast på filteret efter installation.
12. Brug ikke benzin, som indeholder METANOL, eller benzin som indeholder mere end 10 % ETANOL, benzinadditiver eller hvid benzin, idet det kan resultere i beskadigelse af motoren/brændstofsyste-met.
13. Hvis brændstoftanken skal tømmes, skal det gøres udendørs.
14. Udskift lydpotter, som er i dårlig stand.
15. Brug kun fabrikantautoriserede reservedele ved reparation.
16. Overhold altid fabrikantens specifikationer ved justeringer og indstillinger.
17. For væsentligt service- eller reparationsarbejde bør du kun anvende autoriserede serviceforhandlere.
18. Prøv aldrig at udføre væsentligt reparationsarbejde på maskinen, medmindre du har den rette træning. Forkert udført servicearbejde kan gøre anvendelse af maskinen farlig, medføre beskadigelse af maskinen og ugyldiggøre fabrikantens garanti.
19. På klippere med flere knive skal man være forsigtig, idet drejning af én kniv kan få andre knive til at drejes.
20. Lav ikke modifikationer på motorens regulator eller andre hastighedskontroller. Kørsel med motoren ved høj hastighed kan øge faren for personska-de.
21. Kobl udstyrsdrev fra, stands motoren, tag startnøglen ud, og tag tændrørskabler af før rengøring af udkaståbninger, ved alt servicearbejde, hvis knivene har ramt noget, eller hvis maskinen vibrerer unormalt. Efter at man har ramt en genstand, skal maskinen efterses for beskadigelse og nødvendigt reparationsarbejde udføres, før maskinen startes og køres igen.
22. Hold hænderne borte fra roterende dele som f.eks. hydrauliske pumpe-køleventilator, mens traktoren går. (Hydrauliske pumpe-køleventilatorer er typisk placeret ovenpå transakslen).
23. Enheder med hydrauliske pumper, slanger eller motorer: ADVARSEL: Hydraulisk væske, som slippes ud under tryk, kan ramme hårdt nok til at gennemtrænge huden og forårsage alvorlig tilskadekomst. Hvis fremmedartet væske skydes ind i huden, skal den fjernes operativt indenfor nogle få timer af en doktor, som er bekendt med denne form for skade. Ellers kan det forårsage gangræn. Hold krop og fingre væk fra små huller og dyser, som udsender hydraulisk væske under højt tryk. Brug papir eller pap - ikke hænderne - til at søge efter lækager. Vær sikker på, at alle tilslutninger, der fører hydraulisk væske, sidder stramt, og at alle hydrauliske slanger og rør er i god stand, før der sættes tryk på systemet. Hvis der forekommer lækager, skal enheden omgående til service hos den autoriserede forhandler.
24. ADVARSEL: Dele og væsker kan være under tryk. Forkert udløsning af fjedre kan forårsage alvorlig personska-de. Fjedre bør kun fjernes af en autoriseret reparatør.
25. Modeller, som er udstyret med en motorkøler: ADVARSEL: Dele og væsker kan være under tryk. For at undgå alvorlig legemsbeskadigelse fra varm kølervæske eller udløst damp, må man aldrig forsøge at fjerne kølerdækslet, mens motoren går. Stands motoren, og vent indtil den er kølet af. Så skal man endda stadig udvise forsigtighed.

Sikkerhedsmærkater

Alle advarende mærkater (FARE, ADVARSEL og FORSIGTIG) og alle instruktive mærkater på traktor og klipper bør læses omhyggeligt og efterleves. Det kan føre til personskade, hvis disse anvisninger ikke følges. De gives af hensyn til din sikkerhed, og de er vigtige! De nedenstående sikkerhedsmærkater er at finde på traktoren og klipperen.

Hvis nogen af disse mærkater er beskadiget eller gået tabt skal de omgående udskiftes. Henvend dig til din lokale forhandler for nye mærkater.

Disse mærkater er nemme at montere, og de fungerer som en stadig og synlig påmindelse til dig selv og andre, som måtte betjene udstyret, om at følge alle de sikkerhedsanvisninger, som er af betydning for betryggende og hensigtsmæssig betjening.

Sikkerhedssymboler

Advarsel: Se Betjeningsvejledningen.

Læs og forstå betjeningsvejledningen før brug af maskinen.



Fare: Fare for amputation.

Denne maskine kan amputere lemmer. Hold hænder og fødder borte fra knivene.



Fare: Udslyngende genstande.

Denne maskine er i stand til at kaste genstande og andet materiale. Hold omkringstående væk.



Fare: Brandfare.

Brændstof må ikke påfyldes, mens motoren er varm eller går. Stands motoren og lad den køle af i 3 minutter, før du fylder brændstof på.



Advarsel: Fjern startnøglen før servicearbejde.

Fjern nøglen og gennemlæs den tekniske vejledning, før du udfører reparationer eller vedligeholdelsesarbejde.



Fare: Varme komponenter.

Lad motoren køle af, før du berører området.



Fare: Fare for at vælte.

Brug ikke denne maskine på skråninger over 10°.



Fare: Kulilteforgiftning.

Lad ikke motoren gå i et dårligt ventileret område.



Fare: Fare for amputation.

Denne maskine kan amputere lemmer. Hold omkringstående, deriblandt børn borte, når motoren går.



Fare: Fare for amputation.

Denne maskine kan amputere lemmer. Hold hænder og fødder borte fra knivene.



**Sikkerhedssymboler,
Reservevedelsnr. 1734027**



**Tændingskontaktpositioner
Reservevedelsnr. 1722806**

**Sikkerhedssikon
Reservevedelsnr.
1735890**



**Sikkerhedssikon
Reservevedelsnr.
1735890**



**Brændstofniveau
Reservevedelsnr.
1735889**



**Plæneklipper lift
Reservevedelsnr. 1730264**



**Transmissionsudløser
Reservevedelsnr. 1735265**

Sikkerhedsskilte

figur 1



Baglæns klipning (Reverse Mowing Option, RMO)

Baglæns klipning tillader klipning (eller brug af andet PTO-drevet udstyr) under baglænskørsel. For at bruge baglæns klipning (RMO) skal RMO-nøglen drejes, efter PTO er koblet til. Lysdioden vil tændes og føreren kan nu udføre baglæns klipning. Hver gang PTO kobles fra, skal der tændes for RMO igen, hvis man ønsker at fortsætte i baglæns retning.



PTO-kobling

PTO koblingen (Power Take-Off, kraftudtag) starter og standser udstyr, som bruger PTO'et. PTO'et kobles til ved at trække OP på koblingsomskifterhåndtaget. Tryk NED for at koble fra. *Bemærk, at føreren skal sidde solidt i traktorens sæde for at PTO'et kan fungere.*



Tændingskontakt

Tændingskontakten starter og standser motoren, og har tre stillinger:



OFF (slukket) Standser motoren og slukker for det elektriske system.



RUN (kør) Tillader motoren at køre og sætter strøm på det elektriske system.



START Tørner motoren under start.

BEMÆRK: Lad aldrig tændingskontakten sidde i RUN-stillingen med motoren standset – dette vil aflade batteriet.



Kørehastighedspedaler

Traktorens kørehastighed fremad kontrolleres vha. fremadkørehastighedspedalen. Traktorens kørehastighed baglæns kontrolleres vha. baglæns-kørehastighedspedalen.

Tryk på en af pedalerne vil øge kørehastigheden. Bemærk, at jo mere pedalen trædes ned, jo hurtigere kører traktoren.



Cruise Control

Cruise control bruges til at fastlåse fremadgående kørehastighed. Cruise control har 5 låsestillinger.



Klipperløftestang

Klipperløftestangen kontrollerer klippehøjden. Træk tilbage på klippeløftestangen for at løfte højden, og skub fremad for at mindske højden.



Sædejusteringshåndtag

Sædet kan justeres frem og tilbage. Ved greb i håndtaget kan sædet indstilles efter ønske, og håndtaget slippes, hvilket fastlåser sædet i den nye position.



Transmissions udløserventilhåndtag

Transmissionens udløsningsventiler deaktiverer transmissionen, så traktoren kan skubbes med håndkraft. Se afsnittet **Skubning af traktoren med håndkraft** for yderligere anvisninger.



Brændstoftank

Dækslet tages af ved at skrue det mod uret.



12V Strømuttag (Udvalgte modeller)

Strømuttaget er 12 V jævnstrøm. Tilbehør, som det bruges til, skal være nomineret til 9 A eller derunder.



Brændstofniveaumåler

Viser brændstofniveauet i tanken.



Parkeringsbremse

Parkeringsbremseknappen bruges til at låse parkeringsbremsen, når traktoren er standset. Træd bremsepedalen helt i bund, og træk opad på knappen for at aktivere parkeringsbremsen.



Bremsepedal

Bremsen engageres, når bremsepedalen trædes ned.

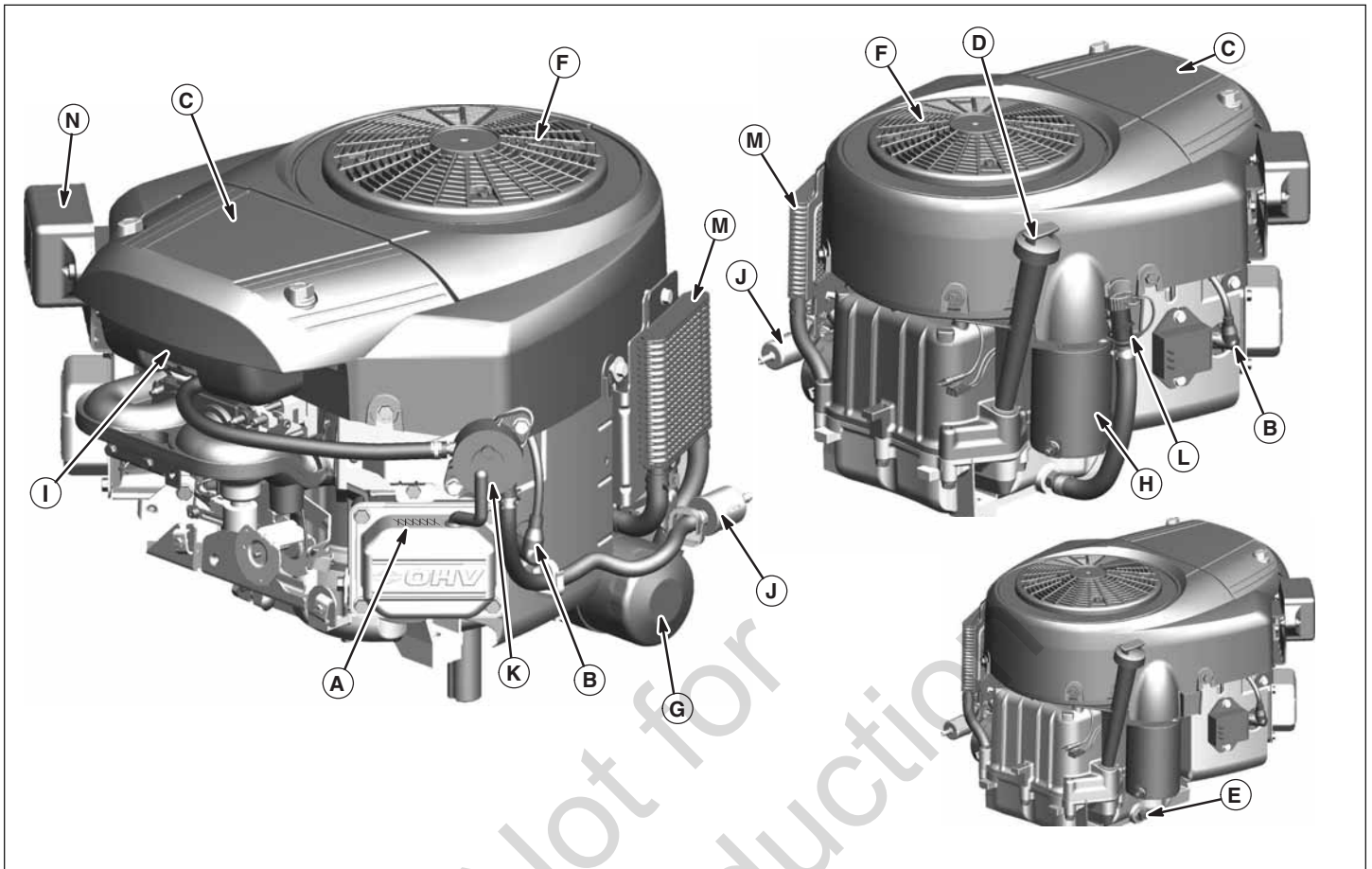

Motorens betjeningsanordninger

figur 3

MOTORENS BETJENINGSANORDNINGER

- A. Motor-id
- B. Tændrør
- C. Luftfilter
- D. Oliepind
- E. Bundprop
- F. Rotorskærm
- G. Oliefilter

- H. Elektrisk starter
- I. Karburator
- J. Brændstoffilter (valgfrit)
- K. Brændstofpumpe (valgfrit)
- L. Hurtig-oliedræn (valgfrit)
- M. Oliekøler (valgfrit)
- N. Elektronisk styreenhed (valgfrit)



Test af sikkerhedsblokerings-systemet

Denne maskine er udstyret med et sikkerhedsblokeringsystem og andet sikkerhedsudstyr.

Dette sikkerhedssystem er installeret af hensyn til din sikkerhed. Forsøg ikke at omgå sikkerhedsafbryderne, eller på anden måde sætte sikkerhedssystemet ud af kraft. Efterprøv deres funktion regelmæssigt.

Efterprøvning af SIKKERHEDSSYSTEMET

Denne maskine er udstyret med et sikkerhedsblokeringsystem for sædet. Efterprøv sædekontakten hvert forår og efterår med de følgende tests.

Prøve 1 — Motoren bør IKKE tørne, hvis:

- PTO-koblingen er slået TIL, ELLER
- Bremsepedalen IKKE er helt trådt i bund (med parkeringsbremsen slået FRA), ELLER
- Cruise control-håndtaget IKKE er i NEUTRAL.

Prøve 2 — Motoren BØR tørne og starte, hvis:

- Føreren sidder i sædet, OG
- PTO er koblet fra (OFF), OG
- Bremsepedalen er helt trådt i bund (med parkeringsbremsen slået TIL), OG
- Cruise control-håndtaget er i NEUTRAL.

Prøve 3 — Motor skulle STOPPE hvis:

- Føreren hæver sig fra sædet mens kraftudtaget er koblet til ELLER
- Føreren hæver sig fra sædet mens bremsepedalen IKKE er helt trådt ned (uden håndbremse)

Prøve 4 — Kontroller stoptiden af plæneklipperens knive

Knivene og klipperens drivremme skal standse fuldstændigt inden for 5 sekunder efter, at den elektriske PTO-koblingskontakt er slået fra (eller føreren rejser sig fra sædet). Hvis plæneklipperens drivrem ikke standser indenfor fem sekunder, besøg en autoriseret forhandler.

Prøve 5 — Baglæns klipning (RMO) afprøvning

- Motoren skal standse, hvis det forsøges at køre baglæns med PTO allerede tilkoblet, men hvor RMO ikke er blevet aktiveret.
- RMO -lyset skal lyse op, når RMO aktiveres.



ADVARSEL

Hvis maskinen ikke består en af disse sikkerhedsprøver, må den ikke bruges. Henvend dig til din autoriserede forhandler. Du må under ingen omstændigheder prøve at omgå formålet med sikkerhedsblokeringsystemet.

Anbefalinger vedrørende olie

Vi anbefaler at bruge Briggs & Stratton Garanti-godkendte olier for den bedste ydelse. Andre olier af høj kvalitet kan accepteres, såfremt disse hører under serviceklassificering SF, SG, SH, SJ eller er af bedre kvaliteter. Anvend ikke specielle additiver.

Udendørs temperaturer bestemmer motorens rette olieviskositet. Brug skemaet til at udvælge den bedste viskositet for de forventede udendørs temperaturintervaller.

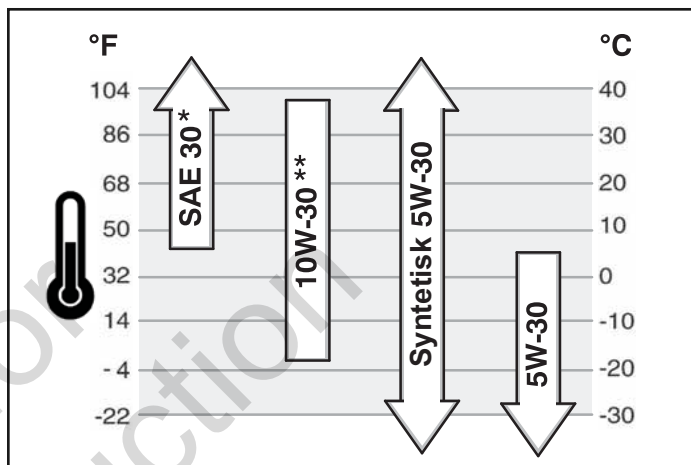

* Hvis en SAE 30 olie benyttes ved temperaturer under 40°F (4°C), vil det resultere i startproblemer.

** Ved temperaturer over 80°F (27°C) vil brugen af 10W-30 medføre et olieforbrug, der er højere end normalt. Kontrollér oliestanden hyppigere.

Kontrol/påfyldning af olie

Før påfyldning eller kontrol af olien

- Sørg for, at motoren er vandret.
 - Rengør oliepåfyldningsområdet for eventuelt snavs.
1. Tag oliepinden (A, figur 4) ud, og tør den af med en ren klud.
 2. Sæt oliepinden tilbage, og spænd den fast.
 3. Tag oliepinden ud, og kontrollér oliestanden. Kontrollér, at oliestanden er ved FULL-mærket (B) på oliepinden.
 4. Hvis oliestanden er lav, fyld langsomt olie ind i motorens oliepåfyldning (C). **Overfyld ikke.** Efter oliepåfyldning skal du vente et minut og derefter kontrollere oliestanden igen.

BEMÆRK: Undlad at påfylde olie via anordningen til hurtig olieaftapning (L, figur 3) (hvis monteret).

5. Udskift og fastspænd oliepinden.

Olietryk

Hvis olietrykket er for lavt, vil en trykkontakt (hvis monteret) enten stoppe motoren eller aktivere en advarsel-sanordning på udstyret. Hvis dette sker, stop motoren og kontroller oliestanden med oliepinden.

Hvis oliestanden er under ADD mærket, påfyld olie indtil FULL mærket nås. Start motoren og kontroller, at der er korrekt tryk før du fortsætter driften.

Hvis oliestanden er mellem ADD og FULL mærkerne, **start ikke** motoren. Kontakt en autoriseret forhandler for at få udbedret fejlen med olietrykket.

Anbefalinger vedr. brændstof

Benzinen skal leve op til disse krav:

- Ren, frisk, blyfri benzin.
- Oktantal på mindst 87/87 AKI (91 RON). Hvis motoren skal anvendes i højtbeliggende områder, henvises til nedenstående.
- Benzin med op til 10 % ethanol (gasohol) eller op til 15 % MTBE (methyl-tertiær-butylæter) kan anvendes.

FORSIGTIG: Der må ikke anvendes ikke-godkendt benzin, såsom E85. Der må ikke blandes olie i benzinen, og motoren må ikke modificeres, så den kan køre med alternative brændstoffer. I så fald vil motorens komponenter blive beskadiget, **og garantien på motoren bortfalder.**

For at beskytte brændstofsyste­met fra gummidannelse bland en brændstofstabilisator i brændstoffet. Se afsnittet **Opbevaring**. Intet brændstof er ens. Hvis der opstår problemer ved start eller ydelse, skift da brændstofleverandør eller skift brændstofmærke. Denne motor er anerkendt til benzinbrug. Emissionsregulerings­systemet for denne motor er EM (Engine Modifications) såkaldte justeringer.

Anvendelse i højtbeliggende områder

I højtbeliggende områder på over 5.000 fod (1524 meter), er benzin med et oktantal på mindst 85/85 AKI (89 RON) acceptabelt. For at være følgagtig over for emissionerne, er det nødvendigt at foretage justeringer i højtbeliggende områder. Drift uden foretagelse af denne justering vil forårsage formindsket ydelse, forøget brændstofforbrug og stigende emissioner. Besøg en autoriseret forhandler for at få oplysninger om højde tilpasning.

Betjening af motoren i højtbeliggende områder på under 2.500 fod (762 meter) med sættet beregnet til anvendelse i højtbeliggende områder er ikke anbefalet.

Påfyldning af brændstof



ADVARSEL

Benzin og benzindampe er yderst brandfarlige og eksplosive. Brand eller eksplosion kan medføre alvorlige forbrændinger eller døden.

Påfyldning af brændstof

- Sluk for motoren, og lad motoren køle af i mindst 2 minutter, før tankdækslet fjernes.
 - Påfyld kun benzin udendørs eller på et sted med god udluftning.
 - Undlad at fylde for meget brændstof i brændstoftanken. Undlad at fylde helt op til kanten på påfyldningsstuds­en, således at der er plads til at brændstoffet kan udvide sig.
 - Brændstof skal opbevares i sikker afstand fra gnister, åben ild, vågeblus, varme og andre mulige antændelseskilder.
 - Foretag hyppige eftersyn af brændstofslanger, tanken og tankdækslet samt fittings for revner og utætheder. Udskift om nødvendigt.
 - Hvis du spilder benzin, så vent med at starte motoren, indtil benzinen er fordampet.
1. Rengør brændstofdækselområdet for snavs og rester. Fjern brændstofdækslet (**A**, figur 5).
 2. Fyld brændstoftanken (**B**) op med brændstof. Undlad at fylde helt op til kanten på påfyldningsstuds­en (**C**), således at der er plads til at brændstoffet kan udvide sig.
 3. Genmonter tankdækslet.

Start af motoren



ADVARSEL

Benzin og benzindampe er yderst brandfarlige og eksplosive. Brand eller eksplosion kan medføre alvorlige forbrændinger eller døden.

Start af motoren

- Sørg for, at tændrøret, lyddæmperen, tankdækslet og luftfilteret (hvis monteret) er på plads og forsvarligt fastgjort.
- Tørn ikke motoren, når tændrøret er afmonteret.
- Hvis motoren er druknet, sættes chokeren (hvis monteret) i "OPEN/RUN"-position (kør) og gasspjældsregulatoren i fast-position (hurtig), hvorefter motoren tørnes, indtil den starter.



ADVARSEL



Motorer udsender kullite, der er en lugtfri og farveløs, giftig gasart.

Indånding af kullite kan medføre kvalme, besvimelse eller døden.

- Motoren må kun startes og anvendes udendørs.
- Motoren må aldrig startes og anvendes i lukkede rum. Dette gælder også, selv om døre og vinduer er åbne.

BEMÆRK: Denne motor blev afsendt fra Briggs & Stratton uden olie. Før du starter motoren, sørg altid for at påfylde olie i henhold til de instruktioner angivet i denne manual. Hvis du starter motoren uden påfyldning af olie, vil denne blive beskadiget og vil ikke kunne repareres mere og derfor ikke være dækket af garantien.

1. Kontrollér oliestanden. Se afsnittet **Kontrol/påfyldning af olie**.
2. Sørg for, at udstyrets kørselsbetjeningsanordninger, hvis monteret, er frakoblet.
3. Drej brændstofhanen (**A**, figur 6), hvis monteret, på ON-position.
4. Flyt gasregulatoren (**B**) til stillingen fast Betjen motoren i hurtig stilling.
5. Flyt kombinationen chokergreb/gasspjældsarm (**C**) til CHOKER stilling.

BEMÆRK: Brug af choker er normalt unødvendigt, når motoren er varm.

6. Drej den elektriske startkontakt (**D**) til stillingen ON/START.

BEMÆRK: Hvis motoren ikke starter efter gentagne forsøg, bør du opsøge en autoriseret forhandler.

BEMÆRK: For at forlænge starterens levetid, brug korte startperioder (maksimalt i fem sekunder). Vent et minut mellem hver startperiode.

7. Medens motoren opvarmes, sæt chokergrebet (**C**) på run stilling.

Kørsel med traktoren

1. Sæt dig i sædet og juster sædet, så du nemt kan nå alle betjeningsgreb og se instrumentbrættet.
2. Slå parkeringsbremsen til.
3. Forvis dig om, at PTO er koblet fra.
4. Start motoren (se **Start af motoren**).
5. Slå parkeringsbremsen fra og tag foden af bremsepedalen.
6. Træd ned på fremad-kørehastighedspedalen. Tag foden af pedalen for at standse. Bemærk, at jo mere pedalen trædes ned, jo hurtigere kører traktoren.
7. Stop traktoren ved at tage foden af kørehastighedspedalen; slå så parkeringsbremsen til og stop motoren (se **Stop af traktor og motor**).

Græsslåning

1. Indstil plæneklipperens klippehøjde på den ønskede indstilling med håndtaget til klippehøjde.
2. Træk parkeringsbremsen. Sørg for at kontakten til kraftudtaget er frakoblet.
3. Start motoren (se afsnittet **Start motoren**).
4. Sæt gasreguleringen til FULD.
5. Tilkobl PTO'en for at aktivere plæneklipperknivene.
6. Begynd at slå græs.

*BEMÆRK: Når alarmen for "fyldt opsamler" lyder, sluk øjeblikkeligt PTO'en for at forhindre at udstødningsrøret tilstoppes. Kør til det ønskede sted og tøm opsamleren (se afsnittet **Tømning af opsamleren**).*

7. Når du er færdig, slå PTO/kraftudtaget fra og hæv plæneklipperen med lift håndtaget.
8. Stop motoren (se afsnittet **Stop traktoren og motoren**).



ADVARSEL

Motoren vil slukkes, hvis baglæns-kørehastighedspedalen trædes ned, mens PTO er koblet til eller RMO (baglæns klipning – Reverse Mowing Option) ikke er blevet aktiveret. Føreren skal altid slukke for PTO, før der køres over veje, stier eller andre områder, der muligvis anvendes af andre køretøjer. Pludseligt tab af drivkraft kan medføre sikkerhedsfare.

ADVARSEL

Baglæns klipning kan være farligt for omkringstående. Tragiske ulykker kan forekomme, hvis føreren ikke er bevidst om tilstedeværende børn. Brug aldrig RMO, hvis der er børn til stede. Børn føler sig ofte tiltrukket af maskinen og klippeaktiviteten.

Baglæns klipning

Hvis føreren ønsker at bruge andet PTO-drevet udstyr under baglænskørsel, kan RMO-systemet bruges. For at bruge baglæns klipning (RMO) skal RMO-nøglen drejes, efter PTO er koblet til. Lysdioden vil tændes, og føreren kan nu bruge udstyret under baglæns kørsel. Hver gang PTO kobles fra, skal der tændes for RMO igen, hvis man ønsker at fortsætte i baglæns retning. Nøglen skal fjernes for at mindske muligheden for uforvaret omstilling til RMO.

Betjening af ekstraudstyr ved baglænskørsel

If an operator chooses to operate a PTO driven attachment in reverse, the RMO system can be used. To use the Reverse Mowing Option (RMO) turn the RMO key after the PTO is engaged. The L.E.D. light will illuminate, and the operator can then operate the attachment in reverse. Each time the PTO is disengaged the RMO needs to be reactivated if desired. The key should be removed to restrict access to the RMO feature.

Skubning af traktoren med håndkraft

1. Kobl PTO fra og stop motoren.
2. Skub håndtaget ca. 6 cm (2-3/8") for at frigøre transmissionen (A, figur 7).
3. Traktoren kan nu skubbes med håndkraft.



TRAKTOREN MÅ IKKE BUGSERES

Bugsering af traktoren vil forårsage beskadigelse af transmissionen.

- Brug aldrig noget andet køretøj til at skubbe eller trække denne maskine med.
- Transmissionsudløser-ventilens håndtag må ikke aktiveres, mens motoren går.



Parkeringsbremsens funktion

Brug af parkeringsbremsen - Se figur 8. Sådan sættes parkeringsbremsen: Tag foden af kørehastighedspedalen (A), tråd helt ned på bremsepedalen (B), træk OPAD på parkeringsbremseknappen (C) og tag så foden af bremsepedalen.

Udløsning af parkeringsbremsen - Se figur 8. Sådan udløses parkeringsbremsen: Tråd ned på bremsepedalen (B).

Brug af cruise control

SÅDAN ENGAGERES CRUISE CONTROL:

1. Træk opad på cruise control-knappen (D, figur 8).
2. Tråd nedad på fremad-kørehastighedspedalen (A).
3. Løft opad på cruise control-knappen (D), når den ønskede hastighed er nået. Cruise control vil så låses fast i en af de 5 indstillinger.

SÅDAN AFBRYDES CRUISECONTROL:

1. Tråd på bremsepedalen (B, figur 8).

ELLER

2. Tråd nedad på fremad-kørehastighedspedalen (A).

Timetæller (hvis udstyret)

Timetælleren (E, Figur 8) måler det antal timer, nøglen har været i RUN-stillingen.

Stop af traktor og motor

1. Tag foden af kørehastighedspedalen.
2. Kobl PTO fra, og vent til alle roterende dele er standset.
3. Skub gaskontrollen til LANGSOM, og drej startnøglen til OFF (D, figur 6). Fjern nøglen.

Tømning af opsamlere

For at tømme opsamlere skal du:

1. Forlæng opsamlerstangen og skub fremad (A, figur 9) for at tømme opsamlere (B).
2. Anvend opsamlerstangen til at lukke opsamlere og skub den tilbage ind i opsamlere.

Opsamler demontering og montering

ADVARSEL

Brug aldrig enheden mindre enten tragten eller skærmen er på plads.

1. Lås opsamlerens spærhage op (**A**, figur 10) placeret bag venstre baghjul.
2. Løft opsamlerens spærhage op og skub den tilbage.
3. Anvend opsamlerstangen (**B**) til at åbne opsamleren lidt.
4. Løft opsamleren af de bagerste støttestænger.
5. Montér i modsat rækkefølge af demontering. For at lette monteringen af opsamleren, sørg for at stille indstillingspilene på opsamleren og bagenden af traktoren på linje.

Finsnitningskontakt montering og demontering

ADVARSEL

Af sikkerhedsmæssige årsager skal du ikke håndtere de skarpe klipperknive med de bare hænder. Skødesløs eller forkert håndtering af knive kan medføre alvorlige kvæstelser.

1. Fjern opsamleren.
2. Mens håndtaget holdes (**A**, figur 11), skubbes kontakten ind i tunnelen. Vær sikker på at hylsteret glider oven over glidestyringen inde i aggregatet.
3. Tryk håndtaget for at sammenpresse den indre fjeder.
4. Indfør rørforlængerens ind i hullet i enden af tunnelen og fastgør med hårnål (**B**).
5. Genmonter opsamleren.
6. Fjern finsnitningskontakten i den modsatte rækkefølge.

Justering af alarmen for fyldt opsamler

Græsmængden i opsamleren kan ændres ved at justere alarmens skovlhjul (se figur 12).

Justering af græsmængde

Skub skovlhjulets beslag (**A**, figur 12) op for at øge græsmængden i opsamleren inden alarmen udløses. Skub skovlhjulets beslag ned for at mindske græsmængden i opsamleren inden alarmen udløses.

1. Løsning af hardwarebeslag (**B**).
2. Skub skovlhjuletsbeslag (**A**) op eller ned.
3. Spænd hardwarebeslaget.

Klippehøjdejustering

Plæneklipperens lift håndtag (**A**, figur 13) bruges til at sænke og hæve skærene til den ønskede klippehøjde.

For at sænke skærene skal man trække let tilbage i plæneklipperens lift håndtag, skubbe det til venstre og skyde det nedad. For at løfte skærene skal man trække i lift håndtaget og fastlåse det i hakket til højre.

Brug af påhængsvogn

Den maksimale tilladelige horisontale kraftpåvirkning på trækstangen er 280 Newton. Den maksimale tilladelige vertikale kraftpåvirkning på trækstangen er 160 Newton. Dette svarer til en 113 kg påhængsvogn på en 10° bakke. Fastgør påhængsvognen med en passende splitpind (**A**, figur 14) og en clips (**B**).

PROCEDURE		FØRSTE 5 TIMER	HVER 8. TIME ELLER DAGLIGT	HVER 25. TIME ELLER ÅRLIGT	HVER 50. TIME ELLER ÅRLIGT	ÅRLIGT
TRAKTOR OG PLÆNEKLIPPER	Kontroller sikkerhedslåsesystemet		✓			
	Kontroller traktorens bremseser				✓	
	Kontroller stoptiden af plæneklipperens knive			✓		
	Kontroller om der findes løse dele i traktoren og plæneklipperen			✓		
	Smør traktor og plæneklipper					✓ Besøg forhandler
	Rens batteri og kabler				✓	
	Kontroller dæktrykket			✓		
	Rengør traktor og plæneklipper		✓			
	Kontroller plæneklipper knive					✓ Besøg forhandler
MOTOR	Skift Motorolie	✓			✓	
	Kontroller motorens olieniveau		✓			
	Fjern synlige rester fra motorrummet		✓			
	Luftfilter og luft-forfilter*			✓		
	Udskift oliefilteret				✓	
	Kontroller lyd-potten					✓ Besøg forhandler
	Udskift luftfilter					✓
	Udskift forfilter					✓
	Udskift tændrør					✓ Besøg forhandler
	Udskift brændstoffilter					✓ Besøg forhandler

*Hyppigere rengøring er påkrævet i støvede omgivelser eller hvis der findes urenheder i luften.

Eftersyn af dæktrykket

Dæktrykket skal efterses regelmæssigt og holdes inde for de rammer, som er angivet i skemaet. Bemærk at disse tryk kan variere en smule fra det "maksimale tryk", som angives på siden af dækkene. Det angivne tryk giver den rette traktion, forbedrer klippekvaliteten og forlænger dækkets levetid.

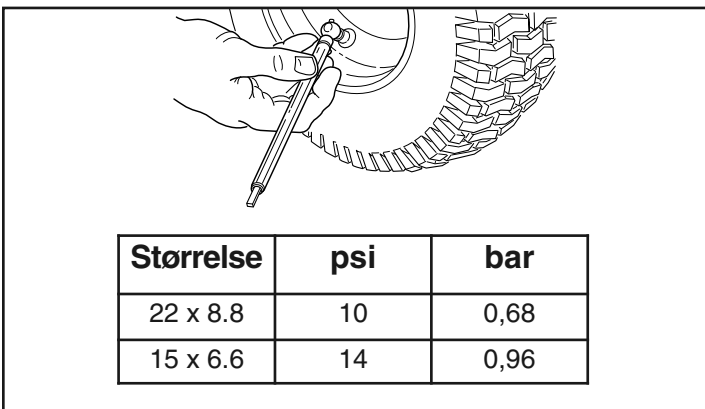

Kontroller stoptiden af plæneklipperens knive

Klipperens knive og remme skal standse helt indenfor 5 sekunder efter, at den elektriske PTO-kobling er blevet slået fra.

1. Med traktoren i neutral skal PTO kobles fra og føreren skal sidde i sædet og starte motoren.
2. Se ud over venstre sides fodhviler og iagttag klipperens drivrem. Kobl PTO til og vent i adskillige sekunder. Kobl PTO ud og tag tid på, hvor længe klipperens rem er om at standse.
3. Hvis plæneklipperens drivrem ikke standser indenfor fem sekunder, besøg en autoriseret forhandler.

Batterivedligeholdelse



ADVARSEL

Når man fjerner eller installerer batterikabler skal det negative kabel tages af **FØRST** og sættes på **SIDST** igen. Hvis det ikke gøres i denne rækkefølge, kan den positive terminal nemt blive kortsluttet til chassiset af et stykke værktøj.

Rengøring af batteri og kabler

1. Kobl batterikablerne fra batteriet, de negative kabler først (**A**, figur 15), derefter dækslet og de positive kabler (**B**).
2. Løsn fløjmotrikken og spændeskiven (**D**).
3. Sving holdebeslaget (**C**) op og bort fra batteriet. Fastgør det til ratsøjlen.
4. Fjern batteriet (**E**).
5. Gør batterirummet rent med en opløsning af bagesoda og vand.
6. Gør batteriterminalerne og kabelenderne rene med en stålborste og terminalrensere indtil de skinner.
7. Sæt batteriet (**E**) i batterirummet igen. Sæt batteriets holdebeslag (**C**) og fløjmotrik og spændeskive (**D**) på.
8. Sæt batterikabler på igen, de positive kabler og dækslet først (**B**), derefter de negative kabler (**A**).
9. Påfør vaselin eller et andet ikke-ledende smøremiddel på batteriterminalerne og kabelklemmerne.

Batteriopladning



ADVARSEL



Hold ild og gnister væk fra batteriet; det afgiver gasser der er højeksplosive. Sørg for ordentlig ventilation under opladning af batteriet.

Hvis dit batteri er dødt eller for svagt til at starte motoren, kan det være på grund af en fejl i ladesystemet eller en anden elektrisk komponent. Hvis der er tvivl om årsagen til problemet, skal du henvende dig til din forhandler. Hvis du er nødt til at udskifte batteriet, så se **Rengøring af batteri og kabler** afsnittet.

For at oplade batteriet, skal du følge instruktionerne fra producenten af batteriopladeren såvel som alle advarsler indeholdt i **Føresikkerhed** afsnittet i denne manual. Oplad batteriet indtil det er fuldt opladet. Oplad ikke med en ladestrøm højere end 10 ampere.

Smøring

Smør traktoren på de steder, der er anvist i figur 16-19, såvel som på de smøresteder, der er beskrevet i listen. Generelt skal alle bevægelige metaldele smøres, hvor de kommer i kontakt med andre dele. Hold olie og smørefedt ude af remme og remskiver. Visk alle overflader rene før og efter smøring.

Justering af Sædet

Sædet kan justeres frem og tilbage. Flyt stangen (A, figur 20), anbring sædet i den ønskede stilling og slip stangen for at låse sædet i position.

Bremsejustering

Der findes ingen manuel justerbar bremse. Hvis bremsen ikke virker ordentligt, bør du besøge en autoriseret forhandler.

Olieskift

Brugt olie er et farligt affaldsprodukt, og brugt olie skal bortskaffes korrekt. Må ikke bortsmides med husholdningsaffald. Skal bortskaffes i overensstemmelse med gældende lokale bestemmelser (kontakt de kommunale myndigheder, forhandleren eller nærmeste/nærgenbrugsstation).

Aftapning af olie

1. Medens motoren er slukket men stadig er varm, frakobl tændrørsledningen (A, figur 21) og hold denne væk fra tændrøret.
2. Tag oliepinde ud (D).

Standard olieaftapningsprop

1. Fjern olieaftapningsproppen (B, figur 21). Tøm olien ned i en godkendt beholder.
2. Efter at olien er blevet aftappet, sæt olieaftapning sproppen på igen, og tilspænd denne.

Anordning til hurtig olieaftapning som ekstraudstyr

1. Afbryd olieaftapningsslangen (G, figur 21) fra siden af motoren.
2. Drej og fjern olieaftapningsdækslet (H). Sænk forsigtigt anordningen til hurtig olieaftapning (I) ned i en godkendt beholder (J).
3. Efter aftapning af olien, monteres olieaftapningsdækslet. Fastgør olieaftapningsslangen på siden af motoren.

Udskiftning af oliefilter

For udskiftningsintervaller, se i oversigten *Vedligeholdelse*.

1. Tøm olien fra motoren. Se i *Aftapning af olie* afsnittet.
2. Fjern oliefiltret (C, figur 22), og sørg for at bortskaffe dette på korrekt vis.
3. Før du påmonterer det nye oliefilter, smør let oliefiltrets pakning med frisk, ren olie.
4. Monter oliefiltret med hånden indtil pakningen er i kontakt med oliefilteradapteren, og stram derefter oliefiltret 1/2 til 3/4 omgange.
5. Påfyld olie. Se i *Påfyldning af olie* afsnittet.
6. Start og kør motoren. Mens motoren varmes op, kontroller for olielækager.
7. Stop motoren og kontroller oliestanden. Kontrollér, at oliestanden er ved FULL-mærket på oliepinde.

Påfyldning af olie

- Sørg for, at motoren er vandret.
 - Rengør oliepåfyldningsområdet for eventuelt snavs.
 - Oliekapaciteten fremgår af afsnittet *Specifikationer*.
1. Tag oliepinde ud (D, figur 21), og tør den af med en ren klud.
 2. Hæld langsomt olien ind i motorens oliepåfylder (E). Overfyld ikke. Efter oliepåfyldning skal du vente et minut, og derefter kontrollere oliestanden igen.
 3. Sæt oliepinde på plads og fastspænd denne.
 4. Tag oliepinde ud, og kontrollér oliestanden. Kontrollér, at oliestanden er ved FULL-mærket (F) på oliepinde.
 5. Sæt oliepinde på plads og fastspænd denne.

Eftersyn af luftfilteret



ADVARSEL



Benzin og benzindampe er yderst brandfarlige og eksplosive.



Brand eller eksplosion kan medføre alvorlige forbrændinger eller døden.

- Start aldrig motoren eller lad aldrig motoren køre med luftfilterenheden (hvis monteret) eller luftfiltret (hvis monteret) fjernet.

BEMÆRK: Anvend ikke trykluft eller opløsningsmidler til rengøring af filtret. Trykluft kan beskadige filtret, og opløsningsmidler opløser det. Luftfiltersystemet anvender enten en flad eller en oval filterindsats. Nogle modeller er udstyret med et forfilter, som kan vaskes og genanvendes.

1. Fjern dækslet (**A**, figur 23).
2. Fjern filtret (**C**) og forfiltret (**B**).
3. For at løsne snavs, bank forsigtigt filtret mod en hård overflade. Hvis filtret er ekstremt snavset, udskift dette med et nyt filter.
4. Vask forfilteret i flydende rensmiddel og vand. Lad det derefter tørre helt. Smør ikke forfilteret med olie.
5. Saml det tørre forfilter og monter filtret ind i motorhuset (**D**).
6. Montér dækslet.

Kontrollering af lydpoten



ADVARSEL



Kørende motorer udvikler varme. Motorens dele, især lyddæmperen, bliver meget varme.



Kontakt med varme dele kan forårsage alvorlige forbrændinger.

Der kan gå ild i brændbart affald som f.eks. blade, græs og grene.

- Lyddæmper, cylinder og køleribber skal køle af, før du rører ved dem.
- Fjern alle efterladenskaber fra motorrummet.



ADVARSEL: Reservedelene skal være de samme position som originaldelene, da der ellers kan opstå brand.

Opbevaring



ADVARSEL



Rideren må aldrig opbevares (med brændstof) i en indelukket, dårligt ventileret bygning.



Brændstofdampe kan drive hen til antændelseskilder (som f.eks. varmfyr eller varmtvandsbeholdere) og forårsage eksplosion. Brændstofdampe er også giftige for både mennesker og dyr.

Når brændstof eller udstyr med brændstof i tanken opbevares

- Opbevar væk fra fyr, ovne, vandvarmere eller andet udstyr, som kan have en tændflamme eller anden antændelseskilde, fordi de kan antænde benzindampe.

Udstyr

Frakobl PTO, træk håndbremsen og tag nøglen ud.

Batteriets levetid vil blive forlænget hvis det udtages. Opbevar på et køligt og tørt sted og oplad fuldstændigt ca. en gang om måneden. Hvis batteriet forbliver i maskinen, skal det negative kabel tages af.

Brændstofsistem

Brændstof kan blive forældet når det opbevares i over 30 dage. Gammelt brændstof kan forårsage dannelse af syre- og gummi aflejringer i brændstofsistemet eller på væsentlige karburatordele. For at bevare brændstoffet frisk, brug Briggs & Stratton FUEL FIT® brændstof stabilisator der er tilgængelig som et flydende additiv eller en dryp koncentratpatron.

Der er ingen grund til at tømme motoren for brændstof hvis en brændstof stabilisator anvendes ifølge vejledningen. Lad motoren køre i 2 minutter for at stabilisatoren kan cirkulere gennem brændstofsistemet. Motoren og brændstoffet kan derefter opbevares i op til 24 måneder.

Hvis benzinen i motoren ikke er blevet behandlet med en brændstof stabilisator, skal den udtømmes i en godkendt beholder. Lad motoren køre indtil der ikke er mere brændstof tilbage. Brugen af en brændstof stabilisator i opbevaringsbeholderen anbefales for at bevare det frisk.

Motorolie

Skift motorolien mens motoren stadig er varm. Se **Udskiftning af olie**.

Før du starter maskinen efter opbevaring:

- Kontrollér alle væskenniveauer. Kontrollér alle vedligeholdelsesdetaljer.
- Udfør samtlige anbefalede kontroller og procedurer der er beskrevet i denne manual.
- Lad motoren varme op i et par minutter, inden du bruger maskinen.

Fejlfinding af traktoren

PROBLEM	SE EFTER	AFHJÆLPNING
Motor vil ikke dreje eller starte.	Der er ikke trykket på bremsepedalen.	Tryk bremsepedalen helt i bund.
	PTO (elektrisk kobling) kontakten er i TÆND position.	Sæt den i SLUK position.
	Cruisekontrol er aktiveret.	Skift knappen til NEUTRAL/SLUK position.
	Løbet tør for brændstof.	Hvis motoren er varm, lad den køle ned, fyld så brændstoftanken op.
	Motoren er druknet.	Deaktiver chokeren.
	Sikringen er sprunget.	Henvend dig til din autoriserede forhandler.
	Batteriterminaler skal renses.	Se <i>Rengøring af batteri og kabler</i> afsnittet.
	Batteri er afladt eller fladt.	Genoplad eller udskift.
	Løse eller afbrudte forbindelser.	Undersøg manuelt ledningerne. Hvis ledninger er flosset eller ødelagte så besøg en autoriseret forhandler.
	Magnetspole eller selvstarter defekt.	Henvend dig til din autoriserede forhandler.
	Sikkerhedsafslåningskontakt defekt.	Henvend dig til din autoriserede forhandler.
	Der er vand i brændstoffet.	Henvend dig til din autoriserede forhandler.
	Brændstoffet er gammelt eller forurenset.	Henvend dig til din autoriserede forhandler.
Motor svær at starte eller kører ujævnt.	Brændstofblandingen er for fed.	Rens luftfilteret.
	Motoren har et andet problem.	Henvend dig til din autoriserede forhandler.
Motor banker.	Lavt olieniveau.	Kontroller/påfyld olie efter behov.
	Brug af forkert olie kvalitet.	Se <i>Olie anbefalinger diagram</i> .
For højt olieforbrug.	Motoren bliver overophedet.	Henvend dig til din autoriserede forhandler.
	Brug af forkert olie kvalitet.	Se <i>Olie anbefalinger diagram</i> .
	For meget olie i krumtaphuset.	Aftap overskydende olie.
Sort udstødningsrøg.	Snavset luftfilter.	Se <i>Servicering af luftfilter</i> afsnittet.
	Choker lukket.	Åbn chokeren.
Motoren kører men traktoren vil ikke bevæge sig.	Der er ikke trykket på speederen.	Tryk på pedalerne.
	Håndtagene til gearudløsning i SKUB position.	Gå til KØR position.
	Plæneklipperens drivrem er knækket.	Henvend dig til din autoriserede forhandler.
	Håndbremsen er ikke trukket.	Slå håndbremsen fra.
	Drivremmen er knækket eller den glider.	Henvend dig til din autoriserede forhandler.

Fejlfinding af traktoren (fortsat)

PROBLEM	SE EFTER	AFHJÆLPNING
Bremsen kan ikke holde.	Indvendig bremse er slidt.	Henvend dig til din autoriserede forhandler.
Traktoren styrer hårdt eller er svær at håndtere.	Styretilkoblingen er løs.	Henvend dig til din autoriserede forhandler.
	Forkert dæktryk.	Se Kontroller dæktryk afsnittet.
	Forhjuls spindellejer er tørre.	Henvend dig til din autoriserede forhandler.

Fejlfinding af plæneklipperen

PROBLEM	SE EFTER	AFHJÆLPNING
Plæneklipperen løfter sig ikke.	Løftetilkoblingen er ikke fastgjort korrekt eller er defekt.	Henvend dig til din autoriserede forhandler.
Plæneklipperen klipper uensartet.	Klippeaggregatet er ikke parallelt med jordoverfladen.	Henvend dig til din autoriserede forhandler.
	Dækkene er ikke korrekt pumpet.	Se Kontroller dæktryk afsnittet.
Græsklippet ser groft ud.	Motorhastighed for lav.	Sæt den på fuld gas.
	For høj kørselshastighed.	Sæt farten ned.
	Plæneklipperen har et andet problem.	Henvend dig til din autoriserede forhandler.
Motoren går nemt i stå med klipperen tilkoblet.	Motorhastighed for lav.	Sæt den på fuld gas.
	For høj kørselshastighed.	Sæt farten ned.
	Snavset eller tilstoppet luftfilter.	Se Servicering af luftfilter afsnittet.
	Klippehøjden er indstillet for lavt.	Klip højt græs med maksimal klippehøjde i første omgang.
	Motoren har ikke nået driftstemperatur.	Lad motoren køre i adskillige minutter for at varme op.
	Start af plæneklipperen i højt græs.	Start græsslåning i et ryddet område.
For kraftig klippervibration.	Plæneklipperen har et andet problem.	Henvend dig til din autoriserede forhandler.
Motoren er i gang og traktoren kører men plæneklipperen vil ikke køre.	PTO'en er ikke aktiveret.	Aktiver PTO'en.
	Plæneklipperen har et andet problem.	Henvend dig til din autoriserede forhandler.

BEGRÆNSET GARANTI

Briggs & Stratton Power Products Group, LLC vil uden betaling reparere og/eller udskifte enhver del/alle dele af udstyret, som har materialedefekter, fremstillingsdefekter eller begge dele. Briggs & Stratton Corporation vil uden betaling reparere og/eller udskifte enhver del/alle dele af Briggs and Stratton-motoren* (hvis monteret), som har materialedefekter, fremstillingsdefekter eller begge dele. Transportomkostninger i forbindelse med et produkt, som indleveres til reparation eller udskiftning under denne garanti, afholdes af køberen. Denne garanti er gyldig inden for tidsperioderne og underlagt nedenstående betingelser. Med hensyn til garantiservice finder du den nærmeste autoriserede serviceforhandler i vores forhandleroversigt på www.BriggsandStratton.com.

Der er ikke nogen anden udtrykkelig garanti. Underforståede garantier, inklusive garantier for salgbarhed og egnethed til et bestemt formål, er begrænset til et år fra købsdato eller i den udstrækning loven tillader. I den udstrækning gældende lov tillader det, er ansvar for tilfældig skade eller følgeskade ikke omfattet.

Visse stater eller lande tillader ikke begrænsninger på, hvor lang tid en underforstået garanti varer, og visse stater eller lande tillader ikke udelukkelse eller begrænsning af tilfældig skade eller følgeskade, så ovenstående begrænsning og udelukkelse er måske ikke gældende for dig. Denne garanti giver dig specifikke lovmæssige rettigheder, og du har muligvis andre rettigheder, som kan være forskellige fra stat til stat og fra land til land.

GARANTIPERIODE

Element	Privat brug	Erhvervmæssig brug:
Udstyr	2 år	n/a
Motor*	2 år	n/a
Batteriet	1 år	n/a

Garantiperioden starter på købsdatoen for den første detailkøber eller erhvervmæssige slutbruger og fortsætter i den tidsperiode, som er angivet i tabellen ovenfor. "Privat brug" betyder brug i personlig beboelsesmæssig husholdning af en detailkunde. "Erhvervmæssig brug" betyder al anden form for brug, inklusiv erhvervmæssige, indkomstdannende eller lejebaserede formål. Så snart et produkt har været i erhvervmæssig brug, vil det herefter blive betragtet som værende i erhvervmæssig brug hvad angår denne garanti.

Det er ikke nødvendigt at registrere garanti for at opnå garanti på produkter, der bærer Briggs & Stratton-varemærket. Gem dit købsbevis. Hvis du ikke kan fremvise bevis for den oprindelige købsdato på det tidspunkt, hvor der bliver anmodet om garantiservice, vil produktets produktionsdato blive brugt som grundlag for garantiens gyldighed.

OM DIN GARANTI

Vi udfører gerne garantireparation og undskylder for den ulejlighed, du har været udsat for. Garantiservice bliver kun ydet af serviceforhandlere, der er autoriserede af Briggs & Stratton eller BSPPG, LLC.

De fleste garantireparationer håndteres rutinemæssigt, men nogle gange er anmodninger om garantiservice ikke gyldige. Denne garanti dækker kun materiale- og fabrikationsfejl. Den dækker ikke skader, der er opstået som følge af ukorrekt brug eller mishandling, forkert vedligeholdelse eller reparation, normalt slid samt gammelt eller ikke godkendt brændstof.

Ukorrekt brug og mishandling - Den korrekte brug, som dette produkt er beregnet til, er beskrevet i betjeningsvejledningen. Ved anvendelse af produktet på en måde, der ikke er beskrevet i betjeningsvejledningen, eller ved anvendelse af et beskadiget produkt, bortfalder garantien. Garantien er ugyldig, hvis produktets serienummer er fjernet, hvis produktet på nogen måde er ændret eller modificeret, bærer tegn på mishandling som f.eks. sammenstød samt korrosionsskader pga. vand eller kemikalier.

Forkert vedligeholdelse eller reparation - Dette produkt skal vedligeholdes i overensstemmelse med procedurene og skemaerne, som de er angivet i betjeningsvejledningen. Ved servicering og reparationer skal der bruges originale dele fra Briggs & Stratton. Skader, der er opstået som følge af manglende vedligeholdelse eller brug af uoriginale reservedele, dækkes ikke af garantien.

Normalt slid - Som med alt mekanisk udstyr bliver din maskine slidt, selv med korrekt vedligeholdelse. Denne garanti dækker ikke reparationer, hvor normal brug har forårsaget udløb af levetiden for en del af eller hele maskinen. Vedligeholdelses- og sliddele som f.eks. filtre, remme, knive og bremseklodser (motorens bremseklodser er omfattet) dækkes ikke af garantien ved tegn på slidage alene med mindre årsagen er materiale- eller fremstillingsfejl.

Gammelt brændstof - For at kunne fungere korrekt kræver dette produkt friskt brændstof, som overholder kriterierne, der er angivet i betjeningsvejledningen. Skader opstået pga. gammelt brændstof (utæt karburator, tilstoppede brændstofrør, hængende ventiler osv.) dækkes ikke af garantien.

* Gælder kun for Briggs and Stratton-motorer. Garantidækning af ikke-Briggs and Stratton-motorer gives af motorproducenterne.

SPECIFIKATIONER

MOTOR

18 hk* Briggs & Stratton

Fabrikat	Briggs & Stratton
Hestekræfter	18 @ 2700 +/- 100 o./min.
Slagvolumen	656 cc (40,03 cu in.)
Elektrisk System	12 Volt, 16 amp. generator, batteri: 230 CCA
Oliemængde	1,8-1,9 L (62-64 oz)
Tændrørs mellemrum	0,76 mm (0,030 in.)
Tændrør moment	20 Nm (180 in-lbs)

24 hk* Briggs & Stratton

Fabrikat	Briggs & Stratton
Hestekræfter	24 @ 2700 +/- 100 o./min.
Slagvolumen	724 cc (44,18 cu in.)
Elektrisk System	12 Volt, 16 amp. generator, batteri: 230 CCA
Oliemængde	1,8-1,9 L (62-64 oz)
Tændrørs mellemrum	0,76 mm (0,030 in.)
Tændrør moment	20 Nm (180 in-lbs)

Reserve dele	Delnummer
Modstands tændrør	491055
Life Long Platinum Tændrør	5066
Luftfilter	499486
Forfilter	273638
Oliefilter	492932
Brændstoffilter	691035

CHASSIS

Brændstoftank Indhold	Indhold: 10 L (2,6 gal)
Baghjul	Dækstørrelse: 22 x 8,8 Dæktryk: 0,68 bar (10 psi)
Forhjul	Dækstørrelse: 15 x 6,6 Dæktryk: 0,96 bar (14 psi)

*Briggs & Stratton modeller: Mærkater med bruttomotoreffekten for individuelle benzinmotormodeller indfrier eller overgår SAE (Society of Automotive Engineers) forskrift J1940 (Normeringsprocedure for Effekt & Drejningsmoment for Mindre Motorer) og normeret ydeevne er målt og justeret i overensstemmelse med SAE J1995 (Udgave 2002-05).

Tilspændingsmomentets værdier opnås ved 3060 o/min; hestekræfternes værdier opnås ved 3600 o/min. Faktisk bruttomotoreffekt kan være lavere og er bl.a. påvirket af lokale driftsforhold og variationer fra motor til motor. I betragtning af det store udvalg af produkter, hvori disse motorer bruges og mangfoldigheden af miljøspørgsmål i forbindelse med udstyrets brug, vil motoren ikke yde den opgivne bruttomotoreffekt under brug i bestemt motordrevet udstyr (faktisk "på stedet" eller netto hestekraft). Denne forskel skyldes en mangfoldighed af omstændigheder, bl.a. tilbehør (luftfilter, udstødning, opladning, køling, karburator, brændstofpumpe osv.), anvendelsesbegrænsninger, lokale driftsforhold (temperatur, luftfugtighed, højde over havet) og variationer fra motor til motor. På grund af begrænset fabrikation og kapacitet, kan Briggs & Stratton erstatte en motor med højere effekt end for denne motorserie.

RESERVEDELE OG TILBEHØR

Reserve dele

Vi anbefaler at du henvender dig til enhver autoriseret Snapper/Briggs & Stratton forhandler i relation til vedligeholdelse og service af traktoren/motoren og reserve dele.

TRANSMISSION:

K46

Type	Hydrostatisk Tuff Torq K46
Motorolie	Syntetisk 5W30
Hastigheder @ 3400 o./min.	Fremad: 0-8,7 km/h (0-5,4 MPH) Bak: 0-3,7 km/h (0-2,3 MPH)
Vedvarende drejningsmoment	170 ft-lbs
Trækkrogeffekt	103 kg (227 lbs)
Maksimalt akseltryk	306 kg (675 lbs)

PLÆNEKLIPPER

Klippebredde	102 cm (40 in.)
Antal knive	2
Base Deck Platform	Bagudslip
Klippehøjde	2,5-8,0 cm (0,98-3,15 in.)
Klippepositioner	7

DIMENSIONER

Total længde	2.030 mm (79,9 in.)
Total bredde	1.070 mm (42,1 in.)
Højde	1.190 mm (46,9 in.)
Vægt	270 kg (595 lbs)

Tilbehør

Følgende tilbehør er tilgængeligt til denne plæneklipper. Kontakt en autoriseret Snapper forhandler for yderligere oplysninger:

Dozerblad, 107 cm (42 in.)	Baghjuls vægte, 14 kg (31 lbs)
Tipvogn	Enkeltrin-snekaster
Bagdeflektor	Sne-førerhus
Baghjuls vægt	

INHALT

Abbildungen	3
Betriebssicherheit	10
Funktionen und Steuerungen	17
Betrieb	20
Wartung	25
Fehlersuche und -behebung	29
Garantie	31
Technische Daten	32
Teile und Zubehör	32

Allgemeine Informationen

Vielen Dank, dass Sie sich für den Kauf dieses qualitativ hochwertigen Aufsitzmähers von Snapper entschieden haben und Ihr Vertrauen auf unsere Marke gesetzt haben. Bedienen und warten Sie das Produkt gemäß den Angaben dieser Bedienungsanleitung, damit ein zuverlässiger und jahrelanger Betrieb gewährleistet ist.

Dieses Handbuch beinhaltet Sicherheitsinformationen, um Ihnen die Gefahren und Risiken im Zusammenhang mit Aufsitzmähern bewusst zu machen, und Ihnen zu vermitteln, wie man sie vermeidet. Dieser Aufsitzmäher wurde ausschließlich zum Schneiden von Gras entwickelt und sollte zu keinem anderen Zweck verwendet werden. **Es ist wichtig, dass Sie sich diese Original-Bedienungsanleitung durchlesen und sie verstehen, bevor Sie diese Maschine in Betrieb nehmen oder nutzen.**

Produktdaten

Geben Sie den Namen und die Nummer des Modells, die Identifikationsnummern des Herstellers und die Seriennummern des Motors in den entsprechenden Feldern an. Diese Nummern stehen auf den jeweiligen abgebildeten Teilen.

Sie MÜSSEN über diese Angaben verfügen, um Ersatzteile, Serviceleistungen oder Informationen vom zugelassenen Fachhändler zu erhalten.

PRODUKTDATEN	
Modellbezeichnung, Name/Nummer	
Nummer der Baueinheit	Seriennummer
Baugruppennummer der Schneidwerkabdeckung	Seriennummer der Schneidwerkabdeckung
Händlername	Kaufdatum
MOTORANGABEN	
Motorbezeichnung	Motormodell
Motortyp/Spezif.	Motorkennzeichen/Seriennummer

CE Identifikationsetikett

- A. Identifikationsnummer des Herstellers
- B. Seriennummer des Herstellers
- C. Nutzleistung in Kilowatt
- D. Maximale Motorendrehzahl in Umdrehung pro Minute
- E. Name und Adresse des Herstellers
- F. Herstellungsjahr
- G. CE-Qualitätslogo
- H. Masseneinheit in Kilogramm
- I. Gewährte Schalleistung in Dezibel

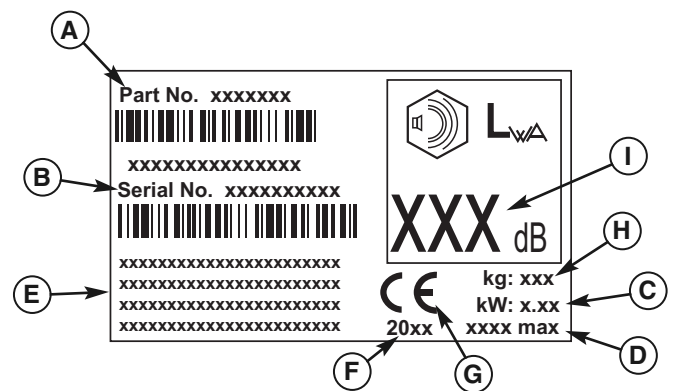

Die Liste der abgebildeten Bauteile für diese Maschine kann unter diesem Link heruntergeladen werden: www.snapper.com. Bitte geben Sie das Modell und die Seriennummer bei der Bestellung von Ersatzteilen an.

Copyright © 2009 Briggs & Stratton Power Products Group, LLC
 Milwaukee, WI, USA, Alle Rechte vorbehalten.
 SNAPPER ist eine Handelsmarke der Gruppe Briggs & Stratton Power Products Group, LLC Milwaukee, WI USA.



Betriebssicherheit

Wir beglückwünschen Sie zum Kauf eines erstklassigen Rasen- und Gartengeräts. Unsere Produkte sind so konstruiert und gefertigt, dass sie alle Industrienormen bezüglich Sicherheit erfüllen oder übertreffen.

Motorgetriebene Geräte sind nur so sicher wie ihre Bediener. Wenn sie falsch gebraucht oder unzureichend gewartet werden, können sie gefährlich sein. Denken Sie daran, Sie sind für Ihre eigene Sicherheit und die der Personen in Ihrem Umkreis verantwortlich.

Lassen Sie gesunden Menschenverstand walten und durchdenken Sie Ihre Vorgehensweise. Wenn Sie sich nicht sicher sind, dass die Aufgabe, die Sie ausführen wollen, mit dem von Ihnen gewählten Gerät sicher bewältigt werden kann, fragen Sie einen Experten: wenden Sie sich an Ihren örtlichen Vertragshändler.

Lesen Sie die Bedienungsanleitung

Die Bedienungsanleitung enthält wichtige Sicherheitsinformationen, die Sie kennen müssen, BEVOR Sie Ihr Gerät in Betrieb nehmen und WÄHREND des Betriebs.

Sie umfasst sichere Bedienungstechniken, eine Erklärung zu den Funktionen und Bedienelementen des Produkts und Wartungsinformationen, sodass Sie Ihr Gerät optimal nutzen können.

Lesen Sie die Sicherheitsrichtlinien und Informationen auf den folgenden Seiten vollständig durch. Lesen Sie außerdem den Abschnitt zum Betrieb komplett durch.

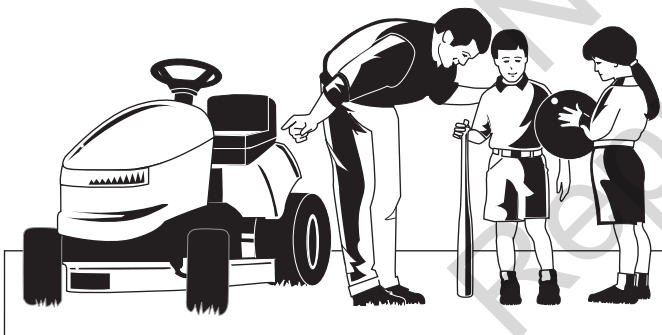

Kinder

Es können tragische Unfälle passieren, bei denen Kinder beteiligt sind. Kinder dürfen sich auf keinen Fall im Betriebsbereich des Gerätes aufhalten. Kinder fühlen sich häufig von einer solchen Maschine und dem Vorgang des Mähens angezogen. Man darf niemals davon ausgehen, dass Kinder an der Stelle bleiben, an der sie zuletzt gesichtet wurden. Wenn das Risiko besteht, dass Kinder in den Bereich gelangen, in dem Sie mähen, müssen sie von einem anderen verantwortungsbewussten Erwachsenen beaufsichtigt werden.

LASSEN SIE KINDER AUF KEINEN FALL AUF DIESEM GERÄT MITFAHREN! Sie werden dadurch ermuntert, sich auch in Zukunft dem Gerät zu nähern, während es in Betrieb ist, und sie könnten ernsthaft verletzt werden. Sie laufen u. U. auf das Gerät zu und wollen mitgenommen werden, wenn Sie es nicht erwarten, und Sie könnten sie womöglich überfahren.

Rückwärtsgang

Nicht rückwärts mähen, wenn dies nicht absolut notwendig ist. Sie sollten stets nach unten und hinten blicken, wenn Sie rückwärts fahren, selbst wenn die Mähwerkzeuge ausgekuppelt sind.



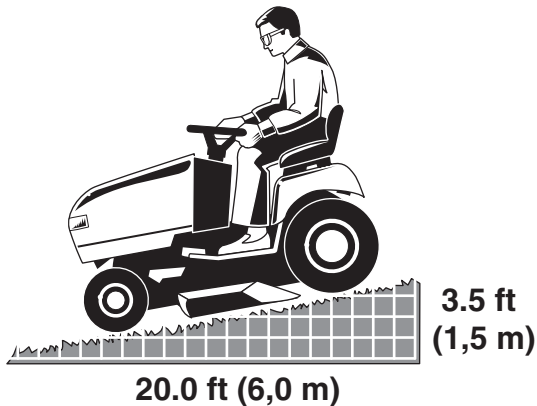

Betrieb auf Gefällen

Sie könnten ernsthaft verletzt oder sogar getötet werden, wenn Sie dieses Gerät auf einem zu steilen Abhang benutzen. Die Verwendung des Geräts auf einem zu steilen Abhang oder bei unzureichender Bodenhaftung kann zu einem Verlust der Kontrolle oder zum Umkippen führen.

Eine gute Faustregel lautet, das Gerät nicht auf einem Abhang zu benutzen, auf dem Sie nicht zurückstoßen können (im Zweiradantriebsmodus). Bitte nicht an Abhängen mit einem Gefälle von mehr als 1,5 m (3,5 Fuß) über eine Länge von 6,0 m (20 Fuß) betreiben. Fahren Sie auf Gefällen stets auf und ab, niemals in Querrichtung.

Beachten Sie auch, dass sich die befahrene Oberfläche erheblich auf die Stabilität und Kontrolle auswirken kann. Nasses Gras oder eisiger Asphalt kann Ihre Fähigkeit, das Gerät zu beherrschen, stark einschränken.

Wenn Sie sich über das Befahren eines Abhangs unsicher sind, gehen Sie keine Risiko ein. Es ist die Sache nicht wert.

Bewegliche Teile

Dieses Gerät hat zahlreiche bewegliche Teile, an denen Sie und andere sich verletzen können. Wenn Sie jedoch richtig im Sitz sitzen und alle Richtlinien in dieser Anleitung befolgen, kann das Gerät sicher bedient werden.

Das Mähwerk ist mit rotierenden Mähwerkmessern ausgestattet, die Hände und Füße amputieren können. Lassen Sie niemanden in die Nähe des Geräts, während es in Betrieb ist!

Um Ihnen, dem Bediener, bei der sicheren Bedienung dieses Geräts zu helfen, ist dieses mit einem Bedieneranwesenheits-Sicherheitssystem ausgestattet. Es darf NICHT versucht werden, das System zu modifizieren oder zu umgehen. Setzen Sie sich umgehend mit Ihrem Händler in Verbindung, wenn das System nicht alle Sicherheitssystemtests in diesem Handbuch besteht.

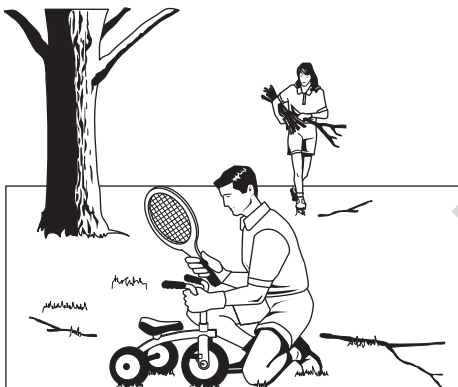

Herumschleudern von Gegenständen

Dieses Gerät ist mit rotierenden Mähwerkmessern ausgestattet. Diese Messer können Schmutzteile erfassen und herumschleudern, die eine in der Nähe befindliche Person ernsthaft verletzen können. Räumen Sie den zu mähenden Bereich auf, BEVOR Sie mit dem Mähen beginnen.

Dieses Gerät darf nur mit angebrachtem Grasfänger oder Auswurfschutz (Abweiser) betrieben werden.

Außerdem darf sich niemand im Umfeld befinden, während das Gerät in Betrieb ist. Wenn jemand den Mähbereich betritt, muss das Gerät sofort ausgeschaltet werden, bis die betreffende Person den Bereich wieder verlässt.

Kraftstoff und Wartung

Benzin ist extrem brennbar. Benzindämpfe sind ebenfalls extrem brennbar und können sich zu entfernt gelegenen Zündquellen ausbreiten. Benzin darf nur als Kraftstoff, nicht als Lösungsmittel oder Reiniger verwendet werden. Es sollte nie an einem Ort aufbewahrt werden, wo sich Dämpfe ansammeln oder sich zu einer Zündquelle wie etwa einer Zündflamme ausbreiten können. Kraftstoffe gehören in einen zugelassenen, abgedichteten Benzinkanister aus Kunststoff oder in den Kraftstofftank des Traktors bei fest verschlossenem Tankdeckel. Verschütteter Kraftstoff muss umgehend beseitigt werden.

Eine ordnungsgemäße Wartung ist für die Sicherheit und Leistung Ihres Geräts äußerst wichtig. Führen Sie auf jeden Fall die in dieser Anleitung aufgeführten Wartungsverfahren durch, besonders die regelmäßigen Tests des Sicherheitssystems.

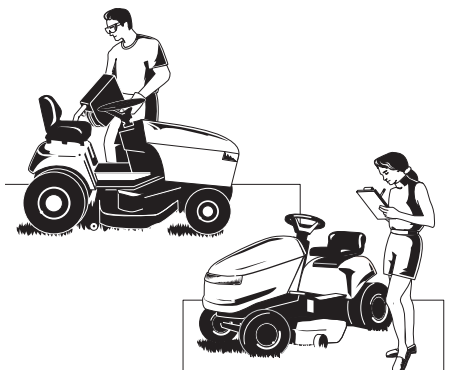



Diese Sicherheitsvorschriften müssen gelesen und genau befolgt werden. Die Nichtbeachtung dieser Vorschriften könnte zu einem Verlust der Kontrolle über das Gerät, bei Ihnen oder umstehenden Personen zu ernsthaften Verletzungen oder zum Tode oder zu Schäden an Eigentum oder Ausrüstung führen.

Dieses Mähwerk kann Hände und Füße durchschneiden und Gegenstände wegschleudern.

Das im Text aufgeführte Dreieck weist auf wichtige Vorsichts- oder Achtungshinweise hin, die befolgt werden müssen.

ALLGEMEINER BETRIEB

1. Vor dem Start alle Anweisungen im Handbuch und am Gerät lesen, verstehen und befolgen.
2. Hände und Füße nicht in die Nähe rotierender Teile oder unter die Maschine bringen. Stets einen ausreichenden Abstand von der Auswurföffnung einhalten.
3. Nur verantwortungsbewusste Erwachsene, die mit den Anweisungen vertraut sind, dürfen das Gerät bedienen (das Alter des Bedieners kann durch örtliche Vorschriften beschränkt sein).
4. Den Bereich von Gegenständen wie Steinen, Spielzeug, Draht usw. säubern, die von dem/den Messer(n) erfasst und weggeschleudert werden könnten.
5. Vor dem Mähen sicherstellen, dass sich keine Personen im Bereich befinden. Das Gerät sofort anhalten, wenn jemand den Bereich betritt.
6. Auf keinen Fall irgendwelche Fahrgäste mitführen.
7. Nicht rückwärts mähen, wenn dies nicht absolut notwendig ist. Vor und während der Rückwärtsfahrt stets nach unten und hinten blicken.
8. Auf keinen Fall mit Auswurfmaterial auf jemanden zielen. Der Auswurf von Material gegen eine Wand oder ein Hindernis sollte vermieden werden. Das Material könnte nämlich abprallen und zurück zum Bediener geschleudert werden. Beim Überqueren von Kiesflächen das/die Messer anhalten.
9. Die Maschine darf nicht benutzt werden, wenn nicht der gesamte Grasfänger, der Auswurfschutz (Abweiser) bzw. sonstige Sicherheitsvorrichtungen richtig angebracht sind.
10. Vor dem Wenden die Fahrt verlangsamen.
11. Einen Mäher mit laufendem Motor auf keinen Fall unbeaufsichtigt lassen. Stets den Zapfwellenantrieb auskuppeln, die Parkbremse feststellen, den Motor abstellen und die Schlüssel abziehen, bevor Sie absteigen.
12. Die Messer (Zapfwellenantrieb) auskuppeln, wenn nicht gemäht wird. Den Motor abstellen und warten, bis alle Teile völlig zum Stillstand gekommen sind, bevor das Gerät gereinigt, der Grasfänger ausgebaut oder der Auswurfschutz gesäubert wird.
13. Die Maschine nur bei Tageslicht oder bei guter künstlicher Beleuchtung bedienen.
14. Wenn Sie unter dem Einfluss von Alkohol oder Medikamenten stehen, das Gerät nicht benutzen.
15. Auf den Verkehr achten, wenn Sie in der Nähe von Straßen arbeiten oder diese überqueren müssen.
16. Beim Auf- und Abladen des Geräts auf einen Anhänger oder LKW besonders vorsichtig vorgehen.
17. Bei der Bedienung dieses Geräts stets einen Augenschutz tragen.
18. Laut Statistik sind Bediener mit einem Alter von 60 Jahren oder darüber an einem großen Prozentsatz der Verletzungen im Zusammenhang mit Geräten und Maschinen beteiligt. Diese Bediener sollten ihre Fähigkeit, das Gerät so sicher zu bedienen, dass sie selbst und andere vor Verletzungen geschützt werden, eingehend überprüfen.
19. Für Radgewichte oder Gegengewichte die Empfehlungen des Herstellers befolgen.
20. Sie müssen sich dessen bewusst sein, dass der Bediener für Unfälle, in die andere Personen oder Gegenstände verwickelt sind, verantwortlich ist.
21. Alle Fahrer sollten an professionellen und praktischen Schulungsmaßnahmen teilnehmen.
22. Immer gutes Schuhwerk und lange Hosen tragen. Auf keinen Fall das Gerät barfuß oder in Sandalen bedienen.
23. Vor der Verwendung stets visuell überprüfen, ob die Messer und die Befestigungsmittel der Messer vorhanden, intakt und sicher befestigt sind. Abgenutzte oder beschädigte Teile ersetzen.
24. Zubehörgeräte müssen ausgekuppelt werden, bevor folgende Vorgänge ausgeführt werden: Kraftstoff nachfüllen, Zubehörgerät ausbauen, Einstellungen vornehmen (wenn die Einstellung nicht von der Bedienerposition aus vorgenommen werden kann).
25. Wenn die Maschine geparkt, gelagert und unbeaufsichtigt gelassen wird, das Schneidwerk absenken, es sei denn, es wird eine mechanische Verriegelung verwendet.
26. Bevor Sie aus irgendeinem Grund die Bedienerposition verlassen, müssen die Parkbremse betätigt (falls vorhanden), der Zapfwellenantrieb ausgekuppelt, der Motor abgestellt und der Schlüssel abgezogen werden.
27. Um die Brandgefahr zu reduzieren, das Gerät frei von Gras, Blättern und überschüssigem Öl halten. Nicht auf trockenen Blättern, Gras oder brennbaren Materialien stoppen oder parken.

TRANSPORT UND LAGERUNG

1. Beim Transport des Geräts auf einem offenen Anhänger muss sichergestellt werden, dass es nach vorne und in Fahrtrichtung weist. Wenn das Gerät nach hinten weist, könnte es durch Windeinwirkung beschädigt werden.
2. Beim Betanken des Geräts nach Transport oder Lagerung stets auf Sicherheit beim Umgang mit dem Kraftstoff achten.
3. Das Gerät auf keinen Fall (mit Kraftstoff) in einem geschlossenen, schlecht belüfteten Raum lagern. Kraftstoffdämpfe können mit einer Zündquelle in Berührung kommen (z. B. einem Brennofen, Wasserehitzer usw.) und eine Explosion verursachen. Kraftstoffdämpfe sind außerdem für Menschen und Tiere giftig.
4. Stets die Anweisungen im Motorhandbuch bezüglich der Vorbereitungen für eine Lagerung befolgen, bevor das Gerät über eine kurze oder lange Zeit gelagert wird.
5. Stets die Anweisungen im Motorhandbuch bezüglich der korrekten Verfahren zur Inbetriebnahme befolgen, wenn das Gerät wieder in Betrieb genommen wird.
6. Das Gerät oder den Kraftstoffbehälter auf keinen Fall in Innenräumen lagern, wo eine offene Flamme oder eine Zündflamme (z. B. Wasserehitzer) vorhanden ist. Das Gerät vor der Lagerung abkühlen lassen.

BETRIEB AUF GEFÄLLEN

Gefälle sind ein wesentlicher Faktor im Zusammenhang mit Unfällen durch den Verlust der Kontrolle oder durch Umkippen, was zu ernsthaften Verletzungen oder zum Tod führen kann. Die Bedienung auf Gefällen erfordert besondere Umsicht. Wenn Sie auf einem Gefälle nicht zurückfahren können oder wenn Sie sich unsicher fühlen, sollten Sie das Gerät nicht bedienen.

Wenn ein handgeführter oder Aufsitzmäher auf einem Gefälle zu rutschen beginnt, kann die Kontrolle über das Gerät nicht durch Betätigen der Bremse wieder erlangt werden. Die Hauptgründe für den Verlust der Kontrolle sind: unzureichende Bodenhaftung der Reifen, zu hohe Geschwindigkeit, ungenügendes Bremsen, die Art der Maschine ist für die Aufgabe nicht geeignet, Unkenntnis über die Bodenverhältnisse, fehlerhaft vorgenommene Anbauten und falsche Lastverteilung.

1. Auf einem Gefälle auf und ab, nicht in Querrichtung mähen.
2. Auf Löcher, Rinnen oder Buckel achten. Unebenes Gelände könnte zum Umkippen des Geräts führen. Hohes Gras kann Hindernisse verdecken.
3. Eine langsame Geschwindigkeit wählen, damit Sie auf dem Gefälle nicht anhalten oder die Geschwindigkeit ändern müssen.
4. Nicht auf nassem Gras mähen. Die Reifen können die Bodenhaftung verlieren.
5. Stets einen Gang einlegen, besonders bei Abwärtsfahrten auf Gefällen. Die Maschine nicht in die Neutralposition schalten und hangabwärts rollen lassen.
6. Auf einem Gefälle sollte möglichst nicht angefahren, angehalten oder gewendet werden. Wenn die Reifen die Bodenhaftung verlieren, die Messer auskuppeln und langsam den Hang herunterfahren.
7. Alle Bewegungen auf einem Gefälle langsam und allmählich durchführen. Keine plötzlichen Geschwindigkeitsänderungen oder Richtungswechsel durchführen, die zum Umkippen der Maschine führen könnten.
8. Beim Bedienen von Maschinen mit Grasfängern oder sonstigen Zubehörgeräten muss besonders vorsichtig vorgegangen werden; sie können die Stabilität des Geräts beeinträchtigen. Nicht auf steilen Gefällen verwenden.
9. Es darf nicht versucht werden, die Maschine durch Aufstellen der Füße auf den Boden zu stabilisieren (Aufsitzmäher).
10. Nicht in der Nähe von Böschungen, Gräben oder Dämmen mähen. Der Mäher könnte plötzlich umkippen, wenn ein Rad über den Rand eines Kliffs oder Grabens ragt oder wenn ein Rand einbricht.
11. Auf steilen Gefällen keine Grasfänger verwenden.
12. Nicht auf Gefällen mähen, wenn Sie auf Ihnen nicht rückwärts fahren können.
13. Empfehlungen zu Radgewichten oder Gegengewichten zur Verbesserung der Stabilität erhalten Sie von Ihrem Vertragshändler/Einzelhändler.
14. Hindernisse wie Steine, Äste usw. aus dem Weg räumen.
15. Eine langsame Geschwindigkeit verwenden. Auf Gefällen kann die Bodenhaftung der Reifen verloren gehen, selbst wenn die Bremsen richtig funktionieren.
16. Auf abschüssigem Gelände nur dann wenden, wenn es unbedingt erforderlich ist. Dabei langsam und nach Möglichkeit allmählich hangabwärts fahren.

GEZOGENE GERÄTE (AUFSITZMÄHER)

1. Nur mit einer Maschine ziehen, die über einen Anbau speziell zum Ziehen von Geräten ausgestattet ist. Gezogene Geräte nur am Anbaupunkt befestigen.
2. Beim Ziehen von Geräten und Ziehen auf Gefällen die Empfehlungen des Herstellers bezüglich der Gewichtsgrenze befolgen.
3. Auf keinen Fall Kinder oder andere Personen in oder auf gezogenen Geräten fahren lassen.
4. Auf Gefällen kann das Gewicht des gezogenen Geräts zu einem Verlust der Bodenhaftung und Kontrolle führen.
5. Langsam fahren und zum Anhalten eine zusätzliche Entfernung einkalkulieren.
6. Die Maschine nicht in die Neutralposition schalten und hangabwärts rollen lassen.

WARNUNG

Das Gerät darf auf keinen Fall auf Gefällen betrieben werden, die eine Neigung von mehr als 17,6 Prozent (10°) aufweisen, d. h. einen vertikalen Anstieg von 106 cm bei einer Horizontalen von 607 cm.

Beim Einsatz auf Gefällen müssen zusätzliche Radgewichte oder Gegengewichte verwendet werden. Wenden Sie sich an Ihren Händler, um zu erfragen, welche Gewichte für Ihr Gerät erhältlich und angemessen sind.

Bevor Sie auf ein Gefälle fahren, muss eine langsame Fahrtgeschwindigkeit gewählt werden. Benutzen Sie nicht nur vorne zusätzliche Gewichte, sondern seien Sie auch besonders vorsichtig bei der Verwendung von heckmontierten Grasauffangvorrichtungen.

Auf einem Gefälle sollte immer nach OBEN und nach UNTEN gemäht werden, niemals in Querrichtung. Seien Sie vorsichtig, wenn Sie die Richtung wechseln. **AUF KEINEN FALL AUF EINEM GEFÄLLE STARTEN ODER ANHALTEN.**

KINDER

Es können tragische Unfälle passieren, wenn der Bediener nicht auf Kinder achtet. Kinder fühlen sich häufig von einer solchen Maschine und dem Vorgang des Mähens angezogen. Man darf niemals davon ausgehen, dass Kinder an der Stelle bleiben, an der sie zuletzt gesichtet wurden.

1. Kinder aus dem zu mähenden Bereich fern halten und unter die Aufsicht eines verantwortungsbewussten Erwachsenen stellen.
2. Stets aufmerksam sein und das Gerät ausschalten, wenn sich Kinder dem Bereich nähern.
3. Vor und während dem Rückwärtsfahren nach hinten und unten schauen und auf kleine Kinder achten.
4. Auf keinen Fall Kinder mitfahren lassen, selbst wenn keine Messer installiert sind. Sie können herunterfallen und sich ernsthaft verletzen oder den sicheren Betrieb des Geräts beeinträchtigen. Kinder, die in der Vergangenheit schon einmal mitfahren durften, können plötzlich in dem zu mähenden Bereich auftauchen, um wieder mitgenommen zu werden. Dabei könnten sie überfahren werden.
5. Kinder dürfen auf keinen Fall das Gerät bedienen.
6. Besondere Vorsicht ist angesagt, wenn Sie sich toten Winkeln, Büschen, Bäumen oder anderen Objekten nähern, welche die Sicht verdecken können.

EMISSIONEN

1. Motorauspuff von diesem Produkt enthält Chemikalien, von denen es bekannt ist, dass sie in gewissen Mengen zu Krebs, Geburtsschäden oder sonstigen Schäden des Reproduktionssystems führen.
2. Die relevanten Informationen zur Emissions Durability Period (Emissionsbeständigkeitsperiode – EDP) und zum Luftindex finden Sie auf dem Emissionschild des Motors.

ZÜNDSYSTEM

1. Dieses Zündfunktionsystem entspricht der kanadischen Norm ICES-002.

SERVICE UND WARTUNG

Sicherer Umgang mit Kraftstoff

1. Alle Zigaretten, Zigarren, Pfeifen und sonstige Zündquellen löschen.
2. Nur zugelassene Kraftstoffbehälter verwenden.
3. Auf keinen Fall bei laufendem Motor den Kraftstofftankdeckel abnehmen oder Kraftstoff nachfüllen. Vor dem Auftanken den Motor abkühlen lassen.
4. Auf keinen Fall die Maschine in geschlossenen Räumen auftanken.
5. Die Maschine oder den Kraftstoffbehälter auf keinen Fall dort lagern, wo eine offene Flamme, ein Funke oder eine Zündflamme (z. B. in der Nähe eines Wassererhitzers oder sonstigen Haushaltsgeräts) vorhanden ist.
6. Behälter auf keinen Fall in einem Fahrzeug oder auf einer Pritschenfläche mit einem Pritschenschutz aus Kunststoff füllen. Behälter stets auf den Boden und vom Fahrzeug weg stellen, bevor Sie sie füllen.
7. Mit Kraftstoff betriebene Geräte aus dem LKW oder Anhänger abladen und auf dem Boden betanken. Wenn dies nicht möglich ist, solche Geräte auf einem Anhänger mit einem tragbaren Behälter und nicht direkt mit einem Kraftstoffeinfüllstutzen betanken.
8. Der Einfüllstutzen muss bis zum Abschluss des Tankvorgangs immer den Rand des Kraftstofftanks oder der Behälteröffnung berühren. Keinen offen arretierbaren Einfüllstutzen verwenden.
9. Wenn Kraftstoff auf die Kleidung gelangt, müssen Sie sich sofort umziehen.
10. Auf keinen Fall den Kraftstofftank überfüllen. Den Kraftstofftankdeckel wieder aufsetzen und fest zudrehen.
11. Beim Umgang mit Benzin und anderen Kraftstoffen besonders vorsichtig vorgehen. Sie sind brennbar und die Dämpfe sind explosiv.
12. Wenn Kraftstoff verschüttet wird, den Motor nicht starten, sondern die Maschine aus dem Bereich des verschütteten Kraftstoffs bringen und jegliche Zündquellen vermeiden, bis die Kraftstoffdämpfe verfliegen sind.
13. Alle Kraftstofftankdeckel und Kraftstoffbehälterdeckel fest zudrehen.

Service u. Wartung

1. Das Gerät nie in einem geschlossenen Bereich laufen lassen, wo sich Kohlenmonoxid dämpfe ansammeln können.
2. Muttern und Schrauben, insbesondere Schrauben zur Befestigung von Messern, auf ihren festen Sitz überprüfen und das Gerät in gutem Zustand halten.
3. Auf keinen Fall irgendwelche Sicherheitsvorrichtungen manipulieren. Ihren ordnungsgemäßen Betrieb regelmäßig überprüfen und notwendige Reparaturen durchführen, wenn sie nicht richtig funktionieren.
4. Das Gerät von Gras, Blättern und sonstigen Verschmutzungen frei halten. Verschüttetes Öl oder Benzin aufwischen und alle mit Kraftstoff getränkten Verschmutzungen beseitigen. Vor der Lagerung die Maschine abkühlen lassen.
5. Wenn Sie gegen ein Objekt fahren, anhalten und die Maschine inspizieren. Vor dem erneuten Start nach Bedarf reparieren.
6. Keine Einstellungen oder Reparaturen vornehmen, wenn der Motor läuft.
7. Die Bauteile des Grasfängers und den Auswurfschutz häufig überprüfen und nach Bedarf gegen vom Hersteller empfohlene Teile austauschen.
8. Die Mähmesser sind scharf. Bei der Durchführung von Servicearbeiten an den Messern besonders vorsichtig vorgehen und diese umwickeln oder Handschuhe tragen.
9. Den Betrieb der Bremse häufig überprüfen. Einstellen und nach Bedarf warten.
10. Ggf. Sicherheits- und Anweisungsaufkleber wiederherstellen oder ersetzen.
11. Den Kraftstofffilter nicht ausbauen, wenn der Motor noch heiß ist, da verschüttetes Benzin sich entzünden kann. Die Kraftstoffleitungsklemmen auf keinen Fall mehr als notwendig spreizen. Sicherstellen, dass die Klemmen nach dem Einbau die Schläuche über dem Filter fest greifen.
12. Keinen Kraftstoff mit METHANOL, kein Gasohol mit mehr als 10% ETHANOL, keine Benzinadditive bzw. kein Weißbenzin verwenden, da ansonsten das Motor-/Kraftstoffsystem beschädigt werden könnte.
13. Falls der Kraftstofftank entleert werden muss, sollte dies im Freien geschehen.
14. Defekten Schalldämpfer/Auspuff ersetzen.
15. Bei der Durchführung von Reparaturen nur ab Werk zugelassene Ersatzteile verwenden.
16. Bei allen Einstellungen und Justierungen stets die werkseitigen Spezifikationen einhalten.
17. Für größere Wartungs- und Reparaturarbeiten sollten nur Vertragswerkstätten verwendet werden.
18. Auf keinen Fall irgendwelche größeren Reparaturen an diesem Gerät durchführen, wenn Sie nicht entsprechend geschult wurden. Falsche Serviceverfahren können zu einer Gefährdung des Betriebs, zu Geräteschäden und zur Ungültigkeit der Herstellergarantie führen.
19. Bei Mähwerken mit mehreren Messern muss vorsichtig vorgegangen werden, da sich beim Drehen eines Messers auch andere Messer drehen können.
20. Auf keinen Fall die Motorreglereinstellungen ändern oder den Motor überdrehen. Das Bedienen des Motors bei überhöhter Geschwindigkeit kann zu einer größeren Verletzungsgefahr führen.
21. Antriebszubehörgeräte auskuppeln, den Motor abstellen, den Schlüssel abziehen und die Zündkerzendrähte abtrennen, bevor Sie folgende Vorgänge ausführen: verstopfte Zubehörgeräte und Schächte reinigen, Servicearbeiten durchführen, gegen ein Objekt fahren oder bei abnormen Vibrationen. Nachdem Sie gegen ein Objekt fahren, die Maschine auf Schäden überprüfen und Reparaturen vornehmen, bevor das Gerät wieder gestartet und in Betrieb genommen wird.
22. Auf keinen Fall die Hände in die Nähe von beweglichen Teilen (z. B. Hydropumpenlüfter) bringen, wenn der Traktor läuft. (Hydropumpenlüfter befinden sich in der Regel oben auf der Transachse).
23. Geräte mit Hydraulikpumpen, -schläuchen oder -motoren: ACHTUNG: Unter Druck austretende Hydraulikflüssigkeit kann u. U. so stark spritzen, dass die Haut durchdrungen wird und ernsthafte Verletzungen entstehen. Wenn Fremdflüssigkeit in die Haut eindringt, muss sie innerhalb einiger weniger Stunden von einem Arzt, der mit dieser Art von Verletzung vertraut ist, chirurgisch entfernt werden, da ansonsten eine Gewebenekrose eintreten kann. Körper und Hände von Nadellöchern oder Düsen, die Hydraulikflüssigkeit unter hohem Druck spritzen, fernhalten. Bei der Suche nach Leckagen Papier oder Pappe verwenden, nicht die Hände. Sicherstellen, dass alle Hydraulikflüssigkeitsanschlüsse fest sitzen und dass alle Hydraulikschläuche und -leitungen sich in gutem Zustand befinden, bevor das System unter Druck gesetzt wird. Wenn Leckagen auftreten, muss das Gerät sofort von Ihrem Vertragshändler repariert werden.
24. ACHTUNG: Energiespeichervorrichtung. Das unsachgemäße Lösen von Federn kann zu ernsthaften Verletzungen führen. Federn sollten nur von einem autorisierten Techniker ausgebaut werden.
25. Modelle mit einem Motorwasserkühler: ACHTUNG: Energiespeichervorrichtung. Um ernsthafte Körperverletzungen durch heißes Kühlmittel oder austretenden Dampf zu vermeiden, darf auf keinen Fall versucht werden, den Kühlerdeckel bei laufendem Motor abzunehmen. Den Motor stoppen und warten, bis er abgekühlt ist. Selbst dann muss beim Abnehmen des Deckels äußerst vorsichtig vorgegangen werden.

Sicherheitsaufkleber

Alle Hinweise mit der Bezeichnung GEFAHR, ACHTUNG, VORSICHT sowie Anweisungen auf Ihrem Aufsitzmäher und Mähwerk sollten sorgfältig gelesen und beachtet werden. Die Nichtbeachtung dieser Anweisungen kann zu Verletzungen führen. Diese Informationen dienen zu Ihrer Sicherheit und sind wichtig! Die nachstehenden Sicherheitsaufkleber befinden sich auf Ihrem Aufsitzmäher und Mähwerk.

Falls irgendwelche Aufkleber verloren gehen oder beschädigt werden, müssen sie sofort ersetzt werden. Ersatzaufkleber erhalten Sie von Ihrem örtlichen Händler.

Diese Aufkleber lassen sich leicht aufbringen und dienen Ihnen und anderen, die eventuell dieses Gerät benutzen, als visuelle Gedächtnisstütze, die Sicherheitsanweisungen zu befolgen, die für einen sicheren, effektiven Betrieb notwendig sind.

Sicherheitssymbole

Achtung: Benutzerhandbuch lesen.

Vor dem Gebrauch dieser Maschine das Benutzerhandbuch lesen und verstehen.



Gefahr: Abtrennen von Gliedmaßen.

Dieses Mähwerk kann Gliedmaßen abtrennen. Hände und Füße von Messern entfernt halten.



Gefahr: Umherschleudern von Gegenständen.

Diese Maschine kann Gegenstände und Schmutzteile umherschleudern. Umstehende Personen fern halten.



Gefahr: Brandgefahr.

Wenn der Motor heiß ist oder läuft, keinen Kraftstoff nachfüllen. Den Motor anhalten und 3 Minuten abkühlen lassen, bevor Sie ihn betanken.



Achtung: Vor der Wartung Schlüssel abziehen.

Vor der Durchführung von Reparaturen oder Wartungsarbeiten den Schlüssel abziehen und die technischen Handbücher konsultieren.



Gefahr: Heiße Oberfläche.

Vor Berühren dieses Bereichs Maschine abkühlen lassen.



Gefahr: Umkippen der Maschine.

Diese Maschine nicht auf Gefällen von mehr als 10 Grad verwenden.



Gefahr: Kohlenmonoxidvergiftung.

Den Motor nicht in einem unbelüfteten Bereich laufen lassen.



Gefahr: Abtrennen von Gliedmaßen.

Diese Maschine kann Gliedmaßen abtrennen. Bei laufendem Motor umstehende Personen und Kinder fern halten.



Gefahr: Abtrennen von Gliedmaßen.

Dieses Mähwerk kann Gliedmaßen abtrennen. Hände und Füße von Messern entfernt halten.



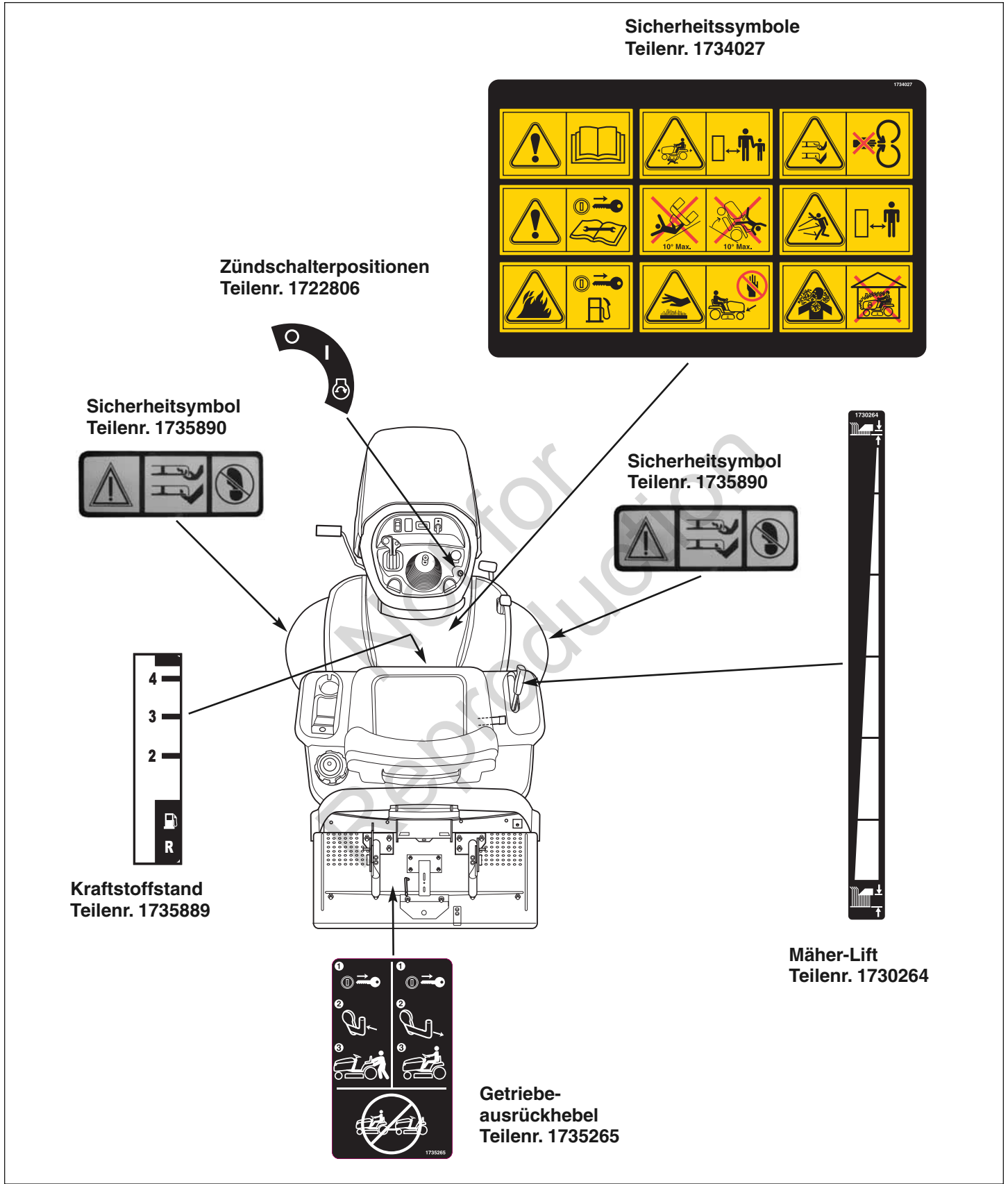

**Sicherheitssymbole
Teilnr. 1734027**



**Zündschalterpositionen
Teilnr. 1722806**



**Sicherheitsymbol
Teilnr. 1735890**



**Sicherheitsymbol
Teilnr. 1735890**



**Kraftstoffstand
Teilnr. 1735889**



**Mäher-Lift
Teilnr. 1730264**



**Getriebe-
ausrückhebel
Teilnr. 1735265**



Sicherheitsschilder

Abbildung 1

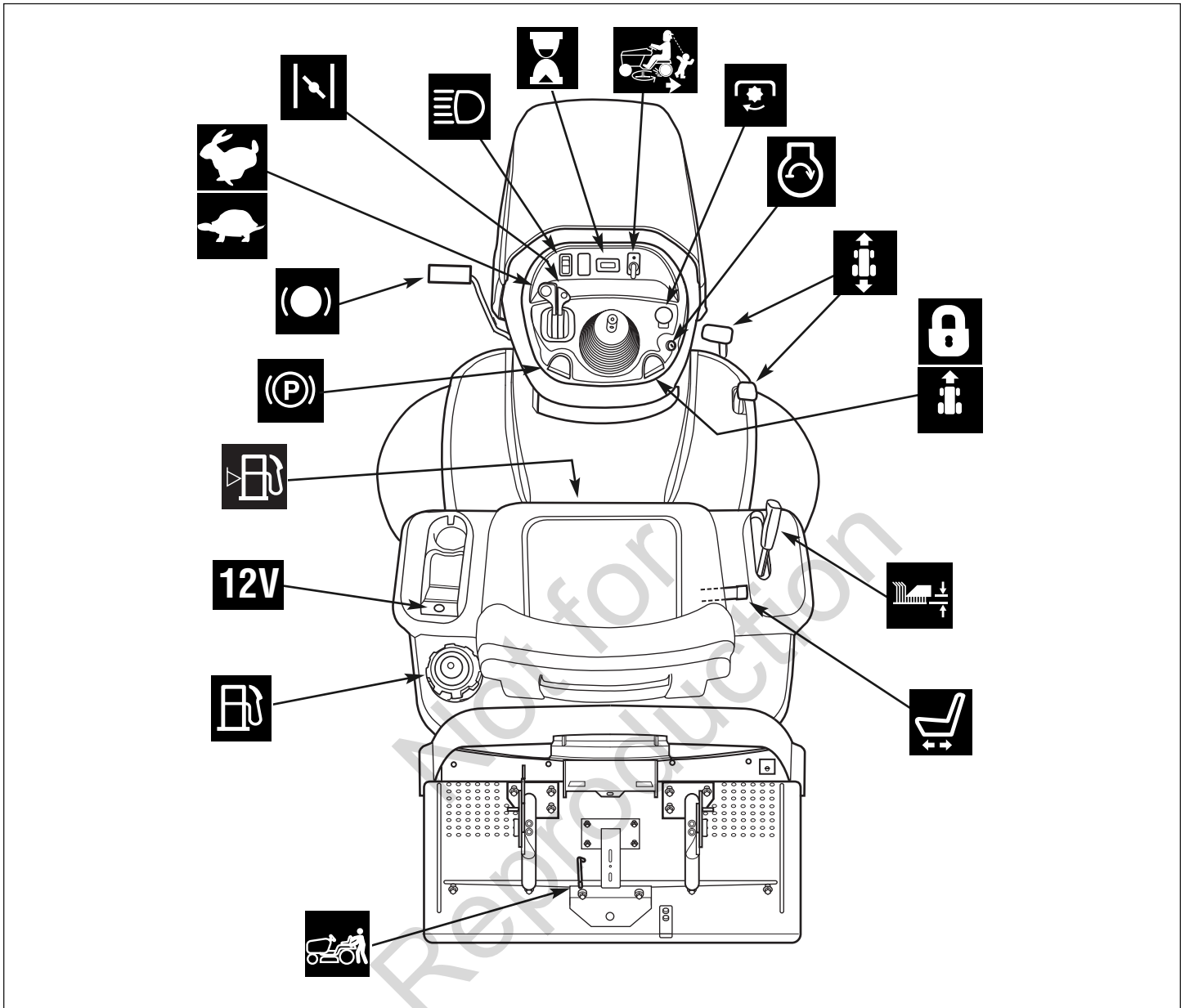

Steuerungen der Zugmaschine

Abbildung 2

STEUERUNGEN DER ZUGMASCHINE

Gashebel

Der Gashebel regelt die Motorgeschwindigkeit. Zum Erhöhen der Motorgeschwindigkeit den Hebel nach vorne bewegen, und zum Verringern der Motorgeschwindigkeit den Hebel zurück bewegen. Stets mit VOLLGAS arbeiten.

Choke

Beim Kaltstart wird der Choke geschlossen. Nachdem der Motor startet, den Choke öffnen. Bei einem warmen Motor braucht der Choke eventuell nicht betätigt werden. Zum Schließen des Choke den Hebel nach vorne bewegen.

Scheinwerfer

Mit dem Lichtschalter werden die Scheinwerfer des Traktors ein- und ausgeschaltet.

Stundenzähler (Ausgewählte Modelle)

Der Stundenzähler zählt, wie viele Stunden der Schlüssel in der RUN-Position steht.



Rückwärtsmähooption (RMO)

Die Rückwärtsmähooption ermöglicht das Mähen (bzw. die Verwendung anderer Zubehörgeräte mit Zapfwellenantrieb) während der Rückwärtsfahrt. Wenn Sie im Rückwärtsgang mähen möchten, den RMO-Schlüssel drehen, nachdem der Zapfwellenantrieb eingekuppelt ist. Die LED-Lampe leuchtet, und der Bediener kann jetzt im Rückwärtsgang mähen. Jedes Mal, wenn der Zapfwellenantrieb eingekuppelt wird, muss die RMO nach Wunsch neu aktiviert werden.



Zapfwellenantriebsschalter

Der Zapfwellenantriebsschalter kuppelt die Zubehörgeräte, die den Zapfwellenantrieb benutzen, ein und aus. Zum Einkuppeln des Zapfwellenantriebs wird der Schalter nach OBEN gezogen. Zum Auskuppeln wird er nach UNTEN gedrückt. *Beachten Sie, dass der Bediener fest im Traktorsitz sitzen muss, damit der Zapfwellenantrieb funktioniert.*



Zündschalter

Der Zündschalter startet und stoppt den Motor; er hat drei Positionen:



AUS

Hält den Motor an und schaltet das Elektrosystem aus.



RUN

Der Motor kann laufen, und das Elektrosystem wird gespeist.



START

Kurbelt die Maschine zum Anlassen.

HINWEIS: Den Zündschalter bei angehaltenem Motor auf keinen Fall in der Position RUN stehen lassen - dadurch läuft die Batterie leer.



Fahrtgeschwindigkeitspedale

Die Vorwärtsfahrtgeschwindigkeit des Traktors wird durch das Steuerpedal für die Vorwärtsfahrtgeschwindigkeit geregelt. Die Rückwärtsfahrtgeschwindigkeit des Traktors wird durch das Steuerpedal für die Rückwärtsfahrtgeschwindigkeit geregelt.

Durch Drücken eines der Pedale wird die Fahrtgeschwindigkeit erhöht. Beachten Sie, dass der Traktor umso schneller fährt, je mehr Sie das Pedal durchtreten.



Tempomat

Der Tempomat wird dazu verwendet, die Fahrtgeschwindigkeitsteuerung im Vorwärtsgang zu arretieren. Er hat fünf Arretierpositionen.



Mähwerkhubhebel

Der Mähwerkhubhebel regelt die Schnitthöhe des Mähwerks. Zum Reduzieren der Höhe wird der Mähwerkhubhebel zurückgezogen und zum Erhöhen nach oben gezogen.



Sitzeinstellhebel

Der Sitz kann zur Einstellung nach vorne und hinten geschoben werden. Den Hebel anheben, den Sitz in die gewünschte Position bringen und den Hebel loslassen, um den Sitz in der Position zu verriegeln.



Getriebeausrückventilhebel

Der Getriebeausrückventilhebel deaktiviert das Getriebe, sodass der Traktor von Hand geschoben werden kann. Betriebsinformationen finden Sie unter **Traktor von hand schieben**.



Kraftstofftank

Zum Abnehmen des Deckels wird dieser gegen den Uhrzeigersinn gedreht.



12V Strombuchse (Ausgewählte Modelle)

Die Strombuchse hat 12 V-DC. Zubehörteile müssen eine Nennleistung von höchstens 9 Amp aufweisen.



Kraftstoffanzeige

Zeigt den Kraftstoffstand im Tank an.



Parkbremse

Der Parkbremsenknopf wird zum Verriegeln der Parkbremse verwendet, wenn der Traktor angehalten hat. Durch vollständiges Durchtreten des Bremspedals und Hochziehen des Knopfs wird die Parkbremse betätigt.



Bremspedal

Durch Treten des Bremspedals wird die Traktorbremse betätigt.

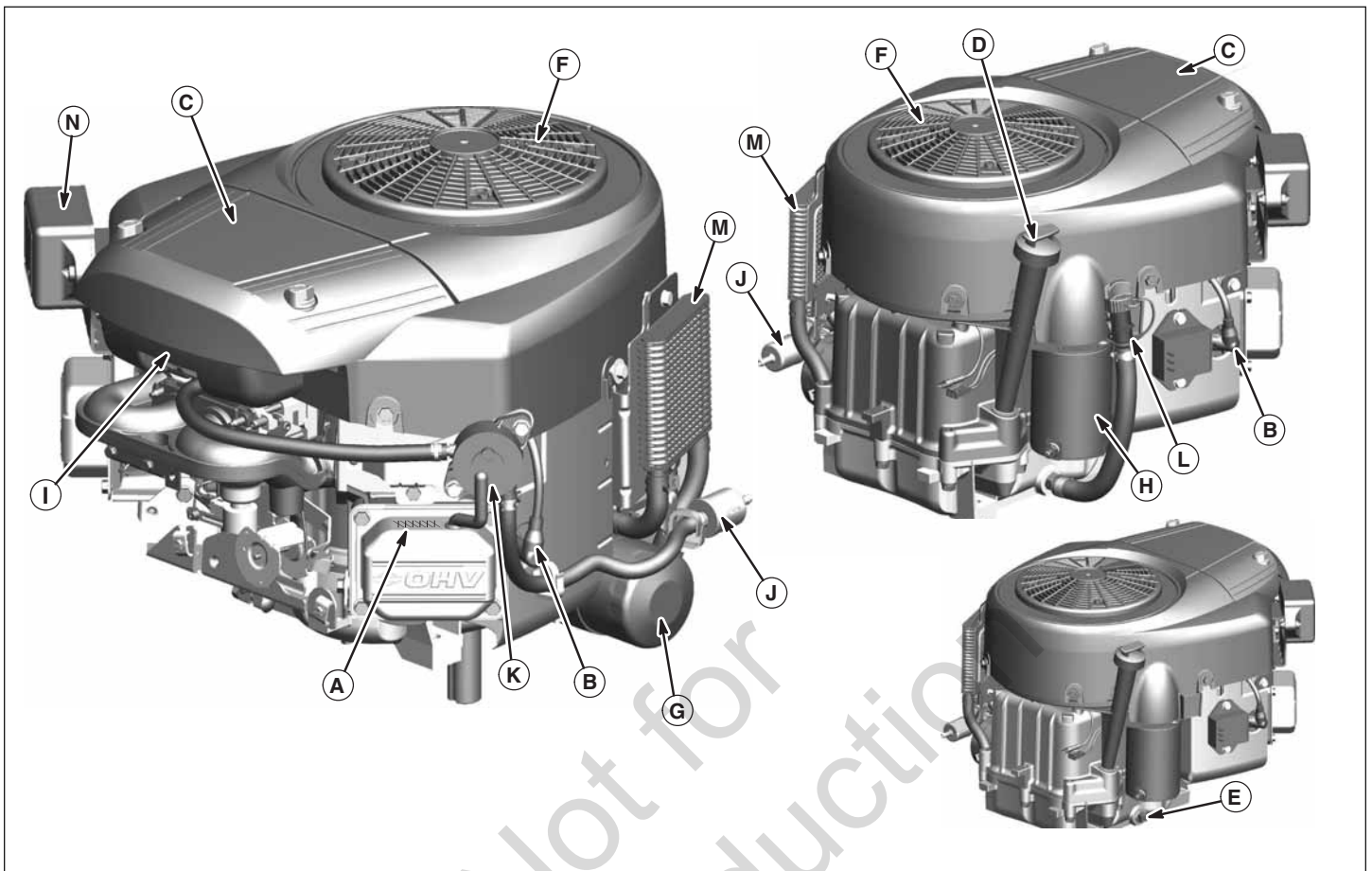

Motorsteuerungen

Abbildung 3

MOTORSTEUERUNGEN

- A. Motoridentifikation
- B. Zündstecker
- C. Luftreiniger
- D. Ölmesstab
- E. Ölablassschraube
- F. Rotierende Anzeige
- G. Ölfiler

- H. Elektrischer Anlasser
- I. Vergaser
- J. Kraftstofffilter (optional)
- K. Kraftstoffpumpe (optional)
- L. Öl-Schnellablassrohr (optional)
- M. Ölkühler (optional)
- N. Elektronische Steuereinheit (optional)



Tests des Sicherheitssperrensystems

Dieses Gerät ist mit einem Sicherheitssperrschalter und anderen Sicherheitsvorrichtungen ausgestattet. Diese Sicherheitssysteme dienen zur Ihrer Sicherheit: Auf keinen Fall versuchen, Sicherheitsschalter zu umgehen und irgendwelche Sicherheitsvorrichtungen zu manipulieren. Regelmäßig auf korrekten Betrieb prüfen.

Betriebssicherheitsprüfungen

Ihr Gerät ist mit einem Sitzschalter-Sicherheitssystem ausgestattet. Den Sitzschalterbetrieb in jedem Herbst und Frühjahr mit folgenden Tests überprüfen.

Test 1 — Motor sollte NICHT kurbeln, wenn:

- der Zapfwellenantriebsschalter auf EIN steht ODER
- das Bremspedal NICHT ganz gedrückt ist (Parkbremse auf AUS) ODER
- der Tempomathebel sich NICHT in der Stellung NEUTRAL befindet.

Test 2 — Motor SOLLTE kurbeln und starten, wenn:

- der Bediener im Sitz sitzt UND
- der Zapfwellenantriebsschalter auf AUS steht UND
- das Bremspedal vollständig gedrückt ist (Parkbremse auf EIN) UND
- der Tempomathebel sich in der Stellung NEUTRAL befindet.

Test 3 — Motor SOLLTE kurbeln und starten, wenn:

- sich die Bedienperson bei eingekuppelter PTO vom Sitz erhebt ODER
- wenn sich die Bedienperson bei NICHT vollständig durchgedrücktem Bremspedal (Parkbremse AUS) vom Sitz erhebt.

Test 4 — Stopzeit der Mäher-Klinge überprüfen

Die Messer des Mähwerks und der Mähwerktriebsriemen sollten nach Ausschalten des elektrischen Zapfwellenantriebsschalters (oder wenn der Bediener vom Sitz aufsteht) innerhalb von fünf Sekunden zum Stillstand kommen. Wenn der Mäher-Antriebsriemen nicht innerhalb von fünf Sekunden stoppt, setzen Sie sich mit Ihrem autorisierten Händler in Verbindung.

Test 5 — Rückwärtsmähoption (RMO) prüfen

- Der Motor sollte sich ausschalten, wenn versucht wird, den Rückwärtsgang einzulegen und der Zapfwellenantrieb eingeschaltet, die RMO aber nicht aktiviert wurde.
- Die RMO-Lampe sollte leuchten, wenn die aktiviert wurde.

! WARNUNG

Wenn das Gerät eine Sicherheitsprüfung nicht besteht, darf es nicht in Betrieb genommen werden. Wenden Sie sich an Ihren Vertragshändler. Unter keinen Umständen dürfen Sie versuchen, das Sicherheitssperrsystem zu umgehen.

Empfehlungen zum Öl

Für optimale Leistung empfehlen wir Öle mit Briggs & Stratton-Garantiezerifikat. Andere hochwertige HD-Öle mit der Klassifizierung "for service SF, SG, SH, SJ" oder höher sind zulässig. Keine speziellen Zusätze verwenden.

Die Umgebungstemperaturen bestimmen die richtige Ölviskosität für den Motor. Wählen Sie die beste Viskosität für den voraussichtlichen Temperaturbereich anhand des Diagramms aus.

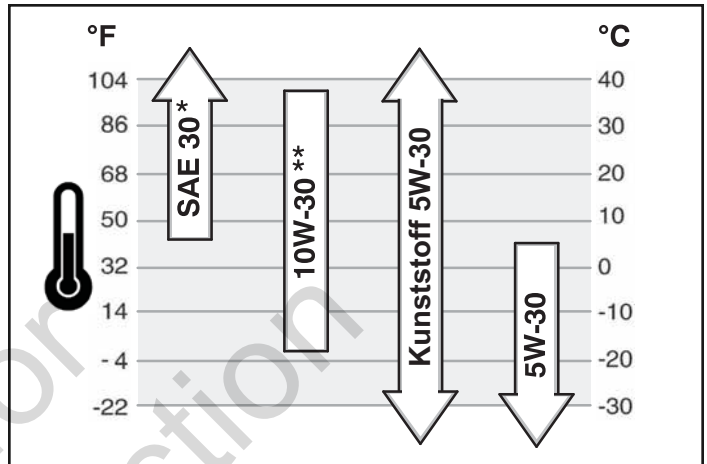

* Unter 4°C (40°F) führt der Nutzen von SAE 30 zu einem schweren Start.
 ** Über 27°C (80°F) kann die Verwendung von 10W-30 zu einem höheren Ölverbrauch führen. Überprüfen Sie den Ölstand öfter.

Kontrolle/Nachfüllen von öl

Vor dem Nachfüllen von Öl bzw. der Ölstandskontrolle

- Den Motor waagrecht stellen.
 - Den Öleinfüllbereich von Fremdkörpern reinigen.
1. Den Peilstab (A, Abb. 4) herausziehen und mit einem sauberen Lappen abwischen.
 2. Den Peilstab einsetzen und festziehen.
 3. Den Peilstab herausziehen und den Ölstand kontrollieren. Er sollte an der FULL-Marke (B) am Peilstab stehen.
 4. Bei niedrigem Ölstand Öl langsam in die Motoröleinfüllöffnung (C) nachfüllen. **Nicht überfüllen.** Nach dem Einfüllen des Öls eine Minute warten und dann den Ölstand nachkontrollieren.
- HINWEIS: Kein Öl am Öl-Schnellablass (L, Abb. 3) einfüllen (falls vorhanden).*
5. Den Peilstab wieder einsetzen und festziehen.

Öldruck

Wenn der Öldruck abfällt, stoppt ein Öldruckschalter (falls vorhanden) entweder den Motor oder aktiviert eine Warnvorrichtung am Gerät. Falls dies auftritt, den Motor stoppen und den Ölstand mit dem Peilstab kontrollieren.

Wenn der Ölstand unter der Marke ADD am Peilstab steht, Öl einfüllen, bis der Ölstand die Marke FULL erreicht. Den Motor starten und vor dem weiteren Betrieb kontrollieren, ob der richtige Öldruck wiederhergestellt ist.

Wenn der Ölstand zwischen den Marken ADD und FULL am Peilstab steht, **nicht versuchen**, den Motor wieder zu **starten**. Wenden Sie sich an einen autorisierten Händler, um das Öldruck-Problem beheben zu lassen.

Kraftstoffempfehlungen

Kraftstoff muss diese Anforderungen erfüllen:

- Sauberes, frisches, bleifreies Benzin.
- Mindestens 87 Oktan/87 AKI (91 RON). Bei Einsatz in großen Höhen siehe unten.
- Benzin mit bis zu 10% Ethanol oder bis zu 15% MTBE ist akzeptabel.

VORSICHT: Kein nicht zugelassenes Benzin wie E85 verwenden. Kein Öl mit dem Benzin mischen. Den Motor nicht so modifizieren, dass er mit alternativen Kraftstoffen laufen kann. Bei Nichtbeachtung dieser Punkte werden Motorkomponenten beschädigt, und **die Motorgarantie wird aufgehoben**.

Zum Schutz der Kraftstoffanlage vor Kraftstoffrückständen sollte dem Kraftstoff ein Kraftstoffstabilisator beigemischt werden. Siehe **Lagerung**. Nicht jeder Kraftstoff ist gleich. Wenn es zu Start- oder Leistungsproblemen kommt, sollte der Kraftstoff anderswo gekauft oder die Marke gewechselt werden. Dieser Motor ist für den Betrieb mit Benzin zugelassen. Der Motor hat das Abgassystem EM (Engine Modifications).

Einsatz in Großen Höhen

In Höhen über 1524 m ist Benzin mit mindestens 85 Oktan/85 AKI (89 RON) akzeptabel. Damit die Emissionsbestimmungen weiterhin erfüllt werden, ist eine Einstellung für große Höhen erforderlich. Wenn der Motor ohne diese Einstellung läuft, kommt es zu Leistungsabfall, erhöhtem Kraftstoffverbrauch und mehr Emissionen. Bitten Sie einen autorisierten Händler um Informationen über Einstellungen für große Höhen.

Es wird nicht empfohlen, den Motor in Höhen unter 762 m einzusetzen, wenn der Satz für große Höhen installiert ist.

Nachfüllen von Kraftstoff



WARNUNG



Kraftstoff und Kraftstoffdämpfe sind extrem entflammbar und explosiv.



Feuer oder Explosionen können zu schweren Verbrennungen oder Tod führen.

Beim Nachfüllen von Kraftstoff

- Den Motor ausschalten und mindestens 2 Minuten lang abkühlen lassen, bevor der Tankdeckel abgenommen wird.
 - Den Kraftstofftank im Freien oder in einem gut belüfteten Bereich füllen.
 - Den Kraftstofftank nicht überfüllen. Um dem Kraftstoff Platz zum Ausdehnen zu lassen, nicht über die Unterkante des Kraftstofftankstutzens hinaus füllen.
 - Kraftstoff von Funken, offenen Flammen, Dauerflammen, Wärmequellen und anderen Entzündungsherden fernhalten.
 - Kraftstoffleitungen, Tank, Deckel und Anschlüsse regelmäßig auf Sprünge und undichte Stellen untersuchen und bei Bedarf austauschen.
 - Wenn Kraftstoff verschüttet wurde, warten, bis sich die Dämpfe verflüchtigt haben, bevor der Motor gestartet wird.
1. Den Bereich um den Tankdeckel von Schmutz und Fremdkörpern reinigen. Den Tankdeckel (**A**, Abb. 5) abnehmen.
 2. Den Kraftstofftank (**B**) mit Kraftstoff füllen. Um dem Kraftstoff Platz zum Ausdehnen zu lassen, nicht über die Unterkante des Kraftstofftankstutzens (**C**) hinaus füllen.
 3. Den Tankdeckel wieder anbringen.

Starten des Motors



WARNUNG



Kraftstoff und Kraftstoffdämpfe sind extrem leicht entflammbar und explosiv.



Feuer oder Explosionen können zu schweren Verbrennungen oder Tod führen.

Beim Start des Motors

- Darauf achten, dass Zündkerze, Schalldämpfer, Tankdeckel und Luftfilter (falls vorhanden) an ihrem Platz und sicher befestigt sind.
- Nicht den Motor anlassen, wenn die Zündkerze entfernt wurde.
- Wenn der Motor überfettet ist, den Choke (falls vorhanden) auf offene/Betriebs-Position und den Gashebel (falls vorhanden) auf schnelle Position stellen und den Motor anlassen, bis er anspringt.



WARNUNG



Motoren erzeugen Kohlenmonoxid, ein geruchloses, farbloses, giftiges Gas. Wenn Kohlenmonoxid eingeatmet wird, kann es zu Übelkeit, Ohnmacht oder Tod kommen.

- Den Motor im Freien starten und laufen lassen.
- Den Motor nicht in geschlossenen Räumen starten oder laufen lassen, selbst wenn Türen oder Fenster geöffnet sind.

ANMERKUNG: Dieser Motor wird von Briggs & Stratton ohne Öl geliefert. Vor Start des Motors muss entsprechend den Anweisungen in dieser Anleitung Öl nachgefüllt werden. Wenn der Motor ohne Öl gestartet wird, wird er so beschädigt, dass er nicht mehr repariert werden kann. Dieser Schaden wird nicht von der Garantie abgedeckt.

1. Den Ölstand kontrollieren. Siehe den Abschnitt **Kontrolle/Nachfüllen von Öl**.
2. Darauf achten, dass die Bedienelemente für den Geräteantrieb (falls vorhanden) ausgeschaltet sind.
3. Den Kraftstoffhahn (**A**, Abb. 6) (falls vorhanden) aufdrehen.
4. Den Gashebel (**B**) auf SCHNELLE Position stellen. Den Motor in SCHNELLER Position laufen lassen.
5. Den kombinierten Choke-/Gashebel (**C**) auf CHOKE-Position laufen lassen.

HINWEIS: Der Choke wird gewöhnlich beim erneuten Start eines warmen Motors nicht gebraucht.

6. Den E-Startschalter (**D**) auf Position ON/START stellen.

HINWEIS: Falls der Motor nach wiederholten Versuchen nicht startet, wenden Sie sich bitte an einen autorisierten Händler.

ANMERKUNG: Um die Lebensdauer des Anlassers zu verlängern, den Anlasser jeweils nur kurz betätigen (maximal fünf Sekunden). Zwischen den Betätigungen jeweils eine Minute warten.

7. Wenn sich der Motor aufwärmt, den Chokehebel (**C**) auf BETRIEBS-Position stellen.

Traktor fahren

1. So in den Sitz setzen und den Sitz so einstellen, dass Sie bequem alle Bedienelemente erreichen und die Instrumententafelanzeige sehen können.
2. Die Parkbremse betätigen.
3. Sicherstellen, dass der Zapfwellenantriebsschalter ausgekuppelt ist.
4. Den Motor starten (siehe **Starten des Motors**).
5. Die Parkbremse lösen und den Fuß vom Bremspedal nehmen.
6. Auf das Vorwärts-Fahrtgeschwindigkeitspedal treten, um vorwärts zu fahren. Zum Anhalten den Fuß vom Pedal nehmen. Beachten Sie, dass der Traktor umso schneller fährt, je mehr Sie das Pedal durchtreten.
7. Der Traktor wird angehalten, indem Sie den Fuß von den Fahrtgeschwindigkeitspedalen nehmen, die Parkbremse betätigen und den Motor ausschalten (siehe **Anhalten des traktors und motors**).

Mähen

1. Stellen Sie die Schnitthöhe des Mähers mithilfe des Mäher-Hebearms auf die gewünschte Höhe ein.
2. Lassen Sie die Parkbremse einrasten. Vergewissern Sie sich, dass die Antriebswelle ausgekuppelt ist.
3. Starten Sie den Motor (siehe **Den Motor starten**).
4. Stellen Sie die Geschwindigkeit auf VOLLGAS.
5. Kuppeln Sie die Antriebswelle ein, um die Mäherklingen zu aktivieren.
6. Beginnen Sie mit dem Mähen.

*HINWEIS: Wenn der Alarmton „Grasfangeinrichtung voll“ ertönt, kuppeln Sie die Antriebswelle sofort aus, um ein Verstopfen des Auswurfkanals zu verhindern. Fahren Sie in die gewünschte Richtung und entleeren Sie die Grasfangeinrichtung (siehe **Entleeren der Grasfangeinrichtung**).*

7. Wenn Sie damit fertig sind, kuppeln Sie die Antriebswellenkupplung aus und heben Sie das Gehäuse mithilfe des Mäher-Hebearms an.
8. Stoppen Sie den Motor (siehe **Stoppen der Zugmaschine und des Motors**).



WARNUNG

Der Motor schaltet sich aus, wenn das Rückwärts-Fahrtgeschwindigkeitspedal betätigt wird, während der Zapfwellenantrieb eingeschaltet ist und die RMO nicht aktiviert wurde. Der Bediener sollte den Zapfwellenantrieb vor dem Überqueren von Straßen, Wegen oder sonstigen Bereichen, in denen auch andere Fahrzeuge fahren, stets ausschalten. Ein plötzlicher Antriebsverlust könnte zu einer Gefahr werden.

WARNUNG

Das Mähen im Rückwärtsgang kann für umstehende Personen gefährlich sein. Es können tragische Unfälle passieren, wenn der Bediener nicht auf Kinder achtet. Auf keinen Fall die RMO aktivieren, wenn Kinder vorhanden sind. Kinder fühlen sich häufig von einer solchen Maschine und dem Vorgang des Mähens angezogen.

Im Rückwärtsgang mähen

Wenn ein Bediener im Rückwärtsgang mäht, dann das RMO-System verwendet werden. Um die Rückwärtsmähoption (RMO) zu verwenden, den RMO-Schlüssel drehen, nachdem der Zapfwellenantrieb eingekuppelt ist. Die LED-Lampe leuchtet, und der Bediener kann jetzt im Rückwärtsgang mähen. Jedes Mal, wenn der Zapfwellenantrieb eingekuppelt wird, muss die RMO nach Wunsch neu aktiviert werden. Der Schlüssel sollte abgezogen werden, um den Zugriff auf die RMO-Funktion einzuschränken.

Zubehör im Rückwärtsgang bedienen

Wenn ein Bediener ein per Zapfwellenantrieb betriebenes Zubehörteil im Rückwärtsgang verwendet, dann kann das RMO-System benutzt werden. Um die Rückwärtsmähoption (RMO) zu verwenden, den RMO-Schlüssel drehen, nachdem der Zapfwellenantrieb eingekuppelt ist. Die LED-Lampe leuchtet, und der Bediener kann jetzt das Zubehörteil im Rückwärtsgang benutzen. Jedes Mal, wenn der Zapfwellenantrieb ausgekuppelt ist, muss die RMO nach Wunsch neu aktiviert werden. Der Schlüssel sollte abgezogen werden, um den Zugriff auf die RMO-Funktion einzuschränken.

Traktor mit der Hand schieben

1. Den Zapfwellenantrieb auskuppeln und den Motor abschalten.
2. Drücken Sie ein Hebel ca. 6 cm (2-3/8 Zoll), um das Getriebe auszukuppeln (A, Abb. 7).
3. Der Traktor kann jetzt von Hand geschoben werden.



TRAKTOR NICHT ZIEHEN

Das Ziehen des Geräts verursacht Getriebebeschäden.
 • Dieses Gerät nicht mit einem anderen Fahrzeug schieben oder ziehen. • Den Getriebeausrückventilhebel nicht betätigen, während der Motor läuft.



Parkbremsenfunktion

Betätigen der Parkbremse - Siehe Abb. 8. Zum Verriegeln der Parkbremse den Fuß von den Fahrtgeschwindigkeitspedalen (A) nehmen, das Bremspedal (B) ganz durchtreten, den Parkbremsenknopf (C) nach OBEN ziehen und dann das Bremspedal loslassen.

Lösen der Parkbremse - Siehe Abb. 8. Zum Lösen der Parkbremse auf das Bremspedal (B) treten.

Bedienung des Tempomats

SO WIRD SIE BETÄTIGT:

1. Den Tempomatknopf (D, Abb. 8) nach oben ziehen.
2. Auf das Vorwärts-Fahrtgeschwindigkeitspedal (A) treten.
3. Den Tempomatknopf (D) hochziehen, wenn die gewünschte Geschwindigkeit erreicht ist. Der Tempomat arretiert in einer der fünf Arretierpositionen.

SO WIRD ER DEAKTIVIERT:

1. Auf das Bremspedal (B, Abb. 8) nach oben ziehen.
- ODER**
2. Depress the forward ground speed pedal (A).

Stundenzähler (falls vorhanden)

Der Stundenzähler (E, Abb. 8) zählt, wie viele Stunden der Schlüssel in der RUN-Position steht.

Traktor u. Motor anhalten

1. Den/die Grundgeschwindigkeitssteuerung(en) in die Neutralposition zurückstellen.
2. Die Zapfwellenkupplung auskuppeln und warten, bis alle beweglichen Teile zum Stillstand gekommen sind.
3. Den Gashebel in die Position LANGSAM stellen und den Zündschlüssel auf AUS drehen. Den Zündschlüssel abziehen.

Entleeren des Grasfangbehälters

Den Grasfangbehälter wie folgt entleeren:

1. Den Hebel des Grasfangbehälters herausziehen und nach vorn drücken (A, Abb. 9), um den Grasfangbehälter (B) zu entleeren.
2. Den Grasfangbehälter mit dem Hebel schließen und den Hebel wieder in den Grasfangbehälter einschieben.

Aus- und einbau des grasfangbehälters

WARNUNG

Den Mäher nur verwenden, wenn das Auswurfrohr oder Leitblech installiert ist.

1. Die Verriegelung des Grasfangbehälters (**A**, Abb. 10) hinter dem linken Hinterrad entriegeln.
2. Die Verriegelung anheben und nach hinten drücken.
3. Den Grasfangbehälter etwas mit dem Hebel (**B**) öffnen.
4. Den Grasfangbehälter von den hinteren Stützarmen abheben.
5. Den Grasfangbehälter in umgekehrter Reihenfolge des Ausbaus einbauen. Die Ausrichtungspfeile am Grasfangbehälter und am Heck des Mähers ausrichten, um den Einbau des Grasfangbehälters zu erleichtern.

Ein- und Ausbau des Mulchstopfens

WARNUNG

Die scharfen Mähmesser nicht mit bloßen Händen anfassen. Unvorsichtiger oder unsachgemäßer Umgang mit den Messern kann zu schweren Verletzungen führen.

1. Den Grasfangbehälter ausbauen.
2. Den Griff (**A**, Abb. 11) festhalten und den Stopfen in den Tunnel schieben. Sicherstellen, dass die Verkleidung oben auf den Schiebeführungen im Mähwerk gleitet.
3. Den Griff eindrücken, um die Innenfeder zu komprimieren.
4. Die Rohrverlängerung in die Öffnung am Ende des Tunnels einsetzen und mit dem Splint (**B**) befestigen.
5. Den Grasfangbehälter wieder einbauen.
6. Den Mulchstopfen in umgekehrter Reihenfolge des Einbaus ausbauen.

Einstellung des „Grasfangbehälter voll“-Alarms

Das zum Auslösen des Alarms erforderliche Grasvolumen im Grasfangbehälter kann durch Verstellen der Einstellhalterung geändert werden (siehe Abb. 12).

Einstellung auf Grasvolumen

Die Einstellhalterung (**A**, Abb. 12) nach oben schieben, um das zum Auslösen des Alarms erforderliche Grasvolumen im Grasfangbehälter zu erhöhen. Die Einstellhalterung nach unten schieben, um das zum Auslösen des Alarms erforderliche Grasvolumen im Grasfangbehälter zu verringern.

1. Die Befestigungselemente (**B**) der Halterung lösen.
2. Die Einstellhalterung (**A**) nach oben oder unten verschieben.
3. Die Befestigungselemente wieder anziehen.

Anpassung der Schnitthöhe

Der Mäher-Hebearm (**A**, Abb. 13) wird verwendet, um das Mähergehäuse auf die gewünschte Schnitthöhe anzuheben.

Zum Absenken des Gehäuses den Mäher-Hebearm leicht zurück ziehen, nach links drücken und nach unten schieben. Zum Anheben des Gehäuses den Mäher-Hebearm nach oben ziehen und in der rechten Einkerbung einrasten lassen.

Anhänger befestigen

Die maximale horizontale, zulässige Zugstangenleistung ist 280 Newton. Die maximale vertikale Zugstangenleistung ist 160 Newton. Dies entspricht einem Anhängergewicht von 113 kg (250 lbs) auf einem Hang mit 10 Grad Neigung. Den Anhänger mit einem ausreichend großen Lastösenbolzen (**A**, Abb. 14) und einer Klammer (**B**) befestigen.

VERFAHREN		ERSTE 5 STUNDEN	ALLE 8 STUNDEN ODER TÄGLICH	ALLE 25 STUNDEN ODER JÄHRLICH	ALLE 50 STUNDEN ODER JÄHRLICH	JÄHRLICH
ZUGMASCHINE UND MÄHER	Sicherheitsverriegelungssystem überprüfen		✓			
	Bremsen der Zugmaschine überprüfen				✓	
	Stopzeit der Mäher-Klinge überprüfen			✓		
	Überprüfung der Zugmaschine und des Mähers auf lose Gegenstände			✓		
	Zugmaschine und Mäher schmieren					✓ Händler aufsuchen
	Batterie und Kabel säubern				✓	
	Reifendruck prüfen			✓		
	Zugmaschine und Mähergehäuse reinigen		✓			
	Mäherklingen überprüfen auswechseln					✓ Händler aufsuchen
MOTOR	Ölfilter auswechseln	✓			✓	
	Ölstand des Motors überprüfen		✓			
	Sichtbare Ablagerungen von der Motorkammer entfernen		✓			
	Luftfilter und Vor-Reiniger warten*			✓		
	Motoröl wechseln				✓	
	Schalldämpfer überprüfen					✓ Händler aufsuchen
	Luftfilter ersetzen					✓
	Vorreiniger auswechseln					✓
	Zündstecker auswechseln					✓ Händler aufsuchen
	Kraftstofffilter auswechseln					✓ Händler aufsuchen

*Bei staubigen Umwelbedingungen oder wenn in der Luft schwebende feste Teilchen vorhanden sind, häufiger reinigen.

Reifendruck prüfen

Der Reifendruck sollte regelmäßig überprüft werden, wobei der im Diagramm aufgeführte Wert aufrechterhalten werden muss. Beachten Sie, dass diese Drücke sich leicht von dem Wert für „Max. Fülldruck“ unterscheiden können, der auf der Seitenwand der Reifen aufgeprägt ist. Die aufgeführten Drücke gewährleisten eine gute Bodenhaftung, verbessern die Schnittqualität und verlängern die Reifenlebensdauer.

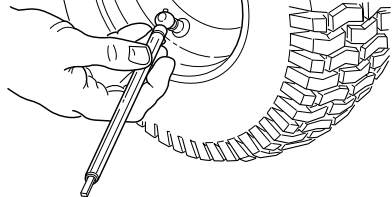

Größe	PSI	bar
22 x 8.8	10	0,68
15 x 6.6	14	0,96

Stopzeit der Mäher-Klinge überprüfen

Die Messer des Mähwerks und der Mähwerkantriebsriemen sollten nach Ausschalten des elektrischen Zapfwellenantriebsschalters innerhalb von fünf Sekunden zum Stillstand kommen.

1. Während der Traktor in der Neutral-Stellung steht, der Zapfwellenantrieb ausgekuppelt ist und der Bediener auf dem Traktor sitzt, den Motor starten.
2. Über die linke Fußstütze am Mähwerktriebsriemen blicken. Den Zapfwellenantrieb einkuppeln und einige Sekunden warten. Den Zapfwellenantrieb auskuppeln und prüfen, wie lange es dauert, bis der Mähwerktriebsriemen zum Stillstand kommt.
3. Wenn der Mäher-Antriebsriemen nicht innerhalb von fünf Sekunden stoppt, setzen Sie sich mit Ihrem autorisierten Händler in Verbindung.

Batteriewartung



WARNUNG

Beim Ausbauen oder Einbauen von Batteriekabeln das negative Kabel ZUERST abtrennen und ZULETZT wieder anschließen. Wenn diese Reihenfolge nicht eingehalten wird, kann die positive Klemme durch ein Werkzeug am Rahmen kurz geschlossen werden.

Reinigen der Batterie und Kabel

1. Die Kabel von der Batterie abtrennen, das negative Kabel zuerst (A, Abb. 15) dann die Abdeckung und positiven Kabel (B).
2. Die Flügelmutter und Unterlegscheibe lösen (D).
3. Die Haltestange (C) nach oben und von der Batterie weg drehen. Am Lenkturm befestigen.
4. Die Batterie (E) ausbauen.
5. Das Batteriefach mit einer Lösung aus Backnatron und Wasser reinigen.
6. Die Batterieklemmen und Kabelenden mit einer Drahtbürste und einem Batterieklemmenreiniger reinigen, bis sie glänzen.
7. Die Batterie (E) erneut in das Batteriefach einlegen. Mit der Batteriehalterstange (C) und der Flügelmutter und Unterlegscheibe (D) sichern.
8. Die Batteriekabel wieder anbringen, die positiven Kabel und die Abdeckung zuerst (B), dann das negative Kabel (A).
9. Die Kabelenden und Batterieklemmen mit Vaseline oder nicht leitendem Fett beschichten.

Aufladen der Batterie



WARNUNG

Halten Sie offene Flammen und Funken von der Batterie fern; die austretenden Gase sind hoch explosiv. Die Batterie beim Aufladen gut belüften.

Eine tote Batterie oder eine, die zu schwach ist, um den Motor zu starten, kann zu einem Defekt im Aufladesystem oder an anderen elektrischen Komponenten führen. Wenn Zweifel an der Ursache des Problems bestehen, setzen Sie sich mit Ihrem lokalen Händler in Verbindung. Wenn sie die Batterie auswechseln müssen, siehe im Abschnitt **Reinigen der Batterie und Kabel**.

Um die Batterie auszuwechseln, befolgen Sie die Anleitungen, die vom Hersteller des Batterieladegeräts angegeben werden, sowie den Warnungen in diesem Buch im Kapitel bezüglich der **Betriebssicherheit**. Laden Sie die Batterie vollständig auf. Laden Sie nicht bei einer höheren Frequenz als 10 amps.

Schmierung

Das Gerät an den in Abb. 16-19 gezeigten Punkten sowie an den aufgeführten Schmierpunkten schmieren. Im Allgemeinen sollten alle beweglichen Metallteile, die mit anderen Teilen in Berührung kommen, geölt werden. Riemen und Riemenscheiben von Öl und Fett frei halten. Die Oberflächen vor und nach der Schmierung sauber wischen.

Sitzeinstellung

Der Sitz kann nach vorn und nach hinten eingestellt werden. Bringen Sie den Hebel (**A**, Abb. 20), positionieren Sie den Sitz wie gewünscht und lassen Sie den Hebel los, um den Sitz in dieser Position einzurasten.

Einstellung der Bremse

Diese Einheit hat keine manuell einstellbare Bremse. Wenn die Bremse nicht ordnungsgemäß funktioniert, suchen Sie einen autorisierten Händler auf.

Ölwechsel

Altöl ist ein gefährliches Abfallprodukt und muss richtig entsorgt werden. Es gehört nicht in den Hausmüll. Informationen zur Entsorgung von Altöl erhalten Sie bei Behörden, Werkstätten oder Fachhändlern.

Ölablass

1. Bei abgestelltem aber noch warmem Motor das Zündkabel (**A**, Abb. 21) abziehen und von der Zündkerze fern halten.
2. Den Peilstab (**D**) herausnehmen.

Standard-Ölablassschraube

1. Die Ölablassschraube (**B**, Abb. 21) abnehmen. Das Öl in einen zugelassenen Behälter ablassen.
2. Nachdem das Öl abgelassen worden ist, die Ölablassschraube einsetzen und festziehen.

Schneller Ölablass (Zubehör)

1. Den Ölablassschlauch (**G**, Abb. 21) von der Motorseite lösen.
2. Den Ölablassverschluss (**H**) losdrehen und abnehmen. Den Öl-Schnellablass (**I**) vorsichtig in einen zugelassenen Behälter (**J**) senken.
3. Nachdem das Öl abgelassen worden ist, den Ölablassverschluss anbringen. Den Ölablassschlauch an der Motorseite befestigen.

Wechsel des Ölfilters

Zu Austauschintervallen siehe den **Wartungsplan**.

1. Das Öl vom Motor ablassen. Siehe den Abschnitt **Ölablass**.
2. Den Ölfilter (**C**, Abb. 22) herausnehmen und ordnungsgemäß entsorgen.
3. Bevor der neue Ölfilter angebracht wird, die Ölfilterdichtung leicht mit frischem sauberem Öl schmieren.
4. Den Ölfilter mit den Hand so einsetzen, dass die Dichtung den Ölfilteradapter berührt. Dann den Ölfilter um 1/2 bis 3/4 Umdrehung festziehen.
5. Öl nachfüllen. Siehe den Abschnitt **Nachfüllen von Öl**.
6. Den Motor starten und laufen lassen. Während der Motor warmläuft, überprüfen, ob Ölleckagen vorhanden sind.
7. Den Motor abstellen und den Ölstand kontrollieren. Er sollte an der FULL-Marke am Peilstab stehen.

Nachfüllen von Öl

- Den Motor waagrecht stellen.
 - Den Öleinfüllbereich von Fremdkörpern reinigen.
 - Zum Ölfassungsvermögen siehe den Abschnitt **Spezifikationen**.
1. Den Peilstab (**D**, Abb. 21) herausziehen und mit einem sauberen Lappen abwischen.
 2. Das Öl langsam in die Motoröleinfüllöffnung (**E**) gießen. **Nicht überfüllen**. Nach dem Einfüllen des Öls eine Minute warten und dann den Ölstand erneut kontrollieren.
 3. Den Peilstab einsetzen und festziehen.
 4. Den Peilstab herausziehen und den Ölstand kontrollieren. Er sollte an der FULL-Marke (**F**) am Peilstab stehen.
 5. Den Peilstab einsetzen und festziehen.

Wartung des Luftfilters



WARNUNG



Kraftstoff und Kraftstoffdämpfe sind extrem leicht entflammbar und explosiv.



Feuer oder Explosionen können zu schweren Verbrennungen oder Tod führen.

- Niemals den Motor mit abgenommenem Luftfilter (falls vorhanden) oder Filtereinsatz (falls vorhanden) starten oder laufen lassen.

ANMERKUNG: Zur Reinigung des Filters keine Druckluft und keine Lösungsmittel verwenden. Druckluft kann den Filter beschädigen, Lösungsmittel zersetzen ihn. Im Luftfiltersystem wird entweder ein flacher oder ein ovaler Filtereinsatz verwendet. Einige Modelle sind außerdem mit einem Vorfilter ausgestattet, der gewaschen und wiederverwendet werden kann.

1. Die Abdeckung (**A**, Abb. 23) abnehmen.
2. Filter (**C**) und Vorfilter (**B**) abnehmen.
3. Um Fremdkörper zu lösen, mit dem Filter leicht auf eine harte Oberfläche klopfen. Wenn der Filter sehr schmutzig ist, muss er ausgetauscht werden.
4. Den Vorfilter in flüssigem Reinigungsmittel und Wasser waschen. Dann gründlich an der Luft trocknen lassen. Den Vorfilter nicht ölen.
5. Den trockenen Vorfilter und den Filter in der Motorbasis (**D**) anbringen.
6. Die Abdeckung anbringen.

Überprüfen des Schalldämpfers



WARNUNG



Laufende Motoren erzeugen Wärme. Motorteile, insbesondere Schalldämpfer, werden extrem heiß.



Bei Berührung kann es zu schweren Verbrennungen kommen. Brennbares Fremdkörper wie Laub, Gras usw. können sich entzünden.

- Schalldämpfer, Zylinder und Kühlrippen abkühlen lassen, bevor sie berührt werden.
- Sichtbare Ablagerungen von Motorkammer entfernen.



WARNUNG: Ersatzteile müssen mit den Originalteilen identisch sein und an denselben

Positionen installiert werden. Andernfalls besteht Brandgefahr.

Lagerung



WARNUNG



Das Gerät auf keinen Fall (mit Kraftstoff) in einem geschlossenen, schlecht belüfteten Raum lagern. Kraftstoffdämpfe können mit einer Zündquelle in Berührung kommen (z. B. einem Brennofen, Wassererhitzer usw.) und eine Explosion verursachen. Kraftstoffdämpfe sind außerdem für Menschen und Tiere giftig.



Beim Lagern von Kraftstoff oder der Maschine mit Kraftstoff im Tank

- Die Lagerung findet immer außerhalb der Reichweite von Brennöfen, Heizöfen, Wasserkochern oder anderen Geräten, die über eine Zündflamme oder andere Glühquellen verfügen die die Kraftstoffdämpfe anzünden könnten.

Equipment

Kuppeln Sie die Antriebswelle aus, ziehen Sie die Parkbremse und ziehen Sie den Schlüssel ab.

Die Lebenszeit der Batterie, wenn diese herausgenommen wird. Lagern Sie sie vollständig geladen ca. einen Monat lang an einem kühlen, trockenen Ort. Wird die Batterie im Gerät gelassen, ziehen Sie das negative Kabel ab.

Kraftstoffsystem

Kraftstoff kann abgestanden werden, wenn er über 30 Tage lag gelagert wird. Abgestandener Kraftstoff führt dazu, dass sich Säure und Gummiablagerungen im Kraftstoffsystem oder auf wichtige Teile des Vergasers bilden. Um den Kraftstoff frisch zu halten, verwenden Sie Briggs & Stratton FUEL FIT®-Kraftstoffstabilisierer, der als flüssiger Zusatz oder Tropfkonzentrat-Patrone erhältlich ist.

Es ist nicht nötig, den Kraftstoff aus dem Motor abzulassen, wenn ein Kraftstoffstabilisierer gemäß den Anweisungen hinzugefügt wird. Lassen Sie den Motor 2 Minuten lang laufen, um den Stabilisierer durch das Kraftstoffsystem laufen zu lassen. Der Motor und Kraftstoff kann dann bis zu 24 Monate lag gelagert werden.

Falls der Kraftstoff im Motor nicht mit einem Kraftstoffstabilisierer behandelt wurde, muss er in einen zugelassenen Behälter abgelassen werden. Lassen Sie den Motor so lange laufen, bis er aufgrund von Kraftstoffmangel stoppt. Die Verwendung eines Kraftstoffstabilisierers im Lagerungsbehälter wird empfohlen, um die Frische aufrecht zu erhalten.

Motoröl

Wechseln Sie das Motoröl, so lange der Motor noch warm ist. Siehe **Ölwechsel**.

Bevor Sie die Einheit nach der Lagerung starten:

- Überprüfen Sie alle Flüssigkeitsstände. Überprüfen Sie alle Wartungsbereiche.
- Führen Sie alle im Motorhandbuch empfohlenen Überprüfungen und Verfahren durch.
- Lassen Sie den Motor vor der Verwendung einige Minuten warmlaufen.

Fehlersuche und-behebung bei der Zugmaschine

PROBLEM	ÜBERPRÜFEN	PROBLEMLÖSUNG
Der Motor überträgt oder startet nicht.	Bremspedal nicht durchgedrückt.	Bremspedal vollständig durchdrücken.
	Antriebswellenkupplungsschalter (elektrische Kupplung) steht in der Position EIN.	Stellen Sie ihn auf die Position AUS.
	Fahrkontrolle ist eingekuppelt.	Bewegen Sie den Knopf in die Stellung NEUTRAL/AUS.
	Kraftstoff ist alle.	Lassen Sie den Motor abkühlen, wenn er heiß ist, und dann füllen Sie den Kraftstofftank wieder auf.
	Motor abgesoffen.	Kuppeln Sie die Klängen aus.
	Sicherung durchgebrannt.	Suchen Sie einen autorisierten Händler auf.
	Batterieanschlüsse müssen gereinigt werden.	Sieh hierzu im Abschnitt <i>Reinigen der Batterie und Kabel</i> .
	Batterien sind leer oder tot.	Laden Sie die Batterie neu auf oder ersetzen Sie sie.
	Kabel lose oder gebrochen.	Sichtinspektion der Kabel durchführen. Falls die Kabel gebrochen oder ausgefranst sind, wenden Sie sich an einen autorisierten Händler.
	Zylinderspule oder Startermotorschaden.	Suchen Sie einen autorisierten Händler auf.
	Sicherheitsverriegelungsschalter defekt.	Suchen Sie einen autorisierten Händler auf.
	Wasser im Kraftstoff.	Suchen Sie einen autorisierten Händler auf.
	Kraftstoff ist alt oder abgestanden.	Suchen Sie einen autorisierten Händler auf.
Der Motor startet schwer oder läuft schlecht.	Kraftstoffgemisch zu stark.	Den Luftfilter reinigen.
	Der Motor hat ein anderes Problem.	Suchen Sie einen autorisierten Händler auf.
Motor klopft.	Niedriger Ölstand.	Überprüfen Sie das Öl/füllen Sie gegebenenfalls etwas nach.
	Es wurde Öl mit dem falschen Grad verwendet.	Siehe hierzu die <i>Tabelle Empfehlungen zum Öl</i> .
Zu hoher Ölverbrauch.	Motor läuft zu heiß.	Suchen Sie einen autorisierten Händler auf.
	Es wurde Öl mit dem falschen Grad verwendet.	Siehe hierzu die <i>Tabelle Empfehlungen zum Öl</i> .
	Zuviel Öl im Motorgehäuse.	Lassen Sie überschüssiges Öl ab.
Motorauspuff ist schwarz.	Den schmutzigen Luftfilter reinigen.	Siehe hierzu im Abschnitt <i>Wartung des Luftfilters</i> .
	Choke geschlossen.	Den Choke öffnen.
Motor läuft aber die Zugmaschine fährt nicht.	Die Grundgeschwindigkeitspedale sind nicht durchgedrückt.	Pedale durchdrücken.
	Die Übertragungs-Lösehebel stehen in der Position SCHIEBEN.	Hebel in die Position FAHRE bringen.
	Mäher-Antriebsriemen ist gerissen.	Suchen Sie einen autorisierten Händler auf.
	Parkbremse ist eingerastet.	Lösen Sie die Parkbremse.
	Der Fahrtriebsriemen ist gerissen oder rutscht.	Suchen Sie einen autorisierten Händler auf.

Fehlersuche und-behebung bei der Zugmaschine (Fortsetzung)

PROBLEM	ÜBERPRÜFEN	PROBLEMLÖSUNG
Parkbremse lässt sich nicht feststellen.	Bremse abgenutzt.	Suchen Sie einen autorisierten Händler auf.
Zugmaschine lenkt schlecht oder lässt sich nicht gut handhaben.	Lenkstange ist locker.	Suchen Sie einen autorisierten Händler auf.
	Reifendruck stimmt nicht.	Siehe hierzu im Abschnitt <i>Überprüfen des Reifendrucks</i> .
	Achslager der Vorderräder sind trocken.	Suchen Sie einen autorisierten Händler auf.

Fehlersuche beim Mäher

PROBLEM	ÜBERPRÜFEN	PROBLEMLÖSUNG
Mäher lässt sich nicht anheben.	Hebegestänge ist nicht richtig befestigt oder beschädigt.	Suchen Sie einen autorisierten Händler auf.
Der Schnitt ist uneben.	Der Mäher ist nicht richtig nivelliert.	Suchen Sie einen autorisierten Händler auf.
	Die Reifen der Zugmaschine sind nicht richtig aufgepumpt.	Siehe hierzu im Abschnitt <i>Überprüfen des Reifendrucks</i> .
Der Schnitt sieht grob aus.	Motorgeschwindigkeit zu niedrig.	Setzen Sie die Geschwindigkeit auf Vollgas.
	Grundgeschwindigkeit zu schnell.	Verlangsamen.
	Der Mäher hat ein anderes Problem.	Suchen Sie einen autorisierten Händler auf.
Motor stirbt leicht ab wenn der Mäher angestellt ist.	Motorgeschwindigkeit zu niedrig.	Setzen Sie die Geschwindigkeit auf Vollgas.
	Grundgeschwindigkeit zu schnell.	Verlangsamen.
	Schmutziger oder verstopfter Luftfilter.	Siehe hierzu im Abschnitt <i>Wartung des Luftfilters</i> .
	Schnitthöhe ist zu niedrig eingestellt.	Schneiden Sie hohes Gras während des ersten Schnitts bei maximaler Schnitthöhe.
	Motor hat keine Betriebstemperatur.	Lassen Sie den Motor einige Minuten lang warm laufen.
	Starten des Mähers in hohem Gras.	Starten Sie den Mäher in einem bereinigten Bereich.
Übermäßige Vibration des Mähers.	Der Mäher hat ein anderes Problem.	Suchen Sie einen autorisierten Händler auf.
Motor läuft und Zugmaschine fährt, der Mäher fährt jedoch nicht.	PTO nicht eingekuppelt.	PTO einkuppeln.
	Der Mäher hat ein anderes Problem.	Suchen Sie einen autorisierten Händler auf.

EINGESCHRÄNKTE GARANTIE

Briggs & Stratton Power Products Group, LLC repariert und/oder ersetzt kostenlos jegliche(n) Teil(e) des Gerätes, die Fehler an Material oder Verarbeitung aufweisen. Briggs & Stratton corporation repariert und/oder ersetzt kostenlos jegliche(n) Teil(e) des Briggs and Stratton Motors* (falls vorhanden), die Fehler an Material oder Verarbeitung oder beides aufweisen. Die Transportkosten für das zur Reparatur oder zum Austausch eingesandte Produkt unter dieser Garantie müssen vom Käufer getragen werden. Diese Garantie ist für die Zeiträume und unter den unten genannten Bedingungen wirksam. Für Garantieleistungen finden Sie mit Hilfe unserer Händler-Suchfunktion unter www.BriggsandStratton.com oder den nächsten autorisierten Servicehandler.

Es besteht keine andere ausdrückliche Garantie. Implizierte Garantien, einschließlich der der allgemeinen Gebrauchstauglichkeit oder Eignung für einen bestimmten Zweck, sind auf ein Jahr ab dem Kaufdatum oder auf den gesetzlich zugelassenen Umfang beschränkt. Die Haftbarkeit für Folge- oder Begleitschäden ist soweit ausgeschlossen, wie gesetzlich zulässig.

In einigen Staaten ist die Dauer der implizierten Garantie bzw. die Beschränkung von Folge- oder Begleitschäden nicht zulässig, daher könnte die oben genannte Beschränkung oder Ausnahme eventuell nicht auf Sie zutreffen. Durch diese Garantie erhalten Sie spezielle Rechte, und von einem Staat zum anderen können Sie außerdem andere, von Land zu Land variierende Rechte haben.

GRANTIEZEITRAUM**Element Verbraucher-Nutzung Kommerzielle Nutzung:**

Equipment	2 Jahre	n/a
Motor*	2 Jahre	n/a
Batterie	1 Jahr	n/a

Der Garantiezeitraum beginnt am Kaufdatum des ersten Einzelhandelskunden oder kommerziellen Endbenutzers und dauert für den oben genannten Zeitraum. „Verbraucher-Nutzung“ bedeutet die private Verwendung im eigenen Haushalt durch einen Einzelhandelskunden. „Kommerzielle Nutzung“ bezieht sich auf alle anderen Verwendungen, einschließlich die Verwendung für kommerzielle, Einkommen erzeugende oder Vermiedungszwecke. Wenn das Produkt einmal kommerziell genutzt wurde, wird es hernach für die Zwecke dieser Garantie als kommerziell genutztes Produkt betrachtet.

Für die Gültigkeit der Garantie für Briggs & Stratton Produkte ist keine Garantierregistrierung erforderlich. Bewahren Sie einfach Ihren Kaufbeleg auf. Wenn Sie zu dem Zeitpunkt, an dem die Garantieleistung gefordert wird, keinen Beleg für das Datum des Erstkaufs vorlegen können, wird das Herstellungsdatum des Produkts verwendet, um zu bestimmen, ob das Gerät noch Garantie hat.

ÜBER IHRE GARANTIE

Wir führen gern Reparaturen im Rahmen der Garantie aus und entschuldigen uns für die Ihnen entstandenen Unannehmlichkeiten. Garantieleistungen sind nur über von Briggs & Stratton oder BSPPG, LLC autorisierte Händler verfügbar.

Die meisten Garantiereparaturen werden routinemäßig gehandhabt, manchmal sind jedoch Anträge auf Reparaturen im Rahmen der Garantie unangemessen. Diese Garantie erstreckt sich ausschließlich auf Fehler in Material und Verarbeitung. Sie deckt keine durch unsachgemäße Verwendung oder Missbrauch des Gerätes, unsachgemäße Wartung oder Reparatur, normale Abnutzung und Verschleiß oder alten oder nicht zugelassenen Kraftstoff ab.

Unsachgemäße Verwendung und Missbrauch - Der ordnungsgemäße beabsichtigte Verwendungszweck dieses Produkts ist in der Bedienungsanleitung beschrieben. Die Verwendung des Produkts auf eine Weise, die in der Bedienungsanleitung nicht beschrieben ist, oder die Verwendung des Produkts nach Beschädigung löscht Ihre Garantie aus. Eine Garantieleistung ist ausgeschlossen, wenn die Seriennummer des Produkts entfernt oder das Produkt auf irgendeine Weise verändert oder modifiziert wurde oder wenn das Produkt nachweislich unsachgemäß verwendet wurde, z.B. Schäden durch äußere Einwirkung oder durch Wasser/chemische Korrosion aufweist.

Unsachgemäße Wartung oder Reparatur - Dieses Produkt muss gemäß den in der Bedienungsanleitung angegebenen Verfahren und Terminen gewartet und unter Verwendung von Originalersatzteilen von Briggs & Stratton repariert werden. Durch fehlende Wartung oder die Verwendung von Nicht-Original-Ersatzteilen verursachte Schäden sind durch die Garantie nicht abgedeckt.

Normale Abnutzung - Wie alle mechanischen Geräte unterliegt Ihre Einheit der normalen Abnutzung, selbst wenn sie ordnungsgemäß gewartet wird. Diese Garantie deckt keine Reparaturen ab, wenn Teile oder das gesamte Gerät durch den normalen Gebrauch verschlissen sind. Wartungs- und Verschleißteile wie Filter, Riemen, Schneideklingen und Bremsbelege (einschließlich Motor-Bremsbelege) sind allein auf Grund ihrer Verschleißeienschaft nicht durch die Garantie abgedeckt, es sei denn die Schadensursache ist auf Fehler in Material und Verarbeitung zurückzuführen.

Alter Kraftstoff - Für eine ordnungsgemäße Funktion benötigt dieses Produkt frischen Kraftstoff, der den in der Bedienungsanleitung beschriebenen Kriterien entspricht. Durch alten Kraftstoff verursachte Schäden (Undichtigkeiten im Vergaser, verstopfte Kraftstoffschläuche, festgefahrene Ventile etc.) sind nicht durch die Garantie abgedeckt.

* Trifft nur auf Motoren von Briggs and Stratton zu. Die Garantieabdeckung für Motoren, die nicht von Briggs and Stratton stammen, wird durch den jeweiligen Motorhersteller festgelegt.

MOTOR

18 HP* Briggs & Stratton

Fabrikat	Briggs & Stratton
Nennleistung	18 @ 2700 U/min +/- 100 U/min
Schwenkbereich	40,03 cm ³ (656 Kubikzoll)
Elektrisches System	12 Volt, 16 amp Generator, Batterie: 230 CCA
Ölinhalt	1,8-1,9 L (62-64 Unzen)
Zündkerzenspalt	0,76 mm (0,030 Zoll)
Drehmoment des Zündkerzensteckers	20 Nm (180 in-lbs)

24 HP* Briggs & Stratton

Fabrikat	Briggs & Stratton
Nennleistung	24 @ 2700 U/min +/- 100 U/min
Schwenkbereich	44,18 cm ³ (724 Kubikzoll)
Elektrisches System	12 Volt, 16 amp Generator, Batterie: 230 CCA
Ölinhalt	1,8-1,9 L (62-64 Unzen)
Zündkerzenspalt	0,76 mm (0,030 Zoll)
Drehmoment des Zündkerzensteckers	20 Nm (180 in-lbs)

Serviceile **Bestellnummer**

Zündkerze mit Entstörwiderstand zur Kontrolle der Zündsignale	491055
Zündkerzenstecker aus langlebigem Platin	5066
Luftfilter	499486
Vorreiniger	273638
Ölfilter	492932
Kraftstofffilter	691035

FAHRGESTELL

Volumen des Kraftstofftanks	Volumen: 10 L (2,6 Gallonen)
Heckräder	Reifengröße: 22 x 8,8 Auffülldruck: 0,68 bar (10 psi)
Vorderräder	Reifengröße: 15 x 6,6 Auffülldruck: 0,96 bar (14 psi)

**Briggs & Stratton-Modelle: Die Nennleistung für einzelne Modelle mit gasbetriebenem Motor ist in Übereinstimmung mit dem SAE (Society of Automotive Engineers) - Code J1940 (Small Engine Power & Torque Rating Procedure) angegeben, und die Bewertung der Leistung wurde in Übereinstimmung mit SAE J1995 (Revision 2002-05) vorgenommen und korrigiert. Die Drehmoment-Werte wurden bei 3060 U/min gemessen; die PS-Werte wurden bei 3600 U/min ermittelt. Die tatsächliche Motorleistung wird geringer sein und wird zum einen durch die Betriebsbedingungen und Abweichungen von einem Motor zum anderen bestimmt. In Anbetracht der breiten Vielfalt an Produkten, in die unsere Motoren eingebaut werden, und der Vielfalt der für den Betrieb des Equipments anwendbaren Umweltbedingungen kann es sein, dass der Motor, den Sie gekauft haben, nicht die bewertete Leistung entwickelt, wenn er in einem Gerät mit Kraftantrieb verwendet wird (wirkliche „vor Ort-“ oder Netto-Pferdestärke). Dieser Unterschied lässt sich auf eine Vielfalt von Faktoren zurückführen, einschließlich u.a. Zubehör (Luftreiniger, Auspuff, Ladung, Kühlung, Vergaser, Kraftstoffpumpe etc.), Einschränkungen bezüglich der Anwendung, Betriebsbedingungen (Temperatur, Luftfeuchtigkeit, Einsatzhöhe) und Abweichungen von einem Motor. Auf Grund von Herstellungs- und Leitungsbegrenzungen kann Briggs & Stratton den Motor dieser Serie durch einen Motor mit einer höheren Leistung auswechseln.*

OPTIONEN UND ZUBEHÖR

Ersatzteile

Wir empfehlen Ihnen, sich für alle Warungs- und Serviceangelegenheiten bezüglich der Zugmaschine/des Motors und der Teile an einen autorisierten Snapper/Briggs & Stratton-Händler zu wenden.

KRAFTÜBERTRAGUNG

K46

Type	Hydrostatisch Tuff Torq K46
Motoröl	Synthetisch 5W30
Geschwindigkeiten @ 3400 U/min	Vorwärts: 0-8,7 km/h (0-5,4 MPH) Rückwärts: 0-3,7 km/h (0-2,3 MPH)
Antriebsdrehmoment	170 ft-lbs
Kupplungsstangen-Belastung	103 kg (227 lbs)
Maximalgewicht auf der Achse	306 kg (675 lbs)

Mäher

Schnittbreite	102 cm (40 Zoll)
Anzahl der Klingen	2
Grundabdeckung	Auswurf hinten
Schnitthöhe	2,5-8,0 cm (0,98-3,15 Zoll)
Schneidpositionen	7

MASSE

Gesamtlänge	2030 mm (79,9 Zoll)
Gesamtbreite	1070 mm (42,1 Zoll)
Höhe	1190 mm (46,9 Zoll)
Gewicht	270 kg (595 lbs)

Zubehör

Die folgenden Zubehörteile sind für diesen Aufsitz-Mäher verfügbar. Für nähere Informationen kontaktieren Sie einen autorisierten Snapper-Händler:

Stirnschild, 107 cm (42 Zoll)	Gewichte der Hinterräder
Kippkarre	14 kg (31 lbs)
Auswurfklappe hinten	Einstufen-Schneefräse
Gewichtsträger hinten	Führersitz

ΠΕΡΙΕΧΟΜΕΝΑ

Απεικόνιση.....	3
Ασφάλεια χειριστή	10
Χαρακτηριστικά και χειριστήρια.....	17
Λειτουργία	20
Συντήρηση	25
Αντιμετώπιση προβλημάτων	29
Εγγύηση	31
Προδιαγραφές.....	32
Ανταλλακτικά και εξαρτήματα.....	32

Γενικές πληροφορίες

Σας ευχαριστούμε που αγοράσατε αυτό το εξαιρετικής ποιότητας χλοοκοπτικό της Snapper. Χαιρόμαστε που εμπιστευέστε το όνομα Snapper. Αν η λειτουργία και η συντήρηση γίνονται σύμφωνα με τις οδηγίες στο παρόν εγχειρίδιο, το προϊόν Snapper θα σας παρέχει αξιόπιστες υπηρεσίες για πολλά χρόνια.

Το παρόν εγχειρίδιο περιέχει πληροφορίες για θέματα ασφάλειας ώστε να έχετε επίγνωση των κινδύνων και των ρίσκων που ενέχει η χρήση χλοοκοπτικών και να ξέρετε πώς θα αποφύγετε τους κινδύνους αυτούς. Το συγκεκριμένο χλοοκοπτικό σχεδιάζεται και προορίζεται μόνο για την κοπή χλόης και όχι για κάποιον άλλο σκοπό. **Είναι σημαντικό να διαβάσετε και να αντιληφθείτε πλήρως αυτές τις αρχικές οδηγίες προτού επιχειρήσετε την εκκίνηση ή τη λειτουργία του εξοπλισμού.**

Δεδομένα αναφοράς προϊόντος

Καταγράψτε τον αριθμό/το όνομα του μοντέλου σας, τους αριθμούς αναγνώρισης του κατασκευαστή και τους σειριακούς αριθμούς της μηχανής στον παρεχόμενο χώρο για εύκολη πρόσβαση. Μπορείτε να βρείτε τους αριθμούς αυτούς στις υποδεικνυόμενες θέσεις.

Όταν επικοινωνείτε με τον εξουσιοδοτημένο αντιπρόσωπό σας για ανταλλακτικά, σέρβις ή πληροφορίες ΠΡΕΠΕΙ να έχετε αυτούς τους αριθμούς.

ΔΕΔΟΜΕΝΑ ΑΝΑΦΟΡΑΣ ΠΡΟΪΟΝΤΟΣ	
Όνομασία περιγραφής/Αριθμός μοντέλου	
Αριθμός ΚΑΤ μονάδας	ΣΕΙΡΙΑΚΟΣ αριθμός μονάδας
Αριθμός ΚΑΤ ντεκ χλοοκοπτικού	ΣΕΙΡΙΑΚΟΣ αριθμός ντεκ χλοοκοπτικού
Όνομα αντιπροσώπου	Ημερομηνία αγοράς
ΔΕΔΟΜΕΝΑ ΑΝΑΦΟΡΑΣ ΜΗΧΑΝΗΣ	
Μάρκα μηχανής	Μοντέλο μηχανής
Τύπος/Προδιαγραφές μηχανής	Κωδικός/Σειριακός αριθμός μηχανής

Ετικέτα αναγνώρισης Ευρωπαϊκής Κοινότητας

- A. Αριθμός αναγνώρισης κατασκευαστή
- B. Σειριακός αριθμός κατασκευαστή
- C. Ονομαστική ισχύς σε κιλοβάτ
- D. Μέγιστη ταχύτητα μηχανής σε περιστροφές ανά λεπτό
- E. Επωνυμία και διεύθυνση κατασκευαστή
- F. Έτος κατασκευής
- G. Λογότυπο συμμόρφωσης της Ευρωπαϊκής Κοινότητας
- H. Βάρος της μονάδας σε κιλά
- I. Εγγυημένη ηχητική ισχύς σε ντεσιμπέλ

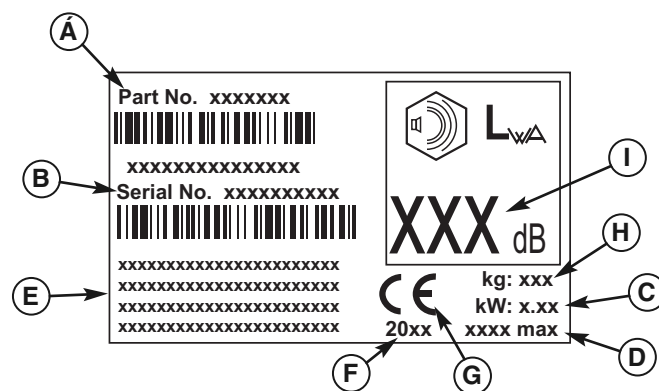

Η εικονογραφημένη λίστα εξαρτημάτων για το συγκεκριμένο μηχάνημα είναι διαθέσιμη για λήψη στον ιστότοπο www.snapper.com. Όταν παραγγέλλετε ανταλλακτικά, πρέπει να αναφέρετε το μοντέλο και το σειριακό αριθμό.

Πνευματικά δικαιώματα © 2009 Briggs & Stratton Power Products Group, LLC Milwaukee, WI. Με επιφύλαξη κάθε νόμιμου δικαιώματος. Η ονομασία SNAPPER είναι εμπορικό σήμα της Briggs & Stratton Power Products Group, LLC Milwaukee, WI USA.

Ασφάλεια λειτουργίας



Συγχαρητήρια για την αγορά αυτού του εξαιρετικής ποιότητας μηχανήματος για το γρασίδι και τον κήπο. Τα προϊόντα μας έχουν σχεδιαστεί και κατασκευαστεί για να ανταποκρίνονται ή και να υπερβαίνουν όλα τα πρότυπα ασφαλείας της αγοράς.

Τα ισχυρά μηχανήματα είναι ασφαλή στο βαθμό που είναι ασφαλής ο χειριστής τους. Σε περίπτωση κακής χρήσης ή συντήρησης το μηχάνημα μπορεί να γίνει επικίνδυνο! Μην ξεχνάτε ότι είστε υπεύθυνοι για την ασφάλεια τη δική σας αλλά και όσων βρίσκονται γύρω σας.

Χρησιμοποιήστε την κοινή λογική και σκεφτείτε προσεκτικά πριν κάνετε οτιδήποτε. Αν δεν είστε σίγουροι ότι η ενέργεια στην οποία θέλετε να προβείτε μπορεί να πραγματοποιηθεί με ασφάλεια με το μηχάνημα που έχετε επιλέξει, ρωτήστε έναν ειδικό: επικοινωνήστε με τον εξουσιοδοτημένο αντιπρόσωπο της περιοχής σας.

Διαβάστε το εγχειρίδιο

Το εγχειρίδιο του χειριστή περιέχει σημαντικές πληροφορίες σε θέματα ασφαλείας, τις οποίες πρέπει να γνωρίζετε ΠΡΟΤΟΥ χρησιμοποιήσετε το μηχάνημα αλλά και ΚΑΤΑ ΤΗ ΔΙΑΡΚΕΙΑ της χρήσης του.

Παρέχονται τεχνικές ασφαλούς λειτουργίας, μια εξήγηση των χαρακτηριστικών και χειριστηρίων του προϊόντος καθώς και πληροφορίες για τη συντήρησή του, ώστε να μπορέσετε να αξιοποιήσετε το μηχάνημα κατά τον καλύτερο δυνατό τρόπο.

Διαβάστε προσεκτικά όλους τους κανόνες ασφαλείας και όλες τις πληροφορίες που δίνονται στις σελίδες που ακολουθούν. Επίσης, διαβάστε προσεκτικά την ενότητα Λειτουργία.

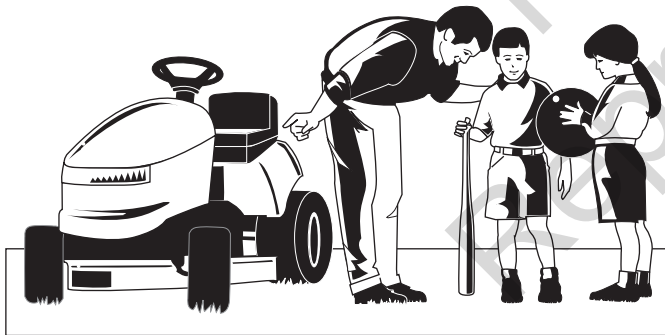

Παιδιά

Μπορούν να συμβούν τραγικά ατυχήματα με τα παιδιά. Μην επιτρέπετε στα παιδιά να βρίσκονται κοντά στο χώρο που λειτουργεί το μηχάνημα. Τόσο το ίδιο το μηχάνημα όσο και η δραστηριότητα του κουρέματος του γκαζόν συνήθως κινούν το ενδιαφέρον των παιδιών. Μη θεωρείτε σε καμία περίπτωση ότι τα παιδιά θα παραμείνουν στο ίδιο μέρος που ήταν πριν. Αν υπάρχει κίνδυνος να πλησιάσουν τα παιδιά στο χώρο που κουρεύετε το γρασίδι, φροντίστε να υπάρχει άλλος ένας ενήλικας για να τα επιβλέπει.

ΜΗΝ ΠΗΓΑΙΝΕΤΕ ΤΑ ΠΑΙΔΙΑ ΒΟΛΤΑ ΜΕ ΤΟ ΤΡΑΚΤΕΡ! Έτσι τα ενθαρρύνετε να πλησιάζουν το μηχάνημα εν ώρα λειτουργίας και μπορεί να τραυματιστούν σοβαρά. Μπορεί να πλησιάσουν το μηχάνημα για να πάνε βόλτα ενώ δεν το περιμένετε και να τα πατήσετε.

Όπισθεν

Μην κουρεύετε το γρασίδι με την όπισθεν παρά μόνο αν είναι απολύτως απαραίτητο. Να κοιτάτε πάντα κάτω και πίσω καθώς προχωράτε με όπισθεν ακόμη και όταν είναι απενεργοποιημένες οι λεπίδες κουρέματος.



Λειτουργία σε έδαφος με κλίση

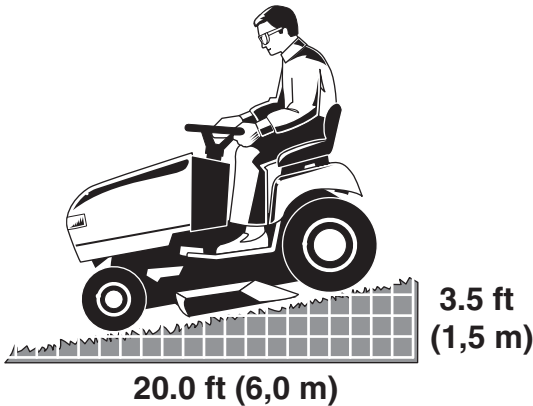

Μπορεί να τραυματιστείτε σοβαρά ή ακόμη και να σκοτωθείτε αν χρησιμοποιήσετε το μηχάνημα αυτό σε έδαφος με πολύ απότομη κλίση. Αν χρησιμοποιήσετε το μηχάνημα σε έδαφος με πολύ απότομη κλίση ή σε μέρος όπου το μηχάνημα δεν έχει καλή πρόσφυση, μπορεί να χάσετε τον έλεγχο ή να ανατραπεί.

Κατά γενικό κανόνα, δε θα πρέπει να γίνεται χρήση του μηχανήματος σε έδαφος με κλίση αν δε μπορείτε να κάνετε όπισθεν (με κίνηση σε δύο τροχούς). Δεν πρέπει να χρησιμοποιείτε το μηχάνημα σε έδαφος με κλίση πάνω από 1,5 μέτρο (3,5 πόδια) σε απόσταση μεγαλύτερη από 6,0 μέτρα (20 πόδια). Σε εδάφη με κλίση να κουρεύετε το γρασίδι με φορά από κάτω προς τα πάνω και από πάνω προς τα κάτω: ποτέ να μην προχωράτε οριζόντια.

Λάβετε επίσης υπόψη σας ότι η επιφάνεια στην οποία οδηγείτε μπορεί να επηρεάσει σε μεγάλο βαθμό τη σταθερότητα και τον έλεγχο του μηχανήματος. Σε βρεγμένο γρασίδι ή πεζοδρόμιο με πάγο, η ικανότητα ελέγχου του μηχανήματος επηρεάζεται σημαντικά.

Αν δεν είστε σίγουροι ότι μπορείτε να χρησιμοποιήσετε το μηχάνημα σε έδαφος με κλίση, μην το χρησιμοποιήσετε. Δεν αξίζει το ρίσκο.

Κινούμενα μέρη

Το μηχάνημα αυτό έχει κινούμενα μέρη που μπορούν να τραυματίσουν εσάς τους ίδιους ή και άλλους. Ωστόσο, αν κάθεστε σωστά στο κάθισμα και ακολουθείτε όλους τους κανόνες του παρόντος βιβλίου, μπορείτε να χρησιμοποιήσετε το μηχάνημα με ασφάλεια.

Το ντεκ κοπτικού έχει περιστρεφόμενες λεπίδες κοπής γκαζόν που μπορούν να ακρωτηριάσουν χέρια και πόδια. Μην επιτρέπετε σε κανέναν να πλησιάσει το μηχάνημα εν ώρα λειτουργίας!

Για να διευκολύνουμε εσάς, τον χειριστή, να χρησιμοποιείτε το μηχάνημα με ασφάλεια, το έχουμε εξοπλίσει με σύστημα ασφαλείας που επιτρέπει στο μηχάνημα να λειτουργήσει μόνο εάν υπάρχει χειριστής. ΜΗΝ επιχειρήσετε να τροποποιήσετε ή να παρακάμψετε το σύστημα. Απευθυνθείτε αμέσως στον αντιπρόσωπό σας αν το σύστημα δεν περάσει όλους τους ελέγχους του συστήματος ασφαλείας όπως ορίζει το εγχειρίδιο.

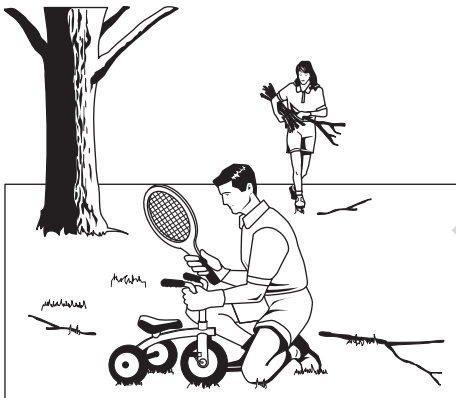

Εκτόξευση αντικειμένων

Το μηχάνημα διαθέτει περιστρεφόμενες λεπίδες κοπής γκαζόν. Οι λεπίδες αυτές μπορούν να πιάσουν και να εκτοξεύσουν αντικείμενα που θα μπορούσαν να τραυματίσουν σοβαρά όποιον βρίσκεται κοντά. Φροντίζετε να καθαρίζετε πάντα την επιφάνεια στην οποία θα κουρεύετε το γρασίδι ΠΡΙΝ ξεκινήσετε.

Μη χρησιμοποιείτε το μηχάνημα αν δεν είναι τοποθετημένος σωστά ο συλλέκτης χλόης ή ο προφυλακτήρας εκκένωσης (εκτροπέας).

Επίσης, μην επιτρέπετε σε κανέναν να βρίσκεται κοντά στην περιοχή όπου λειτουργεί το μηχάνημα! Αν πλησιάσει κάποιος, διακόψτε αμέσως τη λειτουργία του μηχανήματος μέχρι να φύγει.

Καύσιμο και συντήρηση

Η βενζίνη είναι εξαιρετικά εύφλεκτη. Και οι αναθυμιάσεις της είναι εξαιρετικά εύφλεκτες και μπορούν να μετακινηθούν και να φτάσουν σε μακρινές πηγές ανάφλεξης. Η βενζίνη πρέπει να χρησιμοποιείται μόνο ως καύσιμο, όχι ως διαλύτης ή καθαριστικό. Δεν πρέπει να αποθηκεύεται ποτέ σε μέρος όπου οι αναθυμιάσεις της μπορούν να αυξηθούν ή να μετακινηθούν και να φτάσουν σε πηγή ανάφλεξης όπως ένα φλόγιστρο. Το καύσιμο πρέπει να βρίσκεται σε εγκεκριμένο, πλαστικό και σφραγισμένο δοχείο καυσίμου ή στη δεξαμενή καυσίμου του μηχανήματος με το καπάκι ασφαλισμένο. Σε περίπτωση που χυθεί καύσιμο, θα πρέπει να καθαριστεί αμέσως.

Είναι πολύ σημαντικό να γίνεται σωστή συντήρηση για την ασφάλεια και απόδοση του μηχανήματος. Φροντίζετε να ακολουθείτε τις διαδικασίες συντήρησης που δίνονται στο παρόν εγχειρίδιο, ειδικά όσον αφορά τους περιοδικούς ελέγχους του συστήματος ασφαλείας.





Διαβάστε αυτούς τους κανόνες ασφαλείας και ακολουθήστε τους πιστά. Η μη τήρηση των κανόνων αυτών θα μπορούσε να οδηγήσει στην απώλεια ελέγχου του μηχανήματος, τον σοβαρό σωματικό τραυματισμό ή το θάνατό για εσάς, ή για τους παρευρισκόμενους, ή σε υλικές ζημιές ή ζημιά στο μηχανήμα. **Το ντεκ κοπτικού μπορεί να ακρωτηριάσει τα χέρια και τα πόδια, καθώς και να εκτοξεύσει αντικείμενα.** Το τριγωνικό σήμα με το θαυμαστικό υποδηλώνει σημαντικές προφυλάξεις ή προειδοποιήσεις που θα πρέπει να λαμβάνονται υπόψη.

ΓΕΝΙΚΗ ΛΕΙΤΟΥΡΓΙΑ

1. Διαβάστε, κατανοήστε και ακολουθήστε όλες τις οδηγίες που δίνονται στο εγχειρίδιο και στο μηχανήμα προτού ξεκινήσετε.
2. Μην τοποθετείτε τα χέρια ή τα πόδια κοντά σε περιστρεφόμενα μέρη ή κάτω από το μηχανήμα. Κρατάτε πάντα απόσταση από το στόμιο εκκένωσης.
3. Να επιτρέπεται μόνο σε υπεύθυνους ενήλικες που γνωρίζουν τις οδηγίες να χειρίζονται το μηχανήμα (οι κανονισμοί κάθε περιοχής μπορεί να περιορίζουν τα ηλικιακά όρια του χειριστή).
4. Απομακρύνετε από την περιοχή αντικείμενα όπως πέτρες, παιχνίδια, σύρματα και ό,τι άλλο μπορούν να πιάσουν και να εκτοξεύσουν οι λεπίδες.
5. Βεβαιωθείτε ότι δεν υπάρχουν άλλοι άνθρωποι στην περιοχή προτού ξεκινήσετε το κούρεμα του γκαζόν. Σταματήστε το μηχανήμα αν πλησιάσει κανείς στην περιοχή.
6. Ποτέ μη βάζετε άλλους επιβάτες στο μηχανήμα.
7. Μην κουρεύετε το γρασίδι με την όπισθεν παρά μόνο αν είναι απολύτως απαραίτητο. Προτού ξεκινήσετε με όπισθεν αλλά και όσο προχωράτε με όπισθεν, να κοιτάτε πάντα κάτω και πίσω από το μηχανήμα.
8. Μην κατευθύνετε ποτέ το υλικό που απομακρύνεται προς το μέρος κάποιου ανθρώπου. Αποφεύγετε την εκκένωση υλικού σε τοίχο ή εμπόδιο. Το υλικό μπορεί να αναπηδήσει προς τη μεριά του χειριστή. Σταματάτε τη λεπίδα (ή τις λεπίδες) όταν διασχίζετε επιφάνειες με χαλίκι.
9. Μη χρησιμοποιείτε το μηχανήμα αν δεν είναι τοποθετημένος σωστά ολόκληρος ο συλλέκτης χλόης, ο προφυλακτήρας εκκένωσης (εκτροπέας) ή άλλοι μηχανισμοί ασφαλείας.
10. Μειώστε ταχύτητα πριν τις στροφές.
11. Μην αφήνετε ποτέ το μηχανήμα να λειτουργεί μόνο του. Να αποσυνπλέκετε πάντα το δυναμοδότη, να βάζετε χειρόφρενο, να σταματάτε τον κινητήρα και να βγάζετε τα κλειδιά προτού κατεβείτε από το μηχανήμα.
12. Απενεργοποιείτε τις λεπίδες (δυναμοδότη) όταν δεν κουρεύετε το γρασίδι. Σβήστε τη μηχανή και περιμένετε να ακινητοποιηθούν όλα τα μέρη τελείως προτού καθαρίσετε το μηχανήμα, αφαιρέσετε το συλλέκτη χλόης ή αποφράξετε τον προφυλακτήρα εκκένωσης.
13. Χρησιμοποιείτε το μηχανήμα μόνο με το φως του ήλιου ή με πολύ καλό φωτισμό.
14. Μη χρησιμοποιείτε το μηχανήμα υπό την επήρεια αλκοόλ ή φαρμάκων.
15. Προσέχετε τα αυτοκίνητα όταν χρησιμοποιείτε το μηχανήμα κοντά στο δρόμο ή όταν διασχίζετε το δρόμο.
16. Προσέχετε πάρα πολύ όταν φορτώνετε ή εκφορτώνετε το μηχανήμα από ρυμουλκούμενο όχημα ή φορτηγό.
17. Φοράτε πάντα προστατευτικά γυαλιά όταν χειρίζετε το μηχανήμα.
18. Σύμφωνα με στοιχεία, οι χειριστές ηλικίας 60 ετών και άνω εμπλέκονται σε μεγάλο ποσοστό ατυχημάτων με ισχυρά μηχανήματα. Οι χειριστές αυτοί θα πρέπει να αξιολογήσουν την ικανότητά τους να χρησιμοποιήσουν το μηχανήμα με αρκετή ασφάλεια ώστε να προστατέψουν τον εαυτό τους και τους άλλους από τραυματισμούς.
19. Ακολουθείτε τις συμβουλές του κατασκευαστή για τα βάρη τροχών και τα αντίβαρα.
20. Να έχετε υπόψη σας ότι για ατυχήματα που προκαλούνται σε άλλα άτομα ή ιδιοκτησίες ευθύνεται ο χειριστής.
21. Όλοι οι οδηγοί θα πρέπει να αναζητούν και να αποκτούν επαγγελματική και πρακτική εκπαίδευση.
22. Να φοράτε πάντα ανθεκτικά παπούτσια και παντελόνια. Μη χειρίζετε ποτέ το μηχανήμα ξυπόλητοι ή με παντόφλες.
23. Πριν από τη χρήση, να ελέγχετε πάντα αν οι λεπίδες και το υλικό των λεπίδων είναι στη σωστή θέση, ανέπαφο και ασφαλές. Να αντικαθιστάτε εξαρτήματα που έχουν φθαρεί ή έχουν υποστεί βλάβη.
24. Να αποσυνπλέκετε τα προσαρτήματα πριν από: τον ανεφοδιασμό καυσίμου, την αφαίρεση προσαρτήματος, τη διενέργεια ρυθμίσεων (εκτός αν η ρύθμιση μπορεί να γίνει από τη θέση του χειριστή).
25. Όταν το μηχανήμα είναι σταθμευμένο, αποθηκευμένο ή χωρίς επίβλεψη, να χαμηλώνετε το μέσο κοπής εκτός αν χρησιμοποιείται θετική μηχανική ασφάλιση.
26. Πριν απομακρυνθείτε από τη θέση του χειριστή για οποιονδήποτε λόγο, βάζετε χειρόφρενο (αν υπάρχει), αποσυνπλέκετε το δυναμοδότη, σταματάτε τη μηχανή και βγάζετε το κλειδί.
27. Για να μειώσετε τον κίνδυνο πυρκαγιάς, φροντίστε το μηχανήμα να μην έχει γρασίδι, φύλλα και περίσσεια λαδιού. Μη σταματάτε ή σταθμεύετε σε ξερά φύλλα, γρασίδι ή καύσιμα υλικά.

ΜΕΤΑΦΟΡΑ ΚΑΙ ΑΠΟΘΗΚΕΥΣΗ

1. Όταν μεταφέρετε το μηχανήμα σε ανοιχτό ρυμουλκούμενο όχημα, βεβαιωθείτε ότι βλέπει μπροστά, προς την κατεύθυνση που κινείστε. Αν το μηχανήμα βλέπει προς τα πίσω, η ανύψωση του ανέμου μπορεί να το καταστρέψει.
2. Τηρείτε πάντα τις πρακτικές ασφαλούς ανεφοδιασμού και χειρισμού καυσίμων κατά τον ανεφοδιασμό του μηχανήματος μετά τη μεταφορά ή την αποθήκευσή του.
3. Μην αποθηκεύετε ποτέ το μηχανήμα (με το καύσιμο) σε κλειστό χώρο με κακό αερισμό. Οι αναθυμιάσεις του καυσίμου μπορεί να φτάσουν σε κάποια πηγή ανάφλεξης (όπως ο λέβητας, το μπόιλερ κ.λπ.) και να προκαλέσουν έκρηξη. Επίσης, οι αναθυμιάσεις του καυσίμου είναι τοξικές για τους ανθρώπους και τα ζώα.
4. Τηρείτε πάντα τις οδηγίες του εγχειριδίου του κινητήρα σχετικά με τις προετοιμασίες αποθήκευσης, πριν από την αποθήκευση του μηχανήματος για μικρά και μεγάλα χρονικά διαστήματα.
5. Τηρείτε πάντα τις οδηγίες του εγχειριδίου του κινητήρα σχετικά με τις κατάλληλες διαδικασίες εκκίνησης κατά την επιστροφή της μονάδας σε λειτουργία.
6. Ποτέ μην αποθηκεύετε το μηχανήμα ή τη δεξαμενή καυσίμου μέσα σε χώρους όπου υπάρχει φλόγα ή πηγή ανάφλεξης, όπως είναι το μπόιλερ. Αφήστε το μηχανήμα να κρυώσει πριν το αποθηκεύσετε.

ΛΕΙΤΟΥΡΓΙΑ ΣΕ ΈΔΑΦΟΣ ΜΕ ΚΛΙΣΗ

Η κλίση του εδάφους ευθύνεται σε μεγάλο βαθμό για ατυχήματα στα οποία χάνει τον έλεγχο ο χειριστής ή ανατρέπεται το μηχάνημα, και τα οποία μπορούν να προκαλέσουν σοβαρούς τραυματισμούς ή και θάνατο. Σε κάθε περίπτωση, όταν γίνεται χρήση του μηχανήματος σε έδαφος με κλίση απαιτείται ιδιαίτερη προσοχή. Αν δε μπορείτε να κάνετε όπισθεν σε συγκεκριμένο έδαφος με κλίση ή δεν αισθάνεστε άνετα, μη χρησιμοποιείται το μηχάνημα σε αυτό.

Όταν ένα χλοοκοπτικό μηχάνημα, είτε ο χειριστής το σπρώχνει είτε επιβαίνει σε αυτό, γλιστρήσει σε έδαφος με κλίση, ο έλεγχος δεν μπορεί να ανακτηθεί με χρήση του φρένου. Τα κύρια αίτια που χάνει τον έλεγχο ο χειριστής είναι τα εξής: ανεπαρκής πρόσφυση στο έδαφος, απότομη επιτάχυνση, ανεπαρκής χρήση φρένων, τύπος μηχανής ακατάλληλος για τη συγκεκριμένη εργασία, έλλειψη επίγνωσης όσον αφορά τις συνθήκες εδάφους, λανθασμένη προσαρτήση και κατανομή φορτίου.

1. Σε έδαφος με κλίση, κουρεύετε το γραζόν από πάνω προς τα κάτω και από κάτω προς τα πάνω, όχι οριζόντια.
2. Προσέχετε μήπως υπάρχουν τρύπες, αυλάκια ή λακούβες. Αν το έδαφος είναι ανώμαλο το μηχάνημα μπορεί να ανατραπεί. Το ψηλό γρασίδι μπορεί να κρύβει εμπόδια.
3. Επιλέξτε χαμηλή ταχύτητα για να μη χρειαστεί να σταματήσετε ή να αλλάξετε ταχύτητα όταν βρίσκεστε σε έδαφος με κλίση.
4. Μην κουρεύετε βρεγμένο γρασίδι. Οι τροχοί μπορεί να χάσουν την πρόσφυσή τους στο έδαφος.
5. Να έχετε πάντα ταχύτητα στο μηχάνημα, ειδικά όταν κατεβαίνετε σε έδαφος με κλίση. Μη βάζετε νεκρά όταν είστε σε έδαφος με κλίση και προχωράτε προς τα κάτω.
6. Αποφεύγετε να ξεκινάτε, να σταματάτε και να στρίβετε σε έδαφος με κλίση. Αν οι τροχοί χάσουν την πρόσφυσή τους, αποσυμπλέξτε τη λεπίδα (λεπίδες) και προχωρήστε αργά προς τα κάτω.
7. Φροντίστε όλες σας τις κινήσεις σε έδαφος με κλίση να γίνονται αργά και σταδιακά. Μην κάνετε απότομες αλλαγές ταχύτητας ή κατεύθυνσης, που θα μπορούσαν να κάνουν το μηχάνημα να ανατραπεί.
8. Προσέχετε ιδιαίτερα όταν χρησιμοποιείτε μηχανήματα με συλλέκτες γραζόν ή άλλα προσαρτήματα, καθώς μπορούν να επηρεάσουν τη σταθερότητα του μηχανήματος. Μη χρησιμοποιείτε το μηχάνημα σε απότομες πλαγιές.
9. Μην προσπαθείτε να σταθεροποιήσετε το μηχάνημα βάζοντας το πόδι σας στο έδαφος (στα μηχανήματα με κάθισμα).
10. Μην κουρεύετε το γραζόν κοντά σε ανοιχτά φρεάτια, χαντάκια και αναχώματα. Το χλοοκοπτικό μπορεί να ανατραπεί ξαφνικά αν ένας τροχός βρίσκεται στην άκρη ενός λόφου ή ρέματος, ή αν υποχωρήσει το έδαφος στην άκρη του γκρεμού.
11. Μη χρησιμοποιείτε τους συλλέκτες γραζόν σε απότομες πλαγιές.
12. Μην κουρεύετε γραζόν σε πλαγιές στις οποίες δεν μπορείτε να κάνετε όπισθεν.
13. Επικοινωνήστε με εξουσιοδοτημένο αντιπρόσωπο/κατάστημα για οδηγίες όσον αφορά τα βάρη των τροχών και τα αντίβαρα για να βελτιώσετε τη σταθερότητα του μηχανήματος.
14. Αφαιρέστε εμπόδια, όπως πέτρες, κλαδιά, κ.λπ.
15. Χρησιμοποιείτε χαμηλή ταχύτητα. Τα λάστιχα μπορεί να χάσουν την πρόσφυσή τους σε έδαφος με κλίση, ακόμη και αν τα φέρνα λειτουργούν κανονικά.
16. Μη στρίβετε σε έδαφος με κλίση παρά μόνο αν είναι απαραίτητο. Σε αυτή την περίπτωση, να στρίβετε αργά και σταδιακά προς τα κάτω, αν είναι δυνατόν.

ΡΥΜΟΥΛΚΟΎΜΕΝΟΣ ΕΞΟΠΛΙΣΜΟΣ (ΧΛΟΟΚΟΠΤΙΚΑ ΜΕ ΚΑΘΙΣΜΑ)

1. Να ρυμουλκείτε μόνο με μηχάνημα που διαθέτει πόλο έλξης ειδικά σχεδιασμένο για ρυμούλκηση. Μην προσαρτείτε εξοπλισμό προς ρυμούλκηση παρά μόνο στον πόλο έλξης.
2. Ακολουθήστε τις οδηγίες του κατασκευαστή σχετικά με το όριο βάρους όσον αφορά τον εξοπλισμό που ρυμουλκείτε και τη ρυμούλκηση σε έδαφος με κλίση.
3. Ποτέ μην αφήνετε παιδιά ή τρίτους κοντά ή πάνω σε εξοπλισμό που ρυμουλκείται.



ΠΡΟΕΙΔΟΠΟΙΗΣΗ

Μη χρησιμοποιείτε ποτέ το μηχάνημα σε πλαγιές με κλίση μεγαλύτερη από 17,6 τοις εκατό (10°), δηλαδή με ύψος 106 cm και μήκος 607 cm.

Όταν χρησιμοποιείτε το μηχάνημα σε έδαφος με κλίση, χρησιμοποιείτε πρόσθετα βάρη τροχών και αντίβαρα. Επικοινωνήστε με τον αντιπρόσωπο/κατάστημά σας για να προσδιορίσετε ποια βάρη είναι διαθέσιμα και κατάλληλα για το δικό σας μηχάνημα.

Βάλτε χαμηλή ταχύτητα προτού οδηγήσετε σε έδαφος με κλίση. Εκτός από τα μπροστινά βάρη, να είστε ιδιαίτερα προσεκτικοί όταν χρησιμοποιείτε το μηχάνημα σε πλαγιές αν έχετε τοποθετήσει συλλέκτες γραζόν στο πίσω μέρος του μηχανήματος.

Κουρεύετε το γραζόν ΑΠΟ ΚΑΤΩ ΠΡΟΣ ΤΑ ΠΑΝΩ και ΑΠΟ ΠΑΝΩ ΠΡΟΣ ΤΑ ΚΑΤΩ, ποτέ οριζόντια σε έδαφος με κλίση. Να είστε ιδιαίτερα προσεκτικοί όταν αλλάζετε κατεύθυνση και ΜΗΝ ΞΕΚΙΝΑΤΕ Ή ΣΤΑΜΑΤΑΤΕ ΣΕ ΕΔΑΦΟΣ ΜΕ ΚΛΙΣΗ.

4. Σε έδαφος με κλίση, το βάρος του εξοπλισμού που ρυμουλκείται μπορεί να προκαλέσει απώλεια της πρόσφυσης των τροχών και απώλεια του ελέγχου.
5. Να προχωράτε αργά και να αφήνετε περιθώρια ασφαλείας.
6. Μη βάζετε νεκρά όταν είστε σε έδαφος με κλίση και προχωράτε προς τα κάτω.

ΠΑΙΔΙΑ

Τραγικά ατυχήματα μπορεί να προκληθούν, εάν ο χειριστής δεν είναι σε επαγρύπνηση για την παρουσία παιδιών. Το μηχάνημα και η δραστηριότητα της κοπής του γραζόν κινούν συνήθως το ενδιαφέρον των παιδιών. Μη θεωρείτε σε καμία περίπτωση ότι τα παιδιά θα παραμείνουν στο ίδιο μέρος που ήταν πριν.

1. Κρατάτε τα παιδιά μακριά από την περιοχή που κουρεύετε το γραζόν και υπό την άγρυπνη επίβλεψη κάποιου άλλου υπεύθυνου ενήλικου ατόμου.
2. Να είστε σε εγρήγορση και να κλείνετε το μηχάνημα, αν εισέλθουν παιδιά στην περιοχή.
3. Πριν και κατά τη διάρκεια της κίνησης με την όπισθεν, κοιτάζετε πίσω και κάτω μήπως υπάρχουν μικρά παιδιά.
4. Ποτέ μη μεταφέρετε παιδιά, ακόμη και όταν είναι απενεργοποιημένες οι λεπίδες. Μπορεί να πέσουν και να τραυματιστούν σοβαρά ή να εμποδίσουν την ασφαλή λειτουργία του μηχανήματος. Αν έχετε πάει τα παιδιά βόλτα με το μηχάνημα στο παρελθόν, τότε μπορεί να εμφανιστούν ξαφνικά στον χώρο κοπής του γραζόν για άλλη μια βόλτα και να τα πατήσει το μηχάνημα είτε προς τα εμπρός είτε με την όπισθεν.
5. Μην επιτρέπετε ποτέ σε παιδιά να χρησιμοποιούν το μηχάνημα.
6. Επιδεικνύετε ιδιαίτερη προσοχή κατά την προσέγγιση τυφλών στροφών, θάμνων, δέντρων, ή άλλων αντικειμένων που μπορεί να περιορίζουν την ορατότητα.

ΕΚΠΟΜΠΕΣ

1. Τα καυσαέρια του συγκεκριμένου μηχανήματος περιέχουν χημικές ουσίες, οι οποίες είναι γνωστό ότι σε ορισμένες ποσότητες προκαλούν καρκίνο, συγγενείς ανωμαλίες ή άλλες αναπαραγωγικές βλάβες.
2. Αναζητήστε τη σχετική περίοδο διάρκειας των εκπομπών και τις πληροφορίες δείκτη αέρα στην ετικέτα εκπομπών του κινητήρα.

ΣΥΣΤΗΜΑ ΑΝΑΦΛΕΞΗΣ

1. Αυτό το σύστημα ανάφλεξης με σπινθήρα συμμορφώνεται με το καναδικό πρότυπο ICE-002.

ΣΈΡΒΙΣ ΚΑΙ ΣΥΝΤΗΡΗΣΗ

Ασφαλής χειρισμός βενζίνης

1. Σβήστε όλα τα τσιγάρα, πούρα, πίπτες και άλλες πηγές ανάφλεξης.
2. Να χρησιμοποιείτε μόνο εγκεκριμένους περιέκτες βενζίνης.
3. Μην βγάζετε το πώμα καύσιμου ή μην προσθέτετε καύσιμο ενώ λειτουργεί η μηχανή. Αφήστε το μηχανήμα να κρυώσει πριν του προσθέσετε καύσιμο.
4. Μην γεμίζετε με καύσιμο τη μηχανή σε εσωτερικό χώρο.
5. Ποτέ μην αποθηκεύετε το μηχανήμα ή τη δεξαμενή καυσίμου όπου υπάρχει ανοιχτή φωτιά ή πηγή ανάφλεξης, όπως είναι το μπόιλερ ή άλλη συσκευή.
6. Μην γεμίζετε ποτέ τους περιέκτες μέσα σε ένα όχημα ή σε ένα καρότσα φορτηγού με πλαστική επένδυση. Τοποθετείτε πάντα τους περιέκτες στο έδαφος, μακριά από το όχημά σας, πριν από την πλήρωση.
7. Αφαιρείτε τον βενζινοκίνητο εξοπλισμό από το φορτηγό ή το τρέιλερ και πραγματοποιείτε τον ανεφοδιασμό σε καύσιμα στο έδαφος. Εάν αυτό δεν είναι δυνατό, τότε πραγματοποιείτε τον ανεφοδιασμό σε καύσιμα σε ένα τρέιλερ με έναν φορητό περιέκτη, αντί με ένα ακροφύσιο διανομής βενζίνης.
8. Κρατάτε πάντα το ακροφύσιο σε επαφή με το χείλος του στομίου του δοχείου καυσίμων ή του περιέκτη, έως ότου ολοκληρωθεί ο ανεφοδιασμός σε καύσιμα. Μην χρησιμοποιείτε μια διάταξη ελεγχόμενου ανοίγματος του ακροφυσίου.
9. Εάν τα καύσιμα έχουν χυθεί στα ρούχα, αλλάξτε ρούχα αμέσως.
10. Μην παραγεμίζετε τη δεξαμενή καυσίμου. Να αντικαταστήτε το πώμα καυσίμου και να το σφίγγετε πολύ.
11. Να είστε ιδιαίτερα προσεκτικοί στο χειρισμό της βενζίνης και άλλων καυσίμων. Είναι εύφλεκτα και οι υδρατμοί ενέχουν κίνδυνο έκρηξης.
12. Εάν χυθούν καύσιμα, μην προσπαθήσετε να εκκινήσετε τον κινητήρα αλλά μετακινήστε το μηχανήμα μακριά από την περιοχή διαρροής και αποφύγετε οποιαδήποτε πηγή ανάφλεξης, έως ότου έχουν εξατμιστεί οι ατμοί των καυσίμων.
13. Κλείνετε πάλι σφιχτά όλες τις τάπες δεξαμενών και δοχείων καυσίμου.

Σέρβις και συντήρηση

1. Να μην λειτουργείτε ποτέ το μηχανήμα σε κλειστή περιοχή όπου μπορούν να μαζευτούν αέρια μονοξειδίου άνθρακα.
2. Κρατάτε καλά σφιγμένα τα παξιμάδια και τα μπουλόνια, ειδικά τα μπουλόνια επισύναψης λεπίδων, και διατηρείτε το μηχανήμα σε καλή κατάσταση.
3. Μην επεμβαίνετε ποτέ στις διατάξεις ασφαλείας. Ελέγχετε τακτικά την καλή τους λειτουργία και πραγματοποιείτε τις απαραίτητες επισκευές, εάν δεν λειτουργούν ορθά.
4. Να διατηρείτε το μηχανήμα καθαρό από χόρτα, φύλλα ή άλλα συσσωρευμένα απορρίματα. Να καθαρίζετε διαρροές λαδιού ή καυσίμου και απομακρύνετε όποια απορρίματα που είναι εμβάπτισιμα σε καύσιμο. Αφήστε το μηχανήμα να κρυώσει πριν το αποθηκεύσετε.
5. Εάν χτυπήσετε ένα αντικείμενο, σταματήστε και επιθεωρήστε το μηχανήμα. Επιδιορθώστε εάν είναι αναγκαίο πριν ξεκινήσετε ξανά.
6. Μην κάνετε προσαρμογές ή επιδιορθώσεις με τη μηχανή σε λειτουργία.
7. Ελέγχετε συχνά τα εξαρτήματα συλλέκτη χλόης και προφυλακτήρα συλλέκτη και αντικαταστήστε τα με συνιστώμενα από τον κατασκευαστή ανταλλακτικά, όταν χρειάζεται.
8. Οι λεπίδες του κοπτικού είναι κοφτερές. Τυλίξτε τις λεπίδες ή να φοράτε γάντια και να είστε ιδιαίτερα προσεκτικοί όταν κάνετε σέρβις.
9. Ελέγχετε συχνά τη λειτουργία των φρένων. Ρυθμίζετε και πραγματοποιείτε σέρβις, όπως απαιτείται.
10. Διατηρείτε ή αντικαθιστάτε τις επικέτες ασφαλείας και οδηγίων, κατά περίπτωση.
11. Μην βγάτε το φίλτρο καυσίμου όταν η μηχανή είναι καυτή καθώς

εάν πισιολιστεί βενζίνη μπορεί να εκραγεί. Μην τραβάτε τα άγκιστρα της γραμμής καύσιμου περισσότερο από όσο χρειάζεται. Βεβαιωθείτε ότι τα άγκιστρα έχουν ασφαλιστεί καλά στο φίλτρο πριν την εγκατάσταση.

12. Μην χρησιμοποιείτε βενζίνη που περιέχει ΜΕΘΑΝΟΛΗ, βενζίνη που περιέχει ποσοστό ΑΙΘΑΝΟΛΗΣ μεγαλύτερο του 10%, πρόσθετα βενζίνης ή νάφθα γιατί μπορεί να προκύψει βλάβη στον κινητήρα ή στο σύστημα τροφοδοσίας καυσίμου.
13. Αν πρέπει να αποστραγγιστεί η δεξαμενή καυσίμου, αυτό θα πρέπει να γίνει σε εξωτερικό χώρο.
14. Αντικαθιστάτε σιλανσιέ που έχουν βλάβη.
15. Κατά την πραγματοποίηση επισκευών, χρησιμοποιείτε μόνο εγκεκριμένα από το εργοστάσιο ανταλλακτικά.
16. Συμμορφώνστε πάντα με τις εργοστασιακές προδιαγραφές για όλες τις ρυθμίσεις και προσαρμογές.
17. Για σημαντικές ανάγκες σέρβις και επισκευής θα πρέπει να χρησιμοποιούνται εξουσιοδοτημένα μόνο κέντρα σέρβις.
18. Μην προσπαθείτε ποτέ να πραγματοποιήσετε σημαντικές επισκευές στην μονάδα αυτή, εκτός εάν έχετε εκπαιδευθεί κατάλληλα. Οι λανθασμένες διαδικασίες σέρβις μπορεί να οδηγήσουν σε επικίνδυνη λειτουργία, ζημιά στο μηχανήμα και ακύρωση της εγγύησης του κατασκευαστή.
19. Σε κοπτικά με πολλές λεπίδες, προσέχετε γιατί η περιστροφή μιας λεπίδας μπορεί να προκαλέσει την περιστροφή και άλλων λεπίδων.
20. Μην αλλάζετε τις ρυθμίσεις του ρυθμιστή στροφών του κινητήρα και μην επιτρέψετε την υπερβολική αύξηση των στροφών του κινητήρα. Η λειτουργία του κινητήρα σε πολύ υψηλές στροφές μπορεί να αυξήσει τον κίνδυνο προσωπικού τραυματισμού.
21. Αποσυμπλέξτε τη μετάδοση κίνησης προς τα προσαρτήματα, σβήστε τον κινητήρα, αφαιρέστε το κλειδί του διακόπτη του κινητήρα και αποσυνδέστε το(α) μπουζί πριν να: καθαρίσετε αποφράξεις επισυναπτόμενων μερών και χοανών, να εκτελέσετε σέρβις, να χτυπήσετε ένα αντικείμενο ή εάν το μηχανήμα δονείται με μη φυσιολογικό τρόπο. Όταν χτυπήσετε ένα αντικείμενο, επιθεωρήστε το μηχανήμα για ζημιά και κάνετε επισκευές πριν ξεκινήσετε πάλι και θέσετε σε λειτουργία το μηχανήμα,
22. Ποτέ να μην βάζετε τα χέρια σας κοντά στα κινούμενα μέρη, όπως ο ανεμιστήρας ψύξης της υδροστατικής αντλίας, όταν λειτουργεί το τρακτέρ. (Ο ανεμιστήρας ψύξης της υδροστατικής αντλίας τυπικά βρίσκεται πάνω στο κιβώτιο ταχυτήτων.)
23. Οι μονάδες με υδραυλικές αντλίες, σωλήνες ή κινητήρες: ΠΡΟΕΙΔΟΠΟΙΗΣΗ: Το υδραυλικό υγρό που διαρρέει υπό πίεση μπορεί να έχει τόσο πίεση ώστε να διαπεράσει το δέρμα και να προκαλέσει σοβαρό τραυματισμό. Εάν εγχυθούν υγρά στο δέρμα τότε θα πρέπει να απομακρυνθούν χειρουργικά μέσα σε λίγες ώρες από γιατρό εξοικειωμένο με αυτό τον τύπο τραυματισμούς ειδάλως θα έχει ως συνέπεια γάγγραινα. Να κρατάτε το σώμα και τα χέρια μακριά από τις σπές πείρων ή στομιών που εκτοξεύουν υδραυλικό υγρό υπό υψηλή πίεση. Χρησιμοποιήστε χαρτί ή χαρτόνι και όχι τα χέρια σας για να βρείτε όποιες διαρροές. Να βεβαιωθείτε ότι όλοι οι σύνδεσμοι υδραυλικού υγρού είναι σφιχτοί και ότι όλοι οι υδραυλικοί σωλήνες και γραμμές είναι σε καλή κατάσταση πριν εφαρμόσετε πίεση στο σύστημα. Εάν γίνει διαρροή, να δώσετε το μηχανήμα αμέσως για σέρβις στον εξουσιοδοτημένο σας αντιπρόσωπο.
24. ΠΡΟΕΙΔΟΠΟΙΗΣΗ: Αποθηκευμένη συσκευή ενέργειας. Ακατάλληλη απελευθέρωση ελατηρίων μπορεί να έχει ως αποτέλεσμα σοβαρό προσωπικό τραυματισμό. Τα ελατήρια θα πρέπει να αποσυνδέονται από εξουσιοδοτημένο τεχνικό.
25. Τα μοντέλα εξοπλισμένα με ψυγείο μηχανής: ΠΡΟΕΙΔΟΠΟΙΗΣΗ: Αποθηκευμένη συσκευή ενέργειας. Για να αποφύγετε σοβαρό σωματικό τραυματισμό από το καυτό ψυκτικό υλικό ή από τους ατμούς, να μην προσπαθείτε να βγάλετε το πώμα του ψυγείου ενώ λειτουργεί η μηχανή. Να σταματάτε τη μηχανή και να περιμένετε έως ότου κρυώσει. Ακόμα και τότε, να είστε ιδιαίτερα προσεκτικοί όταν βγάτε το πώμα.

Ετικέτες ασφαλείας

Πρέπει να διαβάσετε προσεκτικά και να τηρείτε όλα τα μηνύματα με την ένδειξη ΚΙΝΔΥΝΟΣ, ΠΡΟΕΙΔΟΠΟΙΗΣΗ και ΠΡΟΣΟΧΗ καθώς και όλα τα μηνύματα οδηγιών που υπάρχουν στο μηχάνημα. Αν δεν ακολουθήσετε τις οδηγίες αυτές μπορεί να προκληθεί σωματικός τραυματισμός. Οι πληροφορίες αυτές αφορούν την ασφάλειά σας και είναι σημαντικές! Οι ετικέτες ασφαλείας που ακολουθούν βρίσκονται πάνω στο μηχάνημα και τη θέση του χειριστή.

Αν κάποια ετικέτα χαθεί ή καταστραφεί, αντικαταστήστε τη αμέσως. Απευθυνθείτε στον αντιπρόσωπό σας για καινούριες ετικέτες.

Οι ετικέτες αυτές τοποθετούνται εύκολα και λειτουργούν ως συνεχής οπτική υπενθύμιση για εσάς και όποιον άλλο χρησιμοποιεί το μηχάνημα, ώστε να ακολουθείτε τις απαραίτητες οδηγίες ασφαλείας για την ασφαλή και αποτελεσματική λειτουργία του μηχανήματος.

Εικονίδια ασφαλείας

Προειδοποίηση: Διαβάστε το εγχειρίδιο του χειριστή.

Διαβάστε και κατανοήστε το εγχειρίδιο του χειριστή πριν χρησιμοποιήσετε το μηχάνημα.



Κίνδυνος: Διαμελισμός.

Το ντεκ του χλοοκοπτικού μπορεί να ακρωτηριάσει τα άκρα. Κρατάτε τα χέρια και τα πόδια σε απόσταση από τις λεπίδες.



Κίνδυνος: Εκτόξευση αντικειμένων.

Το μηχάνημα αυτό μπορεί να πετάξει αντικείμενα και υπολείμματα. Φροντίστε οι παρευρισκόμενοι να βρίσκονται σε απόσταση.



Κίνδυνος: Κίνδυνος φωτιάς.

Μη βάζετε καύσιμα όταν ο κινητήρας είναι ζεστός ή λειτουργεί. Σταματήστε τον κινητήρα και αφήστε τον να κρυώσει για 3 λεπτά πριν προσθέσετε καύσιμα.



Προειδοποίηση: Βγάλετε το κλειδί πριν από το σέρβις.

Απομακρύνετε το κλειδί και συμβουλευτείτε τα τεχνικά εγχειρίδια πριν από οποιαδήποτε επισκευή ή συντήρηση.



Κίνδυνος: Επιφάνεια σε υψηλή θερμοκρασία.

Αφήστε το μηχάνημα να κρυώσει πριν αγγίξετε αυτή την επιφάνεια.



Κίνδυνος: Ανατροπή μηχανήματος.

Μη χρησιμοποιείτε το μηχάνημα αυτό σε έδαφος με μεγαλύτερη κλίση των 10°.



Κίνδυνος: Δηλητηρίαση μονοξειδίου του άνθρακα.

Μη λειτουργείτε τον κινητήρα σε χώρο που δεν αερίζεται.



Κίνδυνος: Διαμελισμός.

Το μηχάνημα αυτό μπορεί να ακρωτηριάσει τα άκρα. Φροντίστε οι παρευρισκόμενοι και τα παιδιά να βρίσκονται σε απόσταση από το μηχάνημα όταν αυτό βρίσκεται σε λειτουργία.



Κίνδυνος: Διαμελισμός.

Το ντεκ του χλοοκοπτικού μπορεί να ακρωτηριάσει τα άκρα. Κρατάτε τα χέρια και τα πόδια σε απόσταση από τις λεπίδες.



Εικονίδια ασφαλείας,
Κωδ. εξαρτήματος 1734027



Θέσεις διακοπών κινητήρα
Κωδ. εξαρτήματος 1722806



Εικόνισμα ασφαλείας
Κωδ. εξαρτήματος
1735890



Εικόνισμα ασφαλείας
Κωδ. εξαρτήματος
1735890



Στάθμη καυσίμου
Κωδ. εξαρτήματος
1735889

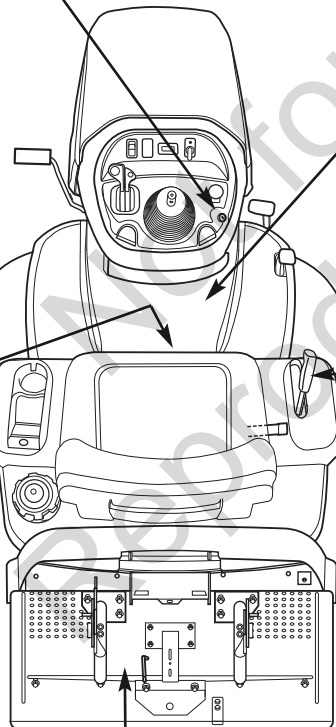

Ανύψωση
χλοοκοπτικού
Κωδ. εξαρτήματος
1730264



Αποδέσμευση
συστήματος
μετάδοσης
Κωδ. εξαρτήματος
1735265

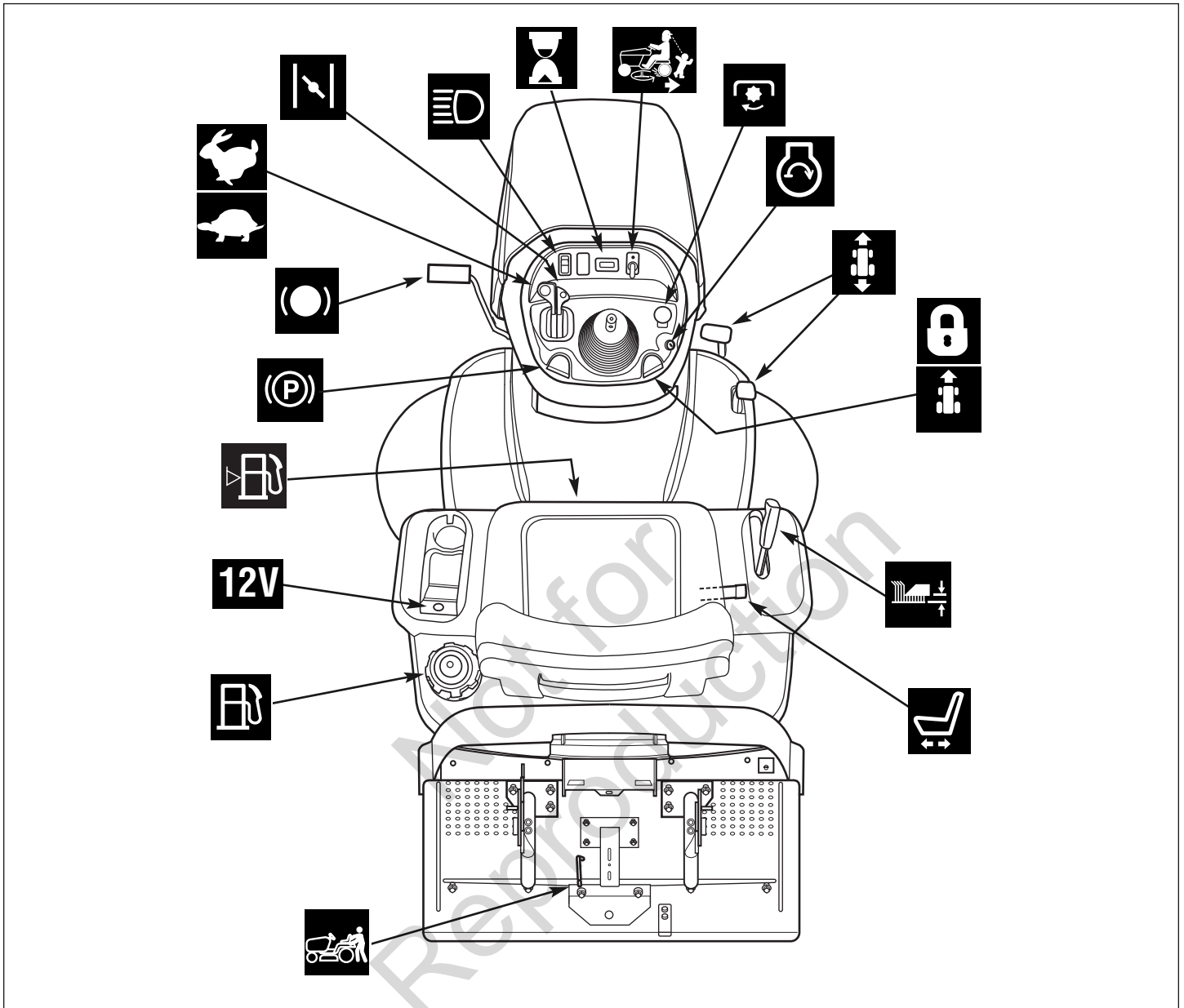

Χειριστήρια του τρακτέρ

Εικόνα 2

ΧΕΙΡΙΣΤΗΡΙΑ ΤΟΥ ΤΡΑΚΤΕΡ



Έλεγχος του χειριστηρίου του γκαζιού

Το γκάζι ελέγχει την ταχύτητα του κινητήρα. Μετακινήστε το χειριστήριο του γκαζιού προς τα μπροστά για να αυξήσετε την ταχύτητα του κινητήρα ή προς τα πίσω για να μειώσετε την ταχύτητα του κινητήρα. Να δουλεύετε πάντα με την τροφοδοτική βαλβίδα στη θέση ΠΛΗΡΗΣ.



Τσοκ

Κλείστε το τσοκ αν ξεκινάτε με κρύο κινητήρα. Ανοίξτε το τσοκ μόλις ξεκινήσει η μηχανή. Αν η μηχανή είναι ζεστή μπορεί να μη χρειαστεί να χρησιμοποιήσετε το τσοκ. Μετακινήστε το μοχλό προς τα εμπρός για να κλείσετε το τσοκ.



Προβολείς (Επιλογή μοντέλων)

Ο διακόπτης των προβολέων ανάβει και σβήνει τους προβολείς του χλοοκοπτικού.



Ωρόμετρο

Το ωρόμετρο υπολογίζει τον αριθμό των ωρών που το κλειδί βρίσκεται στη θέση ΛΕΙΤΟΥΡΓΙΑ.



Επιλογή κουρέματος γκαζόν με την όπισθεν (Reverse Mowing Option – RMO)

Η επιλογή κουρέματος γκαζόν με την όπισθεν καθιστά δυνατό το κούρεμα του γκαζόν (ή τη χρήση άλλων προσαρτημάτων που λειτουργούν με δυναμοδότη) ενώ προχωράτε με την όπισθεν. Αν επιλέξετε να κουρέψετε το γρασίδι με την όπισθεν, γυρίστε το κλειδί RMO αφού συμπληρωθεί ο δυναμοδότης. Θα ανάψει η ενδεικτική λυχνία και ο χειριστής θα μπορεί να κουρέψει το γρασίδι με την όπισθεν. Κάθε φορά που συμπλέκεται ο δυναμοδότης το RMO πρέπει να ενεργοποιείται ξανά αν το θελήσει ο χειριστής.



Διακόπτης δυναμοδότη

Ο διακόπτης του δυναμοδότη (Power Take-Off – PTO) συμπλέκει και αποσυμπλέκει τα προσαρτήματα που κάνουν χρήση του δυναμοδότη. Για να συμπλέξετε το δυναμοδότη, τραβήξτε το διακόπτη προς τα ΠΑΝΩ. Ωθήστε προς τα ΚΑΤΩ για να τον αποσυμπλέξετε. *Σημειώστε ότι ο χειριστής πρέπει να κάθεται καλά στο κάθισμα του χλοοκοπτικού για να λειτουργήσει ο δυναμοδότης.*



Διακόπτης κινητήρα

Ο διακόπτης του κινητήρα εκκινεί και σταματάει τον κινητήρα και έχει τρεις θέσεις:



ΑΠΕΝΕΡΓΟΠΟΙΗΣΗ

Σταματάει τον κινητήρα και κλείνει το ηλεκτρικό σύστημα.



ΛΕΙΤΟΥΡΓΙΑ

Επιτρέπει στον κινητήρα να λειτουργήσει και θέτει σε λειτουργία το ηλεκτρικό σύστημα.



ΕΚΚΙΝΗΣΗ

Θέτει τον κινητήρα σε λειτουργία.

ΣΗΜΕΙΩΣΗ: Μην αφήνετε ποτέ τον διακόπτη κινητήρα στη θέση ΛΕΙΤΟΥΡΓΙΑ όταν ο κινητήρας είναι σταματημένος – έτσι τελειώνει η μπαταρία.



Πεντάλ ταχύτητας

Η ταχύτητα του χλοοκοπτικού όταν κινείται προς τα εμπρός ελέγχεται από το πεντάλ ελέγχου ταχύτητας για κίνηση προς τα εμπρός. Η ταχύτητα του χλοοκοπτικού όταν κινείται προς τα πίσω ελέγχεται από το πεντάλ ελέγχου ταχύτητας για κίνηση προς τα πίσω.

Πατώντας είτε το ένα είτε το άλλο πεντάλ αυξάνεται η ταχύτητα. Σημειώστε ότι όσο περισσότερο πατάτε το πεντάλ, τόσο πιο γρήγορα θα κινείται το μηχάνημα.



Cruise Control

Το σύστημα cruise control χρησιμοποιείται για να κλειδώνει το χειριστήριο ελέγχου της ταχύτητας όταν το μηχάνημα κινείται προς τα εμπρός. Το σύστημα cruise control έχει πέντε θέσεις.



Μοχλός ανύψωσης χλοοκοπτικού

Ο μοχλός ανύψωσης ελέγχει το ύψος κοπής του χλοοκοπτικού. Τραβήξτε το μοχλό προς τα κάτω για να μειώσετε το ύψος ή τραβήξτε προς τα πάνω για να αυξήσετε το ύψος.



Μοχλός προσαρμογής καθίσματος

Το κάθισμα μπορεί να μετακινηθεί προς τα εμπρός ή προς τα πίσω. Μετακινήστε το μοχλό, τοποθετήστε το κάθισμα εκεί που θέλετε και αποδεσμεύστε το μοχλό για να ασφαλίσετε το κάθισμα στην επιλεγμένη θέση.



Μοχλός βαλβίδας αποδέσμευσης συστήματος μετάδοσης

Ο μοχλός της βαλβίδας αποδέσμευσης του συστήματος μετάδοσης απενεργοποιεί το σύστημα μετάδοσης για να μπορείτε να σπρώξετε το χλοοκοπτικό με τα χέρια. Ανατρέξτε στην ενότητα **Σπρωχνοντας το χλοοκοπτικό με τα χέρια** για περισσότερες πληροφορίες.



Δεξαμενή καυσίμου

Για να βγάλετε το καπάκι, περιστρέψτε αριστερόστροφα.



12V Ισχύς εξόδου (Επιλογή μοντέλων)

Η ισχύς εξόδου είναι 12V-DC. Το εξάρτημα πρέπει να λειτουργεί με 9 αμπέρ ή λιγότερο.



Δείκτης στάθμης καυσίμου

Εμφανίζει τη στάθμη του καυσίμου στη δεξαμενή.



Χειρόφρενο

Η λαβή του χειρόφρενου χρησιμοποιείται για να κλειδώνει το χειρόφρενο όταν είναι σταθμευμένο το χλοοκοπτικό. Αν πατήσετε το φρένο μέχρι κάτω και τραβήξετε προς τα πάνω τη λαβή, τότε μπαίνει το χειρόφρενο.



Χειρόφρενο

Αν πατήσετε το πεντάλ του φρένου μέχρι κάτω μπαίνει το χειρόφρενο.

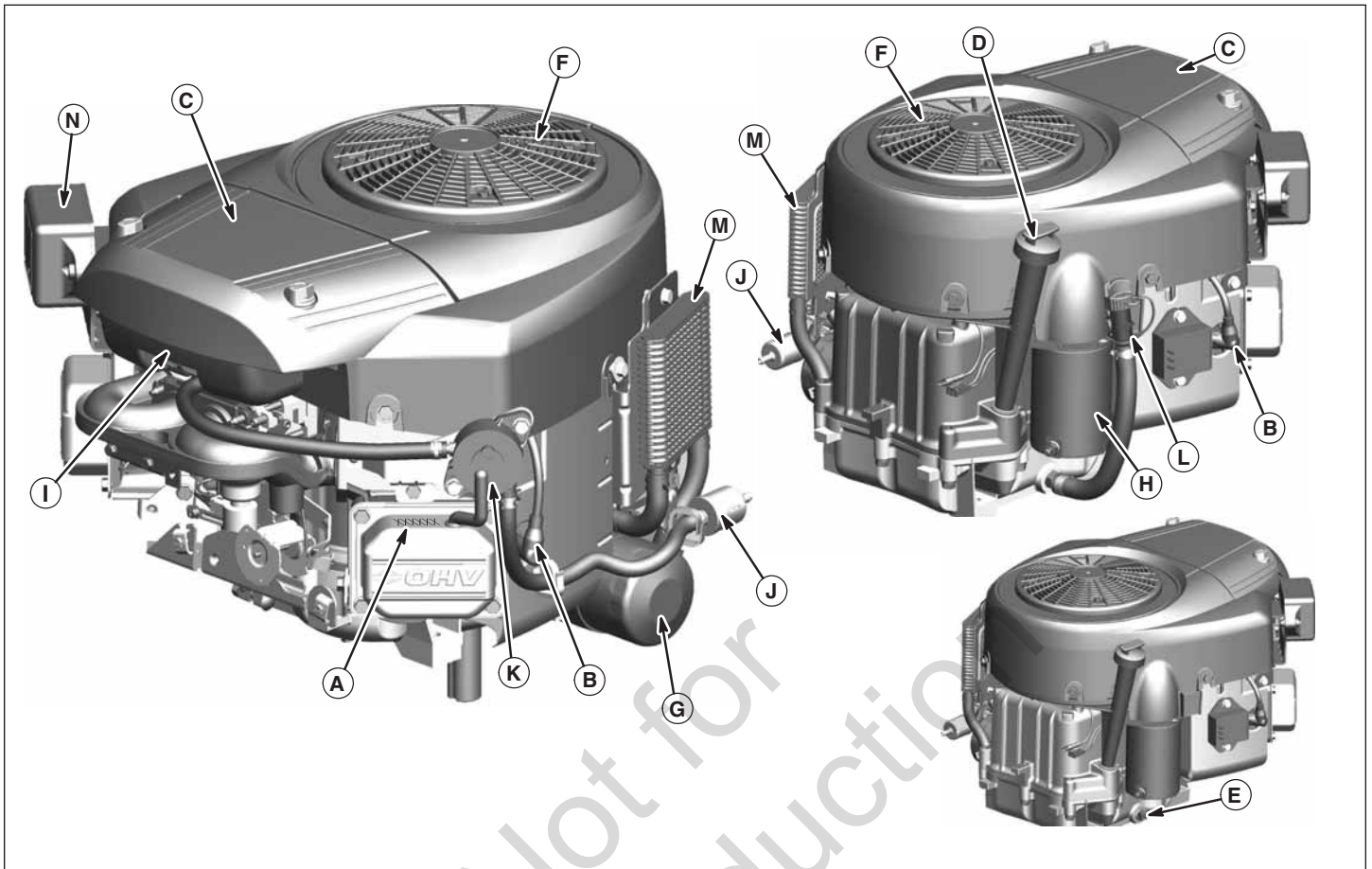

Χειριστήρια κινητήρα

Εικόνα 3

ΧΕΙΡΙΣΤΗΡΙΑ ΚΙΝΗΤΗΡΑ

- A. Ετικέτα αναγνώρισης κινητήρα
- B. Αναφλεκτήρας
- C. Καθαριστήρας αέρα
- D. Ράβδος ένδειξης στάθμης
- E. Πώμα αποστράγγισης λαδιού
- F. Περιστρεφόμενο πλέγμα
- G. Φίλτρο λαδιού

- H. Ηλεκτρικός εκκινητήρας
- I. Καρμπυρατέρ
- J. Φίλτρο καυσίμου (προαιρετικό)
- K. Αντλία καυσίμου (προαιρετική)
- L. Γρήγορη αποστράγγιση λαδιού (προαιρετική)
- M. Ψυγείο λαδιού (προαιρετικό)
- N. Μονάδα ηλεκτρονικού ελέγχου (προαιρετική)



Δοκιμές συστήματος ενδασφάλισης ασφαλείας

Το μηχάνημα είναι εξοπλισμένο με διακόπτες ασφαλείας καθώς και άλλους μηχανισμούς ασφαλείας. Αυτά τα συστήματα ασφαλείας υπάρχουν για τη δική σας ασφάλεια: μην επιχειρήσετε να παρακάμψετε τους διακόπτες ασφαλείας και μην πειράζετε ποτέ τους μηχανισμούς ασφαλείας. Να ελέγχετε τακτικά τη λειτουργία τους.

Έλεγχοι λειτουργικής ΑΣΦΑΛΕΙΑΣ

Το μηχάνημά σας είναι εξοπλισμένο με σύστημα ασφάλισης θέσης καθίσματος. Ελέγξτε τη λειτουργία του διακόπτη που ρυθμίζει τη θέση του καθίσματος κάθε άνοιξη και φθινόπωρο κάνοντας τις παρακάτω δοκιμές.

Δοκιμή 1 — Η μηχανή ΔΕΝ πρέπει να πάρει μπροστά αν:

- Ο διακόπτης του δυναμοδότη είναι στη θέση ΕΝΕΡΓΟΠΟΙΗΣΗ, Ή
- Το πεντάλ του φρένου ΔΕΝ είναι πατημένο μέχρι κάτω (με το χειρόφρενο στη θέση απενεργοποίησης «OFF»), Ή
- Ο μοχλός cruise control ΔΕΝ είναι στη θέση ΝΕΚΡΟ.

Δοκιμή 2 — Η μηχανή ΠΡΕΠΕΙ να πάρει μπροστά και να ξεκινήσει αν:

- Ο χειριστής κάθεται στο κάθισμα, ΚΑΙ
- Ο διακόπτης του δυναμοδότη είναι στη θέση απενεργοποίησης «OFF», ΚΑΙ
- Το πεντάλ του φρένου είναι πατημένο μέχρι κάτω (με το χειρόφρενο στη θέση ΕΝΕΡΓΟΠΟΙΗΣΗ), ΚΑΙ
- Ο μοχλός cruise control είναι στη θέση ΝΕΚΡΟ.

Δοκιμή 3 — Επιβάλλεται η ΔΙΑΚΟΠΗ ΛΕΙΤΟΥΡΓΙΑΣ του κινητήρα αν:

- Ο χειριστής σηκωθεί από το κάθισμα αφού συμπλέξει το δυναμοδότη Ή
- Ο χειριστής σηκωθεί από το κάθισμα ΧΩΡΙΣ να έχει πατήσει μέχρι κάτω το πεντάλ του φρένου (με το χειρόφρενο σε ΑΠΕΝΕΡΓΟΠΟΙΗΣΗ).

Δοκιμή 4 — Έλεγχος χρόνου ακινητοποίησης λεπίδων χλοοκοπτικού

Οι λεπίδες και ο ιμάντας κίνησης πρέπει να ακινητοποιηθούν πλήρως μέσα σε πέντε δευτερόλεπτα από τη στιγμή που θα απενεργοποιηθεί ο ηλεκτρικός διακόπτης του δυναμοδότη (ή που θα σηκωθεί ο χειριστής από το κάθισμα). Αν ο ιμάντας μετάδοσης κίνησης στο χλοοκοπτικό δεν σταματήσει μέσα σε πέντε δευτερόλεπτα, αποταθείτε σε εξουσιοδοτημένο αντιπρόσωπο.

Δοκιμή 5 — Επιλογή κοπής γκαζόν με την όπισθεν (RMO) Έλεγχος

- Η μηχανή πρέπει να σβήσει όταν επιχειρήσετε να κάνετε όπισθεν αν ο δυναμοδότης είναι ενεργοποιημένος και το RMO δεν έχει ενεργοποιηθεί.
- Η λυχνία του RMO πρέπει να ανάβει όταν είναι ενεργοποιημένο το RMO.



ΠΡΟΕΙΔΟΠΟΙΗΣΗ

Αν το μηχάνημα δεν περάσει κάποιον έλεγχο ασφαλείας, μην το χρησιμοποιήσετε.

Επικοινωνήστε με τον εξουσιοδοτημένο αντιπρόσωπο. Σε καμία περίπτωση δεν πρέπει να επιχειρήσετε να ακυρώσετε το σκοπό ύπαρξης του συστήματος ασφαλείας.

Συστάσεις για το λάδι

Για άριστες επιδόσεις, συνιστούμε τη χρήση των εγκεκριμένων λαδιών με την εγγύηση της Briggs & Stratton. Αποδεκτά είναι και άλλα απορρυπαντικά λάδια υψηλής ποιότητας αν έχουν ταξινόμηση για υπηρεσίες SF, SG, SH, SJ ή ανώτερη. Μην χρησιμοποιείτε ειδικά πρόσθετα.

Η εξωτερική θερμοκρασία καθορίζει το ιξώδες του λαδιού που ενδείκνυται για τον κινητήρα. Χρησιμοποιήστε το διάγραμμα για να επιλέξετε το ιδανικό ιξώδες με βάση το εύρος της αναμενόμενης εξωτερικής θερμοκρασίας.

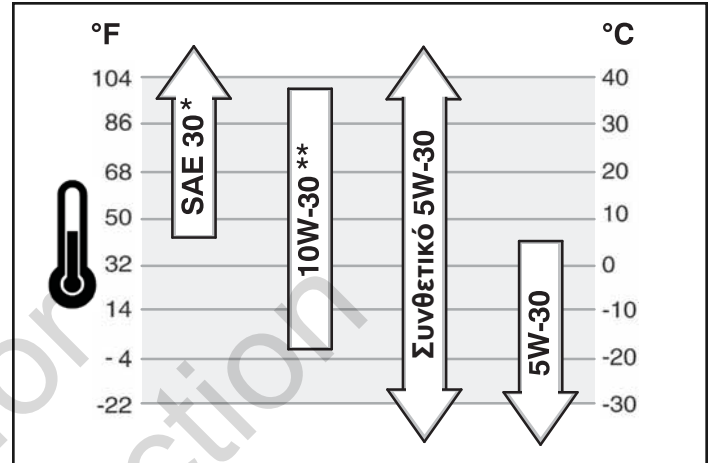

* Αν το SAE 30 χρησιμοποιηθεί σε θερμοκρασία κάτω από 4°C (40°F), η εκκίνηση θα γίνει με δυσκολία.

** Αν το 10W-30 χρησιμοποιηθεί σε θερμοκρασία πάνω από 27°C (80°F), μπορεί να αυξηθεί η κατανάλωση λαδιού. Φροντίστε να ελέγχετε τη στάθμη του λαδιού συχνότερα.

Έλεγχος/Προσθήκη λαδιού

Πριν από την προσθήκη λαδιού ή τον έλεγχό του

- Τοποθετήστε τον κινητήρα σε οριζόντια θέση.
 - Καθαρίστε την περιοχή πλήρωσης λαδιού από πιθανά υπολείμματα.
1. Βγάλτε τη βυθομετρική ράβδο (A, Εικόνα 4) και σκουπίστε τη με καθαρό πανί.
 2. Περάστε τη βυθομετρική ράβδο στη θέση της και σφίξτε την.
 3. Βγάλτε τη βυθομετρική ράβδο και ελέγξτε τη στάθμη του λαδιού. Θα πρέπει να φτάνει ως το σημάδι ΠΛΗΡΗΣ (B) πάνω στη βυθομετρική ράβδο.
 4. Αν η στάθμη είναι χαμηλή, προσθέστε λίγο λίγο το λάδι μέσα στο χώρο του κινητήρα για την πλήρωση με λάδι (C). Φροντίστε να μη γίνει υπερχειλίση. Μετά την προσθήκη λαδιού, περιμένετε ένα λεπτό και, στη συνέχεια, ελέγξτε τη στάθμη του λαδιού.

ΣΗΜΕΙΩΣΗ: Μην προσθέτετε λάδι στον αγωγό γρήγορης αποστράγγισης λαδιού (L, Εικόνα 3) (αν υπάρχει στον εξοπλισμό).

5. Βάλτε ξανά τη βυθομετρική ράβδο στη θέση της και σφίξτε την.

Πίεση λαδιού

Αν η πίεση του λαδιού είναι υπερβολικά χαμηλή, ένας διακόπτης πίεσης (αν υπάρχει στον εξοπλισμό) ή θα διακόψει τη λειτουργία του κινητήρα ή θα ενεργοποιήσει μια συσκευή προειδοποίησης στον εξοπλισμό. Αν συμβεί κάτι τέτοιο, σταματήστε τον κινητήρα και ελέγξτε τη στάθμη του λαδιού με τη βυθομετρική ράβδο.

Αν η στάθμη του λαδιού είναι κάτω από το σημάδι ΠΡΟΣΘΗΚΗ, προσθέστε λάδι ωσότου η στάθμη φτάσει στο σημάδι ΠΛΗΡΗΣ. Θέστε τον κινητήρα σε λειτουργία και ελέγξτε αν υπάρχει η κατάλληλη πίεση προτού συνεχιστεί η λειτουργία.

Αν η στάθμη του λαδιού είναι ανάμεσα στα σημάδια ΠΡΟΣΘΗΚΗ και ΠΛΗΡΗΣ, μη θέσετε σε λειτουργία τον κινητήρα. Επικοινωνήστε με κάποιον εξουσιοδοτημένο αντιπρόσωπο για να διορθωθεί το πρόβλημα στην πίεση λαδιού.

Συστάσεις για το καύσιμο

Το καύσιμο πρέπει να πληροί τις εξής απαιτήσεις:

- Να είναι καθαρή, φρέσκια, αμόλυβδη βενζίνη.
- Να έχει τουλάχιστον 87 οκτάνια/87 AKI (91 RON). Για χρήση σε μεγάλο υψόμετρο, δείτε παρακάτω.
- Αποδεκτή είναι η βενζίνη με έως και 10% αιθανόλη (βενζόλη) ή έως και 15% MTBE (μεθυλοτριτοβουτυλαιθέρα).

ΠΡΟΣΟΧΗ: Μη χρησιμοποιείτε μη εγκεκριμένη βενζίνη όπως η E85. Δεν πρέπει να αναμειγνύετε λάδι στη βενζίνη ούτε να τροποποιείτε τον κινητήρα για να μπορεί να λειτουργήσει με εναλλακτικά καύσιμα. Θα προκληθεί ζημιά στα εξαρτήματα του κινητήρα και θα **ακυρωθεί η εγγύησή του**.

Για να προστατεύσετε το σύστημα καυσίμων από το σχηματισμό ρητινών, αναμείξτε σταθεροποιητή καυσίμων μέσα στο καύσιμο. Ανατρέξτε στην ενότητα για την **Αποθήκευση**. Όλα τα καύσιμα δεν είναι ίδια. Αν παρουσιαστούν προβλήματα στην εκκίνηση ή τις επιδόσεις του κινητήρα, αλλάξτε προμηθευτή ή μάρκα καυσίμου. Για τον συγκεκριμένο κινητήρα είναι εγκεκριμένη η λειτουργία με βενζίνη. Το σύστημα ελέγχου εκπομπών για τον κινητήρα είναι το EM (τροποποιήσεις κινητήρα).

Μεγάλο υψόμετρο

Σε υψόμετρο πάνω από τα 1.524 μέτρα (5.000 πόδια), αποδεκτή είναι η βενζίνη τουλάχιστον 85 οκτανίων/85 AKI (89 RON). Για να διατηρηθεί η συμμόρφωση προς τις διατάξεις για τις εκπομπές, απαιτείται ρύθμιση σε μεγάλο υψόμετρο. Η λειτουργία χωρίς τη ρύθμιση αυτή θα προκαλέσει μειωμένες επιδόσεις, αυξημένη κατανάλωση καυσίμου και αυξημένες εκπομπές. Για πληροφορίες σχετικά με τη ρύθμιση σε μεγάλο υψόμετρο, αποταθείτε σε εξουσιοδοτημένο αντιπρόσωπο.

Δεν συνιστάται η λειτουργία του κινητήρα σε υψόμετρο κάτω από 762 μέτρα (2.500 πόδια) με τη διάταξη για μεγάλο υψόμετρο.

Προσθήκη καυσίμου



ΠΡΟΕΙΔΟΠΟΙΗΣΗ

Το καύσιμο και οι ατμοί του είναι άκρως εύφλεκτα και εκρήξιμα υλικά. Μια πυρκαγιά ή μια έκρηξη μπορεί να προκαλέσει σοβαρά εγκαύματα ή θάνατο.

Κατά την προσθήκη καυσίμου

- Σβήστε τον κινητήρα και αφήστε τον να κρυώσει τουλάχιστον 2 λεπτά προτού βγάλετε την τάπα του καυσίμου.
 - Γεμίστε τη δεξαμενή καυσίμου σε εξωτερικό ή σε καλά εξαεριζόμενο χώρο.
 - Μη γεμίζετε υπερβολικά τη δεξαμενή καυσίμων. Για να υπάρχει αρκετός χώρος όταν διασταλεί το καύσιμο, μη γεμίζετε τη δεξαμενή καυσίμου πάνω από τη βάση του λαιμού της.
 - Το καύσιμο πρέπει να μένει μακριά από σπινθήρες, ανοιχτές φλόγες, φλόγες εναύσματος, πηγές θερμότητας και άλλες πηγές ανάφλεξης.
 - Φροντίστε να ελέγχετε συχνά μήπως οι γραμμές, η δεξαμενή, η τάπα και οι σύνδεσμοι των σωλήνων του καυσίμου παρουσιάζουν ρωγμές ή διαρροή. Αν χρειαστεί, αντικαταστήστε κάποιο από τα εξαρτήματα αυτά.
 - Αν χυθεί καύσιμο, περιμένετε να εξατμιστεί προτού θέσετε σε λειτουργία τον κινητήρα.
1. Καθαρίστε την τάπα του καυσίμου ώστε να μην υπάρχουν βρομιές και υπολείμματα. Βγάλτε την τάπα καυσίμου (A, Εικόνα 5).
 2. Γεμίστε με καύσιμο τη δεξαμενή καυσίμου (B). Για να υπάρχει αρκετός χώρος όταν διασταλεί το καύσιμο, μη γεμίζετε τη δεξαμενή καυσίμου πάνω από τη βάση του λαιμού της (C).
 3. Βάλτε ξανά στη θέση της την τάπα του καυσίμου.

Εκκίνηση του κινητήρα



ΠΡΟΕΙΔΟΠΟΙΗΣΗ

Το καύσιμο και οι ατμοί του είναι άκρως εύφλεκτα και εκρήξιμα υλικά. Μια πυρκαγιά ή μια έκρηξη μπορεί να προκαλέσει σοβαρά εγκαύματα ή θάνατο.

Κατά την εκκίνηση του κινητήρα

- Βεβαιωθείτε ότι ο αναφλεκτήρας, ο σιγαστήρας, το καπάκι καυσίμων και η συσκευή καθαρισμού αέρα είναι καλά στερεωμένα στη θέση τους.
- Μη θέτετε σε λειτουργία τον κινητήρα αν έχετε βγάλει τον αναφλεκτήρα.
- Αν ο κινητήρας μπουκώσει, ρυθμίστε το τσοκ (αν υπάρχει στον εξοπλισμό) στη θέση ΑΝΟΙΓΜΑ/ΛΕΙΤΟΥΡΓΙΑ ΚΙΝΗΤΗΡΑ, μετακινήστε το γκάζι (αν υπάρχει στον εξοπλισμό) στη θέση ΓΡΗΓΟΡΑ και προσπαθήστε για την εκκίνηση του κινητήρα ωσότου τα καταφέρετε.



ΠΡΟΕΙΔΟΠΟΙΗΣΗ

Οι κινητήρες παράγουν μονοξειδίο του άνθρακα, ένα άοσμο, άχρωμο και δηλητηριώδες αέριο.

Η εισπνοή μονοξειδίου του άνθρακα μπορεί να προκαλέσει ναυτία, λιποθυμία ή θάνατο.

- Η εκκίνηση και η λειτουργία του κινητήρα πρέπει να γίνονται σε εξωτερικό χώρο.
- Η εκκίνηση ή η λειτουργία του κινητήρα δεν πρέπει να γίνεται σε κλειστούς χώρους, ούτε και αν οι πόρτες ή τα παράθυρα είναι ανοιχτά.

ΣΗΜΕΙΩΣΗ: Όταν παραλαμβάνετε τον συγκεκριμένο κινητήρα από την Briggs & Stratton δεν έχει λάδι. Προτού θέσετε τον κινητήρα σε λειτουργία, φροντίστε να προσθέσετε λάδι ακολουθώντας τις οδηγίες που θα βρείτε στο εγχειρίδιο. Αν θέσετε τον κινητήρα σε λειτουργία χωρίς λάδι, θα πάθει ανεπανόρθωτη ζημιά που δεν καλύπτεται από την εγγύηση.

1. Ελέγξτε τη στάθμη του λαδιού. Ανατρέξτε στην ενότητα **Έλεγχος/Προσθήκη λαδιού**.
2. Βεβαιωθείτε ότι έχετε αποσυμπλέξει τα χειριστήρια μετάδοσης κίνησης στον εξοπλισμό.
3. Γυρίστε τη βαλβίδα διακοπής της ροής καυσίμου (**A**, Εικόνα 6), αν υπάρχει στον εξοπλισμό, στη θέση ΕΝΕΡΓΟΠΟΙΗΣΗ.
4. Μετακινήστε το χειριστήριο του γκαζιού (**B**) στη θέση ΓΡΗΓΟΡΑ. Αφήστε τον κινητήρα να λειτουργήσει στη θέση ΓΡΗΓΟΡΑ.
5. Μετακινήστε το μοχλό συνδυασμού τσοκ/γκαζιού (**C**) στη θέση ΤΣΟΚ.

ΣΗΜΕΙΩΣΗ: Το τσοκ συνήθως δεν είναι απαραίτητο κατά την επανεκκίνηση ζεστού κινητήρα.

6. Γυρίστε το διακόπτη ηλεκτρικής εκκίνησης (**D**) στη θέση ΕΝΕΡΓΟΠΟΙΗΣΗ/ΕΚΚΙΝΗΣΗ.

ΣΗΜΕΙΩΣΗ: Αν δεν γίνει εκκίνηση του κινητήρα μετά από επανειλημμένες προσπάθειες, αποταθείτε σε εξουσιοδοτημένο αντιπρόσωπο.

ΣΗΜΕΙΩΣΗ: Για μεγαλύτερη διάρκεια ζωής του εκκινήτηρα, χρησιμοποιήστε σύντομους κύκλους εκκίνησης (το πολύ πέντε δευτερολέπτων). Αφήστε να περάσει ένα λεπτό από τον ένα κύκλο εκκίνησης ως τον επόμενο.

7. Την ώρα που ζεσταίνεται ο κινητήρας, μετακινήστε το χειριστήριο του τσοκ (**C**) στη θέση ΛΕΙΤΟΥΡΓΙΑ ΚΙΝΗΤΗΡΑ.

Χειρισμός του χλοοκοπτικού

1. Καθίστε στο κάθισμα και προσαρμόστε το ώστε να φτάνετε με ευκολία όλα τα χειριστήρια και να βλέπετε τον πίνακα οργάνων.
2. Εφαρμόστε το φρένο στάθμευσης.
3. Βεβαιωθείτε ότι ο συμπλέκτης δυναμοδότη είναι αποσυμπλεγμένος.
4. Εκκινήστε τον κινητήρα (ανατρέξτε στην ενότητα **Εκκίνηση του κινητήρα**).
5. Λύστε το φρένο στάθμευσης και αφήστε το πεντάλ του φρένου.
6. Πατήστε το πεντάλ κίνησης προς τα εμπρός για να κινηθείτε προς τα εμπρός. Αφήστε το πεντάλ για να σταματήσετε. Σημειώστε ότι όσο περισσότερο πατάτε το πεντάλ, τόσο πιο γρήγορα θα κινείται το μηχάνημα.
7. Για να σταματήσετε το χλοοκοπτικό αφήνετε τα πεντάλ ελέγχου της ταχύτητας, βάζετε το χειρόφρενο και σταματάτε τον κινητήρα (ανατρέξτε στην ενότητα ΔΙΑΚΟΠΗ **Λειτουργίας χλοοκοπτικού και κινητήρα**).

Κούρεμα γρασιδιού

1. Ρυθμίστε στο χλοοκοπτικό το επιθυμητό ύψος κοπής χρησιμοποιώντας το μοχλό ανύψωσής του.
2. Εφαρμόστε το φρένο στάθμευσης. Βεβαιωθείτε ότι ο διακόπτης του δυναμοδότη είναι αποσυμπλεγμένος.
3. Εκκινήστε τον κινητήρα (ανατρέξτε στην ενότητα **Εκκίνηση του κινητήρα**).
4. Βάλτε το χειριστήριο του γκαζιού στη θέση ΠΛΗΡΗΣ.
5. Συμπλέξτε το δυναμοδότη για να ενεργοποιηθούν οι λεπίδες του χλοοκοπτικού.
6. Ξεκινήστε το κούρεμα του γρασιδιού.
ΣΗΜΕΙΩΣΗ: Όταν ηχήσει ο συναγερμός γιατί «ο συλλέκτης γέμισε», απενεργοποιήστε αμέσως το δυναμοδότη για να μη φράξει ο αγωγός εκκένωσης. Πηγαίστε ως το επιθυμητό σημείο και αδειάστε το συλλέκτη (ανατρέξτε στην ενότητα **Αδειασμα του συλλέκτη**).
7. Όταν τελειώσετε, κλείστε το δυναμοδότη και σηκώστε το ντεκ χρησιμοποιώντας το μοχλό ανύψωσής του χλοοκοπτικού.
8. Σταματήστε τον κινητήρα (ανατρέξτε στην ενότητα **Διακοπή λειτουργίας του τρακτέρ και του κινητήρα**).



ΠΡΟΕΙΔΟΠΟΙΗΣΗ

Ο κινητήρας θα σταματήσει αν το πεντάλ της όπισθεν είναι πατημένο ενώ είναι ενεργοποιημένος ο δυναμοδότης και δεν έχει ενεργοποιηθεί η επιλογή RMO. Ο χειριστής πρέπει να κλείνει πάντα το δυναμοδότη πριν διασχίσει δρόμους, μονοπάτια ή οποιαδήποτε περιοχή μπορεί να χρησιμοποιείται από άλλα οχήματα. Απότομη απώλεια στη μετάδοση κίνησης από τη μηχανή μπορεί να προκαλέσει κίνδυνο

ΠΡΟΕΙΔΟΠΟΙΗΣΗ

Η κοπή του γκαζόν με την όπισθεν μπορεί να είναι επικίνδυνη για τους παρευρισκόμενους. Τραγικά ατυχήματα μπορεί να προκληθούν αν ο χειριστής δεν είναι σε επαγρύπνηση για την παρουσία παιδιών. Ποτέ μην ενεργοποιείτε την επιλογή RMO αν υπάρχουν παιδιά στον χώρο. Το μηχάνημα και η δραστηριότητα της κοπής του γκαζόν κινούν συνήθως το ενδιαφέρον των παιδιών.

Κουρεύοντας γρασίδι με την όπισθεν

Αν ο χειριστής επιλέξει να κουρέψει το γκαζόν με την όπισθεν, μπορεί να γίνει χρήση του συστήματος RMO. Για να χρησιμοποιήσετε την επιλογή κοπής γκαζόν με την όπισθεν (RMO), γυρίστε το κλειδί RMO αφού συμπλεχτεί ο δυναμοδότης. Θα ανάψει η ενδεικτική λυχνία και ο χειριστής θα μπορεί να κουρέψει το γρασίδι με την όπισθεν. Κάθε φορά που συμπλέκεται ο δυναμοδότης το RMO πρέπει να ενεργοποιείται ξανά αν το θελήσει ο χειριστής. Το κλειδί θα πρέπει να αφαιρεθεί ώστε να μην είναι δυνατή η πρόσβαση στη λειτουργία RMO.

Χειρισμός προσαρτημάτων με την όπισθεν

Αν ο χειριστής επιλέξει να κουρέψει το γκαζόν με την όπισθεν, μπορεί να γίνει χρήση του συστήματος RMO. Για να χρησιμοποιήσετε την επιλογή κοπής γκαζόν με την όπισθεν (RMO), γυρίστε το κλειδί RMO αφού συμπλεχτεί ο δυναμοδότης. Θα ανάψει η ενδεικτική λυχνία και ο χειριστής θα μπορεί να χειριστεί το προσάρτημα με την όπισθεν. Κάθε φορά που αποσυμπλέκεται ο δυναμοδότης το RMO πρέπει να ενεργοποιείται ξανά αν το θελήσει ο χειριστής. Το κλειδί θα πρέπει να αφαιρεθεί ώστε να μην είναι δυνατή η πρόσβαση στη λειτουργία RMO.

Σπρώχνοντας το χλοοκοπτικό με τα χέρια

1. Αποσυμπλέξτε το δυναμοδότη και σβήστε τη μηχανή.
2. Σπρώξτε το μοχλό περίπου 6 εκατοστά (2-3/8") για να αποδεσμευτεί το σύστημα μετάδοσης (A, Εικόνα 7).
3. Τώρα μπορείτε να σπρώξετε το χλοοκοπτικό με τα χέρια.



ΜΗ ΡΥΜΟΥΛΚΕΙΤΕ ΤΟ ΧΛΟΟΚΟΠΤΙΚΟ

Η ρυμούλκηση του μηχανήματος μπορεί να προκαλέσει βλάβη στο σύστημα μετάδοσης.

- Μη χρησιμοποιείτε άλλο όχημα για να σπρώξετε ή να τραβήξετε το μηχάνημα.
- Μην ενεργοποιείτε το μοχλό της βαλβίδας αποδέσμευσης του συστήματος μετάδοσης όταν η μηχανή βρίσκεται σε λειτουργία.



Λειτουργία χειρόφρενο

Δέσιμο χειρόφρενου - Βλέπε Εικόνα 8. Για να δέσετε το χειρόφρενο, αφήστε τα πεντάλ ταχύτητας (A), πατήστε μέχρι κάτω το πεντάλ του φρένου (B), τραβήξτε τη λαβή του χειρόφρενου προς τα ΠΑΝΩ (C) και μετά αφήστε το πεντάλ του φρένου.

Λύσιμο χειρόφρενου - Βλέπε Εικόνα 8. Για να λύσετε το χειρόφρενο, πατήστε το πεντάλ του φρένου (B).

Λειτουργία cruise control

ΓΙΑ ΝΑ ΤΗΝ ΕΝΕΡΓΟΠΟΙΗΣΕΤΕ:

1. Τραβήξτε το κουμπί του cruise control προς τα πάνω (D, Εικόνα 8).
2. Πατήστε το πεντάλ κίνησης προς τα εμπρός (A).
3. Τραβήξτε το κουμπί του cruise control προς τα πάνω (D) όταν επιτευχθεί η επιθυμητή ταχύτητα. Η λειτουργία cruise θα κλειδωθεί σε μια από τις πέντε θέσεις κλειδώματος.

ΓΙΑ ΝΑ ΤΗΝ ΑΠΕΝΕΡΓΟΠΟΙΗΣΕΤΕ:

1. Πατήστε το πεντάλ του φρένου (B, Εικόνα 8).

Ή

2. Πατήστε το πεντάλ κίνησης προς τα εμπρός (A).

Ωρόμετρο (Αν υπάρχουν στον εξοπλισμό)

Το ωρόμετρο (E, Εικόνα 8) υπολογίζει τον αριθμό των ωρών που το κλειδί βρίσκεται στη θέση ΛΕΙΤΟΥΡΓΙΑ.

Σταματήστε το χλοοκοπτικό και τον κινητήρα

1. Γυρίστε το χειριστήριο(α) ελέγχου της ταχύτητας στη νεκρή θέση.
2. Αποσυμπλέξτε το δυναμοδότη και περιμένετε να ακινητοποιηθούν όλα τα κινούμενα μέρη.
3. Μετακινήστε το χειριστήριο του γκαζιού στη θέση ΑΡΓΑ και γυρίστε το κλειδί της ανάφλεξης στη θέση απενεργοποίησης OFF (D, Εικόνα 6). Αφαιρέστε το κλειδί.

Αδειασμα του συλλέκτη

Για να αδειάσετε το συλλέκτη:

1. Τραβήξτε το μοχλό του συλλέκτη και σπρώξτε τον προς τα εμπρός (A, Εικόνα 9) για να αδειάσετε το συλλέκτη (B).
2. Χρησιμοποιήστε τον ίδιο μοχλό για να κλείσετε το συλλέκτη και ξαναφέρετε συρτά το μοχλό στη θέση του μέσα στο συλλέκτη.

Αφαίρεση και τοποθέτηση του συλλέκτη

ΠΡΟΕΙΔΟΠΟΙΗΣΗ

Μη χρησιμοποιείτε το μηχάνημα αν η χοάνη ή ο εκτροπέας δεν είναι στη θέση τους.

1. Ξεκλειδώστε την ασφάλεια του συμπλέκτη (A, Εικόνα 10) που βρίσκεται πίσω από τον αριστερό πίσω τροχό.
2. Ανασηκώστε την ασφάλεια του συμπλέκτη και σπρώξτε την προς τα πίσω.
3. Για να ανοίξει λίγο ο συλλέκτης, χρησιμοποιήστε το μοχλό του (B).
4. Σηκώστε το συλλέκτη ώστε να βγει από τους πίσω βραχίονες στήριξης.
5. Επανατοποθετήστε τα εξαρτήματα που αφαιρέσατε με την αντίστροφη σειρά (αρχίζοντας από το τελευταίο). Για να διευκολυνθείτε στην τοποθέτηση του συλλέκτη, φροντίστε να συμπέσουν τα βέλη ευθυγράμμισης που θα βρείτε στο συλλέκτη και στο πίσω μέρος του χλοοκοπτικού.

Τοποθέτηση και αφαίρεση της υποδοχής του θρυμματιστή (σε ορισμένα μοντέλα)

ΠΡΟΕΙΔΟΠΟΙΗΣΗ

Για τη δική σας ασφάλεια, μη χειρίζεστε τις αιχμηρές λεπίδες του κοπτικού με γυμνά χέρια. Ο απρόσεκτος ή ακατάλληλος χειρισμός των λεπίδων μπορεί προκαλέσει σοβαρό τραυματισμό.

1. Αφαιρέστε το συλλέκτη.
2. Κρατώντας τη λαβή (A, Εικόνα 11) περάστε συρτά την υποδοχή μέσα στη σήραγγα. Βεβαιωθείτε ότι το περίβλημα κυλά πάνω στους οδηγούς ολίσθησης μέσα στο ντεκ.
3. Πιέστε τη λαβή για να πιέσετε το εσωτερικό ελατήριο.
4. Περάστε την επέκταση του σωλήνα μέσα στην οπή στην άκρη της σήραγγας και στερεώστε τη με τη φουρκέτα (B).
5. Επανατοποθετήστε το συλλέκτη.
6. Αφαιρέστε την υποδοχή του θρυμματιστή με την αντίστροφη σειρά.

Ρύθμιση συναγερμού όταν ο συλλέκτης είναι γεμάτος

Μπορείτε να τροποποιήσετε τον όγκο της χλόης στο εσωτερικό του συλλέκτη ρυθμίζοντας το πτερύγιο για το συναγερμό (βλέπε Εικόνα 12).

Ρύθμιση όγκου χλόης

Αν σύρετε το βραχίονα του πτερυγίου (A, Εικόνα 12) προς τα πάνω, αυξάνεται ο όγκος της χλόης στο εσωτερικό του συλλέκτη προτού ηχίσει ο συναγερμός. Αν σύρετε το βραχίονα του πτερυγίου προς τα κάτω, μειώνεται ο όγκος της χλόης στο εσωτερικό του συλλέκτη προτού ηχίσει ο συναγερμός.

1. Χαλαρώστε το υλικό του βραχίονα (B).
2. Σύρετε το βραχίονα του πτερυγίου (A) προς τα πάνω ή προς τα κάτω.
3. Σφίξτε το υλικό του βραχίονα.

Ρύθμιση ύψους κοπής

Ο μοχλός ανύψωσης του χλοοκοπτικού (A, Εικόνα 13) χρησιμοποιείται για να κατέβει και να ανέβει το ντεκ ανάλογα με το επιθυμητό ύψος κοπής.

Για να κατέβει το ντεκ, τραβήξτε ελαφρά πίσω το μοχλό ανύψωσης του χλοοκοπτικού, σπρώξτε τον αριστερά και φέρτε τον συρτά κάτω. Για να ανέβει το ντεκ, τραβήξτε πάνω το μοχλό ανύψωσης του χλοοκοπτικού και ασφαλίστε τον στην εγκοπή δεξιά.

Προσάρτηση ρυμουλκούμενου οχήματος

Η μέγιστη οριζόντια δύναμη που μπορεί να αντέξει η ράβδος έλξης είναι 280 Newton. Η μέγιστη κάθετη δύναμη που μπορεί να αντέξει η ράβδος έλξης είναι 160 Newton. Αυτό ισοδυναμεί σε ρυμουλκούμενο όχημα 113 kg σε λόφο με κλίση 10 μοιρών. Ασφαλίστε το ρυμουλκούμενο όχημα με πύρο κατάλληλου μεγέθους (A, Εικόνα 14) και ασφάλεια (B).

ΔΙΑΔΙΚΑΣΙΑ		ΠΡΩΤΕΣ 5 ΩΡΕΣ	ΚΑΘΕ 8 ΩΡΕΣ Ή ΚΑΘΕ ΜΕΡΑ	ΚΑΘΕ 25 ΩΡΕΣ Ή ΚΑΘΕ ΧΡΟΝΟ	ΚΑΘΕ 50 ΩΡΕΣ Ή ΚΑΘΕ ΧΡΟΝΟ	ΚΑΘΕ ΧΡΟΝΟ
ΤΡΑΚΤΕΡ ΚΑΙ ΧΛΟΟΚΟΠΤΙΚΟ	Έλεγχος συστήματος ασφαλείας		✓			
	Έλεγχος φρένων του τρακτέρ				✓	
	Έλεγχος χρόνου ακινητοποίησης λεπίδων χλοοκοπτικού			✓		
	Έλεγχος τρακτέρ και χλοοκοπτικού για μη ασφαλισμένο υλικό			✓		
	Λίπανση τρακτέρ και χλοοκοπτικού					✓ Αποταθείτε σε αντιπρόσωπο
	Καθαρισμός μπαταρίας και καλωδίων				✓	
	Έλεγχος πίεσης ελαστικών			✓		
	Καθαρισμός ντεκ του τρακτέρ και του χλοοκοπτικού		✓			
	Έλεγχος λεπίδων χλοοκοπτικού					✓ Αποταθείτε σε αντιπρόσωπο
ΚΙΝΗΤΗΡΑΣ	Αντικατάσταση φίλτρου λαδιού	✓			✓	
	Έλεγχος στάθμης λαδιού κινητήρα		✓			
	Καθαρισμός ορατών υπολειμμάτων από το διαμέρισμα του κινητήρα		✓			
	Καθαρισμός φίλτρου και προκαθαριστήρα αέρα*			✓		
	Αλλαγή λαδιού κινητήρα				✓	
	Επιθεώρηση σιγαστήρα					✓ Αποταθείτε σε αντιπρόσωπο
	Αντικατάσταση φίλτρου αέρα					✓
	Αντικατάσταση προκαθαριστήρα					✓
	Αντικατάσταση μπουζί					✓ Αποταθείτε σε αντιπρόσωπο
	Αντικατάσταση φίλτρου καυσίμου					✓ Αποταθείτε σε αντιπρόσωπο

*Όταν υπάρχει σκόνη ή αερόφερτα σωματίδια, επιβάλλεται ο συχνότερος καθαρισμός.

Έλεγχος πίεσης ελαστικών

Η πίεση των ελαστικών πρέπει να ελέγχεται περιοδικά και να συντηρείται στα επίπεδα που φαίνονται στον πίνακα. Σημειώστε ότι οι πιέσεις αυτές μπορεί να έχουν μικρές αποκλίσεις από τις ενδείξεις ορίου φουσκώματος που αναγράφονται στα πλαϊνά των ελαστικών. Οι πιέσεις που δίνονται παρέχουν κατάλληλη πρόσφυση, βελτιωμένη ποιότητα κοπής και παράταση του χρόνου ζωής των ελαστικών.

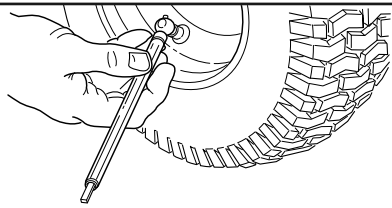

Μέγεθος	PSI	bar
22 x 8.8	10	0,68
15 x 6.6	14	0,96

Έλεγχος χρόνου ακινητοποίησης λεπίδων χλοοκοπτικού

Οι λεπίδες κοπτικού και ο ιμάντας μετάδοσης κίνησης κοπτικού θα πρέπει να έχουν σταματήσει εξ ολοκλήρου μέσα σε πέντε δευτερόλεπτα αφού έχετε απενεργοποιήσει το διακόπτη ηλεκτρικού συμπλέκτη (PTO).

1. Με το τρακτέρ στο νεκρό, με το δυναμοδότη αποσυμπλεγμένο και το χειριστή στη θέση του, ξεκινήστε το μηχάνημα.
2. Κοιτάξτε στο πετάλ στο αριστερό σας χέρι στον ιμάντα μετάδοσης κίνησης κοπτικού. Συμπλέξτε το δυναμοδότη και περιμένετε μερικά δευτερόλεπτα. Αποσυμπλέξτε το δυναμοδότη και ελέγξτε πόσο χρόνο παίρνει για τον ιμάντα μετάδοσης κίνησης κοπτικού να σταματήσει.
3. Αν ο ιμάντας μετάδοσης κίνησης στο χλοοκοπτικό δεν σταματήσει μέσα σε πέντε δευτερόλεπτα, αποταθείτε σε εξουσιοδοτημένο αντιπρόσωπο.

Συντήρηση μπαταρίας



ΠΡΟΕΙΔΟΠΟΙΗΣΗ

Όταν βγάζετε ή βάζετε τα καλώδια μπαταρίας, αποσυνδέστε τα αρνητικά καλώδια ΠΡΩΤΑ και επανασυνδέστε τα ΤΕΛΕΥΤΑΙΑ. Εάν δεν γίνει με αυτή τη σειρά, ο θετικός πόλος μπορεί να βραχυκυκλώσει στο πλαίσιο με εργαλείο.

Καθαρισμός μπαταρίας και καλωδίων

1. Αποσυνδέστε τα καλώδια από τη μπαταρία, τα αρνητικά καλώδια πρώτα (A, Εικόνα 15) κι έπειτα το κάλυμμα και τα καλώδια του θετικού πόλου (B).
2. Χαλαρώστε το παξιμάδι και το λαστιχάκι (D).
3. Απαγκιστρώστε τη ράβδο διατήρησης (C) προς τα πάνω και μακριά από τη μπαταρία. Ασφαλίστε τον άξονα τιμονιού.
4. Βγάλτε τη μπαταρία (E).
5. Καθαρίστε το πλαίσιο θέσης της μπαταρίας με διάλυμα μαγειρικής σόδας και νερού.
6. Καθαρίστε τους πόλους της μπαταρίας και τις απολήξεις των καλωδίων με συρμάτινη βούρτσα και καθαριστικό για το δοχείο μπαταρίας έως ότου γυαλίσουν.
7. Επανεγκαταστήστε τη μπαταρία (E) στο δοχείο μπαταρίας. Ασφαλίστε με τη ράβδο διατήρησης μπαταρίας (C) και το παξιμάδι και λαστιχάκι (D).
8. Επανασυνδέστε τα καλώδια της μπαταρίας, τα θετικά καλώδια και το κάλυμμα πρώτα (B) κι έπειτα τα αρνητικά καλώδια (A).
9. Επιστρώστε τις απολήξεις καλωδίων και τους πόλους της μπαταρίας με πηκτωμα πετρελαίου ή με μη αγωγίμο γράσο.

Φόρτιση μπαταρίας



ΠΡΟΕΙΔΟΠΟΙΗΣΗ

Κρατήστε την μπαταρία μακριά από φλόγες και σπινθήρες. Τα αέρια που βγάζει είναι εξαιρετικά εύφλεκτα. Στην διάρκεια της φόρτισης πρέπει να υπάρχει καλός εξαερισμός.

Αν η μπαταρία έχει εξαντληθεί ή είναι πολύ αδύναμη και δεν μπορεί να βοηθήσει στην εκκίνηση της μηχανής, μπορεί να φταίει κάποιο ελάττωμα στο σύστημα φόρτισης ή σε άλλο ηλεκτρικό εξάρτημα. Αν έχετε αμφιβολίες σχετικά με την αιτία του προβλήματος, αποταθείτε στον αντιπρόσωπό σας. Αν χρειαστεί να αντικαταστήσετε την μπαταρία, ανατρέξτε στην ενότητα **Καθαρισμός μπαταρίας και καλωδίων**.

Για τη φόρτιση της μπαταρίας ακολουθήστε τις οδηγίες που παρέχει ο κατασκευαστής του φορτιστή της μπαταρίας καθώς και όλες τις προειδοποιήσεις που περιλαμβάνει η ενότητα για την **Ασφάλεια χειριστή** στο παρόν εγχειρίδιο. Φορτίστε πλήρως την μπαταρία. Μην τη φορτίσετε με ένταση πάνω από 10 amp.

Λίπανση

Λιπάνετε τη μονάδα στις θέσεις που φαίνονται στις Εικόνες 16-19 καθώς και στα αναφερόμενα σημεία προς λίπανση. Γενικά όλα τα μετακινούμενα μεταλλικά μέρη θα πρέπει να λιπανθούν όπου γίνεται επαφή με άλλα συστατικά τμήματα. Να κρατάτε το λάδι και το γράσο μακριά από τους ιμάντες και τις τροχαλίες. Να σκουπίζετε τις επιφάνειες πριν και μετά τη λίπανση.

Προσαρμογή καθίσματος

Το κάθισμα μπορεί να μετακινηθεί μπροστά και πίσω. Μετακινήστε το μοχλό (A, Εικόνα 20), βάλτε το κάθισμα όπως θέλετε και αφήστε το μοχλό για να κλειδώσει το κάθισμα στη θέση του.

Προσαρμογή φρένων

Η συγκεκριμένη μονάδα δεν έχει μη αυτόματα προσαρμόσιμο φρένο. Αν το φρένο δεν λειτουργεί σωστά, αποταθείτε σε εξουσιοδοτημένο αντιπρόσωπο.

Αλλαγή τού λαδιού

Το χρησιμοποιημένο λάδι είναι επικίνδυνο απόβλητο και η απόρριψή του πρέπει να γίνεται με τον ενδεδειγμένο τρόπο. Μην το πετάτε μαζί οικιακά απορρίμματα. Αποταθείτε στις αρχές, το κέντρο εξυπηρέτησης ή τον αντιπρόσωπο της περιοχής σας για πληροφορίες σχετικά με τις εγκαταστάσεις απόρριψης/ανακύκλωσης.

Αφαίρεση λαδιού

1. Με τον κινητήρα σβηστό αλλά ακόμη ζεστό, αποσυνδέστε το καλώδιο του μπουζί (A, Εικόνα 21) και απομακρύνετε το.
2. Βγάλτε τη βυθομετρική ράβδο (D).

Τυπικό πώμα αποστράγγισης λαδιού

1. Βγάλτε το πώμα αποστράγγισης λαδιού (B, Εικόνα 21). Αποστραγγίστε το λάδι μέσα σε εγκεκριμένο δοχείο.
2. Μετά την αποστράγγιση του λαδιού, βάλτε το πώμα αποστράγγισης λαδιού στη θέση του και σφίξτε το.

Προαιρετικός αγωγός γρήγορης αποστράγγισης λαδιού

1. Αποσυνδέστε το σωλήνα αποστράγγισης λαδιού (G, Εικόνα 21) από την πλαϊνή πλευρά τού κινητήρα.
2. Γυρίστε και βγάλτε την τάπα αποστράγγισης λαδιού (H). Κατεβάστε προσεκτικά τον αγωγό γρήγορης αποστράγγισης λαδιού (I) και αφήστε τον μέσα σε εγκεκριμένο δοχείο (J).
3. Μετά την αποστράγγιση του λαδιού, βάλτε την τάπα λαδιού στη θέση της. Συνδέστε το σωλήνα αποστράγγισης λαδιού στην πλαϊνή πλευρά τού κινητήρα.

Αλλαγή τού φίλτρου λαδιού (αν υπάρχει στον εξοπλισμό)

Για να μάθετε κάθε πότε πρέπει να γίνεται η αντικατάσταση, ανατρέξτε στο διάγραμμα για τη **Συντήρηση**.

1. Αποστραγγίστε το λάδι από τον κινητήρα. Ανατρέξτε στην ενότητα για την **Αφαίρεση λαδιού**.
2. Βγάλτε το φίλτρο λαδιού (C, Εικόνα 22) και πετάξτε το με τον ενδεδειγμένο τρόπο.
3. Προτού εγκαταστήσετε το καινούριο φίλτρο λαδιού, απλώστε μια ελαφριά στρώση φρέσκου, καθαρού λαδιού στη φλάντζα του φίλτρου λαδιού.
4. Εγκαταστήστε το φίλτρο λαδιού με το χέρι ωστόσο η φλάντζα έρθει σε επαφή με τον προσαρμογέα του φίλτρου λαδιού και, στη συνέχεια, σφίξτε το φίλτρο λαδιού με 1/2 έως 3/4 στροφή.
5. Προσθέστε λάδι. Ανατρέξτε στην ενότητα για την **Προσθήκη λαδιού**.
6. Θέστε τον κινητήρα σε λειτουργία και αφήστε τον να δουλέψει. Την ώρα που αρχίζει να ζεσταίνεται, ελέγξτε μήπως παρουσιάζει διαρροή λαδιού.
7. Διακόψτε τη λειτουργία του κινητήρα και ελέγξτε τη στάθμη του λαδιού. Θα πρέπει να φτάνει ως το σημάδι ΠΛΗΡΗΣ στη βυθομετρική ράβδο.

Προσθήκη λαδιού

- Τοποθετήστε τον κινητήρα σε οριζόντια θέση.
 - Καθαρίστε την περιοχή πλήρωσης λαδιού από πιθανά υπολείμματα.
 - Για την χωρητικότητα σε λάδι, ανατρέξτε στην ενότητα με τις **Προδιαγραφές**.
1. Βγάλτε τη βυθομετρική ράβδο (D, Εικόνα 21) και σκουπίστε τη με καθαρό πανί.
 2. Ρίξτε λίγο λίγο το λάδι μέσα στο χώρο του κινητήρα για την πλήρωση με λάδι (E). **Φροντίστε να μη γίνει υπερχείλιση**. Μετά την προσθήκη λαδιού, περιμένετε ένα λεπτό και, στη συνέχεια, ελέγξτε τη στάθμη του λαδιού.
 3. Βάλτε τη βυθομετρική ράβδο στη θέση της και σφίξτε την.
 4. Βγάλτε τη βυθομετρική ράβδο και ελέγξτε τη στάθμη του λαδιού. Θα πρέπει να φτάνει ως το σημάδι ΠΛΗΡΗΣ (F) πάνω στη βυθομετρική ράβδο.
 5. Βάλτε τη βυθομετρική ράβδο στη θέση της και σφίξτε την.

Σέρβις στο φίλτρο αέρα



ΠΡΟΕΙΔΟΠΟΙΗΣΗ

Το καύσιμο και οι ατμοί του είναι άκρως εύφλεκτα και εκρήξιμα υλικά.



Μια πυρκαγιά ή μια έκρηξη μπορεί να προκαλέσει σοβαρά εγκαύματα ή θάνατο.

- Ποτέ μη θέσετε σε λειτουργία τον κινητήρα ή μην τον αφήσετε να λειτουργεί ενώ έχετε βγάλει τη διάταξη του καθαριστήρα του αέρα (αν υπάρχει στον εξοπλισμό) ή το φίλτρο αέρα (αν υπάρχει στον εξοπλισμό).

ΣΗΜΕΙΩΣΗ: Μη χρησιμοποιείτε πεπιεσμένο αέρα ή διαλυτικά για να καθαρίσετε το φίλτρο. Με τον πεπιεσμένο αέρα μπορεί να πάθει ζημιά το φίλτρο και με τα διαλυτικά μπορεί να λιώσει.

1. Βγάλτε το κάλυμμα (A, Εικόνα 23).
2. Βγάλτε το φίλτρο (C) και τον προκαθαριστήρα (B).
3. Για να ξεκολλήσουν τα υπολείμματα, χτυπήστε απαλά το φίλτρο πάνω σε σκληρή επιφάνεια. Αν το φίλτρο είναι υπερβολικά βρόμικο, αντικαταστήστε το με καινούριο.
4. Πλύνετε τον προκαθαριστήρα με υγρό απορρυπαντικό και νερό. Στη συνέχεια, αφήστε τον να στεγνώσει εντελώς. Μη λιπαίνετε τον προκαθαριστήρα.
5. Συναρμολογήστε τον στεγνό προκαθαριστήρα και το φίλτρο μέσα στη βάση του κινητήρα (D).
6. Βάλτε το κάλυμμα στη θέση του.

Επιθεώρηση του σιγαστήρα



ΠΡΟΕΙΔΟΠΟΙΗΣΗ

Οι κινητήρες που βρίσκονται σε λειτουργία παράγουν θερμότητα. Τα εξαρτήματα των κινητήρων, ιδίως ο σιγαστήρας, μπορεί να υπερθερμανθούν.



Αν τα ακουμπήσετε, μπορεί να πάθετε σοβαρά θερμικά εγκαύματα.

Τα εύφλεκτα υπολείμματα, όπως φύλλα, γρασίδι, θάμνοι κ.λπ. μπορούν να πάρουν φωτιά.

- Μην αγγίζετε το σιγαστήρα, τον κύλινδρο του κινητήρα και τα πτερύγια αν δεν κρυώσουν.
- Αφαιρέστε τα ορατά υπολείμματα από το διαμέρισμα του κινητήρα.



ΠΡΟΕΙΔΟΠΟΙΗΣΗ: Τα ανταλλακτικά πρέπει να τοποθετηθούν στο ίδιο σημείο με τα αρχικά εξαρτήματα γιατί, διαφορετικά, μπορεί να προκληθεί πυρκαγιά.

Αποθήκευση



ΠΡΟΕΙΔΟΠΟΙΗΣΗ



Μην αποθηκεύετε ποτέ το μηχάνημα (με το καύσιμο) σε κλειστό χώρο με κακό αερισμό. Οι αναθυμιάσεις του καυσίμου μπορεί να φτάσουν σε κάποια πηγή ανάφλεξης (όπως ο λέβητας, το μπόιλερ κ.λπ.) και να προκαλέσουν έκρηξη. Επίσης, οι αναθυμιάσεις του καυσίμου είναι τοξικές για τους ανθρώπους και τα ζώα.

Κατά την αποθήκευση καυσίμου ή εξοπλισμού με καύσιμο στη δεξαμενή του

- Η αποθήκευση πρέπει να γίνεται μακριά από λέβητες, θερμάστρες, θερμοσίφωνες ή άλλες συσκευές με φλόγες εναύσματος ή άλλες πηγές ανάφλεξης γιατί μπορεί να προκληθεί ανάφλεξη των ατμών του καυσίμου.

Εξοπλισμός

Αποσυμπλέξτε το δυναμοδότη, δέστε το χειρόφρενο και βγάλτε το κλειδί.

Αν αφαιρέσετε την μπαταρία, θα αυξηθεί η διάρκεια ζωής της. Τοποθετήστε τη σε δροσερό χώρο χωρίς υγρασία και φροντίστε να τη φορτίζετε πλήρως σχεδόν μια φορά το μήνα. Αν αφήσετε τη μπαταρία στη μονάδα, αποσυνδέστε το αρνητικό καλώδιο.

Σύστημα καυσίμων

Τα καύσιμα μπορεί να ξεθυμάνουν αν μείνουν αποθηκευμένα πάνω από 30 μέρες. Όταν ξεθυμαίνουν τα καύσιμα, εναποτίθενται οξέα και ρητίνες στο σύστημα καυσίμων ή σε νευραλγικά εξαρτήματα του καρμπρατέρ. Για να διατηρηθούν φρέσκα τα καύσιμα, χρησιμοποιήστε σταθεροποιητή καυσίμων FUEL FIT® της Briggs & Stratton, που διατίθεται ως υγρό πρόσθετο ή ως φυσίγγιο ρευστού συμπυκνώματος.

Αν προσθέσετε σταθεροποιητή καυσίμων σύμφωνα με τις οδηγίες, δεν χρειάζεται αποστράγγιση της βενζίνης από τον κινητήρα. Αφήστε τον κινητήρα να λειτουργήσει 2 λεπτά για να κυκλοφορήσει ο σταθεροποιητής σε όλο το σύστημα καυσίμων. Στη συνέχεια, θα μπορέσετε να αποθηκεύσετε τον κινητήρα και το καύσιμο για έως 24 μήνες.

Αν δεν προσθέσετε σταθεροποιητή καυσίμων στη βενζίνη που περιέχει ο κινητήρας, πρέπει να την αποστραγγίσετε σε εγκεκριμένο δοχείο. Αφήστε τον κινητήρα να λειτουργεί ωσότου σταματήσει λόγω έλλειψης καυσίμου. Για να διατηρηθεί φρέσκο το καύσιμο, συνιστάται η χρήση σταθεροποιητή καυσίμων μέσα στο δοχείο αποθήκευσης.

Λάδι κινητήρα

Αλλάξτε το λάδι του κινητήρα ενόσω ο κινητήρας είναι ακόμη ζεστός. Ανατρέξτε στην ενότητα **Αλλαγή του λαδιού**.

Προτού θέσετε σε λειτουργία τη μονάδα μετά την αποθήκευσή της:

- Ελέγξτε τη στάθμη όλων των υγρών. Ελέγξτε όλα τα εξαρτήματα που χρειάζονται συντήρηση.
- Εκτελέστε όλες τις συνιστώμενες επιθεωρήσεις και διαδικασίες που αναφέρει το εγχειρίδιο.
- Αφήστε τον κινητήρα να ζεσταθεί αρκετά λεπτά προτού τον χρησιμοποιήσετε.

Αντιμετώπιση προβλημάτων στο τρακτέρ

ΠΡΟΒΛΗΜΑ	ΕΛΕΓΧΟΣ	ΕΠΙΛΥΣΗ
Δεν είναι δυνατή η περιστροφή ή η εκκίνηση του κινητήρα.	Δεν πατήσατε το πεντάλ φρένου.	Πατήστε μέχρι τέρμα το πεντάλ φρένου.
	Ο διακόπτης για το δυναμοδότη (ηλεκτρικό συμπλέκτη) είναι στη θέση ΕΝΕΡΓΟΠΟΙΗΣΗ.	Γυρίστε τον στη θέση ΑΠΕΝΕΡΓΟΠΟΙΗΣΗ.
	Έχει ενεργοποιηθεί η λειτουργία διατήρησης σταθερής ταχύτητας.	Μετακινήστε το κουμπί στη θέση ΝΕΚΡΟ/ΑΠΕΝΕΡΓΟΠΟΙΗΣΗ.
	Τελείωσαν τα καύσιμα.	Αν ο κινητήρας είναι ζεστός, αφήστε τον να κρυώσει και, στη συνέχεια, ξαναγεμίστε τη δεξαμενή καυσίμου.
	Ο κινητήρας μπούκωσε.	Βγάλτε το τσοκ.
	Κάηκε η ασφάλεια.	Αποταθείτε σε εξουσιοδοτημένο αντιπρόσωπο.
	Οι ακροδέκτες της μπαταρίας θέλουν καθάρισμα.	Ανατρέξτε στην ενότητα Καθαρισμός μπαταρίας και καλωδίων .
	Η μπαταρία αποφορτίστηκε ή εξαντλήθηκε.	Επαναφορτίστε ή αντικαταστήστε την μπαταρία.
	Τα καλώδια δεν κάνουν καλή επαφή ή έσπασαν.	Επιθεωρήστε οπτικά τα καλώδια. Αν είναι φθαρμένα ή σπασμένα, αποταθείτε σε εξουσιοδοτημένο αντιπρόσωπο.
	Σφάλμα κινητήρα σωληνοειδούς ή αναφλεκτήρα.	Αποταθείτε σε εξουσιοδοτημένο αντιπρόσωπο.
	Ο διακόπτης ασφαλείας είναι ελαττωματικός.	Αποταθείτε σε εξουσιοδοτημένο αντιπρόσωπο.
	Υπάρχει νερό στο καύσιμο.	Αποταθείτε σε εξουσιοδοτημένο αντιπρόσωπο.
Το καύσιμο είναι παλιό ή ξεθυμασμένο.	Αποταθείτε σε εξουσιοδοτημένο αντιπρόσωπο.	
Η εκκίνηση του κινητήρα γίνεται με δυσκολία ή ο κινητήρας δεν λειτουργεί καλά.	Το μείγμα καυσίμου είναι υπερβολικά πλούσιο.	Καθαρίστε το φίλτρο αέρα.
	Ο κινητήρας έχει κάποιο άλλο πρόβλημα.	Αποταθείτε σε εξουσιοδοτημένο αντιπρόσωπο.
Η μηχανή κλοτσάει.	Η στάθμη του λαδιού είναι χαμηλή.	Αν χρειάζεται, ελέγξτε/προσθέστε λάδι.
	Γίνεται χρήση λαδιού που δεν έχει το σωστό βαθμό.	Ανατρέξτε στο Διάγραμμα συνιστώμενων λαδιών .
Υπερβολική κατανάλωση λαδιού.	Ο κινητήρας υπερθερμαίνεται.	Αποταθείτε σε εξουσιοδοτημένο αντιπρόσωπο.
	Γίνεται χρήση λαδιού που δεν έχει το σωστό βαθμό.	Ανατρέξτε στο Διάγραμμα συνιστώμενων λαδιών .
	Υπάρχει υπερβολική ποσότητα λαδιού στη θήκη λαδιού.	Αδειάστε το παραπανίσιο λάδι.
Τα αέρια από την εξάτμιση του κινητήρα είναι μαύρα.	Το φίλτρο αέρα είναι βρόμικο.	Ανατρέξτε στην ενότητα Σέρβις στο φίλτρο αέρα .
	Το τσοκ είναι κλειστό.	Ανοίξτε το τσοκ.

ΑΝΤΙΜΕΤΩΠΙΣΗ ΠΡΟΒΛΗΜΑΤΩΝ

Αντιμετώπιση προβλημάτων στο τρακτέρ (συνέχεια)

ΠΡΟΒΛΗΜΑ	ΕΛΕΓΧΟΣ	ΕΠΙΛΥΣΗ
Ο κινητήρας λειτουργεί, αλλά το τρακτέρ δεν κινείται.	Δεν πατήσατε τα πεντάλ ελέγχου ταχύτητας.	Πατήστε τα πεντάλ.
	Ο μοχλός αποδέσμευσης του κιβωτίου ταχυτήτων είναι στη θέση ΩΘΗΣΗ.	Μετακινήστε τον στη θέση ΟΔΗΓΗΣΗ.
	Ο ιμάντας μετάδοσης κίνησης στο χλοοκοπτικό είναι σπασμένος.	Αποταθείτε σε εξουσιοδοτημένο αντιπρόσωπο.
	Έχετε βάλει το χειρόφρενο.	Λύστε το χειρόφρενο.
	Ο ιμάντας έλξης έσπασε ή γλιστράει.	Αποταθείτε σε εξουσιοδοτημένο αντιπρόσωπο.
Το φρένο δεν πιάνει.	Το εσωτερικό φρένο είναι φθαρμένο.	Αποταθείτε σε εξουσιοδοτημένο αντιπρόσωπο.
Η εκκίνηση του κινητήρα γίνεται με δυσκολία ή ο κινητήρας δεν λειτουργεί καλά.	Ο σύνδεσμος του τιμονιού δεν κάνει καλή επαφή.	Αποταθείτε σε εξουσιοδοτημένο αντιπρόσωπο.
	Τα ελαστικά δεν είναι σωστά φουσκωμένα.	Ανατρέξτε στην ενότητα Έλεγχος της πίεσης στα ελαστικά.
	Τα ρουλεμάν στους στροφείς των μπροστινών τροχών έχουν ξεραθεί.	Αποταθείτε σε εξουσιοδοτημένο αντιπρόσωπο.

Αντιμετώπιση προβλημάτων στο χλοοκοπτικό

ΠΡΟΒΛΗΜΑ	ΕΛΕΓΧΟΣ	ΕΠΙΛΥΣΗ
Το χλοοκοπτικό δεν ανυψώνεται.	Ο σύνδεσμος ανύψωσης δεν είναι σωστά συνδεδεμένος ή είναι φθαρμένος.	Αποταθείτε σε εξουσιοδοτημένο αντιπρόσωπο.
Το χλοοκοπτικό δεν κόβει ομοιόμορφα.	Το χλοοκοπτικό δεν είναι σωστά ευθυγραμμισμένο.	Αποταθείτε σε εξουσιοδοτημένο αντιπρόσωπο.
	Τα ελαστικά του τρακτέρ δεν είναι σωστά φουσκωμένα.	Ανατρέξτε στην ενότητα Έλεγχος της πίεσης στα ελαστικά.
Το χλοοκοπτικό δεν κόβει σωστά.	Η ταχύτητα του κινητήρα είναι υπερβολικά χαμηλή.	Θέστε τον σε πλήρη ισχύ.
	Η ταχύτητα του κινητήρα είναι υπερβολικά υψηλή.	Μειώστε την ταχύτητα.
	Το χλοοκοπτικό έχει κάποιο άλλο πρόβλημα.	Αποταθείτε σε εξουσιοδοτημένο αντιπρόσωπο.
Ο κινητήρας κολλάει εύκολα όταν λειτουργεί το χλοοκοπτικό.	Η ταχύτητα του κινητήρα είναι υπερβολικά χαμηλή.	Θέστε τον σε πλήρη ισχύ.
	Η ταχύτητα του κινητήρα είναι υπερβολικά υψηλή.	Μειώστε την ταχύτητα.
	Το φίλτρο αέρα είναι βρόμικο ή μπουκωμένο.	Ανατρέξτε στην ενότητα Ξέρβις στο φίλτρο αέρα.
	Η ρύθμιση προβλέπει υπερβολικά χαμηλό ύψος κοπής.	Κόψτε το ψηλό γρασίδι με τις λεπίδες στο μέγιστο ύψος κοπής στο πρώτο πέρασμα.
	Ο κινητήρας δεν έχει τη σωστή θερμοκρασία λειτουργίας.	Αφήστε τον κινητήρα να λειτουργήσει αρκετά λεπτά για να ζεσταθεί.
	Εκκίνηση χλοοκοπτικού σε ψηλό γρασίδι.	Κάντε την εκκίνηση του χλοοκοπτικού σε καθαρισμένη περιοχή.
Υπερβολικοί κραδασμοί στο χλοοκοπτικό.	Το χλοοκοπτικό έχει κάποιο άλλο πρόβλημα.	Αποταθείτε σε εξουσιοδοτημένο αντιπρόσωπο.
Ο κινητήρας λειτουργεί και το τρακτέρ κινείται, αλλά δεν κινείται το χλοοκοπτικό.	Δεν έχετε συμπλέξει το δυναμοδότη.	Συμπλέξτε το δυναμοδότη.
	Το χλοοκοπτικό έχει κάποιο άλλο πρόβλημα.	Αποταθείτε σε εξουσιοδοτημένο αντιπρόσωπο.

ΠΕΡΙΟΡΙΣΜΕΝΗ ΕΓΓΥΗΣΗ

Η Briggs & Stratton Power Products Group, LLC επισκευάζει ή/και αντικαθιστά, δωρεάν, οποιοδήποτε εξάρτημα του εξοπλισμού παρουσιάζει ελαττώματα στο υλικό ή την κατασκευή ή και τα δύο. Η Briggs & Stratton Corporation επισκευάζει ή/και αντικαθιστά, δωρεάν, οποιοδήποτε εξάρτημα του κινητήρα της Briggs and Stratton παρουσιάζει ελαττώματα στο υλικό ή την κατασκευή ή και τα δύο. Τα έξοδα για τη μεταφορά προϊόντος που υποβάλλεται για επισκευή ή αντικατάσταση και καλύπτεται από την παρούσα εγγύηση βαρύνουν τον αγοραστή. Η παρούσα εγγύηση ισχύει για τις χρονικές περιόδους και υπόκειται στις συνθήκες που αναφέρονται παρακάτω. Για εργασίες συντήρησης που καλύπτει η εγγύηση, βρείτε το πλησιέστερο εξουσιοδοτημένο συνεργείο συντήρησης χρησιμοποιώντας το χάρτη εντοπισμού των αντιπροσώπων μας στον ιστότοπο www.BriggsandStratton.com.

Δεν υπάρχει άλλη ρητή εγγύηση. Οι σιωπηρές εγγυήσεις, συμπεριλαμβανομένων όσων αφορούν την εμπορευσιμότητα και την καταλληλότητα για συγκεκριμένο σκοπό, περιορίζονται στο ένα έτος από την αγορά ή στο βαθμό που επιτρέπεται από την ισχύουσα νομοθεσία. Οι ευθύνες για ακούσιες ή αποθετική ζημιά εξαιρούνται στο βαθμό που επιτρέπεται από την ισχύουσα νομοθεσία.

Ορισμένες πολιτείες ή χώρες δεν επιτρέπουν περιορισμούς όσον αφορά τη διάρκεια των σιωπηρών εγγυήσεων και ορισμένες πολιτείες ή χώρες δεν επιτρέπουν την εξαίρεση ή τον περιορισμό της ακούσιας ή αποθετικής ζημιάς και, συνεπώς, ο περιορισμός και η εξαίρεση που προαναφέρονται μπορεί να μην ισχύουν για εσάς. Η παρούσα εγγύηση σας παρέχει συγκεκριμένα νομικά δικαιώματα και μπορεί επίσης να έχετε άλλα δικαιώματα που διαφέρουν ανάλογα με την πολιτεία ή τη χώρα.

ΠΕΡΙΟΔΟΣ ΕΓΓΥΗΣΗΣ

Εξάρτημα	Καταναλωτική χρήση	Εμπορική χρήση:
Εξοπλισμός	2 χρόνια	n/a
Κινητήρας*	2 χρόνια	n/a
Μπαταρία	1 έτος	n/a

Η περίοδος της εγγύησης αρχίζει την ημέρα αγοράς από τον πρώτο καταναλωτή προϊόντων λιανεμπορίου ή τον τελικό εμπορικό χρήστη και συνεχίζει να ισχύει κατά την προαναφερόμενη χρονική περίοδο. «Καταναλωτική χρήση» σημαίνει προσωπική, κατ' οίκον χρήση από καταναλωτή προϊόντων λιανεμπορίου. Ο όρος «Εμπορική χρήση» καλύπτει κάθε άλλη χρήση, συμπεριλαμβάνοντας τη χρήση για σκοπούς εμπορίας, παραγωγής εισοδήματος ή ενοικίασης. Εφόσον το προϊόν χρησιμοποιηθεί για σκοπούς εμπορίας, βάσει των προαναφερθέντων η χρήση του θα θεωρηθεί εμπορική για τους σκοπούς της παρούσας εγγύησης.

Δεν απαιτείται ειδική εγγραφή για να ισχύσει η εγγύηση στα προϊόντα Briggs & Stratton. Φυλάξτε την απόδειξη αγοράς. Αν δεν προσκομίσετε την απόδειξη με την ημερομηνία της αρχικής αγοράς όταν ζητήσετε εργασίες συντήρησης που καλύπτονται από την εγγύηση, για να κριθεί αν τις δικαιούστε θα χρησιμοποιηθεί η ημερομηνία κατασκευής του προϊόντος.

ΣΧΕΤΙΚΑ ΜΕ ΤΗΝ ΕΓΓΥΗΣΗ ΣΑΣ

Είμαστε ανά πάσα στιγμή έτοιμοι να αναλάβουμε τις επισκευές που καλύπτει η εγγύηση και σας ζητούμε συγγνώμη για την ταλαιπωρία. Για εργασίες συντήρησης που καλύπτονται από την εγγύηση μπορείτε να αποταθείτε μόνο σε εξουσιοδοτημένα συνεργεία της Briggs & Stratton ή της BSPPG, LLC.

Οι περισσότερες επισκευές που καλύπτονται από την εγγύηση εκτελούνται με τις συνήθεις διατυπώσεις, όμως μερικές φορές οι αιτήσεις για εργασίες συντήρησης βάσει της εγγύησης μπορεί να μην είναι οι ενδεδειγμένες. Η παρούσα εγγύηση καλύπτει μόνο ελαττώματα στο υλικό ή την κατασκευή. Δεν καλύπτει ζημιές που προκλήθηκαν από ακατάλληλη ή κακή χρήση, μη ενδεδειγμένες εργασίες συντήρησης ή επισκευής, φυσιολογική φθορά ή χρήση παλαιών ή μη εγκεκριμένων καυσίμων.

Ακατάλληλη και κακή χρήση - Η ενδεδειγμένη, προβλεπόμενη χρήση του συγκεκριμένου προϊόντος περιγράφεται στο Εγχειρίδιο χειριστή. Η χρησιμοποίηση του προϊόντος με τρόπο που δεν περιγράφεται στο Εγχειρίδιο χειριστή ή αφού παρουσιάσει βλάβη καθιστά την εγγύησή σας άκυρη. Η εγγύηση είναι άκυρη αν έχει αφαιρεθεί ο αριθμός σειράς από το προϊόν ή αν το προϊόν έχει υποστεί αλλαγές ή τροποποιήσεις με οποιονδήποτε τρόπο ή αν παρουσιάζει εμφανή σημεία κακής χρήσης, όπως ζημιά που οφείλεται σε χτυπήματα ή διάβρωση από νερό/χημικά.

Μη ενδεδειγμένες εργασίες συντήρησης ή επισκευής - Το προϊόν πρέπει να υποβάλλεται σε εργασίες συντήρησης με βάση όσα ορίζουν οι διαδικασίες και τα χρονοδιαγράμματα που παρέχει το Εγχειρίδιο χειριστή και κατά τις εργασίες συντήρησης ή επισκευής πρέπει να χρησιμοποιούνται γνήσια εξαρτήματα της Briggs & Stratton. Η εγγύηση δεν καλύπτει ζημιές που οφείλονται σε ελλιπή συντήρηση ή χρήση μη γνήσιων εξαρτημάτων.

Φυσιολογική φθορά - Η μονάδα σας, όπως όλες οι μηχανικές συσκευές, είναι ευάλωτη στη φθορά ακόμη και όταν η συντήρησή της γίνεται με τον ενδεδειγμένο τρόπο. Η παρούσα εγγύηση δεν καλύπτει επισκευές όταν η διάρκεια ζωής ενός εξαρτήματος ή του εξοπλισμού έχει εξαντληθεί μετά από φυσιολογική χρήση. Τα εξαρτήματα που επιδέχονται συντήρηση και υφίστανται φυσιολογική φθορά, όπως φίλτρα, ιμάντες, λεπίδες κοπής και τακάκια φρένων (εξαιρούνται τα τακάκια φρένων του κινητήρα) δεν καλύπτονται από την εγγύηση γιατί από τη φύση τους φθείρονται εύκολα, εκτός αν η φθορά τους οφείλεται σε ελαττώματα στο υλικό ή την κατασκευή.

Παλαιά καύσιμα - Για τη σωστή λειτουργία του προϊόντος απαιτούνται φρέσκα καύσιμα τα οποία πρέπει να συμμορφώνονται προς τα κριτήρια που καθορίζονται στο Εγχειρίδιο χρήστη. Η εγγύηση δεν καλύπτει ζημιές που έχουν προκληθεί λόγω παλαιών καυσίμων (διαρροές στο καρμπυρατέρ, φραγμένους σωλήνες καυσίμων, κολλημένες βαλβίδες κ.λπ.).

* Ισχύει μόνο για κινητήρες της Briggs and Stratton. Εγγύηση που καλύπτει όσους κινητήρες δεν είναι της Briggs and Stratton παρέχεται από τον κατασκευαστή του κάθε κινητήρα.

ΚΙΝΗΤΗΡΑΣ

18 HP* Briggs & Stratton

Κατασκευαστής	Briggs & Stratton
Ιπποδύναμη	18 @ 2.700 +/- 100 rpm
Εκτόπισμα	656 κυβικά εκατοστά (40,03 κυβικές ίντσες)
Ηλεκτρικό σύστημα	12 V, εναλλάκτης 16 amp., Μπαταρία: 230 CCA
Χωρητικότητα καύσιμου	1,8-1,9 λίτρα (62-64 ουγκιές)
Διάκενο αναφλεκτήρα	0,76 χιλιοστά (0,030 ίντσες)
Ροπή στρέψης αναφλεκτήρα	20 Nm (180 in-lbs)

24 HP* Briggs & Stratton

Κατασκευαστής	Briggs & Stratton
Ιπποδύναμη	24 @ 2.700 +/- 100 rpm
Εκτόπισμα	724 κυβικά εκατοστά (44,18 κυβικές ίντσες)
Ηλεκτρικό σύστημα	12 V, εναλλάκτης 16 amp., Μπαταρία: 230 CCA
Χωρητικότητα σε λάδι	1,8-1,9 λίτρα (62-64 ουγκιές)
Διάκενο αναφλεκτήρα	0,76 χιλιοστά (0,030 ίντσες)
Ροπή στρέψης αναφλεκτήρα	20 Nm (180 in-lbs)

Ανταλλακτικά	Αριθμός εξαρτήματος
Μπουζί αντίστασης	491055
Πλατίνα μεγάλης διάρκειας ζωής	5066
Φίλτρο αέρα αναφλεκτήρα	499486
Προκαθαριστής	273638
Φίλτρο λαδιού	492932
Φίλτρο καυσίμου	691035

ΣΑΣΙ

Χωρητικότητα δεξαμενής καυσίμου	Χωρητικότητα: 10 λίτρα (2,6 γαλόνια)
Πίσω τροχοί	Μέγεθος ελαστικού: 22 x 8,8 Πίεση διάτασης: 0,68 bar (10 psi)
Μπροστινοί τροχοί	Μέγεθος ελαστικού: 15 x 6,6 Πίεση διάτασης: 0,96 bar (14 psi)

*Μοντέλα Briggs & Stratton: Η ονομαστική τιμή της μικτής ισχύος για μεμονωμένα μοντέλα κινητήρων αερίου αναγράφεται σε ετικέτα σύμφωνα με τις διατάξεις της SAE (Ένωση Μηχανικών Αυτοκινήτων) με τον κωδικό J1940 (Διαδικασία διακρίβωσης ισχύος & στρέψης μικρών μηχανών) και οι επιδόσεις βάσει της ονομαστικής τιμής έχουν ληφθεί και διορθωθεί σύμφωνα με τις διατάξεις της SAE J1995 (Αναθεώρηση 2002-05). Οι τιμές της στρέψης προκύπτουν σε 3.060 RPM και οι τιμές της ιπποδύναμης σε 3.600 RPM. Η πραγματική μικτή ισχύς του κινητήρα θα είναι μικρότερη και, μεταξύ άλλων παραγόντων, την επηρεάζουν οι συνθήκες λειτουργίας σε κάθε περιβάλλον και οι διαφορές μεταξύ των κινητήρων. Δεδομένης της μεγάλης ποικιλίας προϊόντων στα οποία τοποθετούνται οι κινητήρες και τη ποικιλία των συνθηκών του περιβάλλοντος που ισχύουν για τη λειτουργία του εξοπλισμού, ο κινητήρας αερίου δεν θα δώσει την ονομαστική μικτή ισχύ όταν χρησιμοποιείται σε κάποιο συγκεκριμένο κομμάτι ηλεκτρικού εξοπλισμού (πραγματική «επί τόπου» ή καθαρή ιπποδύναμη). Η διαφορά οφείλεται σε μια σειρά παραγόντων όπου ενδεικτικά περιλαμβάνονται τα παρελκόμενα (καθαριστικό αέρα, εξάτμιση, φόρτιση, ψύξη, καρμπυρατέρ, αντλία καυσίμου κ.λπ.), οι περιορισμοί των εφαρμογών, οι συνθήκες λειτουργίας σε κάθε περιβάλλον (θερμοκρασία, υγρασία, υψόμετρο) και οι διαφορές μεταξύ των κινητήρων. Λόγω περιορισμών όσον αφορά την κατασκευή και τη χωρητικότητα, η Briggs & Stratton μπορεί να αντικαταστήσει έναν αυτής της σειράς με άλλον, υψηλότερης ονομαστικής ισχύος.

ΕΞΑΡΤΗΜΑΤΑ ΚΑΙ ΠΑΡΕΛΚΟΜΕΝΑ

Ανταλλακτικά

Για κάθε εργασία συντήρησης και επισκευής του τρακτέρ/κινητήρα και των εξαρτημάτων του, συνιστούμε να αποταθείτε σε εξουσιοδοτημένο αντιπρόσωπο της Snapper/Briggs & Stratton.

ΜΕΤΑΔΟΣΗ

K46

Τύπος
Λάδι κινητήρα
Ταχύτητες @ 3.400 rpm

Υδροστατικό Tuff Torq K46
Συνθετικό 5W30
Μπροστινή: 0-8,7 χλμ./ώρα (0-5,4 μίλια ανά ώρα)
Όπισθεν: 0-3,7 χλμ./ώρα (0-2,3 μίλια ανά ώρα)
170 πόδια-λίβρες
103 κιλά (227 λίβρες)
306 κιλά (675 λίβρες)

Απόδοση συνεχούς στρέψης
Ονομαστική τιμή ράβδου έλξης
Μέγιστο βάρος στον άξονα

ΧΛΟΟΚΟΠΤΙΚΟ

Πλάτος τομής 102 εκατοστά (40 ίντσες)
Αριθμός λεπίδων 2
Πίσω εκκένωση
Ύψος κοπής 2,5-8,0 εκατοστά (0,98-3,15 ίντσες)
7

ΔΙΑΣΤΑΣΕΙΣ

Συνολικό μήκος 2.030 χιλιοστά (79,9 ίντσες)
Συνολικό πλάτος 1.070 χιλιοστά (42,1 ίντσες)
Ύψος 1.190 χιλιοστά (46,9 ίντσες)
Βάρος 270 κιλά (595 λίβρες)

Παρελκόμενα

Για το συγκεκριμένο χλοοκοπτικό υπάρχουν διαθέσιμα τα παρελκόμενα που ακολουθούν. Για λεπτομέρειες, επικοινωνήστε με κάποιον εξουσιοδοτημένο αντιπρόσωπο της Snapper:

Λεπίδα ισοπεδωτήρα, 107 cm (42 ίντσες)
Καρότσι απορριμμάτων
Πίσω εκτροπέας
Πίσω φορέας βάρους
Βάρος πίσω τροχών, 31 λίβρες
Εκχιονιστήρας ενός σταδίου
Καμπίνα εκχιονιστήρα

ÍNDICE

Ilustraciones.....	3
Seguridad del usuario.....	10
Características y mandos.....	17
Funcionamiento.....	20
Mantenimiento.....	25
Resolución de problemas.....	29
Garantía.....	31
Especificaciones.....	32
Piezas y accesorios.....	32

Información general

Gracias por haber adquirido este cortacésped Snapper de alta calidad. Le agradecemos la confianza que ha depositado en la marca Snapper. Si usa y realiza el mantenimiento del equipo de conformidad con las instrucciones de este manual, su producto Snapper le ofrecerá muchos años de funcionamiento fiable.

Este manual contiene información de seguridad para advertirle sobre los peligros y riesgos asociados con el cortacésped y cómo evitarlos. Este cortacésped está diseñado y concebido únicamente para cortar césped y no para ningún otro fin. **Es importante que lea y comprenda estas instrucciones originales perfectamente antes de proceder a arrancar o hacer funcionar este equipo.**

Datos de referencia del producto

Anote su nombre/número de modelo, los números de identificación del fabricante y los números de serie del motor en el espacio facilitado al efecto para tener un acceso fácil a los mismos. Estos números se encuentran en las ubicaciones mostradas.

Cuando se ponga en contacto con el distribuidor autorizado para pedir piezas de sustitución, reparaciones o información, DEBE tener disponibles estos números.

DATOS DE REFERENCIA DEL PRODUCTO	
Nombre/número de descripción del modelo	
Número MFG de la unidad	Número de SERIE de la unidad
Número MFG de la cubierta del cortacésped	Número de SERIE de la cubierta del cortacésped
Nombre del distribuidor	Fecha de compra
DATOS DE REFERENCIA DEL MOTOR	
Marca del motor	Modelo del motor
Tipo/especificaciones del motor	Código/número de serie del motor

Etiqueta de identificación para la CE

- A. Número de identificación del fabricante
- B. Número de serie del fabricante
- C. Potencia nominal en kilovatios
- D. Velocidad del motor máxima en rotaciones por minuto
- E. Nombre y dirección del fabricante
- F. Año de fabricación
- G. Logotipo de cumplimiento de las leyes de la CE
- H. Masa de unidad en kilogramos
- I. Potencia de sonido garantizada en decibelios

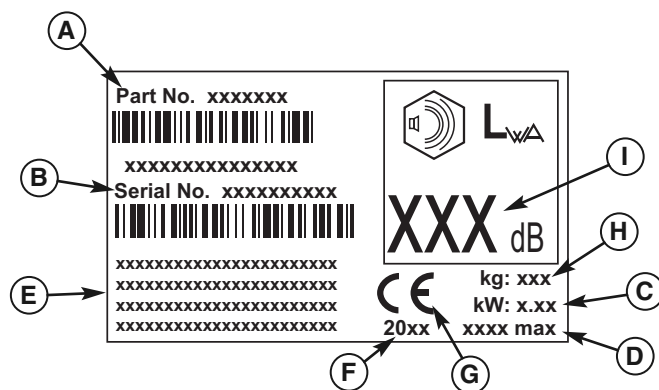

La lista de componentes con fotografías para esta máquina puede descargarse en www.snapper.com. Proporcione el modelo y el número de serie cuando solicite componentes de reemplazo.

Copyright © 2009 Briggs & Stratton Power Products Group, LLC
 Milwaukee, WI. Reservados todos los derechos.
 SNAPPER es una marca comercial de Briggs & Stratton Power Products Group, LLC Milwaukee, WI, EE.UU.

Seguridad operativa



¡Enhorabuena! Ha comprado usted un equipo de calidad superior para su jardín. Nuestros productos están diseñados y fabricados para satisfacer o superar todas las normas de la industria con respecto a la seguridad.

Este equipo sólo es tan seguro como su operador. Si se usa indebidamente o no se mantiene de la manera correcta, puede ser peligroso. Recuerde, usted es responsable de su propia seguridad así como de la seguridad de quienes lo rodean.

Aplice su sentido común y considere detenidamente lo que está haciendo. Si no está seguro de que la tarea que vaya a realizar se puede hacer de manera segura con el equipo que escogió, pregúntele a un profesional: hable con su distribuidor local autorizado.

Lea el manual

El manual del operador contiene información de seguridad importante que necesita tener presente ANTES de que opere su unidad, así como también DURANTE la operación.

El manual incluye técnicas de operación segura, una explicación de las funciones y controles del producto e información sobre mantenimiento, todo ello con el fin de ayudarlo a aprovechar al máximo su inversión en el equipo.

Asegúrese de leer todas las reglas y la información de seguridad que se encuentran en las próximas páginas. Lea también toda la sección de Operación.

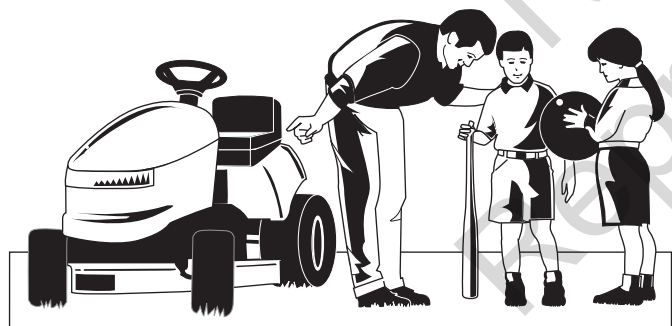

Niños

Pueden ocurrir accidentes trágicos a los niños. No permita que se acerquen al área de operación. Con frecuencia los niños se ven atraídos por la unidad y la actividad de segado. Nunca asuma que los niños se quedarán en el lugar en donde los vio por última vez. Si existe el riesgo de que puedan entrar niños al área donde está segando, pida a otro adulto responsable que los vigile.

¡ NO PASEE NIÑOS EN ESTA UNIDAD! Eso los alienta a acercarse a la unidad en el futuro, mientras está en marcha, y podrían resultar gravemente heridos. Podrían acercarse a la unidad para que los paseen cuando no los esté esperando, y puede atropellarlos.

Reversa

No siegue en reversa a menos que sea absolutamente necesario. Mire siempre hacia abajo y hacia atrás antes de echarse en reversa, incluso si las cuchillas de la segadora no están activadas.



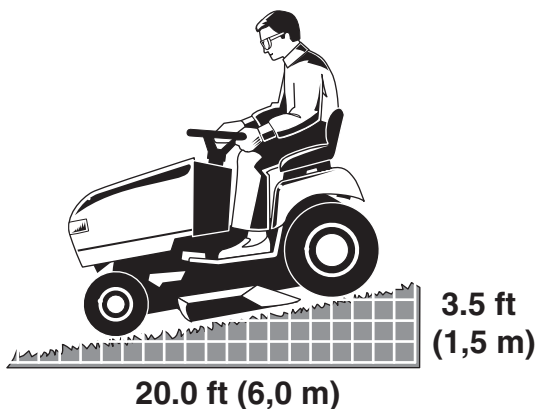

Operación en pendientes

Usted puede resultar gravemente lesionado o incluso muerto si utiliza esta unidad en una pendiente demasiado pronunciada. Utilizar esta unidad en una pendiente demasiado pronunciada o donde no tiene una tracción adecuada puede hacerle perder el control sobre la unidad o volcarse.

Un buen criterio general es no operar en una pendiente donde no se pueda echar en reversa (en modo de tracción en dos ruedas). No debe usar el tractor en terrenos con una inclinación superior a los 1,5 m (3,5 ft) sobre una longitud de 6,0 m (20 ft). Maneje siempre hacia arriba y hacia abajo por las pendientes: nunca transversalmente.

Asimismo, tenga en cuenta que la superficie en la que maneja puede afectar en gran medida la estabilidad y el control. El pasto húmedo o el pavimento helado verdaderamente pueden afectar su habilidad para controlar la unidad.

Si se siente inseguro de operar la unidad por una pendiente, no lo haga. No vale la pena el riesgo.

Piezas móviles

Este equipo tiene muchas piezas móviles que pueden lesionarlo a usted o a alguien más. No obstante, si usted está debidamente sentado en el asiento y sigue las reglas en este libro, la unidad es segura de operar.

La cubierta de la segadora tiene cuchillas giratorias que pueden amputar manos y pies. No permita que nadie se acerca mientras el equipo esté encendido.

Para ayudar al operador a usar este equipo de manera segura, éste se encuentra equipado con un sistema de seguridad que funciona con el operador presente. NO intente alterar ni desviar el sistema. Consulte de inmediato a su distribuidor si el sistema no pasa todas las pruebas del sistema de bloqueo de seguridad que se encuentran en este manual.

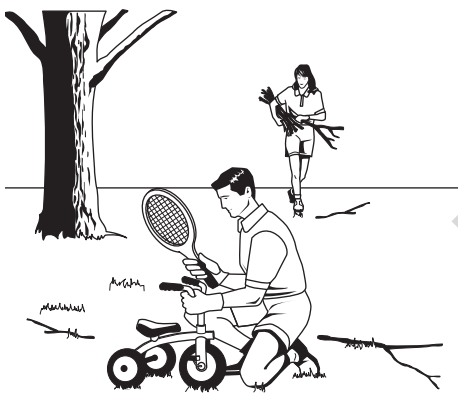

Objetos arrojados

Esta unidad tiene cuchillas giratorias. Estas cuchillas pueden coger y arrojar fragmentos que podrían lesionar gravemente a un espectador. Asegúrese de limpiar la zona que segará ANTES de encender la segadora.

No opere esta unidad sin que estén completamente instalados el receptor de pasto o el protector de expulsión (deflector).

Además, no permita que nadie ingrese al área mientras la unidad esté funcionando. Si alguien ingresa al área, apague de inmediato la unidad hasta que la abandone.

Combustible y mantenimiento

La gasolina es altamente inflamable. Los vapores también son extremadamente inflamables y pueden recorrer grandes distancias para llegar a una fuente de ignición. Use la gasolina sólo como combustible, pero no como solvente ni como limpiador. Nunca la almacene en un lugar donde los vapores puedan acumularse o desplazarse a una fuente de ignición como una llama piloto. Ponga el combustible en un contenedor aprobado y sellado de plástico, o en el tanque de combustible del tractor con el tapón fijamente cerrado. Limpie el combustible derramado de inmediato.

El mantenimiento adecuado es muy importante para la seguridad y rendimiento de la unidad. Asegúrese de realizar los procedimientos de mantenimiento indicados en el manual, en especial las pruebas periódicas al sistema de seguridad.





Lea estas reglas de seguridad y sígalas con cuidado. Hacer caso omiso de ellas puede ocasionar la pérdida del control sobre la unidad, lesiones corporales graves o la muerte a usted o a los espectadores, o daños a la propiedad o al equipo. **Esta cubierta de segadora puede amputar manos y pies y arrojar objetos.** El triángulo en el texto representa precauciones o advertencias importantes que deben tomarse en cuenta.

OPERACIÓN GENERAL

1. Lea, entienda y siga todas las instrucciones en el manual y en la unidad antes de arrancar.
2. No acerca las manos ni los pies a las partes giratorias o debajo de la máquina. Manténgase alejado de la abertura de expulsión en todo momento.
3. Sólo permita que un adulto responsable, que esté familiarizado con las instrucciones, opere la unidad (los reglamentos locales pueden restringir la edad del operador).
4. Retire de la zona objetos como piedras, juguetes, etc., que pueden ser cogidos y arrojados por las cuchillas.
5. Asegúrese de que no haya gente en la zona antes de segar el pasto. Detenga la unidad si alguien entra en la zona.
6. Nunca lleve pasajeros.
7. No siegue el pasto en reversa a menos que sea absolutamente necesario. Mire siempre hacia abajo y hacia atrás antes de echarse en reversa y mientras lo hace.
8. Nunca dirija el material de expulsión directamente hacia alguien. Evite expulsar el material contra una pared o una obstrucción. El material puede rebotar y pegarle al operador. Detenga las cuchillas cuando cruce por superficies cubiertas con grava.
9. No opere la máquina si no están en su lugar el receptor de pasto completo, el protector de expulsión (deflector) u otros dispositivos de seguridad.
10. Reduzca la velocidad antes de girar.
11. No deje nunca la unidad operando sin supervisión. Desactive siempre el PTO, accione el freno de mano, detenga el motor y quite las llaves antes de desmontar.
12. Desacople las cuchillas (PTO) cuando no esté segando el pasto. Apague el motor y espere a que todas las partes se detengan por completo antes de limpiar la máquina, quitar el receptor de pasto o desatascar el protector de expulsión.
13. Opere la máquina sólo a la luz del día o con una buena luz artificial.
14. No opere la unidad si está bajo la influencia de alcohol o drogas.
15. Tenga cuidado con el tráfico si opera cerca de alguna calle.
16. Tenga mucho cuidado al cargar o descargar la unidad en un remolque o camioneta.
17. Siempre protéjase los ojos cuando opere esta unidad.
18. Los datos indican que operadores de 60 años y más están involucrados en un gran porcentaje de lesiones asociadas con equipos motorizados. Estos operadores deben evaluar su habilidad para operar el equipo con la suficiente seguridad para protegerse a sí mismos y a otros de lesiones.
19. Siga las recomendaciones del fabricante respecto a los pesos y contrapesos para ruedas.
20. Recuerde que el operador es responsable de los accidentes que ocurran a otra gente o propiedad.
21. Todos los conductores deben pedir y obtener instrucciones profesionales y prácticas.
22. Siempre use zapatos cerrados y pantalones. Nunca opere la unidad descalzo o con sandalias.
23. Antes de su uso, siempre revise visualmente que las cuchillas y sus piezas metálicas estén presentes, intactas y afianzadas. Reemplace las partes dañadas o desgastadas.
24. Desacople los accesorios antes de: cargar combustible, quitar un accesorio, hacer ajustes (a menos que el ajuste pueda hacerse desde el puesto del operador).
25. Cuando la máquina está estacionada, almacenada o se deje sin supervisión, baje los medios de corte a menos de que use una traba mecánica positiva.
26. Antes de dejar el puesto del operador por cualquier razón, accione el freno de mano (si viene equipado con uno), desacople el PTO, detenga el motor y quite la llave.
27. Para reducir el peligro de incendio, mantenga la unidad libre de pasto, hojas y aceite excesivo. No se detenga ni estacione sobre hojas secas, pasto o materiales combustibles.

TRANSPORTE Y ALMACENAJE

1. Cuando se transporta la unidad sobre un remolque abierto, asegúrese de que mire hacia el frente, en dirección del desplazamiento. Si la unidad está mirando hacia atrás, la fuerza del aire puede dañar la unidad.
2. Obedezca siempre las prácticas seguras para la carga y el manejo de combustible al momento de cargar combustible en la unidad y después del transporte o almacenamiento.
3. Nunca almacene la unidad (con combustible) en una estructura cerrada con poca ventilación. Los vapores del combustible pueden viajar a una fuente de ignición (como un horno, calentador de agua, etc.) y ocasionar una explosión. Los vapores del combustible también son tóxicos para los humanos y los animales.
4. Siga siempre las instrucciones del manual del motor respecto a las preparaciones de almacenamiento antes de almacenar la unidad, ya sea por períodos cortos o largos.
5. Siga siempre las instrucciones del manual del motor respecto a los procedimientos apropiados de arranque cuando reintegre la unidad al servicio.
6. Nunca almacene la unidad ni el contenedor de combustible en un lugar cerrado, donde haya una llama abierta o una llama piloto, como sucede con un calentador de agua. Deje enfriar la unidad antes de almacenarla.

OPERACIÓN EN PENDIENTES

Las pendientes son un factor importante que se relacionan con accidentes por pérdida de control y volcaduras, los cuales pueden ocasionar lesiones graves o la muerte.

Cualquier operación en una pendiente exige precauciones extremas. Si no puede echarse en reversa en una pendiente o se siente inquieto en ella, no opere en ella.

No se puede recuperar el control de una máquina de empujar o montable accionando el freno cuando ésta se desliza por una pendiente. Las principales razones para perder el control son: agarre insuficiente de las ruedas en la tierra, velocidad muy alta, frenado inadecuado, el tipo de máquina es inadecuada para la labor, falta de conocimiento sobre las condiciones de la tierra, enganche y distribución de la carga incorrectos.

1. Siegue el pasto hacia arriba y hacia abajo por la pendiente, no de un lado al otro.
2. Tenga cuidado con los baches, las raíces o los topes. Un terreno accidentado puede provocar la volcadura de la unidad. El pasto alto puede ocultar obstáculos.
3. Opte por una velocidad lenta de modo que no tenga que detenerse o cambiar de velocidad mientras esté en la pendiente.
4. No siegue el pasto mientras está mojado. Las ruedas pueden perder la tracción.
5. Siempre mantenga la unidad con el cambio puesto, en especial al viajar pendiente abajo. No cambie a neutral para bajar por inercia por la pendiente.
6. Evite arrancar, detenerse o dar la vuelta en una pendiente. Si las ruedas pierden la tracción, desacople las cuchillas y proceda lentamente y en línea recta pendiente abajo.
7. Mantenga todos los movimientos en la pendiente lentos y graduales. No haga cambios bruscos de velocidad o dirección, pues esto podría hacer que se vuelque la máquina.
8. Tenga mucho cuidado mientras opera las máquinas con receptores de pasto u otros accesorios; pueden afectar a la estabilidad de la unidad. No las use en pendientes pronunciadas.
9. No intente estabilizar la máquina poniendo el pie en el piso (en unidades montables).
10. No siegue el pasto cerca de barrancos, zanjas o diques. La segadora podría volcarse repentinamente si una rueda cae por el borde de un acantilado o zanja o si se derrumba una orilla.
11. No use los receptores de pasto en pendientes pronunciadas.
12. No siegue el pasto en pendientes en las cuales no pueda echarse en reversa.
13. Hable con su distribuidor o concesionario autorizado respecto a recomendaciones sobre pesos o contrapesos para ruedas para mejorar la estabilidad.
14. Quite obstáculos tales como piedras, ramas de árboles, etc.
15. Use la velocidad lenta. Las ruedas pueden perder la tracción en las pendientes, incluso cuando los frenos funcionan debidamente.
16. No dé vuelta en una pendiente a menos que sea necesario y, entonces, gire lenta y gradualmente pendiente abajo, si es posible.

EQUIPO REMOLCADO (UNIDADES MONTABLES)

1. Remolque la unidad solamente con una máquina que tenga un enganche diseñado para remolcar. No enganche el equipo remolcado en otro lugar que no sea en el punto de enganche.
2. Siga las recomendaciones del fabricante respecto al límite de peso para el equipo remolcado y el remolcado en pendientes.

ADVERTENCIA

No opere nunca en pendientes mayores a 17.6 por ciento (10°) lo cual es una inclinación de 106 cm verticalmente en 607 cm horizontalmente.

Cuando opere en pendientes, use pesos o contrapesos adicionales para las ruedas. Hable con su distribuidor o concesionario para determinar qué tipo de pesos existen y son apropiados para su unidad.

Opte por una velocidad de avance lenta antes de subir la pendiente. Además de los pesos delanteros y traseros, tenga mucho cuidado al operar en pendientes con receptores de pasto montados en la parte trasera.

Siegue el pasto de la pendiente de ARRIBA hacia ABAJO y VICEVERSA, no de un lado al otro; tenga cuidado al cambiar de dirección y **NO ARRANQUE NI SE DETENGA EN LA PENDIENTE.**

3. Nunca permita que los niños u otras personas se suban al equipo remolcado.
4. En las pendientes, el peso del equipo remolcado puede ocasionar la pérdida de tracción y de control.
5. Trasládese lentamente y conceda una distancia adicional para frenar.
6. No cambie a neutral para bajar por inercia por la pendiente.

NIÑOS

Pueden ocurrir accidentes trágicos si el operador no está alerta a la presencia de niños. Los niños a menudo se ven atraídos por la unidad y el segado del pasto. Nunca asuma que los niños se quedarán en el lugar en donde los vio por última vez.

1. Mantenga a los niños lejos de la zona del segado del pasto y bajo el cuidado atento de otro adulto responsable.
2. Esté alerta y apague la unidad si los niños ingresan en la zona.
3. Antes y durante la operación en reversa, mire hacia atrás y hacia abajo por si hay niños pequeños.
4. No lleve nunca niños, ni siquiera con las cuchillas apagadas. Se pueden caer y salir gravemente heridos o interferir con la operación segura de la unidad. Los niños que ya fueron paseados anteriormente pueden aparecer repentinamente en la zona de segado del pasto para que les den otro paseo y ser atropellados por la máquina.
5. No permita nunca que los niños operen la unidad.
6. Tenga mucho cuidado cuando se acerque a esquinas fuera de su ángulo de visión, arbustos, árboles u otros objetos que pueden dificultar la visión.

EMISIONES

1. Las emisiones del motor de este producto contienen químicos que se sabe que, en ciertas cantidades, pueden causar cáncer, defectos de nacimiento u otros daños reproductivos.
2. Busque la información relevante sobre el Período de durabilidad de las emisiones y el índice del aire en las etiquetas de emisiones del motor.

SISTEMA DE ENCENDIDO

1. Este sistema de encendido por chispa cumple con la norma ICES-002 de Canadá.

SERVICIO Y MANTENIMIENTO

Manejo seguro de la gasolina

1. Apague cigarrillos, puros, pipas y demás fuentes de ignición.
2. Use sólo los contenedores aprobados para gasolina.
3. No quite nunca el tapón de la gasolina ni cargue combustible con el motor encendido. Deje enfriar el motor antes de cargar combustible.
4. No cargue nunca combustible en la máquina en espacios cerrados.
5. No almacene nunca la máquina ni el contenedor de combustible donde haya una llama, chispa o piloto expuestos, como por ejemplo cerca de un calentador de agua u otro dispositivo.
6. No llene nunca los contenedores dentro de un vehículo o en la caja de una camioneta con recubrimiento plástico. Coloque siempre los contenedores en el piso y lejos de su vehículo antes del rellenado.
7. Retire el equipo accionado por gasolina de la camioneta o remolque y cargue el combustible estando éste en el piso. Si eso no es posible, entonces cargue el combustible en el equipo colocado en el remolque con un contenedor portátil, en vez de usar un dispensador de gasolina.
8. Mantenga el dispensador en contacto con el borde del tanque de gasolina o con la abertura del contenedor en todo momento hasta que termine de cargar el combustible. No use un dispensador que tenga un dispositivo para mantenerlo abierto.
9. Si se derrama combustible sobre su ropa, cámbiese de ropa inmediatamente.
10. No llene nunca demasiado el tanque de gasolina. Coloque nuevamente el tapón de la gasolina y apriételo firmemente.
11. Tenga mucho cuidado en el manejo de la gasolina y otros combustibles, ya que éstos son inflamables y los vapores son explosivos.
12. Si se derrama combustible, no arranque el motor sino, más bien, mueva la máquina lejos del área de derrame y evite crear alguna fuente de ignición hasta que se hayan disipado los vapores del combustible.
13. Vuelva a colocar firmemente los tapones del tanque de gasolina y del contenedor de combustible.

Servicio y mantenimiento

1. Nunca ponga en marcha la unidad en un área cerrada donde se pueden acumular los gases de monóxido de carbono.
2. Mantenga apretadas las tuercas y pernos, en especial los pernos de ajuste para las cuchillas, y mantenga el equipo en buenas condiciones.
3. No haga nunca cambios indebidos a los dispositivos de seguridad. Revise su operación adecuada con regularidad y asegúrese de hacer las reparaciones necesarias si no funcionan debidamente.
4. Mantenga la unidad libre de pasto, hojas y demás acumulación de fragmentos. Limpie derrames de aceite o combustible y quite cualquier fragmento impregnado de combustible. Siempre deje enfriar la máquina antes de almacenarla.
5. Detenga la máquina e inspecciónela si golpea contra un objeto. Repárela, de ser necesario, antes de volver a arrancar.
6. Nunca realice ajustes ni reparaciones con el motor encendido.
7. Revise los componentes del receptor de pasto y el protector de expulsión a menudo y reemplácelos con partes recomendadas por el fabricante, cuando sea necesario.
8. Las cuchillas de la segadora están afiladas. Envuelva la cuchilla o use guantes y tenga mucho cuidado cuando las repare.
9. Revise la operación de los frenos con frecuencia. Ajuste y dé mantenimiento según se requiera.

10. Mantenga o reemplace las etiquetas de seguridad y de instrucciones, según sea necesario.
11. No quite el filtro de la gasolina cuando el motor está caliente ya que la gasolina que se derrame se puede incendiar. No extienda las abrazaderas de la tubería del combustible más allá de lo necesario. Asegúrese de que las abrazaderas agarren firmemente la manguera sobre el filtro después de la instalación.
12. No use gasolina que contenga METANOL, gasohol con más de 10% de ETANOL, aditivos para gasolina ni gasolina blanca porque podría ocasionar daños al motor o al sistema de combustible.
13. Si debe drenar el tanque de gasolina, hágalo al aire libre.
14. Reemplace los silenciadores y mofles defectuosos.
15. Use sólo las partes de repuesto autorizadas de fábrica al reparar la unidad.
16. Obedezca siempre las especificaciones de fábrica respecto a las configuraciones y ajustes.
17. Sólo acuda a lugares autorizados de servicio si requiere de servicio y reparaciones mayores.
18. No intente nunca hacer reparaciones mayores en esta unidad, a menos que tenga la preparación para ello. Los procedimientos inadecuados de servicio pueden ocasionar peligros en la operación, daños al equipo y anulación de la garantía del fabricante.
19. En las segadoras con más de una cuchilla, tenga cuidado, ya que hacer girar una cuchilla puede hacer que las otras cuchillas también giren.
20. No cambie las configuraciones del limitador de velocidad del motor ni acelere demasiado el motor. Operar el motor a una velocidad excesiva puede incrementar el riesgo de una lesión corporal.
21. Desacople los accesorios de conducción, detenga el motor, quite la llave y desconecte los cables de la bujía: antes de desatorar obstrucciones en accesorios y tolvas, reparar la unidad, después de golpear contra un objeto, o si la unidad vibra de modo anormal. Después de golpear contra un objeto, inspeccione la máquina para ver si fue dañada y repare la unidad antes de volver a arrancar y operar el equipo.
22. Nunca acerca sus manos a las piezas móviles, como el abanico de enfriamiento de la bomba hidráulica, cuando el tractor está encendido. (Los abanicos de enfriamiento de las bombas hidráulicas normalmente se encuentran encima del transeje).
23. En unidades con bombas hidráulicas, mangueras o motores: **ADVERTENCIA:** El fluido hidráulico que se fuga bajo presión tiene la suficiente fuerza para penetrar la piel y ocasionar lesiones graves. Si se inyecta un fluido extraño bajo la piel, un médico, familiarizado con esta forma de lesión, debe sustraerlo quirúrgicamente en unas cuantas horas, de lo contrario, puede causar gangrena. Mantenga el cuerpo y las manos lejos de los orificios de regulación o inyectoros que expulsan fluido hidráulico bajo alta presión. Use papel o cartón, y no las manos, para buscar fugas. Asegúrese de que las conexiones del fluido hidráulico estén fijas y que las mangueras y líneas hidráulicas estén en buenas condiciones antes de ejercer presión sobre el sistema. Si hay fugas, mande la unidad de inmediato a reparación con su distribuidor autorizado.
24. **ADVERTENCIA:** Aparato con energía acumulada. El desenganche indebido de los resortes puede causar lesiones corporales graves. Los resortes los debe quitar un técnico autorizado.
25. Modelos equipados con un radiador para motor: **ADVERTENCIA:** Aparato con energía acumulada. No intente nunca quitar el tapón del radiador mientras el motor está encendido, así evitará lesiones corporales graves, ocasionadas por líquido refrigerante caliente o erupción de vapor. Detenga el motor y espere hasta que se haya enfriado un poco. Incluso entonces, tenga mucho cuidado al quitar el tapón.

Calcomanías de seguridad

Debe leer cuidadosamente y obedecer todos los mensajes de PELIGRO, ADVERTENCIA, PRECAUCIÓN y las instrucciones en su segadora y su montable. Hacer caso omiso de las instrucciones puede ocasionar lesiones corporales. La información es para su seguridad y es importante. Las calcomanías de seguridad que presentamos a continuación están adheridas a su segadora y en su montable.

Si pierde o se daña alguna de estas calcomanías, reemplácela inmediatamente. Hable con su distribuidor local para reponerlas.

Estas etiquetas son fáciles de adherir y servirán como constantes recordatorios visuales para usted, y otros que puedan llegar a usar el equipo, para que sigan las medidas de seguridad necesarias para una operación eficaz y sin percances.

Iconos de seguridad

Advertencia: Lea el manual del operador.

Lea y entienda el manual del operador antes de usar la máquina.



Peligro: Objetos arrojados.

Esta máquina puede arrojar objetos y fragmentos. No permita que se acerquen espectadores.



Advertencia: Quite la llave antes de dar mantenimiento.

Quite la llave y consulte la documentación técnica antes de realizar las reparaciones o el mantenimiento.



Peligro: Volcadura de la máquina.

No utilice esta máquina en una cuesta mayor a 10°.



Peligro: Desmembramiento.

Esta máquina puede amputar miembros. No permita que se acerquen espectadores o niños cuando el motor está encendido.



Peligro: Desmembramiento.

Esta cubierta de la segadora puede amputar miembros. Mantenga las manos y los pies lejos de las cuchillas.



Peligro: Peligro de incendio.

No cargue combustible mientras el motor esté caliente o encendido. Detenga el motor y déjelo enfriar durante 3 minutos antes de cargar combustible.



Peligro: Superficie caliente.

Deje enfriar la máquina antes de tocar esta zona.



Peligro: Envenenamiento por monóxido de carbono.

No opere el motor en una zona sin ventilación.



Peligro: Desmembramiento.

Esta cubierta de la segadora puede amputar miembros. Mantenga las manos y los pies lejos de las cuchillas.



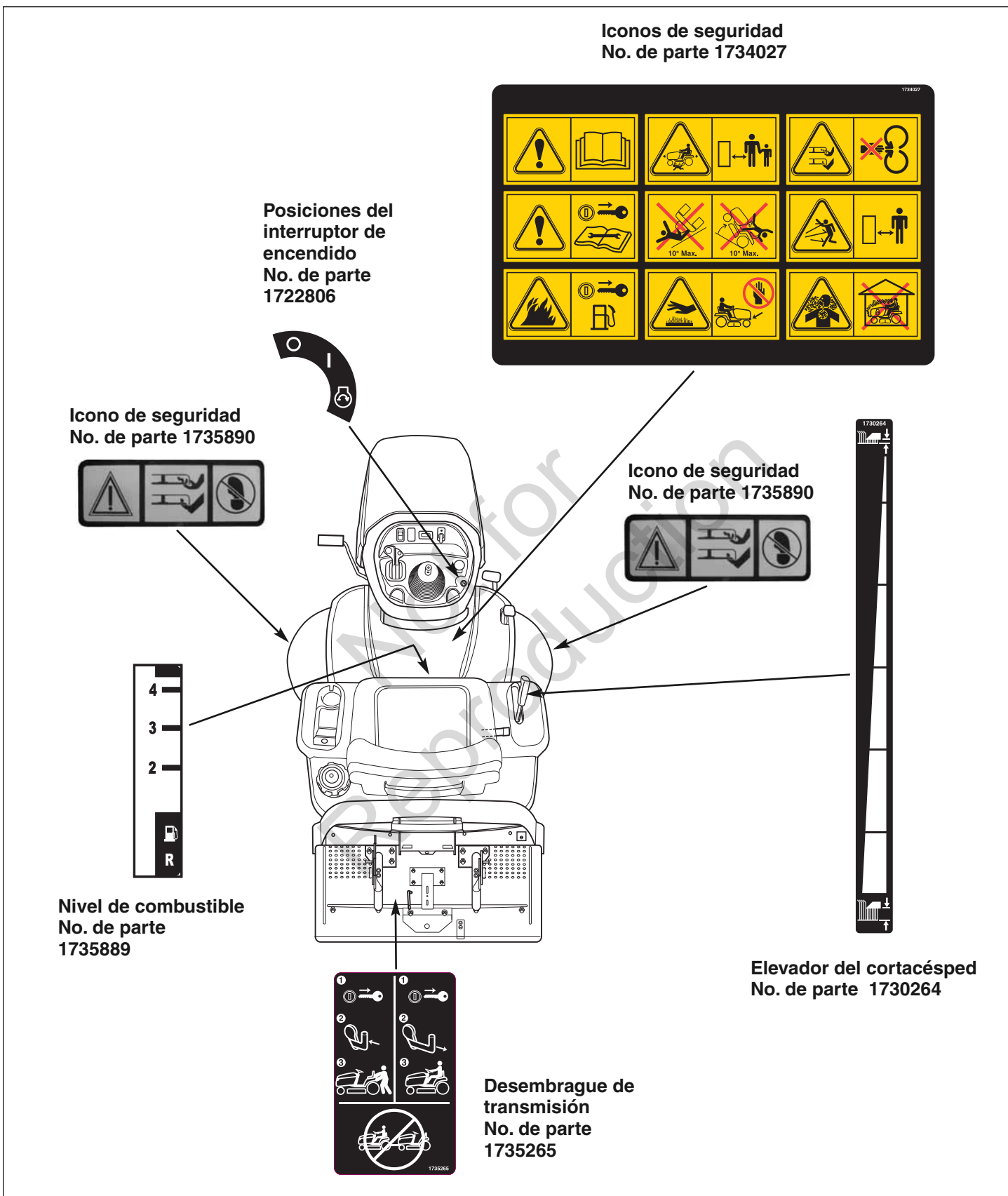

Calcomanías de seguridad

Figura 1

Opción de segado en reversa (Reverse Mowing Option o RMO)

Esta opción le permite segar (o usar otros accesorios accionados por el PTO) mientras se desplaza en reversa. Si opta por segar en reversa, gire la llave RMO después de activar el PTO. Se encenderá la luz y entonces el operador podrá segar en reversa. Cada vez que active el PTO, deberá reactivar la RMO si así lo desea.

Interruptor PTO

El interruptor PTO (eliminador de energía) activa y desactiva los accesorios que hacen uso del PTO. Para activar el PTO, jale el interruptor hacia ARRIBA. Para desactivarlo, empújelo hacia ABAJO. *Tome en cuenta que el operador debe estar sentado firmemente en el asiento del tractor para que el PTO funcione.*

Interruptor de encendido

El interruptor de encendido arranca y detiene el motor y tiene tres posiciones:

 Apagado Detiene el motor y corta el sistema eléctrico.

 Activo Permite que el motor corra y suministra energía al sistema eléctrico.

 Arranque Da marcha para que arranque el motor.

NOTA: No deje nunca el interruptor de encendido en la posición de RUN con el motor detenido ya que esto drena la batería.

Pedales para velocidad del tractor

La velocidad de avance del tractor es controlada con el pedal de control de velocidad de avance. La velocidad de reversa del tractor es controlada con el pedal de control de velocidad de reversa.

Al presionar cualquier de los dos pedales, la velocidad del tractor aumenta. Tenga en cuenta que entre más presione el pedal, más rápido se desplazará el tractor.

Control de crucero

El control de crucero se usa para trabar el control de la velocidad de avance. El control de crucero tiene cinco posiciones de bloqueo.

Palanca de leva de segadora

La palanca de leva de segadora controla la altura de corte de ésta. Jale la palanca de leva de la segadora hacia atrás para bajar la altura y hacia arriba para subir la altura.

Palanca de ajuste del asiento

El asiento puede ajustarse hacia adelante y hacia atrás. Mueva la palanca, posicione el asiento según desee y suéltela para fijar el asiento en esa posición.

Palanca de la válvula de seguridad de la transmisión

La palanca de la válvula de seguridad de la transmisión desactiva la transmisión para que el tractor pueda empujarse manualmente. Vea **Empujar el tractor manualmente** con respecto a la información de funcionamiento.

Tanque de combustible

Para quitar el tapón, gírelo a la izquierda.

12V Salida de potencia (Seleccionar modelos)

La salida de potencia es de 12VCC. El accesorio debe entrar en la categoría de 9 amperes o menos.

Medidor de combustible

Muestra el nivel de combustible en el tanque.

Freno de mano

El pomo del freno de mano se usa para bloquear el freno de mano cuando se detiene el tractor. El freno de mano se activa presionando por completo el pedal del freno y jalando el pomo.

Pedal del freno

Al presionar el pedal del freno se aplica el freno del tractor.

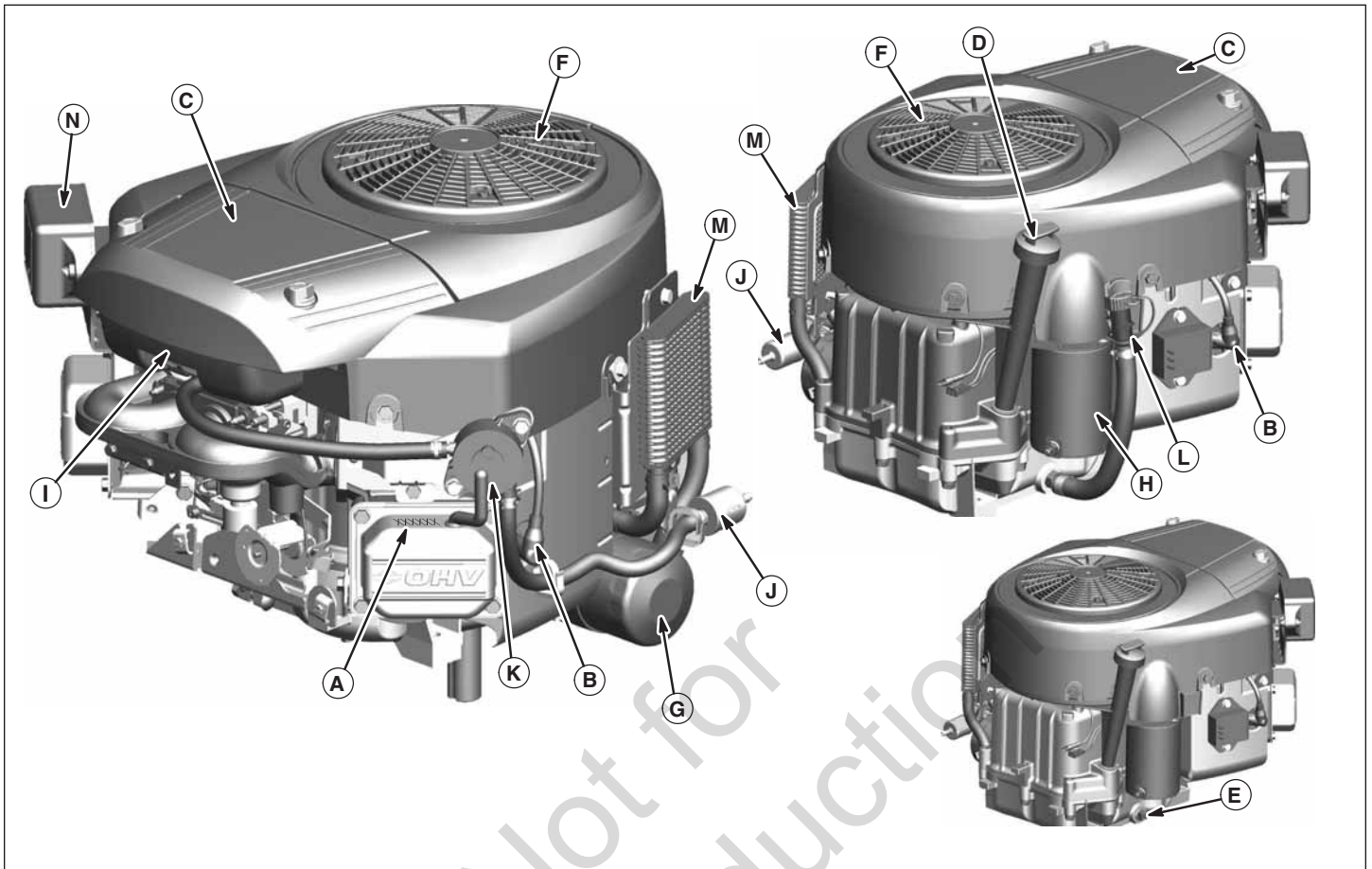

Ubicación de los mandos

Figura 3

UBICACIÓN DE LOS MANDOS

- A. Identificación del motor
- B. Bujía
- C. Filtro de aire
- D. Varilla del nivel de aceite
- E. Tapón de drenaje de aceite
- F. Rejilla giratoria
- G. Filtro de aceite

- H. Motor de arranque eléctrico
- I. Carburador
- J. Filtro de combustible (opcional)
- K. Bomba de combustible (opcional)
- L. Tapón rápido de drenaje de aceite (opcional)
- M. Enfriador de aceite (opcional)
- N. Unidad de control electrónico (opcional)



Prueba del sistema de bloqueo de seguridad

Esta unidad está equipada con interruptores de bloqueo de seguridad y otros dispositivos de seguridad. Estos sistemas de seguridad están presentes para su seguridad: no intente evitar los interruptores de seguridad y nunca haga cambios indebidos a los dispositivos de seguridad. Revise su operación con regularidad.

Revisiones de SEGURIDAD de Operación

Su unidad cuenta con un sistema de seguridad con interruptor en el asiento. Revise el funcionamiento del interruptor en el asiento cada otoño y cada primavera con las siguientes pruebas.

Prueba 1: — El motor NO debe dar marcha si:

- El interruptor PTO está en ON, O BIEN
- El pedal del freno NO está completamente presionado (freno de mano desactivado), O BIEN
- La palanca del control de cruceo NO está en NEUTRAL.

Prueba 2: — El motor DEBE dar marcha y arrancar si:

- El operador está sentado en el asiento, Y
- El interruptor PTO está en OFF, Y
- El pedal del freno está completamente presionado (freno de mano accionado), Y
- La palanca del control de cruceo está en NEUTRAL.

Prueba 3: — El motor debería APAGARSE si:

- El operador levanta el asiento con el PTO acoplado, O
- El operador se levanta del asiento con el pedal del freno NO completamente presionado (freno de estacionamiento no activado).

Prueba 4: — Revisar el tiempo de detención de la cuchilla del cortacésped

Las cuchillas y la correa de tracción de la segadora deben detenerse por completo en cinco segundos después de apagar el interruptor PTO eléctrico (o si el operador se levanta del asiento). Si la banda de transmisión de la segadora no se detiene en cinco segundos, consulte a un distribuidor autorizado.

Prueba 5: — Revisión de Reverse Mow Option (RMO)

- El motor debe apagarse si intenta echarse en reversa si está activado el PTO y no ha activado la RMO.
- La luz de RMO se ilumina cuando se activa la RMO.



ADVERTENCIA

Si la unidad no pasa una prueba de seguridad, no la opere. Hable con su distribuidor autorizado. Bajo ninguna circunstancia intente anular la finalidad del sistema del bloqueo de seguridad.

Recomendaciones de Aceite

Se recomienda el uso de aceites Certificados por la Garantía Briggs & Stratton para mejor rendimiento. Otros aceites detergentes de alta calidad son aceptables si están clasificados para servicio SF, SG, SH, SJ o superior. No utilice aditivos especiales.

Las temperaturas exteriores determinan la viscosidad del aceite apropiada para el motor. Utilice el cuadro para seleccionar la mejor viscosidad para el rango de temperatura exterior esperado.

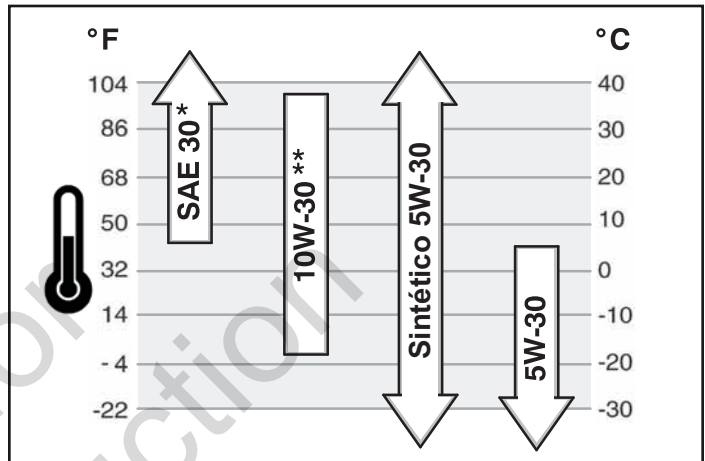

* El uso de aceite SAE 30 a temperaturas inferiores a 40°F (4°C) producirá dificultad de arranque.

** El uso de aceite 10W-30 a temperaturas superiores a 80°F (27°C) puede producir un incremento en el consumo de aceite. Compruebe el nivel de aceite con mayor frecuencia.

Cómo verificar/Añadir aceite

Antes de aprovisionar con aceite o de comprobar el nivel de aceite

- Coloque el motor a nivel.
 - Limpie el área de llenado de aceite de todo desecho.
1. Remueva la varilla indicadora de nivel de aceite (A, Figura 4) y límpiela con un trapo limpio.
 2. Inserte y apriete la varilla indicadora de nivel de aceite.
 3. Remueva la varilla indicadora de nivel de aceite y compruebe el nivel de aceite. El aceite debe alcanzar la marca FULL (B) en la varilla indicadora de nivel de aceite.
 4. Si el nivel de aceite es bajo, añada aceite lentamente por dentro del tubo de llenado de aceite (C). No llene excesivamente. Después de aprovisionar con aceite, espere un minuto y después vuelva a comprobar el nivel de aceite.

NOTE: No agregue aceite al drenaje rápido del aceite (L, Figura 3) (si está equipado).

5. Coloque y apriete la varilla indicadora de nivel de aceite.

Presión de Aceite

Si la presión de aceite es muy baja, un suiche de presión (si está equipado) detendrá el motor o activará un dispositivo de advertencia en el equipo. Si esto ocurre, detenga el motor y compruebe el nivel de aceite con la varilla indicadora de nivel de aceite.

Si el nivel de aceite está por debajo de la marca ADD, agregue aceite hasta que alcance la marca FULL. De arranque al motor y compruebe que tenga la presión correcta antes de continuar la operación.

Si el nivel de aceite está entre las marcas ADD y FULL, **no de arranque** al motor. Póngase en contacto con un distribuidor autorizado para corregir el problema de presión del aceite.

Recomendaciones para el Combustible

El combustible debe cumplir con estos requerimientos:

- Gasolina limpia, fresca y libre de plomo.
- Un mínimo de 87 octanos/87 AKI (91 RON). Para uso a alta altitud vea a continuación.
- El uso de gasolina hasta con el 10% de ethanol (gasohol) o hasta el 15% de MTBE (methyl tertiary butyl ether), es aceptable.

PRECAUCIÓN: No use gasolina que no haya sido aprobada tal como E85. No mezcle el aceite con la gasolina, ni modifique el motor para operarlo con combustibles alternos. Esto dañará los componentes del motor e **invalidará la garantía del motor.**

Para proteger el sistema de combustible de la formación de depósitos de goma, mézclele un estabilizador de combustible cuando le añada combustible. Consulte el aparte: **Bodegaje**. Todos los combustibles no son los mismos. Si se presentan problemas de arranque o de rendimiento cambie de proveedor de combustible o de marca. Este motor está certificado para operar con gasolina. El sistema de control de emisiones para este motor es EM (Modificaciones del Motor).

Alta Altitud

Para altitudes superiores a 5.000 pies (1.524 metros), es aceptable el uso de gasolina con un mínimo de 85 octanos/85 AKI (89 RON). Para cumplir con las emisiones, se requiere hacer un ajuste para alta altitud. Si la operación se realiza sin haber hecho éste ajuste se causará una disminución en el rendimiento, un aumento del consumo de combustible y un aumento en las emisiones. Consulte a un distribuidor autorizado para obtener información sobre el ajuste para altitudes altas.

No se recomienda operar el motor a altitudes inferiores a 2.500 pies (762 metros) con el kit para alta altitud.

Cómo agregar combustible



ADVERTENCIA

El combustible y sus vapores son extremadamente inflamables y explosivos.

Un incendio o una explosión pueden causar graves quemaduras o la muerte.

Cuando Aprovechone con Combustible

- Apague el motor y deje que el motor se enfríe por lo menos 2 minutos antes de remover la tapa de combustible.
 - Llene el tanque de combustible en exteriores o en un área bien ventilada.
 - No llene demasiado el tanque de combustible. Para permitir la expansión del combustible no llene por encima de la parte inferior del cuello del tanque de combustible.
 - Mantenga el combustible a distancia de chispas, llamas abiertas, testigos piloto, calor y otras fuentes de encendido.
 - Compruebe con frecuencia si existen grietas o fugas en las mangueras de combustible, el tanque, la tapa y en los accesorios. Cámbielos si es necesario
 - Si se derramó combustible, espere hasta que se haya evaporado antes de darle arranque al motor.
1. Limpie el área de la tapa de combustible de polvo y desechos. Retire la tapa de combustible (**A**, Figura 5).
 2. Llene el tanque de combustible (**B**) con combustible. Para permitir la expansión de la gasolina, no lo llene por encima de la parte inferior del cuello del tanque de combustible (**C**).
 3. Re-instale la tapa de combustible.

Cómo Darle Arranque al Motor



ADVERTENCIA

El combustible y sus vapores son extremadamente inflamables y explosivos.

Un incendio o una explosión pueden causar quemaduras o la muerte.

Cuando le de Arranque al motor

- Asegúrese que la bujía, el mofle, la tapa de combustible y el filtro de aire (si está equipado) estén en su lugar, y firmemente asegurados.
- No haga girar el motor si removió la bujía.
- Si el motor se inunda, ajuste el estrangulador (si está equipado) en la posición OPEN/RUN, coloque el acelerador (si está equipado) en la posición FAST y haga girar el motor hasta que de arranque.



ADVERTENCIA



Los motores emiten monóxido de carbono, un gas venenoso que carece de olor y de color. Respirar monóxido de carbono puede ocasionar náuseas, desmayos o la muerte.

- Dele arranque al motor y opérelolo en exteriores.
- No le de arranque al motor ni lo opere en un área encerrada, aun cuando las puertas o las ventanas se encuentren abiertas.

NOTIFICACIÓN: Este motor fue despachado de Briggs & Stratton sin aceite. Antes de darle arranque al motor, asegúrese de agregar aceite de acuerdo con las instrucciones de este manual. Si da arranque al motor sin que éste tenga aceite, se dañará hasta tal punto que no podrá ser reparado y no será cubierto por la garantía.

1. Compruebe el nivel de aceite. Vea la sección **Cómo Comprobar/Aprovisionar con Aceite**.
2. Asegúrese que los controles de transmisión del equipo, si están equipados, estén desconectados.
3. Gire la válvula de cierre de combustible (**A**, Figura 6), si está equipada, a la posición ON.
4. Mueva el control del acelerador (**B**) a la posición FAST. Haga operar el motor en la posición FAST.
5. Mueva el control del estrangulador (**C**), o la palanca combinada de estrangulador/acelerador, hacia la posición CHOKE.

NOTA: Generalmente el estrangulador no es necesario cuando se enciende un motor caliente.

6. Gire el interruptor de arranque eléctrico hasta la posición (**D**) ON/START.

NOTA: Si el motor no arranca después de varios intentos, consulte a un distribuidor autorizado.

NOTIFICACIÓN: Para prolongar la duración del arrancador, utilice ciclos de arranque cortos (máximo de cinco segundos). Espere un minuto entre ciclos de arranque.

7. A medida que el motor se calienta, mueva el control del estrangulador (C) a la posición RUN.

Cómo conducir el tractor

1. Siéntese y ajuste el asiento de modo que pueda alcanzar los controles cómodamente y que pueda ver el panel de instrumentos.
2. Accione el freno de mano.
3. Asegúrese de que el interruptor PTO esté desactivado.
4. Arranque el motor (vea **Arrancar el motor**).
5. Desactive el freno de mano y suelte el pedal del freno.
6. Presione el pedal de control para la velocidad de avance del tracto para avanzar. Suelte el pedal para detenerse. Tenga en cuenta que entre más presione el pedal, más rápido se desplazará el tractor.
7. Detenga el tractor soltando los pedales de control de velocidad del tracto, accionando el freno de mano y deteniendo el motor (vea **Detener el tractor y el motor**).

Cortar el césped

1. Fije la altura de corte del cortacésped en el nivel deseado utilizando la palanca de elevación del cortacésped.
2. Ponga el freno de estacionamiento. Compruebe que el interruptor PTO esté desengranado.
3. Ponga en marcha el motor (véase **Puesta en marcha del motor**).
4. Coloque el acelerador en la posición LLENO.
5. Active el PTO para activar las cuchillas del cortacésped.
6. Empiece a cortar el césped.

*NOTA: Cuando suene la alarma de "receptor lleno", apague inmediatamente la toma de fuerza para evitar que se tape el tubo de descarga. Vaya a la ubicación que desee y vacíe el receptor (véase **Vaciado del receptor**).*

7. Cuando haya acabado, cierre el PTO y eleve la plataforma usando la palanca de elevación del cortacésped.
8. Detenga el motor (véase **Detención del tractor y del motor**).



ADVERTENCIA

El motor se apagará si presione el pedal de velocidad de reversa mientras está activado el PTO y no ha activado la RMO. El operador siempre debe apagar el PTO antes de conducir por los caminos, calles o cualquier zona que pueda ser usada por otros vehículos. La pérdida repentina de la tracción puede crear un peligro.

⚠ ADVERTENCIA

Segar en reversa puede ser peligroso para los espectadores. Pueden ocurrir accidentes trágicos si el operador no está alerta a la presencia de niños. Nunca activa la RMO si hay niños presentes. Los niños a menudo se ven atraídos por la unidad y el segado del pasto.

Cómo segar en reversa

Si un operador opta por segar en reversa, puede usar el sistema RMO. Para usar la Opción de segado en reversa (Reverse Mowing Option o RMO), gire la llave RMO después de activar el PTO. Se encenderá la luz y entonces el operador podrá segar en reversa. Cada vez que active el PTO, deberá reactivar la RMO si así lo desea. Quite la llave para restringir el acceso a la función RMO.

Operación del accesorio en reversa

Si un operador opta por operar un accesorio activado con el PTO en reversa, puede usar el sistema RMO. Para usar la Opción de segado en reversa (Reverse Mowing Option o RMO), gire la llave RMO después de activar el PTO. Se encenderá la luz y entonces el operador podrá operar el accesorio en reversa. Cada vez que desactive el PTO, deberá reactivar la RMO si así lo desea. Quite la llave para restringir el acceso a la función RMO.

Cómo empujar el tractor manualmente

1. Desactive el PTO y apague el motor.
2. Oprima la palanca aproximadamente 6 cm (2-3/8 pulg.) para liberar la transmisión (A, Figura 7).
3. Ahora puede empujar el tractor manualmente.



NO REMOLQUE EL TRACTOR

Remolcar la unidad dañará la transmisión. • No use otro vehículo para empujar o jalar la unidad. • No active la palanca de la válvula de desembrague de la transmisión mientras el motor está en funcionamiento.



Función del freno de mano

Cómo accionar el freno de mano; ver Figura 8. Para accionar el freno de mano, suelte los pedales de la velocidad del tractor (A), presione completamente el pedal del freno (B), jale el pomo del freno de mano (C) y luego suelte el pedal del freno.

Cómo soltar el freno de mano; ver Figura 8. Para desactivar el freno de mano, presione el pedal del freno (B).

Operación del control de crucero

PARA ACTIVARLO:

1. Jale la perilla del control de crucero (D, Figura 8).
2. Presione el pedal de velocidad de avance del tractor (A).
3. Levante la perilla del control de crucero (D) cuando alcance la velocidad deseada. El control quedará bloqueado en una de las cinco posiciones.

PARA DESACTIVARLO:

1. Presione el pedal del freno (B, Figura 8).

O BIEN

2. Presione el pedal de velocidad de avance del tractor (A).

Contador horario (si se tienen)

El contador horario (E, Figura 8) mide la cantidad de horas que lleva la llave en la posición de RUN.

Cómo detener el tractor y el motor

1. Regrese los controles de velocidad del tractor a neutral.
2. Desactive el PTO y espere a que se detengan todas las piezas móviles.
3. Mueva el control de aceleración a la posición de SLOW y ponga la llave de encendido en OFF (D, Figura 6). Quite la llave.

Vaciado del receptor

Para vaciar el receptor:

1. Extienda la palanca del receptor y empújela hacia delante (A, Figura 9) para vaciar el receptor (B).
2. Use la palanca del receptor para cerrarlo y deslícela de vuelta hacia el receptor.

Retiro e instalación del receptor

ADVERTENCIA

No opere la unidad sin la tolva o el deflector en su lugar.

1. Abra la traba del receptor (**A**, Figura 10) que se encuentra detrás de la rueda trasera izquierda.
2. Levante la traba del receptor y empuje hacia atrás.
3. Use la palanca del receptor (**B**) para abrir levemente el receptor.
4. Levante el receptor de los brazos de soporte traseros.
5. Instale en el orden inverso al retiro. Para ayudar a instalar el receptor, asegúrese de alinear las flechas de alineación del receptor y de la parte trasera del tractor.

Instalación y retiro del tapón de cubrición de suelos

ADVERTENCIA

Para su seguridad personal, no manipule las cuchillas afiladas del cortacésped sin protección en las manos. La manipulación descuidada o inadecuada de las cuchillas puede provocar lesiones graves.

1. Retire el receptor.
2. Al sostener la manilla (**A**, Figura 11), deslice el tapón dentro del túnel. Asegúrese de que la caja (**B**) se deslice sobre la parte superior de las guías de deslizamiento dentro de la plataforma.
3. Empuje la manilla para comprimir el resorte interno (**C**).
4. Inserte la extensión de tubo (**D**) en el orificio al final del túnel y fíjela con una horquilla (**E**).
5. Vuelva a instalar el receptor.
6. Retire el tapón de cubrición de suelos en orden inverso.

Ajuste de la alarma de receptor lleno

El volumen de césped se puede modificar ajustando la paleta de alarma (ver Figura 12).

Ajuste del volumen de césped

Al deslizar el soporte de paleta (**A**, Figura 12) hacia arriba se aumenta el volumen de césped en el recolector antes de que suene la alarma. Al deslizar el soporte de paleta hacia abajo se disminuye el volumen de césped en el recolector antes de que suene la alarma.

1. Afloje las piezas metálicas del soporte (**B**).
2. Deslice el soporte de paleta (**A**) hacia arriba o hacia abajo.
3. Apriete las piezas metálicas del soporte.

Ajuste de altura de corte

La palanca de elevación del cortacésped (**A**, Figura 13) se usa para hacer descender y subir la plataforma hasta la altura de corte deseada.

Para bajar la plataforma, tire ligeramente hacia atrás de la palanca de elevación del cortacésped, empújela a la izquierda y deslícela hacia abajo. Para elevar la plataforma del cortacésped, tire hacia arriba de la palanca de elevación del cortacésped y bloquéela en la muesca hacia la derecha.

Cómo enganchar un remolque

La fuerza máxima horizontal que se permite para una barra de tiro es de 280 Newton. La fuerza máxima vertical que se permite para una barra de tiro es de 160 Newton. Eso equivale a un remolque de 113 kg en una pendiente de 10 grados de inclinación. Asegure el remolque con un pasador de horquilla (**A**, Figura 14) y un clip (**B**) del tamaño adecuado.

PROCEDIMIENTO		PRIMERAS 5 HORAS	CADA 8 HORAS O DIARIAMENTE	CADA 25 HORAS O ANUALMENTE	CADA 50 HORAS O ANUALMENTE	ANUALMENTE
TRACTOR Y CORTACÉSPED	Revisar el sistema de bloqueo de seguridad		✓			
	Revisar el funcionamiento de los frenos				✓	
	Revisar el tiempo de detención de la cuchilla del cortacésped			✓		
	Revisar tractor e cortacésped por si tuviesen piezas sueltas			✓		
	Lubricar el tractor y el cortacésped					✓ Consultar al distribuidor
	Limpiar la batería y el cableado				✓	
	Comprobar la presión de los neumáticos			✓		
	Limpiar el tractor y el cortacésped		✓			
	Revisar las cuchillas del cortacésped					✓ Consultar al distribuidor
MOTOR	Cambiar el aceite del motor	✓			✓	
	Comprobar el nivel de aceite del motor		✓			
	Limpie de desechos visibles el compartimiento del motor		✓			
	Limpiar el filtro y el depurador de aire*			✓		
	Reemplace el filtro de aceite				✓	
	Inspeccione el silenciador					✓ Consultar al distribuidor
	Sustituir el filtro de aire					✓
	Sustituir el depurador					✓
	Sustituir la bujía					✓ Consultar al distribuidor
	Sustituir el filtro de aire					✓ Consultar al distribuidor

*En condiciones en las que exista polvo o suciedad en forma de partículas en suspensión, limpiar más a menudo.

Revisión de la presión de las ruedas

La presión de las ruedas debe revisarse periódicamente y mantenerse en los niveles mostrados en la tabla. Tome en cuenta que las presiones pueden diferir ligeramente de la “inflación máxima” marcada en la pared lateral de las ruedas. Las presiones mostradas brindan la tracción apropiada, una mejor calidad de corte y una vida prolongada para las ruedas.

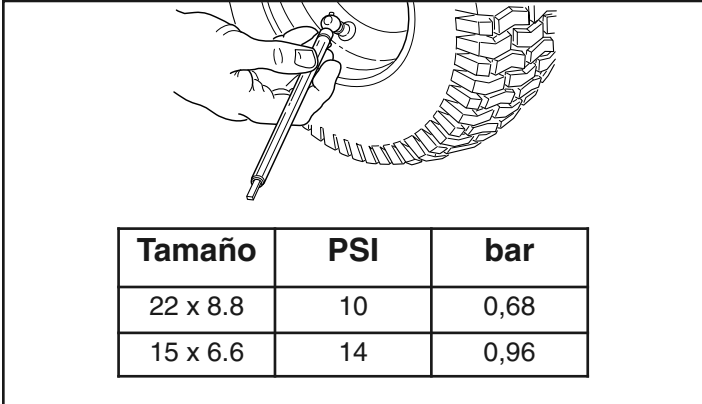

Revisar el tiempo de detención de la cuchilla del cortacésped

Las cuchillas y la correa de tracción de la segadora deben detenerse por completo cinco segundos después de apagar el interruptor PTO eléctrico.

1. Con tractor en neutral, el PTO desactivado y el operador sentado en su asiento, arranque el motor.
2. Examine el reposapiés izquierdo en la correa de tracción de la segadora. Active el PTO y espere unos segundos. Desactive el PTO y revise la cantidad de tiempo que le toma a la correa de tracción detenerse.
3. Si la banda de transmisión de la segadora no se detiene en cinco segundos, consulte a un distribuidor autorizado.

Mantenimiento de la batería



ADVERTENCIA

Cuando quite o conecte los cables de la batería, desconecte **PRIMERO** el cable negativo y conéctelo nuevamente al FINAL. Si no se hace en este orden, la terminal positiva puede causar un cortocircuito con el bastidor al entrar en contacto con una herramienta.

Limpieza de la batería y del cableado

1. Desconecte los cables de la batería, primero los cables negativos (**A**, Figura 15) luego la tapa y los cables positivos (**B**).
2. Afloje la tuerca de mariposa y la arandela washer (**D**).
3. Gire la varilla de sujeción (**C**) hacia arriba y en dirección opuesta de la batería. Fijela al cañón de la dirección.
4. Quite la batería (**E**).
5. Limpie el compartimento para la batería con una solución de bicarbonato de sodio y agua.
6. Limpie las terminales de la batería y los extremos de los cables con un cepillo de alambre y un limpiador para terminales hasta que brillen.
7. Instale nuevamente la batería (**E**) en su compartimento. Fije la batería con la verillas de sujeción (**C**), la tuerca y la arandela (**D**).
8. Conecte nuevamente los cables de la batería, primero los cables positivos y la tapa (**B**) y luego los cables negativos (**A**).
9. Aplique una capa de parafina, o de grasa no conductora, en los extremos del cable y en las terminales de la batería.

Carga de la batería



ADVERTENCIA

Mantenga las llamas abiertas y las chipas lejos de la batería; los gases procedentes de ésta son muy explosivos. Ventile bien la batería mientras se carga.

Una batería agotada o una demasiado descargada como para poner en marcha el motor puede ser el resultado de un defecto en el sistema de carga o en otros componentes eléctricos. Si tiene dudas sobre la causa del problema, consulte a su distribuidor. Si necesita sustituir la batería, consulte la sección **Limpieza de la batería y del cableado**.

Para cargar la batería, siga las instrucciones que facilita el fabricante del cargador de la batería y también todas las advertencias que se incluyen en la sección **Seguridad del usuario** en este manual. Cargue la batería hasta que esté totalmente cargada. No cargue la batería a más de 10 amps.

Lubricación

Lubrique la unidad en los lugares indicados en las Figuras 16 a 19, así como en los puntos de lubricación enumerados. Generalmente, todas las piezas móviles metálicas para segado deben engrasarse donde entran en contacto con otras piezas. No ponga aceite ni grasa en las correas ni en las poleas. Frote las superficies antes y después de lubricarlas.

Ajuste del asiento

El asiento puede ajustarse hacia delante y hacia atrás. Mueva la palanca (**A**, Figura 20), coloque el asiento como desee y suelte la palanca para que el asiento quede bloqueado en la posición deseada.

Ajuste del freno

Esta unidad no tiene ningún freno que pueda ajustarse manualmente. Si el freno no funciona correctamente, consulte a un distribuidor autorizado.

Cómo cambiar el aceite

Esta unidad no tiene un freno que se pueda ajustar manualmente. Si el freno no funciona correctamente, hable con su distribuidor.

Remoción del Aceite

1. Con el motor apagado pero aún caliente, desconecte el cable de la bujía (**A**, Figura 21) y manténgalo a distancia de la bujía.
2. Retire la varilla indicadora de nivel de aceite (**D**).

Tapón de drenaje de aceite estándar

1. Remueva el tapón de drenaje de aceite (**B**, Figura 21). Drene el aceite en un recipiente aprobado.
2. Después de haber drenado el aceite del motor, instale y apriete el tapón de drenaje de aceite.

Tapón de drenaje de aceite opcional

1. Desconecte la manguera de drenaje de aceite (**G**, Figura 21) del lado del motor.
2. Gire y retire la tapa de drenaje del aceite (**H**). Cuida dosamente haga descender el drenaje rápido del aceite (**I**) a un recipiente aprobado (**J**).
3. Después de drenar el aceite, coloque y apriete la tapa de drenaje de aceite. Fije a la manguera de drenaje del aceite al lado del motor.

Cambie el Filtro de Aceite

Para saber cada cuánto requiere ser reemplazado, consulte el cuadro de **Mantenimiento**.

1. Drene el aceite del motor. Consulte la sección **Remoción del Aceite**.
2. Remueva el filtro de aceite (**C**, Figura 22) y deséchelo de manera adecuada.
3. Antes de instalar el nuevo filtro de aceite, lubrique un poco el empaque del filtro de aceite con aceite fresco y limpio.
4. Instale manualmente el filtro de aceite de hasta que el empaque haga contacto con el adaptador del filtro de aceite, luego apriete el filtro de aceite dándole 1/2 a 3/4 de giro.
5. Añada aceite. Consulte la sección **Aprovisionamiento de Aceite**.
6. De arranque y opere el motor. A medida que el motor se caliente compruebe si hay fugas de aceite.
7. Detenga el motor y compruebe el nivel de aceite. El nivel de aceite debe alcanzar la marca FULL en la varilla indicadora de nivel de aceite.

Aprovisionamiento de Aceite

- Coloque el motor a nivel.
 - Limpie el área de llenado de aceite de todo desecho.
 - Consulte la sección de **Especificaciones** para la capacidad de aceite.
1. Remueva la varilla indicadora de nivel de aceite (**D**, Figura 21) y límpiela con un trapo limpio.
 2. Vierta el aceite lentamente por dentro del tubo de llenado de aceite (**E**). No lo llene excesivamente. Después de aprovisionar con aceite, espere un minuto y vuelva a comprobar el nivel de aceite.
 3. Coloque y ajuste la varilla indicadora.
 4. Remueva la varilla indicadora de nivel de aceite y compruebe el nivel de aceite en la varilla. El nivel de aceite debe alcanzar la marca FULL (**F**) en la varilla indicadora de nivel de aceite.
 5. Coloque y ajuste la varilla indicadora.

Cómo mantener el filtro de aire



ADVERTENCIA



El combustible y sus vapores son extremadamente inflamables y explosivos.



Un incendio o una explosión pueden causar graves quemaduras o la muerte.

- Nunca arranque u opere el motor si removió el conjunto del filtro de aire o el filtro de aire.

NOTIFICACIÓN: No use aire a presión ni solventes para limpiar el filtro. El aire a presión puede dañar el filtro y los solventes pueden disolverlo. El sistema del filtro de aire utiliza un cartucho plano u ovalado. Algunos modelos también incluyen un pre-filtro que se puede lavar y utilizar de nuevo.

1. Retire la cubierta (A, Figura 23).
2. Remueva el filtro (C) y el pre-filtro (B).
3. Para aflojar los desechos, golpee suavemente el filtro sobre una superficie dura. Si el filtro está excesivamente sucio, reemplácelo con un nuevo filtro.
4. Lave el pre-filtro en detergente líquido y agua. Luego permita que se seque completamente al aire. No aceite el pre-filtro.
5. Instale el pre-filtro seco y el filtro sobre la base del motor (D).
6. Instale la tapa.

Inspección del silenciador



ADVERTENCIA



El funcionamiento de los motores produce calor. Las partes de los motores, especialmente el mofle, se calientan demasiado. Pueden ocurrir graves quemaduras a causa de su contacto.



Desechos combustibles, tal como hojas, grama, maleza, etc. pueden alcanzar a encenderse.

- Deje que el mofle, el cilindro y las aletas del motor se enfríen antes de tocarlos.
- Limpie los desechos visibles del compartimento del motor.



ADVERTENCIA: Los repuestos deben ser iguales y ser instalados en la misma posición que tenían las partes originales, de lo contrario puede ocurrir un incendio.

Almacenamiento



ADVERTENCIA



Nunca almacene la unidad (con combustible) en una estructura cerrada con poca ventilación. Los vapores del combustible pueden viajar a una fuente de ignición (como un horno, calentador de agua, etc.) y ocasionar una explosión. Los vapores del combustible también son tóxicos para los humanos y los animales.



Al almacenar combustible o equipo con combustible en el tanque

- Almacene lejos de hornos, cocinas, calentadores de agua u otros aparatos con piloto u otra fuente de ignición, ya que pueden prender fuego a vapores del combustible.

Equipo

Desacople el PTO, ponga el freno de mano y quite la llave.

La vida útil de la batería aumentará si se quita. Guárdela en un lugar fresco y seco totalmente cargada aproximadamente una vez al mes. Si se deja la batería en la unidad, desconecte el cable negativo.

Sistema de combustible

El combustible puede deteriorarse si se almacena durante más de 30 días. El combustible deteriorado hace que se creen depósitos de ácidos y resina en el sistema de combustible o en componentes esenciales del carburador. Para mantener el combustible en buenas condiciones, use el estabilizador de combustible FUEL FIT® de Briggs & Stratton, disponible como aditivo líquido o en forma de cartucho concentrado por goteo.

No es necesario drenar la gasolina del motor si se añade un estabilizador de combustible de acuerdo con las instrucciones. Haga funcionar el motor durante 2 minutos para que el estabilizador circule por el sistema de combustible. De este modo, el motor y el combustible pueden almacenarse hasta 24 meses.

Si la gasolina del motor no se ha tratado con un estabilizador de combustible, debe drenarse en un contenedor aprobado para tal fin. Haga funcionar el motor hasta que se detenga debido a la falta de combustible. Es recomendable usar un estabilizador de combustible en el contenedor de almacenamiento para mantener el combustible en buen estado.

Aceite de motor

Mientras el motor sigue estando caliente, cambie el aceite del motor. Consulte **Cambio del aceite**.

Antes de arrancar la unidad después de que haya estado almacenada:

- Compruebe los niveles de todos los fluidos. Compruebe todos los elementos de mantenimiento.
- Lleve a cabo todas las comprobaciones recomendadas en este manual.
- Deje que el motor se caliente unos minutos antes de utilizarlo.

Resolución de problemas en el tractor

PROBLEMA	BUSQUE	SOLUCIÓN
El motor no gira o arranca.	El pedal del freno está oprimido.	Levante el pie completamente del pedal de freno.
	El interruptor del PTO (embrague eléctrico) está en la posición ENCENDIDO.	Sítuelo en la posición APAGADO.
	Controlador de velocidad en acción.	Mueva el cebador a posición NEUTRAL/APAGADO.
	No hay combustible.	Si el motor está caliente, espere a que se enfríe y luego reponga el combustible del tanque.
	Motor ahogado.	Desacople el estrangulador.
	El fusible está quemado.	Consulte a un distribuidor autorizado.
	Los terminales de la batería requieren limpieza.	Consulte la sección <i>Limpieza de la batería y del cableado</i> .
	La batería está descargada o agotada.	Recargue o sustituya la batería.
	El cableado está desaflojado o roto.	Inspeccione visualmente el cableado. Si los cables están deshilachados o rotos, consulte a un distribuidor autorizado.
	Solenoides o starter defectuosos.	Consulte a un distribuidor autorizado.
	Interruptor de interbloqueo de seguridad defectuoso.	Consulte a un distribuidor autorizado.
	Presencia de agua en el combustible.	Consulte a un distribuidor autorizado.
	El combustible es viejo o se ha echado a perder.	Consulte a un distribuidor autorizado.
El motor no arranca bien o no funciona bien.	La mezcla de combustible es demasiado rica.	Limpie el filtro del aire.
	El motor tiene otro problema.	Consulte a un distribuidor autorizado.
El motor da golpes.	Bajo nivel de lubricante.	Compruebe y en su caso reponga el lubricante.
	Utilización de lubricante de grado incorrecto.	Consulte <i>Tabla de recomendaciones de aceite</i> .
Excesivo consumo de lubricante.	El motor se calienta demasiado al funcionar.	Consulte a un distribuidor autorizado.
	Utilización de lubricante de grado incorrecto.	Consulte <i>Tabla de recomendaciones de aceite</i> .
	Exceso de lubricante en el cárter.	Drene el exceso de lubricante.
El tubo de escape está ennegrecido.	El filtro del aire está sucio.	Consulte la sección <i>Mantenimiento del filtro de aire</i> .
	Estrangulador cerrado.	Abra el estrangulador.
El motor arranca, pero el tractor no avanza.	Los pedales de control de velocidad no se han pisado.	Pise los pedales.
	Palanca de liberación de la transmisión en la posición EMPUJAR.	Cámbiela a la posición IMPULSAR.
	Correa de transmisión del cortacésped rota.	Consulte a un distribuidor autorizado.
	Freno de estacionamiento puesto.	Quite el freno de estacionamiento.
	La correa de transmisión de tracción está rota o resbala.	Consulte a un distribuidor autorizado.

RESOLUCIÓN DE PROBLEMAS

Resolución de problemas en el tractor (continuación)

PROBLEMA	BUSQUE	SOLUCIÓN
El freno no se sostiene.	El freno interno está desgastado.	Consulte a un distribuidor autorizado.
El tractor gira o maniobra de manera insuficiente.	La conexión de la dirección está desaflojada.	Consulte a un distribuidor autorizado.
	Inflado incorrecto de los neumáticos.	Consulte la sección <i>Comprobar la presión de los neumáticos</i> .
	Los cojinetes de las ruedas delanteras están secos.	Consulte a un distribuidor autorizado.

Resolución de problemas en el cortacésped.

PROBLEMA	BUSQUE	SOLUCIÓN
El cortacésped no se eleva.	El acople de elevación no está conectado correctamente o está dañado.	Consulte a un distribuidor autorizado.
El corte que hace el cortacésped es desigual.	El cortacésped no adecuadamente equilibrado.	Consulte a un distribuidor autorizado.
	Los neumáticos del tractor no están inflados correctamente.	Consulte la sección <i>Comprobar la presión de los neumáticos</i> .
El corte que hace el cortacésped tiene un aspecto basto.	La velocidad del motor es demasiado lenta.	Configure la velocidad al máximo del estrangulador.
	La velocidad de tierra es demasiado rápida.	Disminuya la velocidad.
	El cortacésped tiene otro problema.	Consulte a un distribuidor autorizado.
El motor se atasca fácilmente con el cortacésped en marcha.	La velocidad del motor es demasiado lenta.	Configure la velocidad al máximo del estrangulador.
	La velocidad de tierra es demasiado rápida.	Disminuya la velocidad.
	El filtro del aire está sucio u obstruido.	Consulte la sección <i>Mantenimiento del filtro de aire</i> .
	Altura de corte demasiado baja.	Corte la hierba alta con la máxima altura en la primera pasada.
	Motor no preparado para la temperatura operativa.	Permita que el motor funcione varios minutos para que se caliente.
	Arranque del cortacésped en hierba alta.	Arranque el motor en una zona despejada.
Demasiada vibración en el cortacésped.	El cortacésped tiene otro problema.	Consulte a un distribuidor autorizado.
El motor arranca y el tractor se desplaza, pero el tractor no avanza.	El PTO no está embragado.	Embrague el PTO.
	El cortacésped tiene otro problema.	Consulte a un distribuidor autorizado.

GARANTÍA LIMITADA

Briggs & Stratton Power Products Group, LLC reparará y/o reemplazará, sin cargo, cualquier pieza del equipo que esté defectuosa en material o fabricación o ambos. Briggs & Stratton Corporation reparará y/o reemplazará, sin cargo, cualquier pieza del motor* de Briggs and Stratton (si está equipado con éste) que esté defectuosa en material o fabricación o ambos. El comprador debe cubrir los gastos de transporte del producto que se envíe para reparación o reemplazo según esta garantía. Esta garantía está en vigencia por los períodos y sujeta a las condiciones que se establecen más adelante. Para el servicio de garantía, busque el distribuidor de servicio autorizado más cercano usando el mapa localizador de distribuidores en www.BriggsandStratton.com.

No existe otra garantía expresa. Las garantías implícitas, inclusive aquellas de comerciabilidad y de idoneidad para un propósito en particular se limitan a un año a partir de la fecha de compra o hasta los límites permitidos por la ley. La responsabilidad por daños directos o emergentes está excluida según lo permita la ley.

Algunos estados o países no permiten limitaciones sobre la duración de una garantía implícita y algunos estados o países no permiten la exclusión o limitación de daños directos o indirectos, por lo que puede que la limitación y exclusión anterior no se aplique a usted. Esta garantía le otorga derechos legales específicos y también podría ejercer otros derechos que varían según el estado o el país.

PERÍODO DE LA GARANTÍA

Elemento	Uso de consumo	Uso comercial:
Equipo	2 años	n/a
Motor*	2 años	n/a
Batería	1 año	n/a

El período de garantía comienza en la fecha de compra por el primer usuario final de consumo minorista o comercial, y continúa durante el período de tiempo que se indica anteriormente. "Uso de consumo" significa uso doméstico residencial personal por un consumidor minorista. "Uso comercial" significa todos los otros usos, lo que incluye el uso para propósitos comerciales, generar ingresos o alquiler. Una vez que el producto se haya usado para fines comerciales, de ahí en adelante se considerará como para uso comercial a efectos de esta garantía.

No es necesario registrar la garantía para obtener el servicio de garantía para productos Briggs & Stratton. Guarde el recibo del comprobante de la compra. Si no proporciona un comprobante de la fecha de compra inicial en el momento en que se solicite el servicio de garantía, se usará la fecha de fabricación del producto se usará para determinar si tiene derecho a la garantía.

ACERCA DE LA GARANTÍA

Aceptamos las reparaciones por el servicio de garantía y nos disculpamos por las molestias. El servicio de garantía se encuentra disponible solamente a través de concesionarios de servicio autorizados por Briggs & Stratton o BSPPG, LLC.

La mayoría de las reparaciones por el servicio de garantía se gestionan de manera rutinaria, aunque en ocasiones puede que las solicitudes de servicio de garantía no sean adecuadas. Esta garantía solamente cubre defectos de material o fabricación. No cubre los daños ocasionados por un uso incorrecto o un mal uso, un mantenimiento o unas reparaciones inadecuadas, el desgaste y la rotura propios del uso, o el uso de un combustible en mal estado o no aprobado.

Uso no adecuado y mal uso - El uso correcto y para el que se ha concebido este equipo se describe en el manual del usuario. Si el producto no se usa de la manera que se describe en el manual del usuario o si el producto se usa después de que haya resultado dañado, quedará anulada la garantía. La garantía queda anulada si se ha borrado el número de serie del producto o el producto ha sido modificado de alguna manera, o si el producto presenta indicios de haber sido usado incorrectamente, por ejemplo, daños producidos por un impacto, o daños producidos por corrosión química/agua.

Reparación o mantenimiento incorrectos - Este producto debe mantenerse de acuerdo con los procedimientos y el calendario que se proporcionan en el manual del usuario, y debe ser reparado usando para ello piezas originales de Briggs & Stratton. La garantía no cubre los daños ocasionados por la falta de mantenimiento o el uso de piezas no originales.

Desgaste normal - Como otros dispositivos mecánicos, su unidad está sujeta a un desgaste incluso si se realiza en ella un mantenimiento correcto. Esta garantía no cubre las reparaciones cuando el uso normal ha agotado la vida útil de una pieza o del equipo. Las piezas que sufren desgaste y que deben someterse a programas de mantenimiento tales como los filtros, la correas, las cuchillas de corte y las zapatas del freno (las zapatas del freno del motor están cubiertas por la garantía) no están cubiertas por la garantía debido a que únicamente pueden desgastarse, a menos que el origen del desgaste sean defectos en el material o en la fabricación.

Combustible en mal estado - Para que este producto funciona correctamente, se necesita combustible fresco (reciente) que cumpla los criterios especificados en el manual del usuario. Los daños ocasionados por el combustible viejo (en mal estado), como fugas en el carburador, tubos de combustible obstruidos, válvulas obstruidas, etc. no están cubiertos por la garantía.

* Esto sólo se aplica a los motores de Briggs and Stratton. La cobertura de la garantía de los motores no fabricados por Briggs and Stratton la ofrece el fabricante del motor.

ESPECIFICACIONES

MOTOR

Briggs & Stratton de 18 caballos*

Fabricado por	Briggs & Stratton
Caballos de potencia	18 a 2700 +/- 100 rpm
Desplazamiento	656 cc (40,03 cu in.)
Sistema eléctrico	12 voltios, Alternador de 16 amp, Batería: 230 CCA
Capacidad de aceite	1,8-1,9 L (62-64 oz)
Abertura de la bujía	0,76 mm (0,030 pulg.)
Torsión de la bujía	20 Nm (180 in-lbs)

Briggs & Stratton de 24 caballos*

Fabricado por	Briggs & Stratton
Caballos de potencia	24 a 2700 +/- 100 rpm
Desplazamiento	724 cc (44,18 cu in.)
Sistema eléctrico	12 voltios, Alternador de 16 amp, Batería: 230 CCA
Capacidad de aceite	1,8-1,9 L (62-64 oz)
Abertura de la bujía	0,76 mm (0,030 pulg.)
Torsión de la bujía	20 Nm (180 in-lbs)

Componentes de mantenimiento general

	Número de componente
Pantalla antichispas	491055
Platino para toda la vida	5066
Bujía	
Filtro de aire	499486
Depurador	273638
Filtro de aceite	492932
Filtro de combustible	691035

CHASIS

Capacidad del depósito de combustible Ruedas traseras

Capacidad: 10 L (2,6 gal)
Dimensiones de los neumáticos: 22 x 8,8
Presión Inflado: 0,68 bar (10 psi)
Dimensiones de los neumáticos: 15 x 6,6
Presión Inflado: 0,96 bar (14 psi)

Ruedas delanteras

*Modelos de Briggs & Stratton: Las etiquetas de la potencia nominal bruta para los modelos de motores individuales a gas cumplen o exceden el código J1940 (Procedimiento de potencia nominal y par motor de motores pequeños) de la SAE (Society of Automotive Engineers) y se ha obtenido y corregido el rendimiento nominal de acuerdo con SAE J1995 (Modificación 2002-05). Los valores de fuerzas de torsión han sido obtenidos a 3060 rpm; los valores de caballos de fuerza han sido obtenidos a 3600 rpm. La potencia bruta efectiva del motor resultará disminuida y se verá afectada por, entre otros elementos, las condiciones ambientales de funcionamiento y variabilidad entre motores. Dado el amplio conjunto de productos en que son colocados los motores y la variedad de cuestiones ambientales relevantes para el funcionamiento del equipo, el motor de gasolina no desarrollará la potencia bruta clasificada cuando sea utilizado en un componente dado de equipamiento de motor (caballos de fuerza efectivos in situ o netos). Estas diferencias son debidas a una amplia variedad de factores, incluidos, sin exclusión de otros, accesorios (limpiadores de aire, tubos de escape, carga, refrigeración, carburador, bomba de combustible), limitaciones de aplicación, condiciones ambientales de funcionamiento (temperatura, humedad, altitud), y la variabilidad entre motores. A causa de las limitaciones de fabricación y de capacidad, Briggs & Stratton podrá sustituir una mayor potencia clasificada para este motor de serie.

COMPONENTES Y ACCESORIOS

Piezas de recambio

Le recomendamos que consulte a cualquier distribuidor autorizado de Snapper/Briggs & Stratton para obtener información sobre el mantenimiento del tractor/motor y sus componentes.

TRANSMISIÓN

K46

Tipo	Torsión hidrostática K46
Aceite del motor	Sintético 5W30
Velocidades a 3400 rpm	Hacia delante: 0-8,7 km/h (0-5,4 MPH) Marcha atrás: 0-3,7 km/h (0-2,3 MPH)
Fuerza de torsión continua	170 ft-lbs
Tracción nominal	103 kg (227 lbs)
Peso máximo en eje	306 kg (675 lbs)

CORTACÉSPED

Ancho de corte	102 cm (40 pulg.)
Número de cuchillas	2
Plataforma de cubierta base	Descarga por atrás
Altura de corte	2,5-8,0 cm (0,98-3,15 pulg.)
Posiciones de corte	7

MEDIDAS

Largo general	2030 mm (79,9 pulg.)
Ancho general	1070 mm (42,1 pulg.)
Altura	1190 mm (46,9 pulg.)
Peso	270 kg (595 lbs)

Accesorios

Los siguientes accesorios están disponibles para este cortacésped. Póngase en contacto con un distribuidor autorizado de Snapper para obtener detalles:

- Cuchilla de nivelación, 107 cm (42 pulg.)
- Carro de desechos
- Deflector trasero
- Transportador de peso trasero
- Pesos de ruedas traseras, 14 kg (31 lbs)
- Lanzador de nieve de una etapa
- Cabina para la nieve

CONTENU

Illustrations	3
Sécurité de l'opérateur.....	10
Fonctions et commandes	17
Fonctionnement.....	20
Entretien	25
Dépannage	29
Garantie	31
Spécifications	32
Pièces et accessoires	32

Généralités

Merci d'avoir acheté cette tondeuse autoportée construite avec la qualité Snapper. Nous sommes heureux que vous ayez placé votre confiance dans la marque Snapper. Si vous utilisez et entretenez le produit conformément aux instructions du manuel, vous pourrez l'utiliser pendant de nombreuses années.

Ce manuel contient des informations relatives à la sécurité afin que vous connaissiez les dangers et risques qui sont liés aux tondeuses autoportées et la façon de les éviter. Cette souffleuse à neige est conçue à l'intention seulement pour souffler la neige et n'est pas pour autres intentions. **Il est important que vous lisiez et compreniez complètement ces instructions d'origine avant d'essayer de mettre en marche ou de faire fonctionner cet équipement.**

Données de référence du produit

Noter le nom/numéro du modèle, les numéros d'identification du fabricant et les numéros de série du moteur dans l'espace prévu pour accès facile. Ces numéros se trouvent aux emplacements illustrés.

Lorsque l'on contacte le distributeur homologué pour obtenir des pièces de rechange, des réparations ou toute information, il FAUT avoir ces numéros.

DONNÉES DE RÉFÉRENCE DU PRODUIT	
Nom/Numéro de désignation du modèle	
Numéro de fabricant d'unité	Numéro de SÉRIE d'unité
Numéro de fabricant du plateau de coupe de tondeuse	Numéro de SÉRIE du plateau de coupe de tondeuse
Nom du distributeur	Date d'achat
DONNÉES DE RÉFÉRENCE DU MOTEUR	
Marque du moteur	Modèle du moteur
Type/Spécifications du moteur	Numéro de code/série du moteur

Étiquettes d'identification CE

- A. Numéro d'identification du fabricant
- B. Numéro de série du fabricant
- C. Puissance nominale en kilowatts
- D. Régime maximum du moteur en tours par minute
- E. Nom et adresse du fabricant
- F. Année de fabrication
- G. Logo de conformité CE
- H. Masse d'unités en kilogrammes
- I. Puissance acoustique en décibels garantie

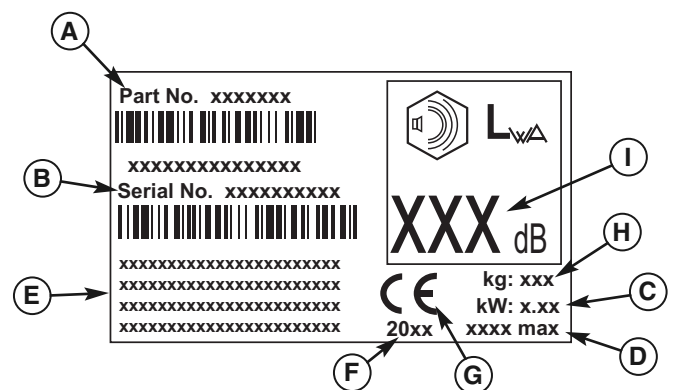

La liste des pièces détachées pour cette machine peut être téléchargée à partir de www.snapper.com. Veuillez fournir le modèle et le numéro de série au moment de commander les pièces de rechange.

Copyright © 2009 Briggs & Stratton Power Products Group, LLC

Milwaukee, WI, Tous droits réservés.

SNAPPER est une marque déposée de Briggs & Stratton Power Products

Group, LLC Milwaukee, WI USA.

Sécurité de fonctionnement



Félicitations pour avoir fait l'achat d'un matériel de pelouse et jardin de qualité supérieure. Nos produits sont conçus et fabriqués pour satisfaire à toutes les normes de sécurité de l'industrie, voire même pour les excéder.

Un matériel motorisé est sûr tant que l'est son utilisateur. Il peut être dangereux s'il n'est pas utilisé à bon escient ou s'il n'est pas correctement entretenu ! Rappel : l'utilisateur est responsable de sa propre sécurité et de celle de ceux qui sont à ses côtés.

Faire preuve de bon sens et bien penser à ce que l'on fait. En cas de doute sur une opération à effectuer sans danger avec l'équipement choisi, s'adresser à un professionnel : contacter le distributeur local homologué.

Lecture du manuel

Le manuel d'instructions contient des renseignements importants sur la sécurité qu'il vous faut connaître AVANT d'utiliser la machine ainsi que PENDANT son utilisation.

Ce manuel comporte des techniques de fonctionnement en toute sécurité, une explication des caractéristiques et des commandes de la machine et des informations relatives à l'entretien pour profiter au maximum de l'investissement dans la machine.

S'assurer de lire, dans son intégralité, la section sur les règles et informations relatives à la sécurité figurant dans les pages suivantes. Lire également la section sur le fonctionnement dans son intégralité.



Enfants

Des accidents tragiques peuvent se produire avec des enfants. Ne jamais leur permettre de se tenir à proximité de la zone d'opération. Les enfants sont souvent attirés par la machine et l'activité de tonte. Ne jamais supposer que les enfants resteront là où ils ont été vus pour la dernière fois. S'il existe un risque que des enfants puissent venir à proximité de l'endroit où l'on tond, demander à un autre adulte responsable de les surveiller.

NE JAMAIS PERMETTRE À DES ENFANTS DE MONTER SUR LA MACHINE ! Et ce, pour ne pas les encourager à s'en approcher à l'avenir quand elle est en marche car ils pourraient gravement se blesser. Ils risqueraient de s'en approcher pour monter dessus quand on ne s'y attend pas et de se faire écraser.

Marche arrière

Ne pas tondre en marche arrière à moins que cela ne soit absolument indispensable. Toujours regarder vers le bas et vers l'arrière avant et pendant une marche arrière même avec les lames de tondeuse désembrayées.



Fonctionnement en pente

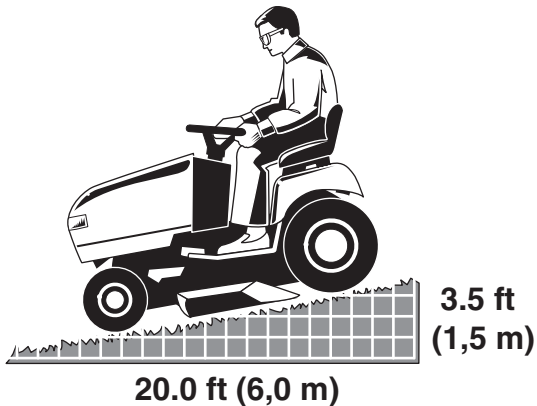

Il existe un danger grave de blessure, voire de mort, en cas d'utilisation de cette machine dans une pente trop raide. Utiliser la machine sur une pente trop raide ou sur laquelle la traction est inadéquate peut entraîner la perte de contrôle ou le retournement de la machine.

En règle générale, il est recommandé de ne pas faire fonctionner la machine sur une pente sur laquelle on ne peut pas faire marche arrière (en mode 2 roues motrices). Ne pas utiliser la machine sur des plans inclinés ayant une pente supérieure à une élévation de 1,5 m (3,5 pieds) sur une longueur de 6,0 m (20 pieds). Toujours conduire en montant ou en descendant les pentes : ne jamais en travers.

Noter également que la surface sur laquelle on conduit peut considérablement affecter la stabilité et le contrôle. De l'herbe mouillée ou une chaussée verglacée peut gravement affecter la capacité de contrôle de l'unité.

En cas de doute sur l'utilisation de l'unité sur un plan incliné, ne pas l'utiliser. Ça ne vaut pas le coup.

Pièces en mouvement

Cette machine comporte de nombreuses pièces en mouvement qui peuvent blesser l'utilisateur ou autrui. Néanmoins si l'utilisateur est assis correctement sur le siège et suit scrupuleusement toutes les règles figurant dans ce manuel, il n'y a aucun danger à se servir de cette machine.

Le plateau de coupe de la tondeuse comporte des lames de tondeuse rotatives susceptibles d'amputer les mains et les pieds. Ne jamais laisser qui que ce soit près de la machine quand elle est en marche !

Pour permettre à l'utilisateur de se servir de cette machine en toute sécurité, elle est équipée d'un dispositif de sécurité avec utilisateur présent. NE PAS tenter d'altérer ni de contourner le dispositif. Consulter le distributeur immédiatement si le dispositif ne réussit pas tous les tests du système de verrouillage de sécurité figurant dans ce manuel.

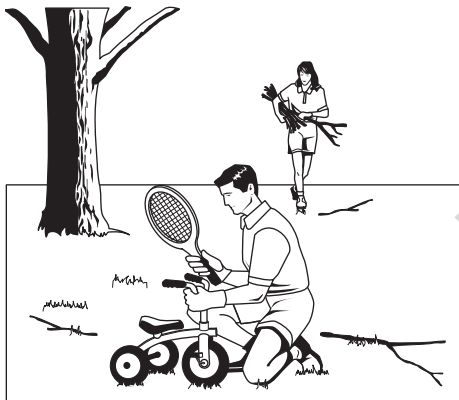

Objets projetés

Cette unité comporte des lames de tondeuse rotatives. Ces lames peuvent ramasser et projeter des débris susceptibles de gravement blesser un spectateur. S'assurer de bien nettoyer la zone à tondre AVANT de commencer à tondre.

Ne pas utiliser cette unité avant d'avoir mis le bac de ramassage complet ou la protection d'évacuation (déflecteur) en place.

En outre, ne jamais laisser qui que ce soit près de la machine quand elle est en marche ! Si quelqu'un se trouve dans la zone, arrêter immédiatement la machine et attendre que cette personne parte.

Carburant et entretien

L'essence est extrêmement inflammable. Ses vapeurs sont également extrêmement inflammables et peuvent se déplacer vers des sources de combustion à distance. Utiliser l'essence uniquement comme carburant, non pas comme solvant ou nettoyant. Ne jamais remiser l'essence dans des endroits où ses vapeurs peuvent s'accumuler ou se déplacer vers une source de combustion telle qu'une veilleuse. Le carburant doit être remisé dans des bidons en plastique, hermétiques et homologués, ou dans le réservoir d'essence du tracteur, le bouchon étant bien fermé. Essuyer immédiatement toute éclaboussure d'essence.

Un entretien adéquat est essentiel à la sécurité et à la performance de la machine. S'assurer d'effectuer les procédures d'entretien indiquées dans ce manuel et surtout, de tester périodiquement le dispositif de sécurité.





Lire ces règles de sécurité et les suivre de près. Ne pas observer ces consignes pourrait entraîner une perte de contrôle de l'unité, des blessures corporelles graves, voire la mort, pour l'utilisateur ou les spectateurs, ou endommager le matériel ou l'équipement. **Ce plateau de coupe peut amputer des mains et des pieds, et projeter des objets.** Le triangle dans le texte indique que des mises en garde ou avertissements importants doivent être respectés.

FONCTIONNEMENT GÉNÉRAL

1. Lire, comprendre et suivre toutes les instructions figurant sur la machine et dans le manuel avant de se servir de la machine.
2. Ne pas placer les mains ou les pieds près des pièces en mouvement ou sous la machine. Toujours se tenir à l'écart de l'ouverture d'éjection.
3. Ne laisser que des adultes responsables, qui connaissent les instructions, utiliser la machine (des réglementations locales peuvent limiter l'âge de l'opérateur).
4. Retirer de la zone à tondre les objets tels que des pierres, des jouets, des câbles, etc., qui pourraient être aspirés puis projetés par les lames.
5. S'assurer que personne ne se trouve dans la zone avant de tondre. Arrêter la machine si une personne pénètre dans la zone.
6. Ne jamais transporter de passagers.
7. Ne pas tondre en marche arrière à moins que cela ne soit absolument indispensable. Toujours regarder vers le bas et vers l'arrière avant et pendant une marche arrière.
8. Ne jamais diriger le matériau de décharge vers quiconque. Éviter de décharger du matériau contre un mur ou une obstruction. Le matériau risque de ricocher vers l'opérateur. Arrêter les lames pour traverser des surfaces en gravier.
9. Ne pas faire fonctionner la machine sans le bac de ramassage complet, la protection d'évacuation (déflecteur) ou tout autre dispositif de sécurité en place.
10. Ralentir avant de tourner.
11. Ne jamais laisser une machine en marche sans supervision. Toujours débrayer la prise de force, mettre le frein de stationnement, arrêter le moteur et retirer les clés avant de descendre de la machine.
12. Débrayer les lames (Prise de force) quand on ne tond pas. Arrêter le moteur et attendre que toutes les pièces soient complètement arrêtées avant de nettoyer la machine, de retirer le bac de ramassage ou de dégager la protection d'évacuation.
13. N'utiliser la machine qu'à la lumière du jour ou dans une lumière artificielle de bonne qualité.
14. Ne pas utiliser la machine sous l'emprise de l'alcool ou de drogues.
15. Surveiller la circulation lors de l'utilisation à proximité des routes ou en les traversant.
16. Faire très attention lors du chargement ou du déchargement de la machine sur une remorque ou un camion.
17. Toujours porter une protection oculaire lors de l'utilisation de cette unité.
18. Les données indiquent que les opérateurs, âgés d'au moins 60 ans, sont impliqués dans un fort pourcentage de blessures associées au matériel motorisé. Ces utilisateurs doivent évaluer leur capacité à faire fonctionner la machine de manière suffisamment sûre pour se protéger et protéger autrui de toute blessure.
19. Suivre les recommandations du fabricant concernant les poids de roues ou contre-poids.
20. Ne pas oublier que l'utilisateur est responsable des accidents blessant autrui ou des biens matériels.
21. Tous les conducteurs doivent obtenir une instruction professionnelle et pratique.
22. Toujours porter des chaussures et des pantalons résistants. Ne jamais faire fonctionner la machine pieds nus ou en sandales.
23. Avant toute utilisation, toujours inspecter visuellement que les lames et leur visserie sont présentes, intactes et sécurisées. Remplacer les pièces usées ou endommagées.
24. Débrayer les accessoires avant de : faire le plein, retirer un accessoire, effectuer des réglages (sauf si le réglage peut se faire de la position de l'opérateur).
25. Lorsque la machine est stationnée, remise ou laissée sans supervision, abaisser les moyens de coupe à moins d'utiliser un dispositif de verrouillage mécanique positif.
26. Avant d'abandonner la position de l'opérateur pour quelque raison que ce soit, enclencher le frein à main (le cas échéant), débrayer la prise de force, arrêter le moteur et retirer la clé.
27. Pour diminuer les risques d'incendie, conserver l'unité exempte d'herbe, de feuilles et d'excès d'huile. Ne pas s'arrêter ou se garer sur des feuilles sèches, de l'herbe ou des matériaux combustibles.

TRANSPORT ET REMISAGE

1. Lors du transport de l'unité sur une semi-remorque découverte, s'assurer que l'unité est dirigée vers l'avant, dans le sens de la marche. Si l'unité est dirigée vers l'arrière, la poussée éolienne risquerait d'endommager l'unité.
2. Toujours respecter les pratiques sûres de plein d'essence et de manipulation d'essence pour faire le plein de la machine après transport ou remisage.
3. Ne jamais remiser l'unité (avec le carburant) dans une structure médiocrement ventilée. Les vapeurs de carburant peuvent se déplacer vers une source d'inflammation (telle qu'une chaudière, un chauffe-eau, etc.) et entraîner une explosion. Les vapeurs de carburant sont également toxiques pour les humains et les animaux.
4. Toujours suivre les instructions du manuel de moteur pour les préparatifs de remisage avant de remiser la machine pour de courtes et longues périodes.
5. Toujours suivre les instructions du manuel du moteur pour les procédures adéquates de mise en marche lors de la remise en service de la machine.
6. Ne jamais remiser l'unité ou le bidon de carburant à l'intérieur où il y a une flamme nue ou une veilleuse, comme avec un chauffe-eau. Laisser l'unité refroidir avant de remiser.

FONCTIONNEMENT EN PENTE

Les pentes sont un facteur important dans les accidents dus aux pertes de contrôle et aux renversements, qui peuvent résulter en blessures graves voire la mort. Le fonctionnement sur toutes les pentes requiert une prudence supplémentaire. Si on ne peut pas reculer sur une pente ou si on n'est pas confortable, ne pas faire fonctionner.

Le contrôle d'une machine poussée ou autoportée qui glisse sur une pente ne sera pas recouvert par l'application du frein. Les principales raisons de la perte de contrôle sont les suivantes : adhérence de pneus insuffisante au sol, vitesse trop rapide, freinage inadéquat, type de machine non adapté à sa tâche, manque de connaissance des conditions de terrain, attelage et distribution de la charge incorrects.

1. Tondre en montant ou en descendant la pente, non pas en travers.
2. Faire attention aux trous, sillons ou bosses. La machine peut se renverser sur un terrain irrégulier. L'herbe haute peut cacher des obstacles.
3. Choisir une vitesse lente permettant de graver la pente sans avoir à s'arrêter ou changer de vitesses.
4. Ne pas tondre de l'herbe mouillée. Les pneus risquent de perdre de leur traction.
5. Toujours conserver la machine embrayée, surtout en descendant des pentes. Ne pas mettre au point mort et rouler en roue libre pour descendre la pente.
6. Éviter de démarrer, de s'arrêter ou de tourner sur une pente. Si les pneus perdent de leur traction, débrayer la ou les lames et descendre lentement la pente en ligne droite.
7. En pente, tous les mouvements doivent être lents et progressifs. Ne pas effectuer de changements brusques de vitesse ou de direction et ce, pour ne pas faire faire un tonneau à la machine.
8. Faire preuve d'extrême prudence lors de l'utilisation de machines munies de bacs de ramassage ou d'autres accessoires car ceux-ci peuvent affecter la stabilité de l'unité. Ne pas utiliser sur des pentes raides.
9. Ne pas essayer de stabiliser la machine en mettant le pied au sol (unités autoportées).
10. Ne pas tondre à proximité d'à-pics, de fossés ou de talus. La tondeuse pourrait brusquement se renverser si une roue passe au bord d'un à-pic ou d'un fossé ou si un bord s'effondre.
11. Ne pas utiliser le bac de ramassage sur des pentes raides.
12. Ne pas tondre sur des pentes si on ne peut pas faire marche arrière.
13. Consulter le distributeur/revendeur agréé pour toute recommandation concernant les poids de roues ou les contrepoids pour améliorer la stabilité.
14. Retirer tous les obstacles tels que pierres, branches d'arbres, etc.
15. Conduire lentement. Les pneus risquent de perdre de leur traction sur les pentes même si les freins fonctionnent correctement.
16. Ne pas tourner sur les pentes sauf si nécessaire ; tourner alors lentement et progressivement en descendant la pente, si possible.

ÉQUIPEMENT REMORQUÉ (UNITÉS AUTO-PORTÉES)

1. Ne remorquer qu'avec une machine munie d'un attelage prévu pour le remorquage. Ne pas attacher l'équipement remorqué sauf au point d'attelage.
2. Suivre les recommandations du fabricant pour la limite de poids d'équipement remorqué et le remorquage sur des pentes.

**AVERTISSEMENT**

Ne jamais faire fonctionner sur des pentes supérieures à 17,6 pour cent (10°), soit une élévation de 106 cm (3-1/2 pieds) verticalement sur 607 cm (20 pieds) horizontalement.

Lors de l'utilisation de la machine sur des pentes, utiliser des poids de roues ou contrepoids supplémentaires. Consulter le distributeur/revendeur pour déterminer quels poids sont disponibles et adéquats pour la machine.

Sélectionner une vitesse de déplacement lente avant de conduire sur une pente. En plus des poids avant, faire preuve d'extrême prudence lors de l'utilisation sur les pentes de la machine munie de bacs de ramassage à fixation arrière.

Tondre en MONTANT et en DESCENDANT la pente, jamais en travers, faire preuve de prudence pour changer de directions et NE PAS DÉMARRER NI S'ARRÊTER SUR UNE PENTE.

3. Ne jamais laisser des enfants ou toute autre personne monter dans ou sur un équipement remorqué.
4. Sur les pentes, le poids de l'équipement remorqué risque d'entraîner une perte de traction et une perte de contrôle.
5. Se déplacer lentement et prévoir une distance supplémentaire pour s'arrêter.
6. Ne pas mettre au point mort et rouler en roue libre pour descendre la pente.

ENFANTS

Des accidents tragiques peuvent se produire lorsque l'opérateur n'est pas averti de la présence d'enfants. Les enfants sont souvent attirés par la machine et l'activité de tonte. Ne jamais supposer que les enfants resteront là où ils ont été vus pour la dernière fois.

1. Éloigner les enfants de la zone à tondre et les laisser sous la surveillance d'un adulte autre que l'opérateur.
2. Faire preuve de vigilance et arrêter la machine si des enfants pénètrent dans la zone.
3. Avant et pendant une marche arrière, regarder derrière et vers le bas pour la présence éventuelle de petits enfants.
4. Ne jamais transporter d'enfants même lorsque les lames sont arrêtées. Ils risquent de tomber et de gravement se blesser ou d'interférer avec l'utilisation sûre de la machine. Les enfants que l'on a transportés par le passé risquent d'apparaître brusquement dans la zone à tondre pour se faire transporter à nouveau et risquent de se faire écraser ou passer dessus par la machine.
5. Ne jamais laisser les enfants se servir de la machine.
6. Faire preuve de prudence à l'approche d'angles morts, d'arbustes, d'arbres et d'autres objets susceptibles de masquer la vision.

ÉMISSIONS

1. L'échappement du moteur de cet article contient des produits chimiques connus, dans certaines quantités, pour provoquer cancer, anomalies congénitales ou autre danger de reproduction.
2. Consulter l'information concernant la période de durabilité des émissions et l'indice d'air sur l'étiquette d'émissions du moteur.

DISPOSITIF D'ALLUMAGE

1. Ce dispositif d'allumage par étincelle est conforme à la norme canadienne ICES-002.

RÉPARATIONS ET ENTRETIEN

Manipulation sans danger de l'essence

1. Éteindre cigarettes, cigares, pipes et autres sources de combustion.
2. Utiliser uniquement des conteneurs d'essence homologués.
3. Ne jamais retirer le bouchon d'essence ou ajouter du carburant lorsque le moteur tourne. Laisser le moteur refroidir avant de faire le plein.
4. Ne jamais faire le plein de la machine à l'intérieur.
5. Ne jamais remiser la machine ou le bidon de carburant où il y a une flamme nue, une étincelle ou une veilleuse, comme près d'un chauffe-eau ou de tout autre appareil ménager.
6. Ne jamais remplir les bidons à l'intérieur d'un véhicule ou sur un plateau de camion recouvert de plastique. Toujours placer les bidons sur le sol, éloignés de tout véhicule, avant de les remplir.
7. Retirer tout équipement à essence du camion ou de la remorque et faire le plein sur le sol. Quand cela n'est pas possible, faire le plein d'un tel équipement sur une semi-remorque avec un bidon portable plutôt qu'avec un distributeur d'essence.
8. Garder le bec en contact avec le bord du réservoir d'essence ou de l'ouverture du bidon à tout moment jusqu'à obtention du plein. Ne pas utiliser de dispositif à ouverture bloquée de bec.
9. En cas d'éclaboussures d'essence sur les vêtements, en changer immédiatement.
10. Ne jamais remplir excessivement le réservoir d'essence. Remettre le bouchon d'essence en place et bien serrer.
11. Faire preuve d'extrême prudence lors de la manipulation de l'essence et de tout autre carburant. Ils sont inflammables et les vapeurs sont explosives.
12. En cas de déversement de carburant, ne pas essayer de faire démarrer le moteur mais éloigner la machine de la zone du déversement et éviter de créer toute source d'inflammation avant la dissipation des vapeurs d'essence.
13. Remettre tous les bouchons de réservoir d'essence et les bouchons de bidons de carburant en place en les serrant bien.
14. Ne pas utiliser d'essence contenant du MÉTHANOL, du gasohol contenant plus de 10 % d'ÉTHANOL, des additifs d'essence ou de l'essence minérale car cela risquerait d'endommager le moteur/circuit de carburant.
15. Si le réservoir d'essence doit être vidé, le faire à l'extérieur.
16. Remplacer les silencieux défectueux.
17. Utiliser uniquement des pièces de rechange homologuées par l'usine lors de réparations.
18. Toujours se conformer aux spécifications d'usine sur tous les paramètres et réglages.
19. Seuls les centres de service homologués doivent être utilisés pour effectuer les entretiens et réparations importants.
20. Ne jamais tenter d'effectuer des réparations importantes sur cette machine à moins d'avoir reçu une formation adéquate. Des procédures d'entretien inadéquates peuvent entraîner un fonctionnement hasardeux, endommager le matériel et annuler la garantie du fabricant.
21. Sur les tondeuses à lames multiples, faire preuve de prudence étant donné qu'une lame peut entraîner la rotation des autres lames.
22. Ne pas modifier les paramètres du régulateur de vitesse du moteur ni emballer le moteur. Faire fonctionner le moteur à une vitesse excessive peut accroître le risque de blessures corporelles.
23. Débrayer les accessoires d'entraînement, arrêter le moteur, retirer la clé et déconnecter les fils de bougie avant de : dégrader les obstructions d'accessoires et les goulottes, effectuer des réparations ou lorsque l'unité vibre anormalement. En cas de contact avec un objet, inspecter la machine pour tout dommage et réparer avant de redémarrer et d'utiliser l'équipement.
24. Ne jamais placer les mains à proximité des pièces en mouvement telles que le ventilateur de refroidissement de la pompe hydro lorsque le moteur tourne. (Les ventilateurs de refroidissement de pompe hydro sont généralement situés sur le dessus de la boîte-pont.)
25. Unités munies de pompes hydrauliques, tuyaux ou moteurs : AVERTISSEMENT : Toute fuite de liquide hydraulique sous pression peut avoir suffisamment de force pour pénétrer la peau et provoquer des blessures graves. Si du liquide étranger est injecté sous la peau, il doit être éliminé par voie chirurgicale dans les heures qui suivent par un médecin connaissant ce type de blessure et ce, pour éviter la gangrène. Garder le corps et les mains à l'écart des trous de goupilles ou des becs qui projettent du liquide hydraulique sous haute pression. Utiliser du papier ou du carton, non pas les mains, pour rechercher les fuites. S'assurer que toutes les connexions du liquide hydraulique sont bien serrées et que tous les tuyaux et conduites hydrauliques sont en bon état avant d'appliquer de la pression au système. Si les fuites ont lieu, faire réparer immédiatement l'unité par un distributeur agréé.

Réparation et entretien

1. Ne jamais faire fonctionner dans un endroit clos où des fumées de monoxyde de carbone peuvent s'accumuler.
2. Conserver les écrous et boulons bien serrés, en particulier les boulons de fixation de lames, et la machine en bon état de marche.
3. Ne jamais altérer les dispositifs de sécurité. Vérifier régulièrement leur bon fonctionnement et réparer le cas échéant.
4. Conserver l'unité exempte d'herbe, de feuilles ou de toute autre accumulation de débris. Nettoyer tout déversement d'huile et de carburant, et éliminer tout débris trempé de carburant. Laisser la machine refroidir avant de la remiser.
5. En cas de contact avec un objet, arrêter et inspecter la machine. Réparer, si besoin est, avant de redémarrer.
6. Ne jamais effectuer de réglages ou de réparations lorsque le moteur tourne.
7. Inspecter fréquemment les composantes du bac de ramassage et la protection d'évacuation, et remplacer avec les pièces recommandées du fabricant, selon le besoin.
8. Les lames de la tondeuse sont coupantes. Enrober les lames ou porter des gants, et faire très attention en les réparant.
9. Vérifier fréquemment le fonctionnement des freins. Ajuster et réparer le cas échéant.
10. Prendre soin des étiquettes de sécurité et d'instructions et les remplacer au besoin.
11. Ne pas retirer le filtre de carburant lorsque le moteur est chaud car de l'essence renversée risque de s'enflammer. Ne pas écarter les colliers de conduites de carburant plus qu'il ne le faut. S'assurer que les colliers maintiennent les tuyaux fermement sur le filtre après l'installation.
12. AVERTISSEMENT : Dispositif à énergie accumulée. Un relâchement inadéquat des ressorts peut entraîner de graves blessures corporelles. Les ressorts doivent être enlevés par un technicien agréé.
13. Modèles munis d'un radiateur de moteur : AVERTISSEMENT : Dispositif à énergie accumulée. Pour éviter toute blessure corporelle grave d'une éruption de réfrigérant chaud ou de vapeur, ne jamais tenter de retirer le bouchon du radiateur lorsque le moteur tourne. Arrêter le moteur et attendre qu'il refroidisse. Même à ce point, faire preuve d'extrême prudence lors de la dépose du bouchon.

Étiquettes de sécurité

Lire attentivement et respecter tous les autocollants DANGER, AVERTISSEMENT, MISE EN GARDE et instructions figurant sur la tondeuse autoportée et la tondeuse. Des blessures corporelles peuvent résulter du non-respect de ces instructions. Les informations sont prévues pour la sécurité de l'utilisateur et sont importantes ! Les autocollants de sécurité ci-dessous se trouvent sur la tondeuse autoportée et la tondeuse.

Si l'une de ces étiquettes est perdue ou endommagée, la remplacer immédiatement. Consulter le distributeur local pour tout remplacement.

Ces étiquettes s'appliquent facilement et serviront de constant rappel visuel pour l'utilisateur, et toute autre personne utilisant l'équipement, de respecter les instructions de sécurité nécessaires pour un fonctionnement sûr et efficace.

Icônes de sécurité

Avertissement : Lire le manuel d'utilisation.

Lire et comprendre le manuel d'utilisation avant d'utiliser la machine.



Danger : Démembrement.

Le plateau de coupe de cette tondeuse peut amputer des membres. Tenir les mains et les pieds à l'écart des lames.



Danger : Objets projetés.

Cette machine est capable de projeter des objets et des débris. Tenir les spectateurs à distance.



Danger : Risques d'incendie.

Ne pas ajouter de carburant quand le moteur est encore chaud ou en cours de fonctionnement. Arrêter le moteur et laisser refroidir pendant trois (3) minutes. Puis faire l'appoint.



Avertissement : Retirer la clé avant toute réparation.

Retirer la clé et consulter la documentation technique avant d'effectuer toute réparation ou tout entretien.



Danger : Surface chaude.

Laisser la machine refroidir avant tout contact avec cette zone.



Danger : Renversement de la machine.

Ne pas utiliser cette machine sur des pentes supérieures à 10°.



Danger : Empoisonnement au Monoxyde de Carbone.

Ne pas manipuler l'engin au sein d'une zone non ventilée.



Danger : Démembrement.

Cette machine peut amputer des membres. Garder les spectateurs et les enfants à distance lorsque le moteur tourne.



Danger : Démembrement.

Le plateau de coupe de cette tondeuse peut amputer des membres. Tenir les mains et les pieds à l'écart des lames.



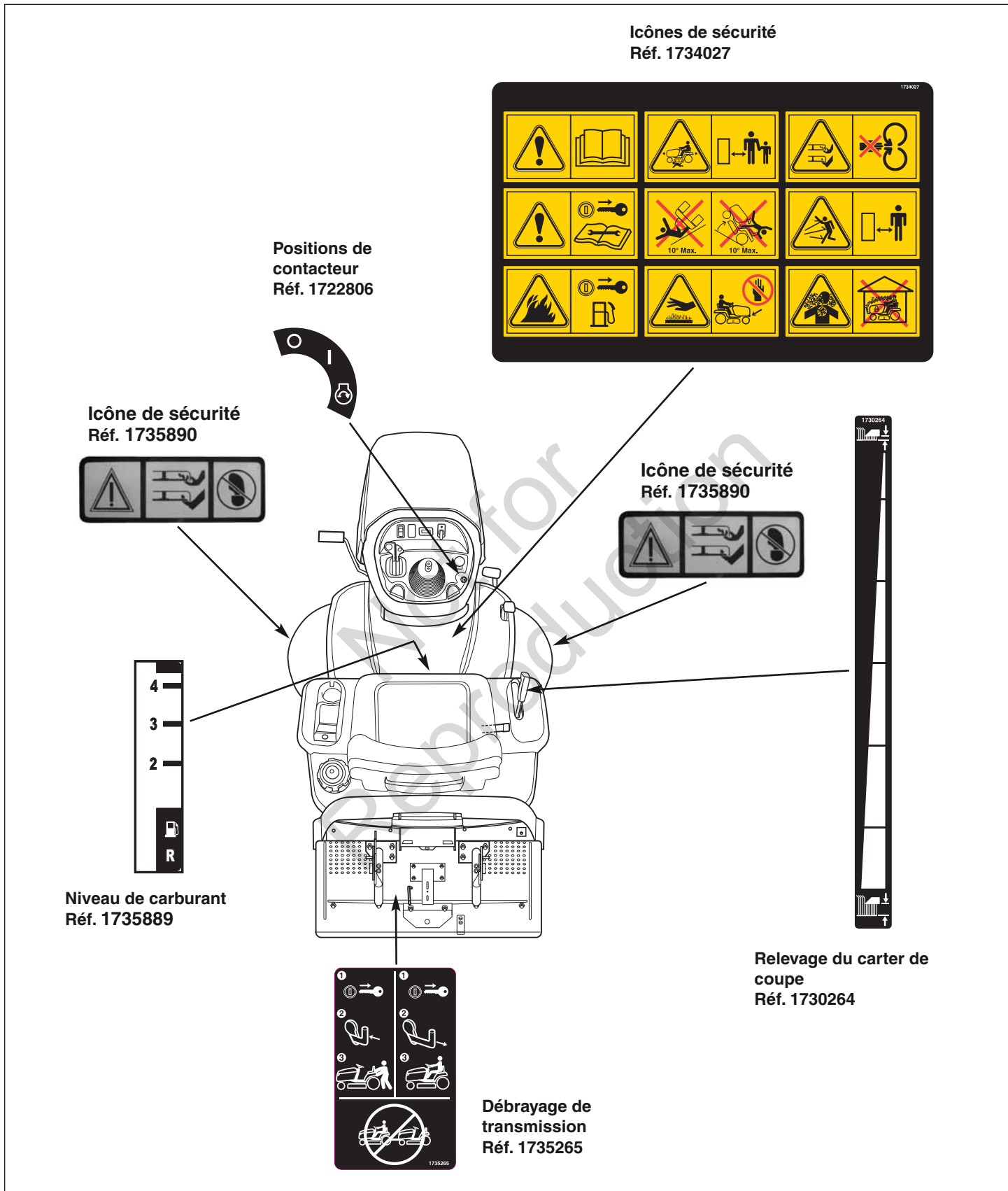

Autocollants de sécurité

Figure 1

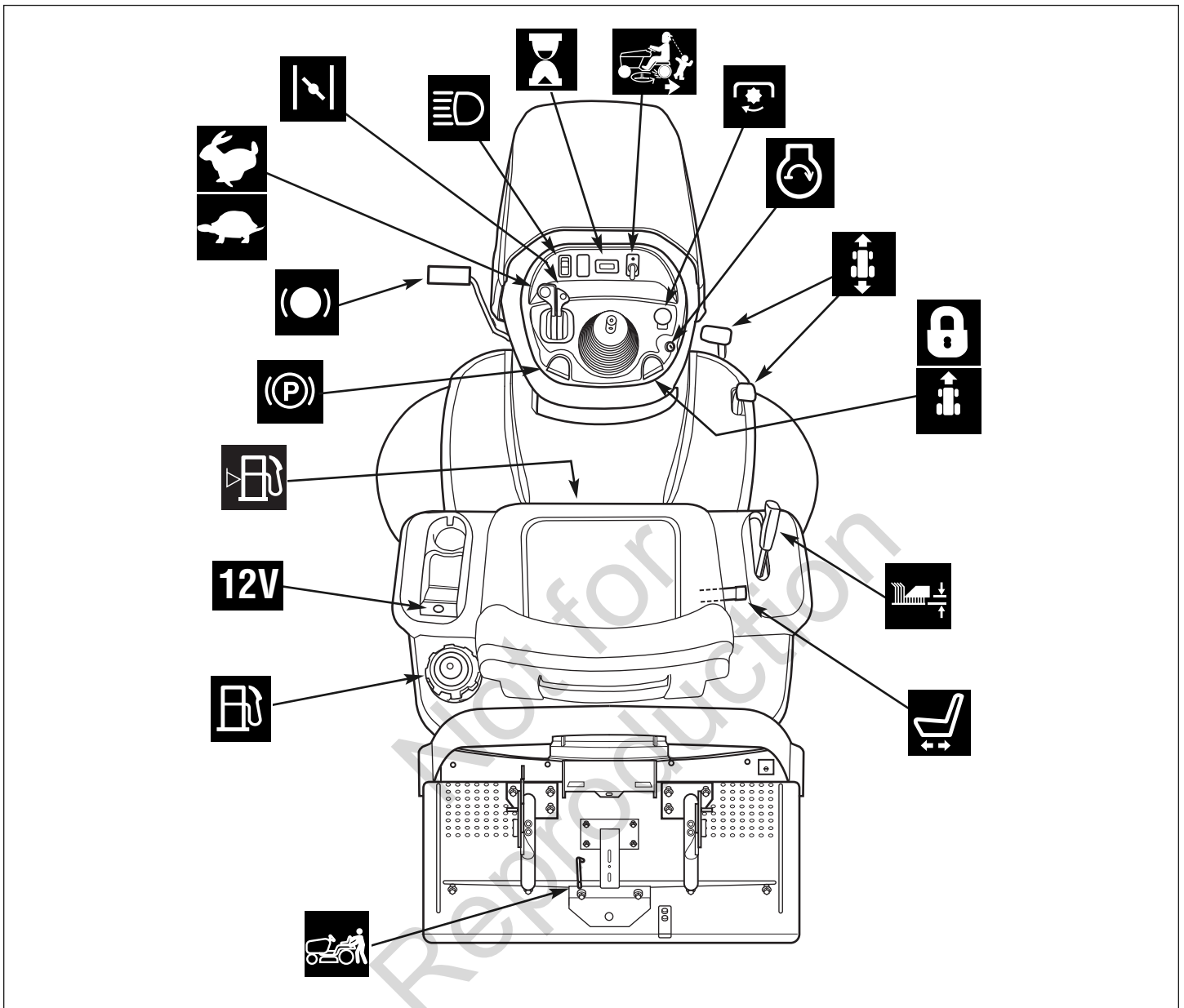

Commandes du tracteur

Figure 2

COMMANDES DU TRACTEUR



Manette des gaz

La commande des gaz contrôle la vitesse du moteur. Faire avancer la commande des gaz pour augmenter la vitesse du moteur et la faire reculer pour diminuer la vitesse du moteur. Toujours faire fonctionner à PLEIN régime.



Starter

Fermer le starter pour un démarrage à froid. Ouvrir le starter une fois que le moteur démarre. Il n'est pas nécessaire d'utiliser le starter avec un moteur chaud. Pousser la manette vers l'avant pour fermer le starter.



Phares

L'interrupteur d'éclairage allume et éteint les phares du tracteur.



Compteur horaire (certains modèles)

Le compteur horaire mesure la durée pendant laquelle la clé est en position MARCHE.



Option de tonte en marche arrière (RMO)

L'option de tonte en marche arrière permet de tondre (ou d'utiliser d'autres accessoires entraînés par la prise de force) lors du déplacement en marche arrière. Pour tondre en marche arrière, tourner la clé RMO après avoir embrayé la prise de force. Le voyant DEL s'allumera et l'opérateur peut alors tondre en marche arrière. Chaque fois que la prise de force est engagée, la RMO doit être réactivée pour être utilisée.



Commutateur de prise de force

Le commutateur de PDF (prise de force) permet d'engager ou de débrayer les accessoires utilisant la PDF. Pour embrayer la prise de force, tirer le commutateur vers le haut. Pousser vers le bas pour débrayer. *Noter que l'opérateur doit être fermement assis dans le siège du tracteur pour que la prise de force fonctionne.*



Contacteur

Le contacteur démarre et arrête le moteur ; il a trois positions :



OFF/ARRÊT

Arrête le moteur et coupe le circuit électrique.



RUN/MARCHE

Permet au moteur de fonctionner et alimente le circuit électrique.



START/DÉMARRAGE

Lance le moteur pour le faire démarrer.

REMARQUE : Ne jamais laisser le contacteur en position RUN lorsque le moteur est arrêté. Ceci décharge la batterie.



Pédales de vitesse de déplacement

La vitesse de déplacement en marche avant du tracteur est contrôlée par la pédale de commande de vitesse de déplacement avant. La vitesse de déplacement en marche arrière du tracteur est contrôlée par la pédale de commande de vitesse de déplacement arrière.

Enfoncer l'une ou l'autre pédale pour augmenter la vitesse. Noter que plus la pédale est enfoncée, plus le tracteur se déplacera vite.



Régulateur de vitesse

Le régulateur de vitesse sert à bloquer la commande de vitesse de déplacement en marche avant. Le régulateur comporte cinq positions de blocage de vitesse.



Levier de relevage du carter de coupe

Le levier de relevage du carter de coupe commande la hauteur de coupe. Poussez le levier de relevage du carter de coupe vers l'avant pour abaisser la hauteur et tirez le pour augmenter la hauteur.



Levier de réglage du siège

Le siège peut être réglé d'avant en arrière. Déplacer le levier, positionner le siège comme souhaité et relâcher le levier pour bloquer le siège en position.



Levier de soupape de débrayage de transmission

Le levier de soupape de débrayage de transmission désactive la transmission de manière à pouvoir pousser le tracteur à la main. Consulter les informations opérationnelles sur **Pousser le tracteur à la main**.



Réservoir de carburant

Pour retirer le bouchon, tourner dans le sens contraire des aiguilles d'une montre.



Prise de courant (certains modèles)

La prise de courant est de 12 V c.c. L'accessoire doit être d'intensité nominale 9 A ou moins.



Jauge à carburant

Affiche le niveau de carburant dans le réservoir.



Frein de stationnement

Le bouton de frein de stationnement sert à verrouiller le frein de stationnement lorsque le tracteur est à l'arrêt. Pour engager le frein de stationnement, enfoncer la pédale de frein à fond et tirer le bouton vers le haut.



Pédale de frein

Appuyer sur la pédale de frein pour appliquer le frein du tracteur.

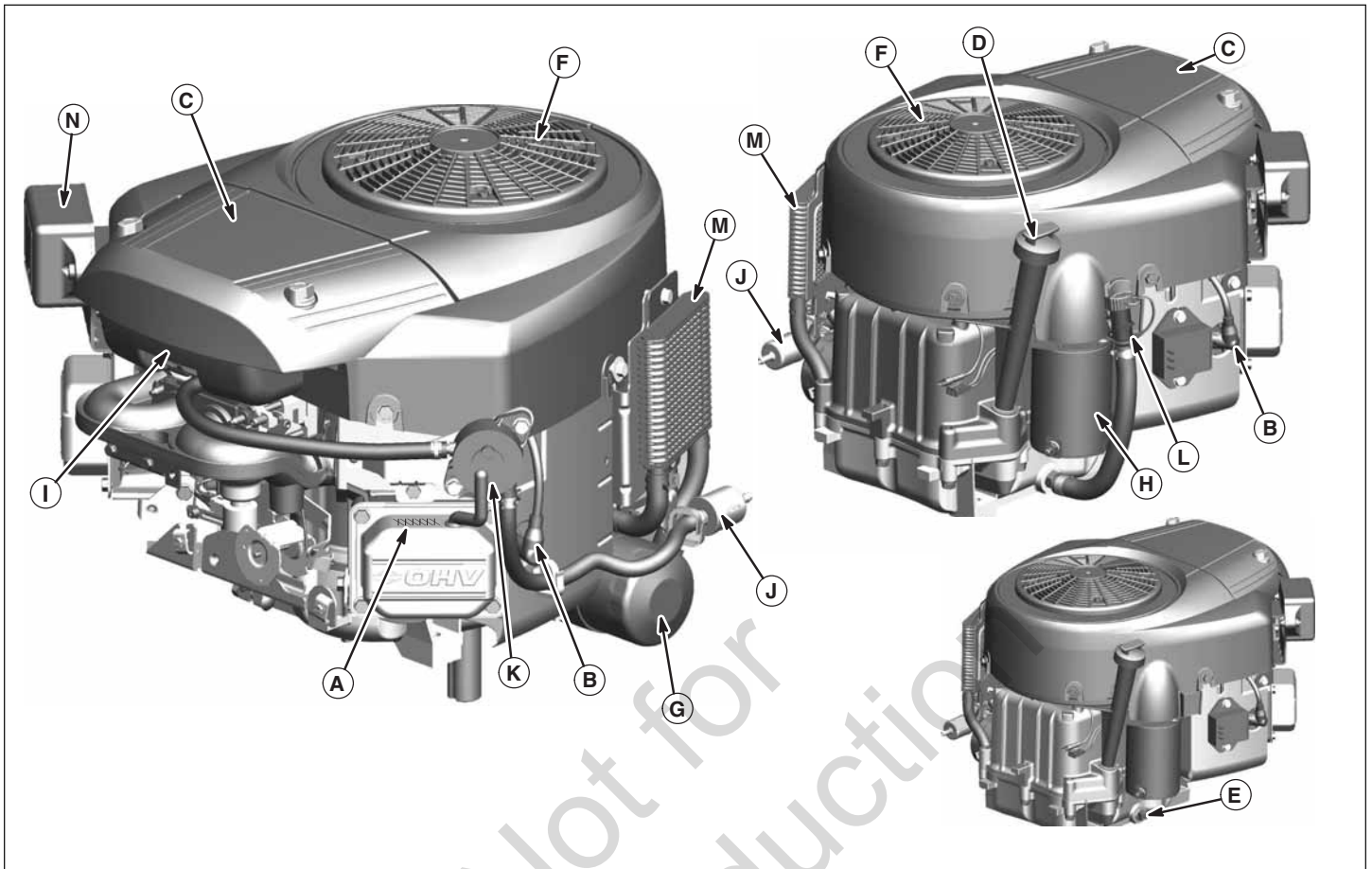

Commandes de moteur

Figure 3

COMMANDES DE MOTEUR

- | | |
|--|--|
| <p>A. Identification du moteur</p> <p>B. Bougie d'allumage</p> <p>C. Filtre à air</p> <p>D. Jauge d'huile</p> <p>E. Bouchon de vidange d'huile</p> <p>F. Tamis cylindrique</p> <p>G. Filtre à huile</p> | <p>H. Démarreur électrique</p> <p>I. Carburateur</p> <p>J. Filtre à carburant (en option)</p> <p>K. Pompe à carburant (en option)</p> <p>L. Purgeur d'huile rapide (en option)</p> <p>M. Refroidisseur d'huile (en option)</p> <p>N. Unité de commande électronique (en option)</p> |
|--|--|



Tests de système d'interverrouillage de sécurité

Cette unité est munie de commutateurs d'interverrouillage de sécurité et d'autres dispositifs de sécurité. Ces systèmes de sécurité sont présents par mesure de sécurité : ne pas tenter de contourner les commutateurs de sécurité et ne jamais altérer les dispositifs de sécurité. Vérifier leur fonctionnement régulièrement.

Contrôles de SÉCURITÉ opérationnelle

L'unité est munie d'un système de sécurité avec interrupteur de siège. Vérifier le fonctionnement de l'interrupteur du siège tous les automnes et printemps en effectuant les tests suivants.

Test 1 — Le moteur ne doit PAS tourner si :

- Le commutateur de prise de force est sur ON (Marche), OU
- Que la pédale de frein n'est PAS complètement appuyée (frein de stationnement OFF (Arrêt)), OU
- Le levier du régulateur de vitesse n'est PAS en position NEUTRAL (Point mort).

Test 2 — Le moteur DOIT tourner et démarrer si :

- L'opérateur est assis sur son siège ET
- La commutateur de prise de force est sur OFF (Arrêt), ET
- La pédale de frein est complètement appuyée (frein de stationnement ON (Marche)) ET
- Le levier du régulateur de vitesse est en position NEUTRAL (Point mort).

Test 3 — Le moteur devrait S'ARRÊTER si :

- le conducteur se lève de son siège alors que la PDF est embrayée, OU
- le conducteur se lève de son siège alors que la pédale de frein N'EST PAS complètement enfoncée (frein à main DESSERRÉ).

Test 4 — Contrôle du temps d'arrêt des lames de tondeuse

Les lames de la tondeuse et la courroie d'entraînement de la tondeuse doivent complètement s'arrêter dans les cinq secondes après avoir mis le commutateur de prise de force en position OFF (Arrêt) (ou si l'opérateur se lève de son siège). Si la courroie d'entraînement de la tondeuse ne s'arrête pas dans les cinq secondes, voir un revendeur agréé.

Test 5 — Option de tonte en marche arrière (RMO)

Contrôle

- Le moteur doit s'arrêter si une marche arrière est tentée et que la prise de force a été activée et que la RMO n'a pas été activée.
- Le voyant RMO doit s'allumer lorsque la RMO est activée.



AVERTISSEMENT

Si l'unité échoue à un test de sécurité, ne pas s'en servir. Contacter un distributeur agréé. Il ne faut, en aucun cas, tenter d'aller à l'encontre du but poursuivi par le système d'interverrouillage de sécurité.

Recommandations concernant l'huile

Nous recommandons l'utilisation des huiles certifiées par la garantie Briggs & Stratton pour obtenir les meilleures performances. D'autres huiles détergentes sont acceptables si elles sont classées SF, SG, SH, SJ ou supérieur. Ne pas utiliser d'additifs pour huile.

La température extérieure détermine la viscosité de l'huile. Utiliser le tableau pour sélectionner la viscosité qui correspond à la gamme de température attendue.

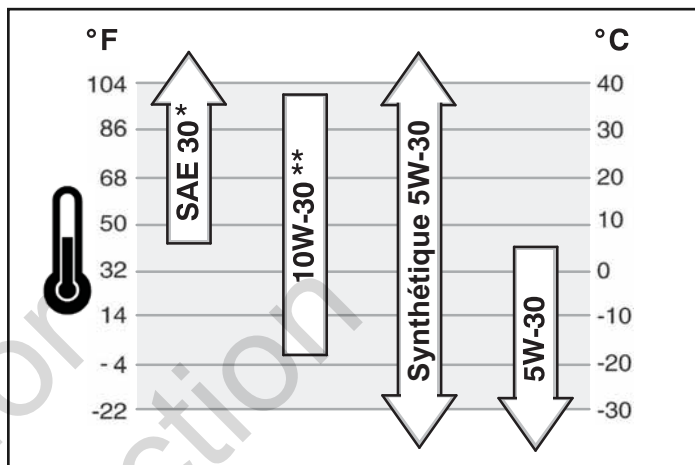

* L'emploi d'huile SAE 30 au-dessous de 4°C rend le démarrage difficile.

** L'utilisation d'une huile 10W-30 à des températures supérieures à 27°C entraînera une consommation d'huile supérieure à la normale. Vérifier le niveau d'huile plus souvent.

Vérification/Plein d'huile

Avant de vérifier ou de faire le plein d'huile

- Mettre le moteur de niveau.
 - Nettoyer le pourtour de l'orifice de remplissage de tout débris.
1. Sortir la jauge (A, Figure 4) et nettoyer avec un chiffon propre.
 2. Mettre la jauge et la serrer.
 3. Sortir la jauge et vérifier le niveau d'huile. Il doit se situer sur la marque FULL (B).
 4. S'il est plus bas, verser doucement de l'huile dans l'orifice de remplissage du moteur (C). Ne pas trop remplir. Après avoir ajouté de l'huile, attendre une minute et revérifier le niveau d'huile.
- REMARQUE: ne pas ajouter d'huile au niveau de la vidange d'huile rapide (L, Figure 3) (le cas échéant).*
5. Remettre la jauge et la serrer.

Pression d'huile

Si la pression de l'huile est trop basse, un contacteur de pression (le cas échéant) arrête le moteur ou active un dispositif sonore sur l'équipement. Dans ce cas, arrêter le moteur et vérifier le niveau d'huile avec la jauge.

Si le niveau d'huile est situé au-dessous du repère ADD, verser de l'huile jusqu'au repère FULL. Démarrer le moteur et vérifier que la pression est correcte avant de continuer.

Si le niveau d'huile est situé entre les repères ADD et FULL, **ne pas démarrer** le moteur. Prenez contact avec un distributeur autorisé pour faire corriger le problème de pression d'huile.

Recommandations concernant le carburant

Le carburant doit répondre aux critères suivants:

- Essence fraîche, propre, sans plomb.
- Un indice minimum d'octane de 87/87 AKI (91 RON). En cas d'utilisation en altitude, voir ci-après.
- Une essence contenant 10% d'éthanol au maximum ou 15% de MTBE (éther méthyl-tertiobutilyque) au maximum, est acceptable.

ATTENTION: ne pas utiliser d'essence non approuvée, comme la E85. Ne pas mélanger d'huile à l'essence ni modifier le moteur pour fonctionner avec des carburants alternatifs. Cela endommagerait le moteur et **annulerait la garantie moteur**.

Pour protéger le système d'admission d'essence contre la formation de gomme, mélanger un stabilisateur à l'essence. Voir le **stockage**. Tous les carburants ne sont pas les mêmes. En cas de difficultés à démarrer ou de problèmes de fonctionnement, changer de fournisseur ou de marque d'essence. Ce moteur est certifié pour fonctionner à l'essence. Le système de contrôle des émissions de ce moteur est EM (Modifications Moteur).

Haute altitude

À une altitude supérieure à 1524 mètres, une essence avec un indice d'octane d'au moins 85/85 AKI (89 RON) est acceptable. Pour conserver les caractéristiques d'émission, un réglage spécial haute altitude est nécessaire. Faire fonctionner le moteur sans ce réglage fait baisser les performances, augmenter la consommation et les émissions. Veuillez consulter un distributeur autorisé pour l'ajustement nécessaire pour rouler en haute altitude.

Le fonctionnement du moteur à une altitude inférieure à 762 mètres avec le kit haute altitude n'est pas recommandé.

Plein d'essence



AVERTISSEMENT

Le combustible et ses vapeurs sont extrêmement inflammables et explosifs.

Un incendie ou une explosion peut entraîner des blessures très graves ou même la mort.

Pour faire le plein

- Couper le moteur et le laisser refroidir au moins 2 minutes avant d'ouvrir le bouchon du réservoir.
- Remplir le réservoir de carburant à l'extérieur ou dans un local extrêmement bien ventilé.
- Ne pas trop remplir le réservoir. Pour permettre la dilatation du carburant, ne pas remplir plus haut que le bas du col du réservoir.
- Maintenir le carburant à l'écart des étincelles, des flammes directes, des veilleuses, de la chaleur et des autres sources d'étincelles.
- Contrôler que les durites, le réservoir, le bouchon et les raccords de carburant ne présentent ni fissures ni fuites. Remplacer si nécessaire.
- Si du carburant a été renversé, attendre son évaporation complète avant de démarrer le moteur.

1. Nettoyer le pourtour du bouchon d'essence de la poussière et des débris. Enlever le bouchon d'essence (**A**, Figure 5).
2. Faire le plein (**B**) de carburant. Pour permettre la dilatation du carburant, ne pas remplir au-delà du bas du col de remplissage (**C**).
3. Remettre le bouchon du réservoir en place.

Démarrage du moteur



AVERTISSEMENT

Le combustible et ses vapeurs sont extrêmement inflammables et explosifs.

Un incendie ou une explosion peut entraîner des blessures très graves ou même la mort.

Pour démarrer le moteur

- S'assurer que la bougie, le bouchon du réservoir de carburant et le filtre à air sont le cas échéant montés et solidement fixés.
- Ne pas faire tourner le moteur avec la bougie enlevée.
- Si le moteur est noyé, placer le starter (le cas échéant) sur OPEN/RUN, amener l'accélérateur sur FAST et lancer le moteur jusqu'à ce qu'il démarre.



AVERTISSEMENT



Les moteurs produisent du monoxyde de carbone, qui est un gaz toxique inodore et invisible.

L'inhalation de monoxyde de carbone peut provoquer des nausées, un évanouissement et entraîner la mort.

- Démarrer et faire fonctionner le moteur à l'extérieur.
- Ne pas démarrer ou faire fonctionner le moteur dans un local fermé, même si les portes et les fenêtres sont ouvertes.

AVIS: ce moteur a été expédié par Briggs & Stratton sans huile. Avant de le démarrer, s'assurer d'avoir fait le plein d'huile selon les instructions de ce manuel. Si le moteur est démarré sans huile, il sera endommagé irrémédiablement et ne sera pas couvert par la garantie.

1. Vérifier le niveau d'huile. Voir la section **Vérification/Plein d'huile**.
2. Vérifier que les commandes d'entraînement de l'équipement sont, le cas échéant, au point neutre.
3. Placer le robinet d'essence (**A**, Figure 6), s'il existe, sur la position ON.
4. Mettre la commande d'accélération (**B**) sur la position FAST Faire fonctionner le moteur en position FAST.
5. Placer le starter (**C**), ou la combinaison starter/levier d'accélérateur, sur la position STARTER.

REMARQUE: le starter est généralement superflu pour redémarrer un moteur chaud.

6. Placer le contact du démarreur électrique (**D**) sur la position ON/START.

REMARQUE : Si le moteur ne démarre pas après plusieurs tentatives, consultez un revendeur agréé.

AVIS: pour préserver l'usage du démarreur, ne l'utiliser que pendant des cycles courts (cinq secondes maximum). Attendre une minute avant de recommencer.

7. Au fur et à mesure du réchauffement du moteur, ramener le starter (**C**) sur la position RUN.

Conduire le tracteur

1. S'asseoir sur le siège et le régler de manière à pouvoir confortablement atteindre toutes les commandes et voir le tableau de bord.
2. Engager le frein de stationnement.
3. S'assurer que le commutateur de prise de force jaune est débrayé.
4. Démarrer le moteur (voir **Mise en marche du moteur**).
5. Débrayer le frein de stationnement et relâcher la pédale de frein.
6. Appuyer sur la pédale de commande de vitesse de marche avant pour avancer. Relâcher la pédale pour s'arrêter. Noter que plus la pédale est enfoncée, plus le tracteur se déplacera vite.
7. Arrêter le tracteur en relâchant les pédales de commande de vitesse de déplacement, en mettant le frein de stationnement et en arrêtant le moteur (voir **Arrêter le tracteur et le moteur**).

Opération de tonte

1. Réglez la hauteur de coupe de la tondeuse au niveau voulu en utilisant le levier de relevage du carter de coupe.
2. Serrez le frein de stationnement. Assurez-vous que le commutateur de prise de force soit débrayé.
3. Démarrez le moteur (voir **Démarrer le moteur**).
4. Amenez la manette des gaz sur PLEIN.
5. Embrayez la PDF pour activer les lames de la tondeuse.
6. Commencez à tondre.

*REMARQUE : quand le son de l'alarme « collecteur rempli » se fait entendre, coupez immédiatement la PDF pour éviter que le tube d'évacuation ne se bouche. Rendez-vous à l'endroit prévu et videz le collecteur à l'herbe (voir **Vider le collecteur**).*

7. Une fois terminé, coupez la PDF et levez le carter en utilisant le levier de levage du carter de coupe.
8. Arrêtez le moteur (voir **Arrêter le tracteur et le moteur**).



AVERTISSEMENT

Le moteur se coupera si on appuie sur la pédale de déplacement en marche arrière alors que la PDF est embrayée et que la commande RMO n'est pas activée. L'opérateur doit toujours désactiver la prise de force avant de traverser des routes, des allées ou toute autre zone pouvant être utilisée par d'autres véhicules. Une perte soudaine de contrôle pourrait créer un risque.

AVERTISSEMENT

Tondre en marche arrière risque d'être dangereux pour les spectateurs. Des accidents tragiques peuvent se produire lorsque l'opérateur n'est pas averti de la présence d'enfants. Ne jamais activer la RMO en présence d'enfants. Les enfants sont souvent attirés par la machine et l'activité de tonte.

Tonte en marche arrière

Si un opérateur choisit de tondre en marche arrière, il peut utiliser le système RMO. Pour utiliser l'option de tonte en marche arrière (RMO), tourner la clé de RMO après avoir embrayé la prise de force. Le voyant DEL s'allumera et l'opérateur peut alors tondre en marche arrière. Chaque fois que la prise de force est engagée, la RMO doit être réactivée pour être utilisée. Retirer la clé pour limiter l'accès à la fonction RMO.

Pousser le tracteur à la main

1. Débrayer la prise de force et arrêter le moteur.
2. Poussez le levier d'environ 6 cm (2-3/8 po.) pour débrayer la transmission (A, Figure 7).
3. Le tracteur peut maintenant être poussé à la main.



NE PAS REMORQUER LE TRACTEUR

Remorquer l'unité endommagera la transmission. • Ne pas utiliser un autre véhicule pour pousser ou tirer cette unité. • Ne pas activer le levier de soupape de débrayage de transmission pendant que le moteur tourne.



Fonction de frein de stationnement

Appliquer le frein de stationnement - Voir Figure 8. Pour bloquer le frein de stationnement, relâcher les pédales de vitesse de déplacement (A), appuyer complètement sur la pédale de frein (B), tirer le bouton de frein de stationnement (C) et relâcher la pédale de frein.

Relâcher le frein de stationnement - Voir Figure 8. Pour relâcher le frein de stationnement, appuyer complètement sur la pédale de frein (B).

Fonctionnement du régulateur de vitesse

POUR ENGAGER :

1. Tirer sur le bouton de régulateur de vitesse (D, Figure 8).
2. Appuyer sur la pédale de déplacement en marche avant (A).
3. Lever le bouton de régulateur de vitesse (D) une fois que la vitesse souhaitée est atteinte. Le régulateur se bloque dans l'une de ses cinq positions de verrouillage.

POUR LIBÉRER :

1. Appuyer sur la pédale de frein (B, Figure 8).

OU

2. Appuyer sur la pédale de déplacement en marche avant (A).

Compteur horaire (si équipé)

Le compteur horaire (E, Figure 8) mesure la durée pendant laquelle la clé est en position MARCHE.

Arrêt du tracteur et du moteur

1. Ramener la ou les commandes de déplacement au point mort.
2. Débrayer la prise de force et attendre l'arrêt de toutes les pièces en mouvement.
3. Ramener la manette des gaz en position BAS régime et mettre la clé de contact sur ARRÊT. Retirer la clé.

Vider le bac à herbe

Pour vider le bac :

1. Déployer le levier du bac et pousser vers l'avant (A, Figure 9) pour vider le bac (B).
2. Utiliser le levier pour fermer le bac puis le glisser dans le bac pour le ranger.

Dépose et pose du bac à herbe

AVERTISSEMENT

Ne pas utiliser la machine sans la trémie ou le déflecteur en place.

1. Déverrouiller le loquet du bac (**A**, Figure 10) situé derrière la roue arrière gauche.
2. Soulever le loquet du bac et pousser vers l'arrière.
3. Utiliser le levier du bac (**B**) pour ouvrir légèrement le bac.
4. Enlever le bac à herbe des bras supports arrière.
5. Poser le bac dans l'ordre inverse de la dépose. Pour faciliter la pose du bac à herbe, veiller à aligner les flèches d'alignement sur le bac et l'arrière du tracteur.

Pose et dépose de l'obturateur de mulching (broyage)

AVERTISSEMENT

Par mesure de sécurité, ne pas manipuler les lames de tondeuse coupantes à mains nues. Une manipulation imprudente ou inappropriée des lames peut provoquer des blessures graves.

1. Déposer le bac à herbe.
2. En tenant la poignée (**A**, Figure 11), enfiler l'obturateur dans le tunnel. Veiller à glisser les ergots sur le dessus des guides à l'intérieur du carter.
3. Pousser la poignée pour comprimer le ressort intérieur.
4. Introduire la rallonge de tube dans l'orifice au bout du tunnel et la fixer avec une goupille (**B**).
5. Remettre le bac en place.
6. Déposer l'obturateur de mulching dans l'ordre inverse.

Réglage de l'alarme bac plein

Le volume d'herbe dans le bac à herbe peut être modifié par ajustement du levier d'alarme (voir Figure 12).

Ajustement du volume d'herbe

Le déplacement du contre-poids de levier (**A**, Figure 12) vers le haut augmente le volume d'herbe dans le bac avant que l'alarme se déclenche. Le déplacement du support de levier vers le bas diminue le volume d'herbe dans le bac avant que l'alarme se déclenche.

1. Desserrer les vis du contre-poids (**B**).
2. Glisser le contre-poids de levier (**A**) vers le haut ou le bas.
3. Serrer les vis du contre-poids.

Réglage de la hauteur de coupe

Le levier de levage du carter de coupe (**A**, Figure 13) est utilisé pour abaisser ou lever le carter à la hauteur de coupe voulue.

Pour abaisser le carter, tirez le levier de levage du carter de coupe légèrement vers l'arrière, poussez-le vers la gauche et faites le glisser vers le bas. Pour lever le carter, tirez sur le levier de levage du carter de coupe et bloquez-le en l'enclenchant vers la droite.

Fixation d'une remorque

L'effort de traction horizontal maximum admissible est de 280 N. L'effort de traction vertical maximum est de 160 N. Ceci correspond à une remorque de 113 kg (250 lbs) sur une pente de 10 degrés. Fixer la remorque avec une goupille de remorquage de taille appropriée (**A**, Figure 14) et d'un clip (**B**).

	PROCÉDURE	5 PREMIERE S HEURES	TOUTES LES 8 HEURES OU CHAQUE JOUR	TOUTES LES 25 HEURES OU TOUS LES ANS	TOUTES LES 50 HEURES OU TOUS LES ANS	TOUS LES ANS
TRACTEUR ET TONDEUSE	Contrôler le système de verrouillage de sécurité		✓			
	Contrôle des freins de tracteur				✓	
	Contrôle du temps d'arrêt des lames de tondeuse			✓		
	Vérifiez que la boulonnerie du tracteur et de la tondeuse ne soit pas desserrée			✓		
	Lubrifiez le tracteur et la tondeuse					✓ Voir un revendeur
	Nettoyer la batterie et les câbles				✓	
	Vérification de la pression des pneus			✓		
	Nettoyez le tracteur et le plateau de coupe de la tondeuse		✓			
	Vérifiez les lames de la tondeuse					✓ Voir un revendeur
MOTEUR	Changer l'huile moteur	✓			✓	
	Vérifier le niveau d'huile moteur		✓			
	Nettoyez les débris visibles du compartiment moteur		✓			
	Nettoyez le filtre à air et le pré-filtre*			✓		
	Remplacez le filtre à huile				✓	
	Inspectez le pot d'échappement					✓ Voir un revendeur
	Changer le filtre à air					✓
	Remplacez le pré-filtre					✓
	Remplacez la bougie					✓ Voir un revendeur
	Remplacez le filtre à carburant					✓ Voir un revendeur

*Dans un environnement poussiéreux ou quand des débris sont en suspension dans l'air, nettoyez plus fréquemment.

Vérification de la pression des pneus

Vérifier la pression des pneus périodiquement et maintenir cette pression aux niveaux indiqués dans la table (voir Figure 14). Noter que ces pressions risquent de différer légèrement du « gonflage maximum » indiqué sur le flanc des pneus. Les pressions indiquées offrent une traction adéquate, améliorent la qualité de coupe et prolongent la durée de vie des pneus.

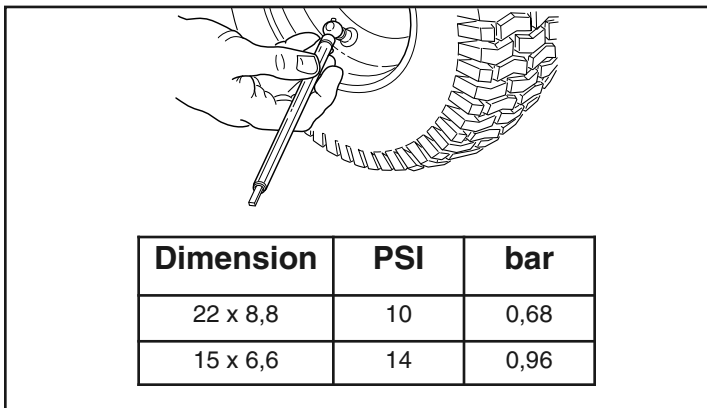

Contrôle du temps d'arrêt des lames de tondeuse

Les lames de coupe et leur courroie d'entraînement doivent s'arrêter complètement dans les cinq secondes qui suivent la coupure du commutateur de PDF.

1. Une fois le tracteur au point mort, la prise de force débrayée et l'opérateur sur son siège, démarrer le moteur.
2. Observer la courroie d'entraînement des lames par dessus le repose-pied gauche. Embrayer la prise de force et attendre plusieurs secondes. Désengager la PDF et mesurer le temps écoulé jusqu'à l'arrêt complet de la courroie d'entraînement du carter de coupe.
3. Si la courroie d'entraînement ne s'arrête pas dans les cinq secondes, consulter le concessionnaire.

Entretien de la batterie



AVERTISSEMENT



Lors de la dépose ou de la pose des câbles de batterie, déconnecter **EN PREMIER** le câble négatif et le reconnecter **EN DERNIER**. Si cette procédure est effectuée dans l'ordre inverse, la borne positive risque d'être court-circuitée au châssis par un outil.

Nettoyage de la batterie et des câbles

1. Débrancher les câbles de la batterie, le câbles négatifs en premier (**A**, Figure 15) puis le cache et les câbles positifs (**B**).
2. Desserrer l'écrou à ailettes et la rondelle (**D**).
3. Relever la tige de maintien (**C**) pour la dégager de la batterie. La bloquer sur la colonne de direction.
4. Déposer la batterie (**E**).
5. Nettoyer le compartiment de batterie à l'aide d'une solution de bicarbonate de soude et d'eau.
6. Nettoyer les bornes de la batterie et les extrémités des câbles avec une brosse métallique et un nettoyant pour bornes de batterie jusqu'à ce qu'elles brillent.
7. Remettre la batterie (**E**) en place dans son logement. La fixer avec la tige de maintien (**C**) et l'écrou à ailettes et la rondelle (**D**).
8. Rebrancher les câbles de batterie, les câbles positifs et le cache (**B**) en premier, puis les câbles négatifs (**A**).
9. Enduire les extrémités des câbles et les bornes de batterie avec de la vaseline ou une graisse non conductrice.

Charge de la batterie



AVERTISSEMENT



Tenir la batterie à l'écart des flammes nues et des étincelles ; les gaz en émanant sont hautement explosifs. Bien ventiler la batterie pendant sa charge.

Une batterie morte ou pas suffisamment chargée pour faire démarrer le moteur risque d'être le résultat d'un système de charge ou de toute autre composante électrique défectueux. En cas de doute sur la cause du problème, contacter un distributeur. Pour remplacer la batterie, consulter la section **Nettoyage de la batterie et des câbles**.

Pour charger la batterie, suivre les instructions fournies par le fabricant du chargeur de batterie ainsi que tous les avertissements figurant dans la section **Sécurité de l'opérateur** de ce manuel. Recharger la batterie jusqu'à sa charge maximale. Ne pas charger à une puissance supérieure à 10 A.

Lubrification

Lubrifier la machine aux points indiqués aux Figures 16 à 19, ainsi qu'aux points de graissage indiqués ci-dessous. Généralement, toutes les pièces métalliques en mouvement doivent être huilées lorsqu'il y a contact avec d'autres pièces. Ne pas mettre d'huile ou de graisse sur les courroies et les poulies. Nettoyer les surfaces avant et après lubrification.

Réglage du siège

Le siège peut être réglé d'avant en arrière. Déplacer le levier (A, Figure 20), positionner le siège comme souhaité et relâcher le levier pour bloquer le siège en position.

Réglage des freins

Le frein de ce tracteur n'est pas réglable manuellement. Si le frein ne fonctionne pas correctement, voir un concessionnaire agréé.

Changement d'huile

L'huile usagée est un produit dangereux. S'en débarrasser correctement. Ne pas la jeter avec les ordures ménagères. Vérifier le lieu de collecte/ou de recyclage avec les autorités locales, le centre de services ou le vendeur.

Vidange de l'huile

1. Quand le moteur est arrêté mais encore chaud, débrancher le fil de bougie (A, Figure 21) et l'éloigner de la bougie.
2. Retirer la jauge (D).

Bouchon de vidange standard

1. Retirer le bouchon de vidange d'huile (B, Figure 21). Vidanger l'huile du moteur dans un récipient approuvé.
2. Quand l'huile a été vidangée, remettre le bouchon de vidange. Le serrer.

Vidange d'huile rapide optionnelle

1. Débrancher le tuyau de vidange d'huile (G) sur le côté du moteur.
2. Dévisser et retirer le bouchon de vidange (H). Abaisser soigneusement la vidange rapide (I) dans un conteneur homologué (J).
3. Quand toute l'huile a été vidangée, remettre le bouchon de vidange en place. Rebrancher le tuyau de vidange sur le côté du moteur.

Changer le filtre à huile

Pour connaître les intervalles de maintenance, se reporter au **Tableau d'entretien**.

1. Vidanger l'huile du moteur. Voir la section **Vidange de l'huile**.
2. Enlever le filtre à huile (C, Figure 22) et le jeter correctement.
3. Avant d'installer le nouveau filtre à huile, lubrifier légèrement le joint du filtre avec de l'huile neuve.
4. Installer le filtre à huile à la main jusqu'à ce que le joint soit au contact de l'adaptateur du filtre puis visser le filtre de 1/2 à 3/4 tours.
5. Ajouter de l'huile. Voir la section **Faire le plein d'huile**.
6. Démarrer puis faire tourner le moteur. Lorsque le moteur chauffe, détecter les éventuelles fuites d'huile.
7. Arrêter le moteur et vérifier le niveau d'huile. Il doit être sur FULL sur la jauge.

Faire le plein d'huile

- Mettre le moteur de niveau.
 - Nettoyer le pourtour de l'orifice de remplissage de tout débris.
 - Voir la capacité en huile dans la section **Spécifications**.
1. Sortir la jauge (D, Figure 21) et nettoyer avec un chiffon propre.
 2. Verser doucement l'huile dans l'orifice de remplissage (E). Ne pas trop remplir. Après avoir fait le plein d'huile, attendre une minute et revérifier le niveau d'huile.
 3. Installer et serrer la jauge.
 4. Sortir la jauge et vérifier le niveau d'huile. Il doit se situer sur FULL (F).
 5. Installer et serrer la jauge.

Entretien du filtre à air



AVERTISSEMENT



Le combustible et ses vapeurs sont extrêmement inflammables et explosifs.



Un incendie ou une explosion peut entraîner des blessures très graves ou même la mort.

- Ne pas démarrer ou faire fonctionner un moteur sans cartouche de filtre à air ou avec le filtre à air enlevé (le cas échéant).

AVIS: ne pas utiliser d'air comprimé ni de solvant pour nettoyer le filtre à air. L'air comprimé peut endommager le filtre, les solvants le dissoudre. Le système de filtre à air est équipé d'une cartouche plate ou ovale. Certains modèles sont également équipés d'un pré-filtre qui peut être lavé et réutilisé.

1. Déposer le couvercle (**A**, Figure 23).
2. Déposer le filtre (**C**) et le pré-filtre (**B**).
3. Pour le nettoyer, le tapoter doucement contre une surface dure. Si le filtre est excessivement encrassé, le remplacer par un neuf.
4. Nettoyer le pré-filtre dans de l'eau additionnée de détergent liquide. Ne pas graisser le pré-filtre.
5. Assembler le pré-filtre sec et le filtre sur l'embase du moteur (**D**).
6. Installer le couvercle.

Inspection du pot d'échappement



AVERTISSEMENT



Un moteur en marche produit de la chaleur. Les pièces du moteur, et plus particulièrement le silencieux, deviennent extrêmement chaudes.



Les toucher peut provoquer des brûlures sévères.

Les débris combustibles comme les feuilles, l'herbe, les broussailles peuvent s'enflammer.

- Laisser le silencieux, le cylindre du moteur et les ailettes refroidir avant de les toucher.
- Retirez les débris visibles du compartiment moteur.



AVERTISSEMENT: Les pièces de rechange doivent être identiques aux pièces précédentes et installées de la même façon, sous peine de provoquer un incendie.

Remisage



AVERTISSEMENT



Ne jamais remiser l'unité (avec le carburant) dans une structure close médiocrement ventilée. Les vapeurs de carburant peuvent se déplacer vers une source d'inflammation (telle qu'une chaudière, un chauffe-eau, etc.) et entraîner une explosion. Les vapeurs de carburant sont également toxiques pour les humains et les animaux.

Quand vous entreposez du carburant ou de l'équipement ayant du carburant dans le réservoir

- Entreposez-les en les tenant à l'écart de chaudières, poêles, chauffe-eau ou autres appareils ménagers ayant une veilleuse ou une autre source d'allumage pouvant enflammer les vapeurs d'essence.

Équipement

Débrayer la prise de force, mettre le frein de stationnement et retirer la clé.

La durée de vie de la batterie augmentera si on la retire. Placez-la dans un endroit frais et sec en la rechargeant environ une fois par mois. Si la batterie est laissée dans l'unité, déconnecter le câble négatif.

Circuit d'alimentation

Le carburant peut s'éventer quand il est stocké plus de 30 jours. Le carburant éventé entraîne la formation de dépôts d'acide et de gomme dans le circuit d'alimentation ou sur les pièces essentielles du carburateur. Pour que le carburant conserve toutes ses propriétés, utilisez le stabilisateur de carburant FUEL FIT® de Briggs & Stratton qui est disponible sous forme d'additif liquide ou en cartouche compte-gouttes de concentré.

Il n'est pas nécessaire de purger l'essence dans le moteur si un stabilisateur de carburant a été ajouté selon les instructions. Faites fonctionner le moteur pendant 2 minutes pour faire circuler le stabilisateur dans le circuit d'alimentation. Le moteur et le carburant peuvent être stockés pendant une période allant jusqu'à 24 mois.

Si le carburant dans le moteur n'a pas été traité avec un stabilisateur de carburant, il doit être purgé dans un récipient approuvé. Faites fonctionner le moteur jusqu'à ce qu'il s'arrête par manque de carburant. L'utilisation d'un stabilisateur de carburant dans le récipient de remisage est recommandée pour que le carburant conserve toutes ses propriétés.

Huile moteur

Pendant que le moteur est encore chaud, vidangez l'huile du moteur. Voir **Vidanger l'huile**.

Avant de démarrer l'unité après qu'elle ait été remise :

- Contrôler tous les niveaux de liquide. Contrôler tous les points d'entretien.
- Faites toutes les vérifications et procédures recommandées se trouvant dans ce manuel.
- Laisser le moteur se réchauffer pendant quelques minutes avant toute utilisation.

Dépannage du tracteur

PROBLÈME	VÉRIFIEZ	SOLUTION
Moteur ne tourne pas ou ne démarre pas.	Pédale de frein pas enfoncée.	Enfoncer complètement la pédale de frein.
	Le commutateur de prise de force (embrayage électrique) est sur la position MARCHE.	Placer en position ARRÊT.
	Régulateur de vitesse engagé.	Amenez le bouton de commande sur la position POINT MORT/ARRÊT.
	Panne de carburant.	Si le moteur est chaud, laisser refroidir et refaire le plein de carburant.
	Moteur noyé.	Débrayez le starter.
	Un fusible a sauté.	Voir un revendeur agréé.
	Bornes de la batterie sales.	Voir la section <i>Nettoyage de la batterie et des câbles</i> .
	Batterie déchargée ou morte.	Rechargez ou changez la batterie.
	Câble desserré ou sectionné.	Vérifiez visuellement le câblage. S'il y a des câbles effilochés ou cassés, consultez un revendeur agréé.
	Bobine ou démarreur défectueux.	Voir un revendeur agréé.
	Contacteur de verrouillage de sécurité défectueux.	Voir un revendeur agréé.
	Eau dans le carburant.	Voir un revendeur agréé.
	Essence vieille ou éventée.	Voir un revendeur agréé.
Moteur démarre difficilement ou ne fonctionne pas bien.	Mélange trop riche.	Nettoyer le filtre à air.
	Le moteur a un autre problème.	Voir un revendeur agréé.
Détonations au niveau du moteur.	Niveau d'huile insuffisant.	Contrôler/compléter le niveau d'huile.
	Huile de type incorrect.	Voir <i>Tableau de recommandations pour l'huile</i> .
Consommation excessive d'huile.	Moteur trop chaud.	Voir un revendeur agréé.
	Huile de type incorrect.	Voir <i>Tableau de recommandations pour l'huile</i> .
	Excès d'huile dans le carter moteur.	Vidanger l'excédent d'huile.
Échappement du moteur est noir.	Filtre à air encrassé.	Voir la section <i>Entretien du filtre à air</i> .
	Starter fermé.	Ouvrir le starter.
Le moteur tourne mais le tracteur n'avance pas.	Pédales de déplacement pas enfoncées.	Enfoncer les pédales.
	Levier de débrayage de transmission en position POUSSER.	Amenez le levier sur la position CONDUITE.
	La courroie d'entraînement est cassée.	Voir un revendeur agréé.
	Frein de stationnement serré.	Desserrer le frein de stationnement.
	La courroie de traction est cassée ou bien patine.	Voir un revendeur agréé.

Dépannage du tracteur (suite)

PROBLÈME	VÉRIFIEZ	SOLUTION
Le frein de stationnement ne tient pas.	Frein interne usé.	Voir un revendeur agréé.
Direction du tracteur dure ou difficile à manœuvrer.	Tringlerie de direction desserrée.	Voir un revendeur agréé.
	Pneus mal gonflés.	Voir la section <i>Vérifier la pression des pneus.</i>
	Paliers de fusées du roue avant secs.	Voir un revendeur agréé.

Dépannage de la tondeuse

PROBLÈME	VÉRIFIEZ	SOLUTION
La tondeuse ne s'élève pas.	Tringlerie de levage mal fixée ou endommagée.	Voir un revendeur agréé.
Coupe de tondeuse irrégulière.	Carter de coupe pas de niveau.	Voir un revendeur agréé.
	Pneus du tracteur mal gonflés.	Voir la section <i>Vérifier la pression des pneus.</i>
Coupe de tondeuse irrégulière.	Régime moteur trop bas.	Mettre à plein régime.
	Vitesse de déplacement excessive.	Ralentir.
	La tondeuse a un autre problème.	Voir un revendeur agréé.
Moteur cale facilement lorsque tondeuse embrayée.	Régime moteur trop bas.	Mettre à plein régime.
	Vitesse de déplacement trop rapide.	Ralentir.
	Filtre à air encrassé ou obstrué.	Voir la section <i>Entretien du filtre à air.</i>
	Hauteur de coupe réglée trop bas.	Tondre les herbes hautes à la hauteur de coupe maximale lors d'un premier passage.
	Moteur pas à sa température de fonctionnement.	Faire tourner le moteur quelques minutes pour le laisser chauffer.
	Démarrage de la tonte dans des herbes hautes.	Engager les lames de coupe dans une zone dégagée.
Vibrations excessives de la tondeuse.	La tondeuse a un autre problème.	Voir un revendeur agréé.
Le moteur tourne et le tracteur se déplace, mais la tondeuse n'est pas entraînée.	La PDF n'est pas embrayée.	Embrayez la PDF.
	La tondeuse a un autre problème.	Voir un revendeur agréé.

GARANTIE LIMITÉE

Si une pièce de cet équipement présente un vice de matériau ou de fabrication, Briggs & Stratton Power Products Group, LLC la réparera ou la remplacera gratuitement. Si une pièce du moteur Briggs and Stratton (si équipé) présente un vice de matériau ou de fabrication, Briggs & Stratton Corporation la réparera ou la remplacera gratuitement. Les frais de transport du produit à réparer ou remplacer seront, dans le cadre de cette garantie, réglés par l'acheteur. Cette garantie est en vigueur pour les périodes de temps et conformément aux conditions stipulées ci-dessous. Pour obtenir le service de garantie, veuillez vous adresser au distributeur autorisé le plus proche dont vous trouverez les coordonnées sur www.BriggsandStratton.com.

Il n'existe aucune autre garantie expresse. Les garanties implicites, y compris celles de qualité marchande et d'adaptation à un emploi particulier, sont limitées à une année à partir de la date d'acquisition ou conformément à ce qui est prévu par la loi. La responsabilité juridique pour les dommages consécutifs ou indirects est exclue dans la mesure où l'exclusion est autorisée par la loi.

Certains États ou pays ne permettent pas les limitations de durée de la garantie implicite. Certains États ou pays n'autorisent pas l'exclusion ou la limitation des dommages consécutifs ou indirects. Dans ce cas, la limitation ci-dessus ne s'applique pas à votre cas. La présente garantie vous offre des droits juridiques spécifiques et il se peut que vous ayez d'autres droits qui varient d'une juridiction à une autre, ou de pays à pays.

PÉRIODE DE GARANTIE

Article	Utilisation par le consommateur	Utilisation commerciale :
Équipement	2 années	n/a
Moteur*	2 années	n/a
Batterie	1 an	n/a

La garantie commence à la date d'acquisition du produit par le consommateur au détail ou commercial final, et continue tout au long de la période indiquée ci-dessus. « Utilisation par le consommateur » signifie que le produit sera utilisé par un consommateur au détail dans un but privé. « Utilisation commerciale » indique toutes les autres utilisations possibles, y compris commerciales, génératrices de revenus ou locatives. Une fois que le produit a été utilisé dans un but commercial, il sera considéré comme d'utilisation commerciale dans le cadre de cette garantie.

Aucun enregistrement de la garantie n'est nécessaire pour obtenir la garantie des produits de marque Briggs & Stratton. Veuillez garder le reçu de votre achat. Si vous ne pouvez pas fournir la preuve de l'achat au moment de faire une demande se rapportant à la garantie, la date de fabrication du produit sera utilisée pour déterminer l'admissibilité à la garantie.

À PROPOS DE VOTRE GARANTIE

Nous sommes totalement disponibles à réaliser des réparations dans le cadre de la garantie et nous nous prions d'accepter no excuses anticipées pour les désagréments éventuels. Le service de garantie est offert uniquement par l'intermédiaire des distributeurs autorisés par Briggs & Stratton ou BSPPG, LLC.

Parfois les demandes de réparations dans le cadre de la garantie peuvent ne pas être pertinentes. Cette garantie couvre uniquement les vices de matériau ou de fabrication. Elle ne couvre pas des dommages causés par une mauvaise utilisation ou des abus, un mauvais entretien ou une réparation incorrecte, une usure normale ou l'utilisation de carburant vicié ou non approuvé.

Mauvaise utilisation et abus - Une bonne utilisation, telle que prévue, du produit est décrite dans le manuel de l'opérateur. L'utilisation de la machine de façon autre que celle décrite dans le manuel de l'opérateur ou son utilisation après qu'elle ait été endommagée annulera la garantie. Vous ne pourrez vous prévaloir de la garantie si le numéro de série sur la machine a été supprimé ou si la machine a été modifiée d'une manière quelconque, ou si elle présente des preuves d'abus, tel que coups, corrosion par l'eau ou des produits chimiques.

Mauvais entretien ou réparation - Cette machine doit être entretenue conformément aux procédures et aux intervalles indiqués dans le manuel de l'opérateur, l'entretien et les réparations doivent être effectués avec des pièces d'origine Briggs & Stratton. Les dommages causés par un manque d'entretien ou l'utilisation de pièces n'étant pas d'origine ne sont pas couverts par la garantie.

Usure normale - Comme tous les appareils mécaniques, malgré un bon entretien, le vôtre est sujet à une usure. La présente garantie ne couvre pas les réparations lorsque la durée de vie de la machine s'est achevée après une utilisation normale. Les articles d'entretien et d'usure, tels que filtres, courroies, lames et plaquettes de freins (les plaquettes de frein moteur sont couvertes) ne sont pas couverts par la garantie, uniquement en raison de leur caractéristique d'usure, à moins que la cause soit due à des vices du matériel ou de fabrication.

Carburant vicié - Afin de fonctionner correctement, cette machine doit être alimentée avec un carburant propre conforme au critère précisé dans le manuel de l'opérateur. Les dommages causés par un carburant vicié (fuites de carburant, conduites bouchées, soupapes collantes, etc.) ne sont pas couverts par la garantie.

* Concerne les moteurs Briggs and Stratton seulement. La couverture pour les moteurs autres que Briggs and Stratton est offerte par le fabricant du moteur.

SPÉCIFICATIONS

MOTEUR

18 HP* Briggs & Stratton

Marque	Briggs & Stratton
Puissance en chevaux-vapeur	18 à 2700 +/- 100 tr/min
Cylindrée	656 cc (40,03 po ³)
Circuit électrique	12 volts, 16 A, Alternateur, Batterie : 230 CCA
Capacité d'huile	1,8-1,9 L (62-64 oz)
Entrefer de la bougie d'allumage	0,76 mm (0,030 po)
Couple de serrage de bougie	20 Nm (180 po-lb)

24 HP* Briggs & Stratton

Marque	Briggs & Stratton
Puissance en chevaux-vapeur	24 à 2700 +/- 100 tr/min
Cylindrée	724 cc (44,18 po ³)
Circuit électrique	12 volts, 16 A, Alternateur, Batterie : 230 CCA
Capacité d'huile	1,8-1,9 L (62-64 oz)
Entrefer de la bougie d'allumage	0,76 mm (0,030 po)
Couple de serrage de bougie	20 Nm (180 po-lb)

Pièces de rechange	Référence
Bougie antiparasite	491055
Bougie longue durée, au platine	5066
Filtre à air	499486
Pré-filtre	273638
Filtre à huile	492932
Filtre à carburant	691035

CHASSIS

Capacité du réservoir d'essence	Capacité : 10 L (2,6 gal)
Pneus arrière	Dimensions des pneus : 22 x 8,8 Pression de gonflage : 0,68 bar (10 psi)
Pneus avant	Dimensions des pneus : 15 x 6,6 Pression de gonflage : 0,96 bar (14 psi)

*Modèles Briggs & Stratton: Les étiquettes de puissance nominale brute pour les modèles de moteurs à essence individuels répondent au code J1940 (Small Engine Power & Torque Rating Procedure) de la SAE (Society of Automotive Engineers) ; et la performance nominale a été obtenue et corrigée conformément à SAE J1995 (Révision 2002-05). Les valeurs de couple sont dérivées à 3060 tr/min ; les valeurs de puissance sont dérivées à 3600 tr/min. La puissance de moteur brute réelle peut être inférieure et est affectée par, sans en exclure d'autres, les conditions de fonctionnement ambiantes et la variabilité d'un moteur à l'autre. Étant donné la vaste gamme de produits sur lesquels sont placés nos moteurs et la variété des questions environnementales applicables à l'utilisation de l'équipement, le moteur à essence ne développera pas la puissance nominale brute lorsqu'il est utilisé dans une machine électrique (puissance réelle « sur site » ou nette). La différence est due à plusieurs facteurs parmi lesquels, sans en exclure d'autres, accessoires (filtre à air, échappement, charge, refroidissement, carburateur, pompe à essence, etc.), limitations d'application, conditions de fonctionnement ambiantes (température, humidité, altitude) et variabilité d'un moteur à l'autre. En raison des limites de fabrication et de capacité, Briggs & Stratton peut substituer un moteur d'une puissance nominale supérieure pour le moteur de cette série.

Pièces et accessoires

Pièces de rechange

Nous recommandons que vous consultiez un revendeur agréé Snapper/Briggs & Stratton pour tout entretien ou réparation du tracteur/moteur et pour les pièces.

TRANSMISSION

K46

Type	Tuff Torq K46 (hydrostatique)
Huile moteur	Synthétique 5W30
Vitesse à 3400 tr/min	Marche avant : 0-8,7 km/h (0-5,4 MPH) Marche arrière : 0-3,7 km/h (0-2,3 MPH)
Couple de sortie continue	170 pi-lb
Capacité de traction	103 kg (227 lbs)
Poids maximum sur essieu	306 kg (675 lbs)

TONDEUSE

Largeur de coupe	102 cm (40 po)
Npmbre de lames	2
Type de plateau de coupe	Évacuation par l'arrière
Hauteur de coupe	2,5-8.0 cm (0,98-3,15 po)
Positions de coupe	7

DIMENSIONS

Longueur hors tout	2030 mm (79,9 po)
Largeur hors tout	1070 mm (42,1 po)
Hauteur	1190 mm (46,9 po)
Poids	270 kg (595 lbs)

Accessoires

Les accessoires suivants sont disponibles pour ce tracteur de pelouse. Veuillez joindre un revendeur agréé Snapper pour obtenir plus de détails :

- Lames de raclage, 107 cm (42 po)
- Remorque basculante
- Défecteur arrière
- Support de poids arrière
- Mases de roues arrière, 14 kg (31 lb)
- Chasse-neige simple étage
- Cabine de protection contre la neige

INDICE

Illustrazioni.....	3
Sicurezza dell'operatore.....	10
Caratteristiche e comandi.....	17
Conduzione.....	20
Manutenzione.....	25
Individuazione e correzione dei problemi.....	29
Garanzia.....	31
Dati tecnici.....	32
Pezzi di ricambio e accessori.....	32

Informazioni di carattere generale

La ringraziamo per avere acquistato questa falciatrice con seggiolino Snapper di qualità. Siamo lieti che abbia posto la sua fiducia nel marchio Snapper. Se viene usato e mantenuto seguendo le istruzioni contenute nel presente manuale, questo prodotto Snapper le darà molti anni di servizio affidabile.

Il presente manuale contiene istruzioni sulla sicurezza finalizzate a rendere l'utente consapevole dei pericoli e dei rischi associati alle falciatrici con seggiolino e sul modo di evitarli. Questa falciatrice con seggiolino è stata progettata e destinata unicamente per tagliare l'erba e non per alcun altro scopo. **E importante leggere e comprendere completamente queste istruzioni originali prima di cercare di avviare o utilizzare la macchina.**

Dati di riferimento del prodotto

Per averli facilmente a portata di mano, annotare nome/numero del modello, numeri di riconoscimento del produttore e numeri di matricola del motore nello spazio apposito. Detti numeri si trovano nelle posizioni indicate.

Quando ci si mette in contatto con il concessionario autorizzato locale per ordinare pezzi di ricambio, per richiedere interventi o per ottenere informazioni si DEVONO avere a disposizione questi numeri.

DATI DI RIFERIMENTO DEL PRODOTTO	
Numero/Nome di descrizione del motore	
Codice del PRODUTTORE dell'unità	Numero di MATRICOLA dell'unità
Codice del PRODUTTORE dell'accessorio di falciatura	Numero di MATRICOLA dell'elemento di falciatura
Nome del concessionario	Data di acquisto
DATI DI RIFERIMENTO DEL MOTORE	
Marca del motore	Modello del motore
Tipo/Dati del motore	Numero di matricola/codice del motore

Targhetta di riconoscimento CE

- A. Codice di riconoscimento del produttore
- B. Numero di matricola del produttore
- C. Potenza nominale in kW
- D. Velocità massima del motore in giri al minuto
- E. Indirizzo e nome del produttore
- F. Anno di produzione
- G. Simbolo di conformità CE
- H. Massa dell'unità in kg
- I. Potenza acustica in decibel garantita

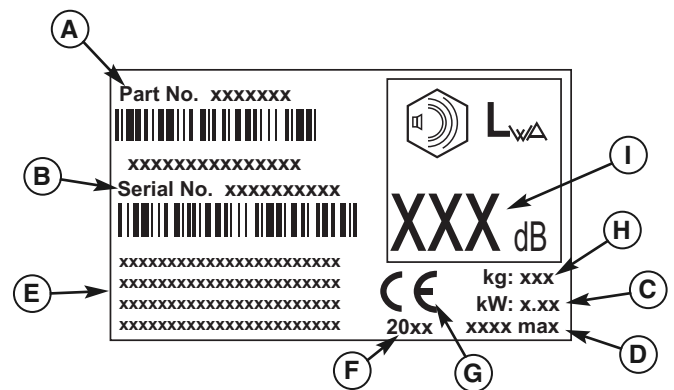

La lista delle parti illustrate di questa macchina può essere scaricata da www.snapper.com. Quando si ordinano pezzi di ricambio fornire modello e numero di serie.

Copyright © 2009 Briggs & Stratton Power Products Group, LLC
 Milwaukee, WI, tutti i diritti riservati.
 SNAPPER è un marchio commerciale di Briggs & Stratton Power Products
 Group, LLC Milwaukee, WI USA.

Uso in condizioni di sicurezza



Ci congratuliamo per l'acquisto di una macchina per manto erboso e giardino di qualità superiore. I nostri prodotti sono progettati e fabbricati per soddisfare o superare gli standard sulla sicurezza del settore.

Le attrezzature automatiche sono però tanto sicure solo quanto lo è il loro operatore. Un'attrezzatura usata male o non mantenuta in modo adeguato può divenire pericolosa! Ricordarsi che si è responsabili non solo della propria sicurezza ma anche di quella degli astanti.

Usare buon senso e valutare tutti gli aspetti di ciò che si sta facendo. Se non si ha la certezza che il compito che si sta per intraprendere possa essere eseguito in modo sicuro, con l'attrezzatura scelta per farlo, riferirsi a un professionista mettendosi in contatto con il concessionario autorizzato locale.

Leggere il manuale

Il manuale per l'operatore contiene informazioni importanti sulla sicurezza che è necessario conoscere PRIMA di usare l'unità e DURANTE l'uso.

Le tecniche di uso in condizioni di sicurezza, una spiegazione delle caratteristiche del prodotto e dei comandi e le informazioni sulla manutenzione sono forniti per garantire che l'utente possa trarre il massimo vantaggio dall'investimento fatto nella macchina.

Accertarsi di leggere completamente le norme e le informazioni sulla sicurezza trovate nelle pagine seguenti. Inoltre, leggere completamente la sezione sull'uso.

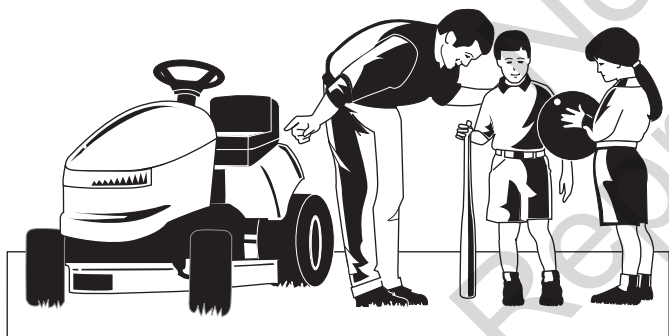

Bambini

Con i bambini si possono verificare incidenti tragici. Non permettere che si avvicinino a nessuna delle aree in cui si sta usando la macchina. I bambini sono attratti dall'unità al lavoro e dall'attività che la circonda. Non assumere mai che i bambini rimarranno dove sono stati visti l'ultima volta. Se esiste la possibilità che ci siano bambini nell'area che si sta falciando, farsi aiutare da un altro adulto responsabile che possa guardarli.

NON PERMETTERE CHE NESSUN BAMBINO OPERI QUESTA UNITÀ! Ciò invoglia il bambino ad avvicinarsi all'unità in futuro e a trovarsi in posizione da essere coinvolto in un serio infortunio. I bambini possono avvicinarsi all'unità per fare un giro quando meno lo si aspetta e si può correre il rischio di investirli.

Retromarcia

Non falciare in retromarcia a meno che la cosa non sia assolutamente necessaria. Guardare sempre in basso e dietro prima di mettersi in retromarcia e quando ci si sposta in retromarcia anche se le lame di falciatura non sono impegnate.



Uso su terreno in pendenza

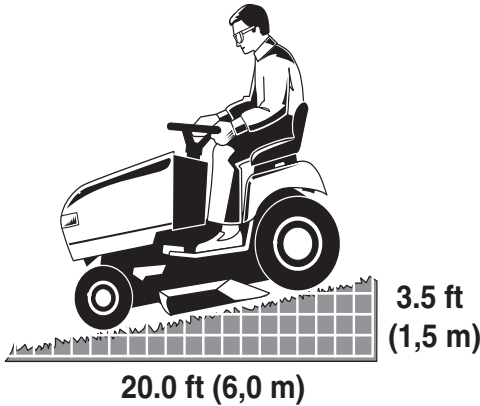

L'uso di questa macchina su terreno in forte pendenza può essere causa di lesioni serie o fatali. L'uso dell'unità su terreno in forte pendenza, o in condizioni in cui non si ha una trazione adeguata sul terreno, può causare la perdita del controllo e la cappottata della macchina.

Una buona regola pratica è di non usare la macchina su di un terreno in pendenza su cui non si può salire all'indietro (in modalità a 2 ruote motrici). Non si dovrebbe usare la macchina su terreni con una pendenza superiore a 1,5 m (3,5 piedi) di differenza in altezza su una distanza di 6,0 m (20 piedi). Su terreno in pendenza guidare sempre in marcia avanti: non andare mai di traverso.

Notare anche che il tipo di superficie su cui si guida può avere molta influenza sulla stabilità e sul controllo dell'unità. Erba bagnata o pavimentazione ghiacciata possono influire moltissimo sulla capacità di riuscire a controllare la macchina.

Se non ci si sente sicuri a usare l'unità su terreno inclinato, è meglio non farlo. Il rischio non vale la pena.

Parti in movimento

Questa macchina è dotata di molte parti che si muovono e possono provocare lesioni personali o ad altri. Però, se si sta seduti correttamente sul sedile e si seguono le regole contenute nel presente manuale, l'unità può essere utilizzata in modo sicuro.

Il piano di falciatura è dotato di lame di falciatura ruotanti che possono amputare mani e piedi. Non lasciare che nessuno si avvicini alla macchina mentre essa è in marcia!

Per aiutare l'operatore a usarla in condizioni di sicurezza, la macchina è stata dotata di un sistema di sicurezza che rileva la presenza dell'operatore. **NON** cercare di modificare o alterare questo sistema. Se il sistema non passa i test del presente manuale per il controllo del sistema di interblocchi di sicurezza, rivolgersi immediatamente al concessionario locale.



Oggetti scagliati

L'unità è dotata di lame di falciatura che girano rapidamente. Le lame possono raccogliere detriti e scagliarli intorno lesionando gravemente gli astanti. Accertarsi di pulire l'area di lavoro togliendo oggetti estranei **PRIMA** di falciare.

Non usare l'unità senza che l'intero raccogliatore dell'erba o la protezione di scarico (deflettore) siano al loro posto.

Inoltre, non consentire a nessuno di stare attorno nell'area in cui si sta lavorando! Se qualcuno si avvicina, spegnere immediatamente l'unità e aspettare che la persona si allontani.

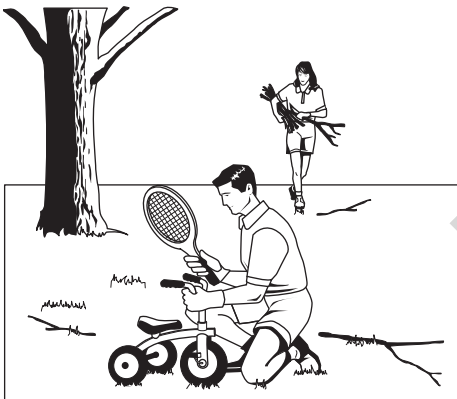

Carburante e manutenzione

La benzina è altamente infiammabile. E lo sono anche i suoi vapori che possono spostarsi e raggiungere fonti di iniezione distanti. La benzina deve essere usata solo come carburante e non come solvente o agente di pulizia. Essa non dovrebbe essere mai conservata in un posto in cui i suoi vapori possono concentrarsi o raggiungere fonti di accensione come, ad esempio, una fiamma pilota. Il carburante deve essere conservato in contenitori a tenuta di plastica approvati per la benzina o nel serbatoio del trattore con il tappo chiuso in modo sicuro. Il carburante versato deve essere pulito immediatamente.

Una manutenzione adeguata è essenziale per la sicurezza e per le prestazioni dell'unità. Accertarsi di eseguire le procedure di manutenzione elencate nel presente manuale, specialmente le prove periodiche del sistema di sicurezza.

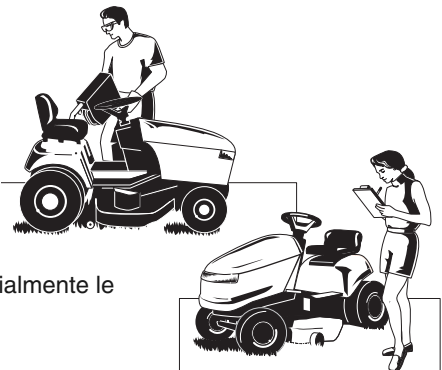



Leggere le regole sulla sicurezza e seguirle strettamente. La mancata osservanza di queste regole potrà risultare in perdita di controllo dell'unità, lesioni gravi o mortali all'operatore e agli astanti o danni materiali o alle attrezzature. **Il piano di falciatura può amputare mani e piedi e scagliare oggetti.** Il triangolo inserito nel testo indica importanti messaggi di attenzione o avvertenza che devono essere osservati.

GENERALITÀ OPERATIVE

1. Prima di avviare questa macchina, leggere, comprendere e seguire tutte le istruzioni applicate sull'unità e fornite nel manuale.
2. Non avvicinare le mani o i piedi agli elementi in rotazione o sotto la macchina. Non stare mai davanti alle aperture di scarico.
3. Permettere che l'unità sia operata solo da adulti responsabili e a conoscenza delle istruzioni (la normativa locale può limitare l'età dell'operatore).
4. Liberare l'area da oggetti estranei come sassi, giocattoli, fili, ecc. che potrebbero essere afferrati e scagliati dalla lama o lame.
5. Accertarsi che non ci siano altre persone nell'area prima di cominciare a falciare. Fermare l'unità se qualcuno entra nell'area in cui si sta lavorando.
6. Non trasportare mai altre persone.
7. Non falciare in retromarcia a meno che la cosa non sia assolutamente necessaria. Prima di muoversi e quando ci si sposta in retromarcia guardare in basso e alle spalle.
8. Non dirigere mai lo scarico verso qualcuno. Evitare di scaricare materiali contro un muro o un ostacolo. Il materiale potrebbe rimbalzare indietro contro l'operatore. Fermare la lama o lame quando si attraversa una zona ghiaiosa.
9. Non operare la macchina senza il raccogliitore dell'erba e la protezione di scarico (deflettore), o senza che gli altri dispositivi di sicurezza siano al loro posto.
10. Rallentare prima di sterzare.
11. Non lasciare l'unità in funzione senza supervisione. Prima di scendere, disimpegnare sempre il PTO (presa di forza), mettere il freno di parcheggio, fermare il motore e togliere la chiave.
12. Disimpegnare le lame (PTO, presa di forza) quando non si sta falciando. Prima di pulire la macchina, togliere il raccogliitore dell'erba o disincagliare la protezione di scarico, spegnere il motore e aspettare che tutte le parti siano completamente ferme.
13. Usare la macchina solo di giorno o in buone condizioni di illuminazione artificiale.
14. Non operare l'unità in stato di ebbrezza o sotto l'effetto di medicinali o sostanze stupefacenti.
15. Fare attenzione al traffico quando si lavora in prossimità di una strada o di un incrocio.
16. Fare attenzione particolare quando si carica o scarica l'unità da un rimorchio o da un autocarro.
17. Quando si lavora con l'unità indossare sempre occhiali di protezione.
18. Risultati di studio indicano che gli operatori di 60 anni di età o di età maggiore sono coinvolti in molti degli infortuni dovuti all'uso di macchine automatiche. Tali operatori dovranno valutare la propria capacità di usare la macchina in modo sufficientemente sicuro da garantire che non causeranno lesioni a se stessi o ad altri.
19. Osservare i consigli del produttore riguardanti il peso o contrappeso delle ruote.
20. Tenere presente che l'operatore è responsabile per qualsiasi incidente nei riguardi di terzi o proprietà.
21. Tutti gli operatori dovrebbero richiedere e ricevere addestramento professionale e pratica.
22. Indossare sempre calzature e pantaloni robusti. Non operare a piedi scalzi o indossando dei sandali.
23. Prima dell'uso, controllare sempre a vista che le lame e gli elementi associati siano presenti, senza danni e in condizioni di sicurezza. Sostituire i pezzi consumati o danneggiati.
24. Disimpegnare gli accessori prima di: fare rifornimento di carburante, togliere un accessorio o eseguire una regolazione (a meno che la regolazione non possa essere eseguita dalla posto dell'operatore).
25. Quando la macchina è parcheggiata, in rimessa o senza supervisione, abbassare gli elementi di taglio a meno che non venga usato un sistema di bloccaggio meccanico.
26. Prima di abbandonare il posto dell'operatore per una qualsiasi ragione, impegnare il freno di parcheggio (se in dotazione), disimpegnare il PTO (presa di forza), fermare il motore e togliere la chiave.
27. Per ridurre il pericolo di incendio, togliere erba, foglie e olio in eccesso. Non fermarsi o parcheggiare sopra foglie secche, erba o materiali infiammabili.

TRASPORTO E RIMESSAGGIO

1. Quando la si trasporta su di un rimorchio aperto, accertarsi che l'unità sia rivolta in avanti nella direzione di viaggio. Se l'unità è rivolta all'indietro il vento potrebbe sollevarla e danneggiarla.
2. Quando si rifornisce l'unità dopo il trasporto o il rimessaggio, osservare sempre le norme di rifornimento e trattamento sicuro del carburante.
3. Non rimessare mai l'unità (con carburante all'interno) in una struttura mal ventilata. I vapori del carburante possono raggiungere una fonte di accensione (ad esempio, una caldaia, uno scaldacqua, ecc.) e provocare un'esplosione. Inoltre i vapori del carburante sono tossici per gli esseri umani e per gli animali.
4. Prima di mettere in rimessa l'unità per breve o lungo tempo, seguire sempre le istruzioni di preparazione al rimessaggio fornite dal manuale del motore.
5. Quando si rimette l'unità in funzione, seguire sempre le procedure di corretto avviamento fornite dal manuale del motore.
6. Non conservare mai la macchina o i contenitori del carburante in un luogo in cui ci sia una fiamma accesa o una fiamma pilota, come quella di uno scaldacqua. Prima di mettere in rimessa lasciare che l'unità si raffreddi.

USO SU TERRENO IN PENDENZA

I terreni in pendenza sono una delle cause maggiori di incidenti provocati da perdita di controllo o da ribaltamento e che possono risultare in lesioni gravi o fatali. L'uso su terreno in pendenza richiede attenzione particolare. Se non si riesce a indietreggiare sul terreno in pendenza, o non ci si sente a proprio agio nel farlo, non operare la macchina.

Frenando non si potrà riprendere il comando di una macchina dietro la quale si sta camminando, o sulla quale si sta viaggiando, se si perde il controllo su terreno in pendenza. Le ragioni principali per cui si perde il controllo sono: presa insufficiente delle gomme sul terreno, velocità troppo elevata, frenatura non adeguata, tipo di macchina inadatto al lavoro, mancata consapevolezza delle condizioni del terreno e aggancio erraneo di carico o della sua distribuzione.

1. Falciare in salita o in discesa e non trasversalmente sul terreno in pendenza.
2. Fare attenzione a buche, solchi o cunette. Il terreno disuguale può far ribaltare l'unità. L'erba alta nasconde gli ostacoli.
3. Scegliere una velocità in modo da non doversi fermare o cambiare marcia quando si è su un terreno in pendenza.
4. Non falciare erba bagnata. Le gomme potrebbero perdere aderenza.
5. Tenere sempre la marcia innestata specialmente in discesa. Non mettere in folle per procedere per inerzia in discesa.
6. Evitare avviamento, fermate o sterzate su terreno in pendenza. Se le gomme perdono trazione sul terreno, disimpegnare le lame e procedere lentamente in linea retta in discesa.
7. Su terreno in pendenza muoversi sempre lentamente e in modo graduale. Non cambiare improvvisamente velocità perché l'unità potrebbe ribaltarsi.
8. Fare attenzione particolare quando si usa la macchina con il raccogliatore di erba o altri accessori che potrebbero influenzarne la stabilità. Non usare su terreno in forte pendenza.
9. Non cercare di stabilizzare la macchina mettendo un piede a terra (unità su cui si guida).
10. Non falciare in prossimità di abbassamenti di terreno, fossati o alzaie. La macchina potrebbe ribaltarsi improvvisamente se una ruota va oltre il bordo di un dirupo o fossato o se il bordo cede.
11. Non usare il raccogliatore di erba su terreno in forte pendenza.
12. Non falciare su di un terreno sul quale non si può indietreggiare.
13. Per consigli su pesi o contrappesi per le ruote che possono migliorare la stabilità, rivolgersi al rivenditore autorizzato locale.
14. Togliere tutti gli ostacoli, ad esempio sassi, rami di albero, ecc.
15. Usare velocità bassa. Su terreno in pendenza le gomme potrebbero perdere aderenza anche se i freni funzionano.
16. Non sterzare su terreno in pendenza a meno che non sia assolutamente necessario, e in tal caso curvare lentamente e gradualmente, in discesa se possibile.

ATTREZZATURE TRAINATE (SOLO UNITÀ SU CUI SI GUIDA)

1. Trainare solo con macchine che sono dotate di apposito aggancio per il traino. Attaccare le attrezzature da trainare solamente all'apposito punto di aggancio.
2. Seguire i consigli del produttore per quanto riguarda i limiti di peso in traino e il traino su terreno in pendenza.

AVVERTENZA

Non usare mai su terreno con una pendenza superiore al 17,6 percento (10°), cioè con una differenza verticale di 106 cm (3,5 piedi) su una distanza orizzontale di 607 cm (20 piedi).

Quando si usa la macchina su terreno in pendenza usare pesi o contrappesi delle ruote supplementari. Riferirsi al concessionario/rivenditore per stabilire quali pesi siano disponibili e adatti alla propria unità.

Prima di immettersi su un terreno in pendenza scegliere una velocità bassa. Oltre a usare pesi sulle gomme anteriori, prestare attenzione particolare quando si usa su terreno in pendenza un'unità con raccogliatore di erba posteriore.

Falciare in SU e GIÙ sul terreno in pendenza, mai di traverso, facendo attenzione quando si cambia direzione e **NON PARTIRE O FERMARSI SUL TERRENO IN PENDENZA.**

3. Non consentire mai che bambini o altri viaggino sull'attrezzatura trainata.
4. Su terreno in pendenza, il peso del traino può provocare la perdita di aderenza e di controllo.
5. Viaggiare lentamente e lasciare spazio supplementare per frenare.
6. Non mettere in folle per procedere per inerzia in discesa.

BAMBINI

Si possono verificare incidenti tragici se l'operatore non presta attenzione alla presenza di bambini. I bambini sono attratti dall'unità al lavoro e dall'attività che la circonda. Non assumere mai che i bambini rimarranno dove sono stati visti l'ultima volta.

1. Tenere i bambini fuori dall'area in cui si sta lavorando e sotto la supervisione attenta di un altro adulto responsabile.
2. Essere pronti a spegnere l'unità se i bambini entrano nell'area.
3. Prima di iniziare una retromarcia e quando si va all'indietro guardarsi alle spalle e in basso per controllare che non ci siano bambini piccoli attorno.
4. Non trasportare mai bambini, neppure con la lama o lame non operative. Possono cadere e lesionarsi o interferire con l'uso dell'unità in condizioni di sicurezza. Una volta che abbiano fatto un giro sulla macchina i bambini possono venire improvvisamente nell'area di lavoro per chiedere di fare un altro giro e possono essere travolti.
5. Non consentire mai a un bambino di operare l'unità.
6. Prestare attenzione particolare quando ci si avvicina ad angoli ciechi o ad arbusti, alberi o altri oggetti che possono essere di impedimento alla visibilità.

EMISSIONI

1. Gli scarichi del motore di questo prodotto contengono sostanze chimiche che, in certe quantità, sono note come causa di cancro, difetti genetici o altre disfunzioni all'apparato riproduttivo.
2. Vedere le informazioni pertinenti di Emission Durability Period (periodo di durata delle emissioni) e Air Index (indice dell'aria) sull'etichetta delle emissioni del motore.

SISTEMA DI ACCENSIONE

1. Il sistema di accensione a scintilla si conforma alla normativa canadese ICES-002.

SERVIZIO E MANUTENZIONE

Gestione sicura della benzina

1. Spegnerne sigarette, sigari, pipe e altre fonti di accensione.
2. Usare solo contenitori approvati per benzina.
3. Non togliere mai il tappo del serbatoio e fare il rifornimento con il motore acceso. Lasciare che il motore si raffreddi prima di fare rifornimento.
4. Non fare mai il rifornimento al chiuso.
5. Non conservare mai la macchina o i contenitori del carburante in un luogo in cui ci sia una fiamma viva o una fiamma pilota, come in vicinanza di uno scaldacqua o altro elettrodomestico.
6. Non riempire mai recipienti all'interno di un'auto o sul pianale di un autocarro o di un rimorchio foderati in plastica. Prima di riempire, sistemare sempre il recipiente sul terreno e lontano dal veicolo.
7. Rimuovere dall'autocarro o dal rimorchio apparecchiature alimentate a benzina e riempire il serbatoio con l'unità a terra. Quando ciò non sia possibile, rifornire tali apparecchiature sul rimorchio usando un recipiente portatile piuttosto che direttamente da una pompa di benzina.
8. Tenere sempre il boccaglio a contatto con il bordo del serbatoio o contenitore di carburante finché il rifornimento non sia finito. Non usare boccali che possono essere tenuti aperti automaticamente.
9. Cambiarsi immediatamente se si è versato carburante sui propri indumenti.
10. Non riempire mai il serbatoio del carburante in modo eccessivo. Rimettere il tappo e serrare in modo sicuro.
11. Usare sempre molta cura nel gestire benzina e altri combustibili. Essi sono infiammabili e i loro vapori possono esplodere.
12. Quando si è versato del carburante non cercare di avviare il motore ma spostare l'unità dall'area in cui si è versato il carburante per evitare la possibilità di accensione dei vapori finché questi non si siano dispersi.
13. Rimettere a posto in modo sicuro i tappi dei serbatoi e dei contenitori di carburante.
14. Sostituire silenziatori/marmitte difettose.
15. Nel fare le riparazioni usare solamente i pezzi di ricambio autorizzati dalla fabbrica.
16. Nell'eseguire regolazioni e nel fare impostazioni, attenersi sempre alle specifiche della fabbrica.
17. Per operazioni di manutenzione e riparazioni maggiori ci si dovrebbe rivolgere solo a un centro di assistenza autorizzato.
18. Non tentare mai di eseguire riparazioni maggiori sull'unità a meno di non essere opportunamente addestrati. L'esecuzione incorretta di una procedura di manutenzione può creare condizioni operative pericolose, procurare danni all'unità e annullare la garanzia del produttore.
19. Prestare attenzione quando si gestisce un elemento di falciatura con più lame perché una lama che si muove può mettere in rotazione le altre lame.
20. Non modificare le impostazioni del regolatore del motore o alzare il limitatore di velocità del motore. Il funzionamento del motore a velocità troppo alta aumenta il pericolo di lesioni alla persona.
21. Disimpegnare gli accessori, fermare il motore, togliere la chiave e scollegare il filo o fili della candela o candele prima di: pulire ostruzioni degli accessori e scarichi, eseguire lavoro di manutenzione o se l'unità vibra in modo eccessivo. Dopo avere urtato un oggetto, ispezionare la macchina per verificare che non ci siano danni ed eseguire eventuali riparazioni prima di riavviare e riutilizzare l'apparecchiatura.
22. Non mettere mai le mani vicino a parti in movimento, come ad esempio la ventola di raffreddamento dell'idropompa, quando il trattore è in moto. (Le ventole di raffreddamento di idropompa sono normalmente situate sulla parte superiore della trasmissione a trazione anteriore).

Servizio e manutenzione

1. Non mettere mai in moto l'unità in un'area in cui i vapori di ossido di carbonio si possono addensare.
2. Tenere i dadi e i bulloni ben serrati e l'unità in buone condizioni operative, specialmente i dadi dell'accessorio a lama.
3. Non alterare mai i dispositivi di sicurezza. Controllare regolarmente che funzionino in modo corretto ed eseguire le riparazioni necessarie in caso di malfunzionamento.
4. Tenere l'unità libera da erba, foglie o altri detriti. Pulire versamenti di olio e combustibile e rimuovere i detriti che ne fossero imbevuti. Prima di mettere in rimessa lasciare che la macchina si raffreddi.
5. Se si urta un oggetto fermare la macchina e ispezionarla. Eseguire eventuali riparazioni prima di ripartire.
6. Non eseguire mai regolazioni o riparazioni con il motore in moto.
7. Controllare frequentemente gli elementi del raccoglitore di erba e la protezione di scarico e sostituire con pezzi consigliati dal produttore, se necessario.
8. Le lame dell'elemento di falciatura sono affilate. Quando si esegue la manutenzione di una lama, coprirla o indossare guanti e prestare attenzione particolare.
9. Controllare spesso il funzionamento del freno. Regolare e intervenire come richiesto.
10. Mantenere in ordine e sostituire se necessario le etichette contenenti istruzioni e informazioni relative alla sicurezza.
11. Non rimuovere il tappo del carburante quando il motore è caldo perché si potrebbe verificare un versamento di benzina che può prendere fuoco. Non spaziare i morsetti del tubo del carburante più di quanto non sia necessario. Dopo l'installazione, accertarsi che i morsetti fissino le manichette in modo sicuro sul filtro.
23. Unità dotate di pompe, manichette o motori idraulici: **AVVERTENZA:** Il fluido idraulico che fuoriesce ad alta pressione può possedere forza sufficiente da perforare la pelle e causare lesioni gravi. Per evitare cancrena, fluidi estranei iniettati nella pelle devono essere tolti chirurgicamente entro poche ore dell'incidente da un medico pratico di questo tipo di infortuni. Tenere il corpo e le mani lontani dai fori degli spinotti o ugelli che possono espellere fluido a pressione elevata. Per controllare se ci sono perdite usare un pezzo di carta o di cartone, non una mano. Prima di mettere l'impianto sotto pressione, accertarsi che le connessioni del fluido idraulico siano tutte ben serrate e che tutte le manichette e i tubi siano in buone condizioni. Se si verifica una perdita, fare intervenire immediatamente il rivenditore autorizzato.
24. **AVVERTENZA:** Dispositivo di accumulo di energia. Il disimpegno inopportuno di una molla può essere causa di gravi lesioni alla persona. Le molle dovrebbero essere rimosse solo da parte di un tecnico autorizzato.
25. Modelli dotati di radiatore del motore: **AVVERTENZA:** Dispositivo di accumulo di energia. Per evitare lesioni serie alla persona causate da liquido refrigerante ad alta temperatura, non togliere mai il tappo del radiatore quando il motore è in marcia. Fermare il motore e aspettare che si raffreddi. E anche a quel punto, prestare molta attenzione quando si toglie il tappo.

Etichette sulla sicurezza

Tutti i messaggi di PERICOLO, AVVERTENZA, ATTENZIONE e istruzione sul telaio e sull'elemento di falciatura vanno letti e osservati. La mancata osservanza di queste istruzioni può essere causa di lesioni alla persona. Le informazioni sono fornite per la sicurezza dell'utente e sono importanti! Le etichette sottostanti sono apposte sul telaio e sull'elemento di falciatura.

Sostituire immediatamente qualsiasi etichetta mancante o danneggiata. Per i pezzi di ricambio rivolgersi al concessionario locale.

Queste etichette sono facili da seguire e costituiscono un costante promemoria, per l'operatore e altri che potrebbero utilizzare l'attrezzatura, delle istruzioni sulla sicurezza indispensabili per un uso sicuro ed efficace.

Icone di sicurezza

Avvertenza: Leggere il manuale per l'operatore.

Prima di usare questa macchina, leggere e comprendere il Manuale per l'operatore.



Pericolo: Smembramento.

Il piano per falciatura è capace di amputare gli arti. Tenere mani e piedi lontani dalle lame.



Pericolo: Oggetti scagliati.

Questa unità è capace di scagliare oggetti e detriti. Tenere lontani gli astanti.



Pericolo: Pericolo d'incendio.

Non fare rifornimento con il motore caldo o in marcia. Arrestare il motore e lasciar raffreddare per tre (3) minuti prima di aggiungere carburante.



Avvertenza: Togliere la chiave prima di eseguire la manutenzione.

Togliere la chiave e consultare la documentazione tecnica prima di fare riparazioni o eseguire procedure di manutenzione.



Pericolo: Superfici estremamente calde.

Lasciar raffreddare la macchina prima di toccare la superficie.



Pericolo: Cappottata della macchina.

Non usare la macchina su terreni con pendenza superiore ai 10°.



Pericolo: Avvelenamento da ossido di carbonio.

Non mettere in moto il motore in un'area non ventilata.



Pericolo: Smembramento.

Questa macchina può amputare gli arti. Tenere lontani astanti e bambini quando il motore è in marcia.



Pericolo: Smembramento.

Il piano per falciatura è capace di amputare gli arti. Tenere mani e piedi lontani dalle lame.



Icone di sicurezza,
Parte n. 1734027



Posizione interruttore
di accensione
Parte n. 1722806



Icona di sicurezza
Parte n. 1735890



Icona di sicurezza
Parte n. 1735890



Livello di carburante
Parte n. 1735889



Sollevamento tagliaerba
Parte n. 1730264



Numero trasmissione
Parte n. 1735265

Decalcomanie di sicurezza

Figura 1

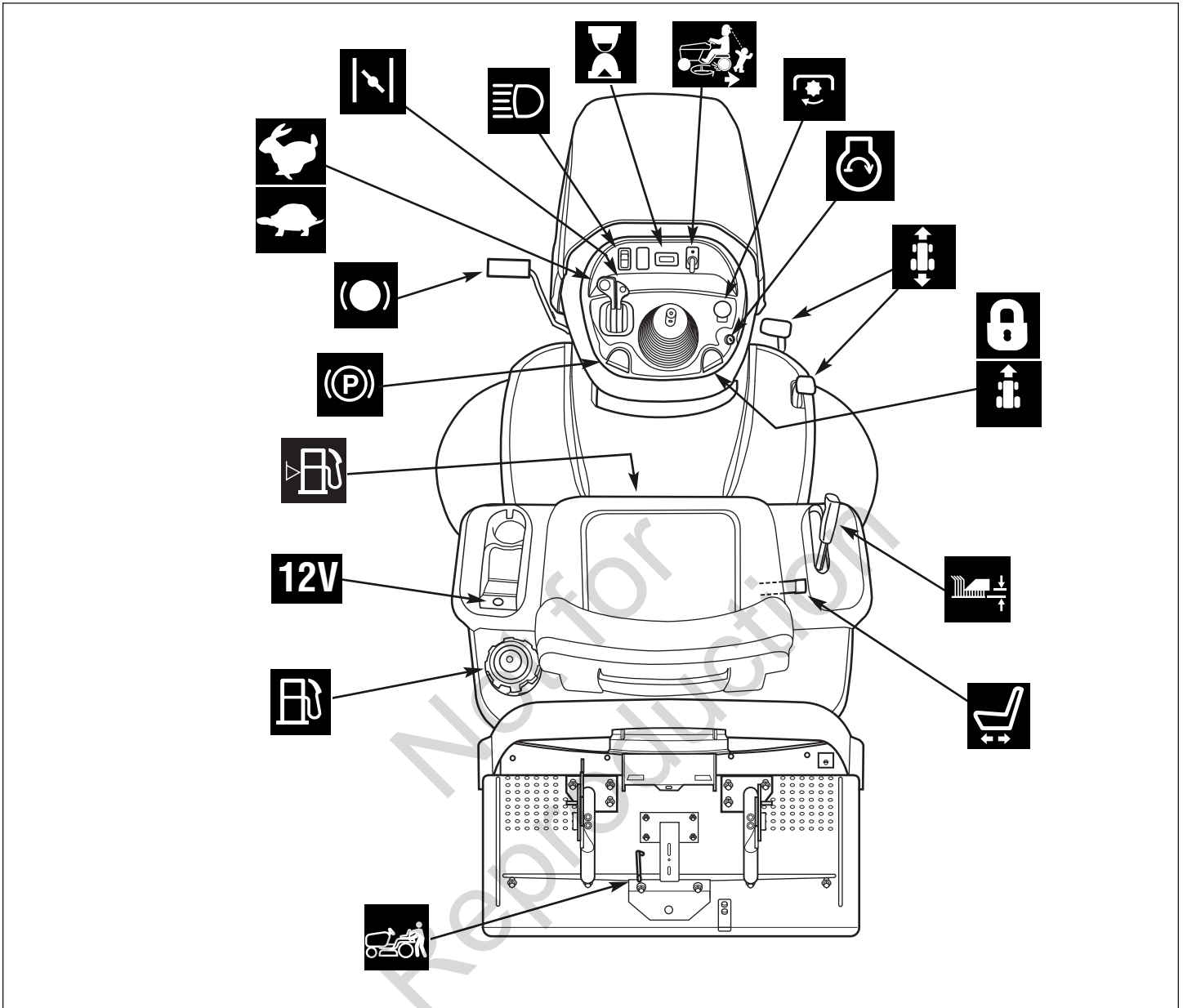

Comandi del trattore

Figura 2

COMANDI DEL TRATTORE



Comando della farfalla

La farfalla controlla la velocità del motore. Spostare il comando della farfalla in avanti per aumentare la velocità del motore e indietro per diminuirla. Lavorare sempre con farfalla AL MASSIMO.



Valvola dell'aria

Chiudere la valvola dell'aria per avviare il motore da freddo. Aprire la valvola dell'aria una volta che il motore si sia avviato. Se il motore è caldo la valvola dell'aria potrà non servire. Per chiudere la valvola dell'aria spostare la leva in avanti.



Luci di posizione

L'interruttore dei fari accende e spegne i fari del trattore.



Contaore (Selezionare i modelli)

Il contaore misura il numero di ore in cui la chiave resta nella posizione di MARCIA.



Opzione di falciatura in retromarcia (RMO)

L'opzione di falciatura in retromarcia consente di falciare (o di usare altri accessori azionati da PTO) mentre si va a marcia indietro. Se si decide di tagliare l'erba in retromarcia, girare la chiave RMO dopo aver azionato la PTO. La spia a LED si accenderà e l'operatore può spostarsi a marcia indietro. Ogni volta che la PTO viene azionata occorre riattivare la RMO, se desiderato.



Interruttore di PTO (presa di forza)

L'interruttore della PTO (presa di forza) inserisce e disinserisce gli accessori che utilizzano la PTO. Per impegnare il PTO, tirare l'interruttore in SU. Spingere in GIÙ per disimpegnarlo. *Notare che l'interruttore di PTO (presa di forza) funziona solamente se l'operatore è fermamente seduto sul sedile.*



Interruttore di accensione

L'interruttore di accensione serve ad avviare e fermare il motore; può assumere tre posizioni:



OFF (SPENTO) Ferma il motore e spegne l'impianto elettrico.



RUN (MARCIA) Consente al motore di marciare e alimenta l'impianto elettrico.



START (AVVIO) Fa girare il motore perché si avvii.

NOTA: Non lasciare mai l'interruttore di accensione sulla posizione RUN (marcia) quando il motore è fermo. Così facendo si scarica la batteria.



Pedali della velocità

La velocità in avanti del trattore è controllata dal pedale di comando della velocità in avanti. La velocità indietro del trattore è controllata dal pedale di comando della velocità in retromarcia.

Premendo uno dei pedali si aumenta la velocità di avanzamento sul terreno. Notare che quanto più si spinge il pedale della velocità tanto più alta sarà la velocità di spostamento del trattore.



Regolazione di crociera

La regolazione di crociera serve a bloccare il comando della velocità in avanti. Il controllo crociera ha cinque posizioni di blocco.



Leva di sollevamento del tagliaerba

La leva di sollevamento della tagliaerba permette di controllare la sua altezza di taglio. Spostare la leva di sollevamento del tagliaerba indietro per abbassare l'altezza ed verso l'alto per aumentare l'altezza.



Leva di regolazione del sedile

Il sedile può essere spostato avanti e indietro. Alzare la leva, posizionare il sedile e rilasciare la leva per bloccare il sedile in posizione.



Leva della valvola di sbloccaggio della trasmissione

La leva della valvola di sbloccaggio della trasmissione disimpegna il cambio in modo che il trattore possa essere spinto a mano. Per informazioni operative vedere **Spingere il trattore a mano**.



Serbatoio del carburante

Per togliere il tappo girarlo in senso antiorario.



12V Presa di alimentazione (Selezionare i modelli)

La presa di alimentazione è a 12 V c.c. L'accessorio deve avere una portata nominale di 9 amperes o meno.



Indicatore di livello del carburante

Mostra il livello del carburante nel serbatoio.



Freno di parcheggio

La manopola del freno di parcheggio serve a bloccare in posizione il freno di stazionamento quando il trattore è fermo. Premendo completamente il pedale del freno e tirando la manopola si aziona il freno di stazionamento.



Pedale del freno

Premendo il pedale del freno si impegna il freno del trattore.

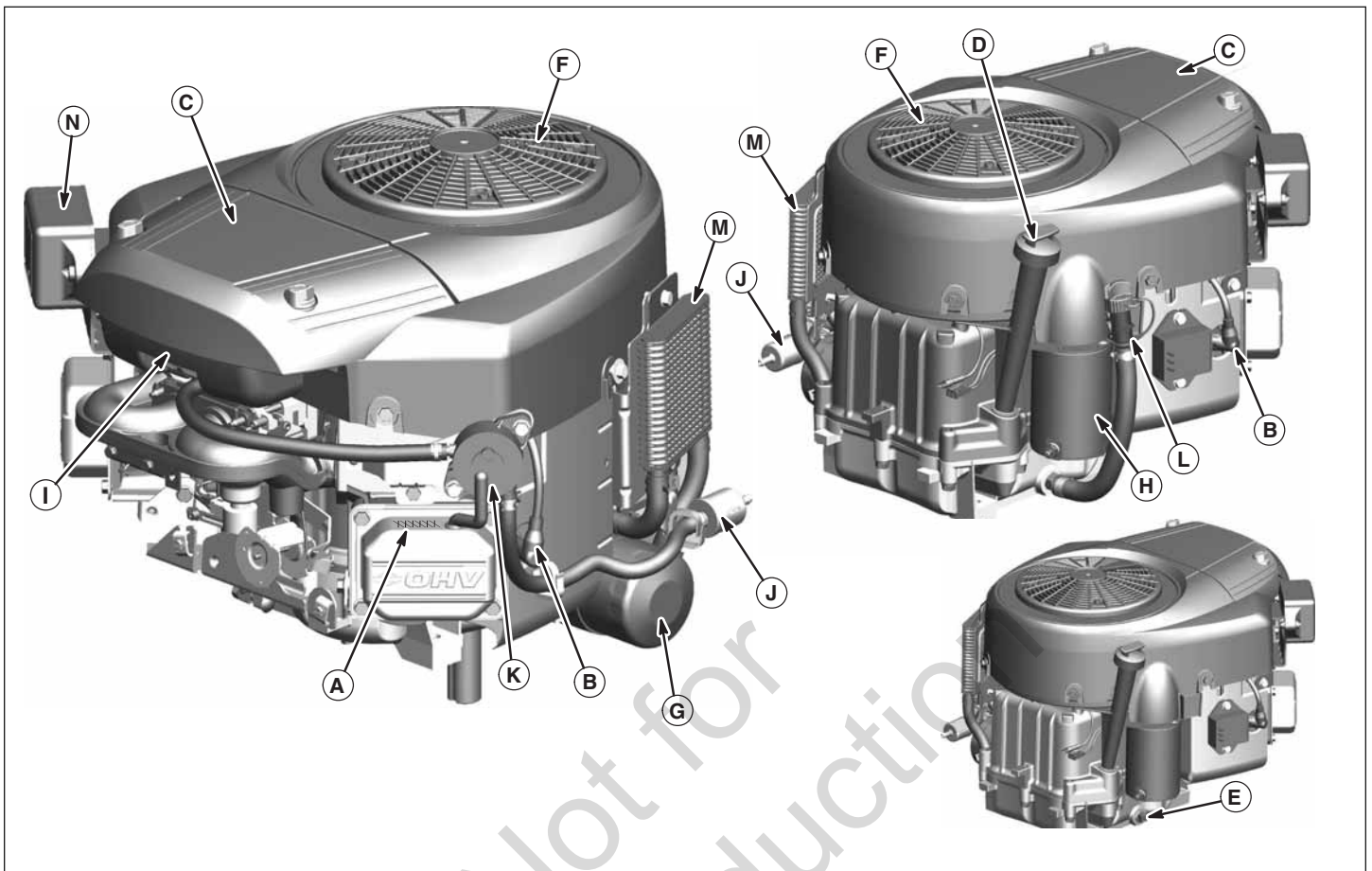

Comandi del motore

Figura 3

COMANDI DEL MOTORE

- | | |
|--|--|
| A. Targhetta di riconoscimento del motore | H. Motorino di avviamento elettrico |
| B. Candela | I. Carburatore |
| C. Filtro dell'aria | J. Filtro carburante (opzionale) |
| D. Asta di livello | K. Pompa carburante (opzionale) |
| E. Tappo di scolo dell'olio | L. Scolo rapido dell'olio (opzionale) |
| F. Schermo rotante | M. Raffreddatore olio (opzionale) |
| G. Filtro dell'olio | N. Unità elettronica di controllo (opzionale) |



Test del sistema di interblocchi di sicurezza

L'unità è dotata di interruttori di interblocco di sicurezza e di altri dispositivi di sicurezza. Questi dispositivi sono stati installati per ragioni di sicurezza personale: non cercare di neutralizzare gli interblocchi di sicurezza e non manomettere mai nessuno di questi dispositivi. Controllare con regolarità che funzionino.

Controlli operativi per la SICUREZZA

L'unità è dotata di sistema di sicurezza a interruttore per il sedile. Verificare il funzionamento dell'interruttore in primavera e in autunno eseguendo i seguenti test.

Prova 1 — Il motore NON dovrebbe girare se:

- L'interruttore di PTO (presa di forza) è ON (impegnato), OPPURE
- Il pedale del freno NON è premuto sino in fondo (freno di parcheggio DISINSERITO), OPPURE
- La leva della regolazione di crociera NON è in FOLLE

Prova 2 — Il motore DOVREBBE girare e avviarsi se:

- L'operatore è seduto sul sedile, E
- L'interruttore di PTO (presa di forza) è OFF (disimpegnato), E
- Il pedale del freno è premuto sino in fondo (freno di parcheggio INSERITO), E
- La leva della regolazione di crociera è in FOLLE.

Prova 3 — il motore dovrebbe SPEGNERSI se:

- L'operatore si alza dal sedile quando il PTO (presa di forza) è inserito, OPPURE
- L'operatore si alza dal sedile con il pedale del freno NON completamente premuto (freno di stazionamento in posizione OFF).

Prova 4 — Controllare il tempo di arresto delle lame di falciatura

Le lame di falciatura e la cinghia di trasmissione dell'elemento di falciatura dovrebbero fermarsi completamente entro cinque secondi dopo che l'interruttore del PTO (presa di forza) elettrico è stato messo su OFF (disimpegnato) (l'operatore si è alzato dal sedile). Se la cinghia dell'elemento di falciatura non si arresta entro cinque secondi, rivolgersi ad un concessionario autorizzato.

Prova 5 — Controllo dell'opzione di falciatura in retromarcia (RMO)

- Il motore si spegnerà se si cerca di andare in retromarcia quando il PTO (presa di forza) è stato attivato e l'opzione RMO (falciatura in retromarcia) non lo è stata.
- La spia luminosa (falciatura in retromarcia) si accenderà quando l'opzione RMO è stata attivata.



AVVERTENZA

Non usare l'unità se non supera tutti i test di sicurezza. Rivolgersi al rivenditore autorizzato locale. Non si deve mai, per nessuna ragione, cercare di neutralizzare la funzionalità del sistema degli interblocchi di sicurezza.

Raccomandazioni relative all'olio

Si consiglia, per le migliori prestazioni, l'uso di olio con certificato di garanzia Briggs & Stratton. Altri oli detergenti di alta qualità sono accettabili se rispettano le specifiche SF, SG, SH, SJ o superiori. Non utilizzare additivi speciali.

La corretta viscosità dell'olio motore è in funzione della temperatura esterna. Usare il grafico per selezionare il grado di viscosità più adatto alle temperature di utilizzo.

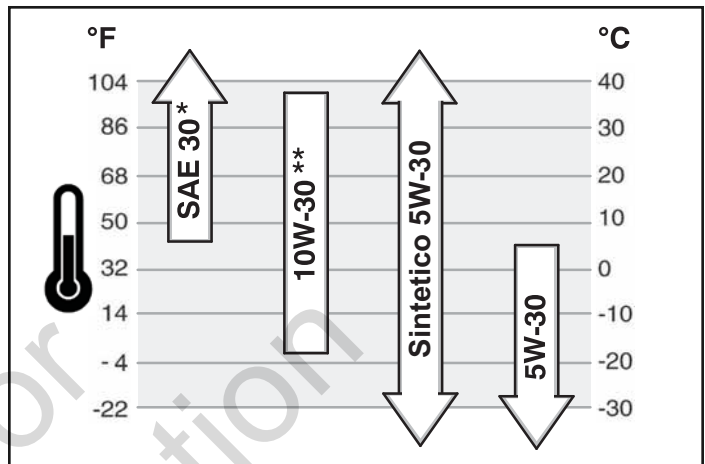

* Con temperature esterne inferiori a 40°F (4°C) l'uso di olio SAE 30 comporta difficoltà di avviamento.

** Con temperature esterne superiori a 80°F (27°C) l'uso di olio 10W-30 può aumentare il consumo del lubrificante. Controllare il livello dell'olio con maggiore frequenza.

Controllo/rabbocco olio

Prima di rabboccare o controllare il livello dell'olio.

- Posizionare il motore su una superficie piana.
 - Pulire l'area di riempimento dell'olio da eventuali detriti.
1. Rimuovere l'astina (A, Figura 4) e asciugare con un panno pulito.
 2. Inserire e serrare l'asta di livello.
 3. Rimuovere l'astina e controllare il livello dell'olio. Assicurarsi che il livello dell'olio sia sul segno PIENO (B) sull'astina.
 4. Se necessario, rabboccare lentamente l'olio nel motore (C). **Non superare il segno full - pieno.** Dopo aver aggiunto l'olio, attendere un minuto prima di verificare nuovamente il livello.

NOTA: non aggiungere olio allo scarico rapido (L, Figura 3) (se presente).

5. Rimettere l'astina e serrare e controllare il livello dell'olio.

Pressione dell'olio

In caso di bassa pressione dell'olio, un pressostato (se previsto) spegne il motore o attiva un dispositivo di allarme sull'attrezzatura. In tal caso, spegnere il motore e controllare il livello dell'olio con l'asta di livello.

Se il livello dell'olio è inferiore al segno ADD, rabboccare l'olio finché non raggiunge il segno FULL. Avviare il motore e controllare che la pressione sia corretta prima di continuare a utilizzarlo.

Se il livello dell'olio è compreso tra i segni ADD e FULL, **non avviare** il motore. Contattare un rivenditore autorizzato per far eliminare il problema della pressione dell'olio.

Raccomandazioni relative al carburante

È necessario che la benzina sia conforme a questi requisiti:

- Benzina pulita, fresca e senza piombo.
- Minimo 87 ottani/87 AKI (91 RON). Se si lavora a elevate altitudini, vedere di seguito.
- Può essere utilizzata benzina con un contenuto massimo del 10% di etanolo (gasolio) o del 15% di MTBE (metil-ter-butil etere).

ATTENZIONE: Non utilizzare benzina non approvata come E85. Non miscelare olio nella benzina o modificare il motore in modo che funzioni con benzine alternative. Ciò danneggia i componenti del motore e comporta **l'annullamento della garanzia sul motore**.

Per proteggere il sistema di alimentazione dalla formazione di gomme, aggiungere l'additivo stabilizzante al carburante. Vedere *Rimessaggio*. Non tutti i carburanti sono gli stessi. Se si verificano problemi di avviamento o di prestazioni cambiare il fornitore o la marca di carburante. Questo motore è omologato per funzionare con benzina senza piombo. Il sistema di controllo delle emissioni è EM (Engine Modifications, Modifiche al motore).

Altitudine elevata

Ad altitudini superiori ai 1524 metri (5000 piedi), è accettabile anche una benzina con un numero minimo di ottani pari a 85 ottani/85 AKI (89 RON). Per essere sempre conforme ai requisiti sulle emissioni, è necessario effettuare delle modifiche per altitudini elevate. Il funzionamento senza questa regolazione provocherà una diminuzione delle prestazioni, un aumento dei consumi di carburante e un aumento delle emissioni. Per informazioni sulla regolazione ad altitudini elevate, rivolgersi a un rivenditore autorizzato.

Si raccomanda di non far funzionare il motore ad altitudini inferiori ai 762 metri (2500 piedi) con il kit per elevate altitudini installato.

Rabbocco del carburante



AVVERTENZA

La benzina ed i relativi vapori sono altamente infiammabili ed esplosivi.



Un incendio oppure un'esplosione possono provocare gravi ustioni o morte.



Durante il rifornimento del carburante

- Spegnere il motore e lasciarlo raffreddare per almeno 2 minuti prima di togliere il tappo del serbatoio del carburante.
- Effettuare il rifornimento in esterni oppure in un'area ben ventilata.
- Non riempire eccessivamente. Per consentire l'espansione del carburante, non riempire oltre il bordo inferiore del bocchettone del serbatoio.
- Tenere benzina e i vapori lontani da scintille, fiamme vive, fiamme pilota, calore e altre fonti di accensione.
- Controllare frequentemente che il sistema di alimentazione, il serbatoio, il tappo e i raccordi non presentino crepe né perdite. Se necessario, sostituire le parti danneggiate.
- In caso di perdite di carburante, lasciarlo evaporare prima di avviare il motore.

1. Pulire l'area intorno al tappo del carburante da sporco e detriti. Togliere il tappo del carburante (**A**, Figura 5).
2. Riempire il serbatoio (**B**) con carburante. Per consentire l'espansione del carburante, non riempire oltre il bordo inferiore del bocchettone del serbatoio (**C**).
3. Rimontare il tappo del carburante.

Avvio del motore



AVVERTENZA

La benzina ed i relativi vapori sono altamente infiammabili ed esplosivi.



Un incendio oppure un'esplosione possono provocare gravi ustioni o morte.



All'avviamento del motore

- Accertarsi che candela, silenziatore, tappo del carburante e filtro dell'aria (se presente) siano saldamente posizionati nelle proprie sedi.
- Non far girare il motore senza candela.
- Se il motore è ingolfato, portare il comando dell'aria (se in dotazione) in posizione OPEN/RUN, portare l'acceleratore (se in dotazione) in posizione FAST e far girare il motorino di avviamento finché non parte.



AVVERTENZA



Il motore emette monossido di carbonio, un gas inodore, incolore e velenoso. L'inalazione di monossido di carbonio può provocare nausea, svenimento o morte.

- Avviare e far funzionare il motore all'aperto in un'area ben ventilata.
- Non avviare o far funzionare il motore in locali chiusi, anche se porte e finestre sono aperte.

AVVISO: Il motore viene spedito da Briggs & Stratton senza olio. Prima di avviare il motore, assicurarsi di rifornire con olio secondo le istruzioni contenute in questo manuale. Se il motore viene avviato senza olio, si danneggerà in modo irreparabile e non sarà coperto da garanzia.

1. Controllare il livello dell'olio. Vedere la sezione **Come controllare/Aggiungere l'olio.**
2. Verificare che i comandi delle attrezzature, se presenti, siano disinnestati.
3. Ruotare la valvola d'intercettazione del carburante (**A**, Figura 6), se presente, in posizione ON.
4. Portare il comando dell'acceleratore (**B**) in posizione di ACCELERAZIONE. Far funzionare il motore in posizione di ACCELERAZIONE.
5. Portare la leva combinata starter/acceleratore (**C**), nella posizione di CHOKE accelerazione.

NOTA: a motore caldo lo starter di solito non è necessario per riavviarlo.

6. Ruotare l'interruttore di avvio elettrico (**D**) sulla posizione ON/DI AVVIO.

NOTA: Se il motore non parte dopo ripetuti tentativi, rivolgersi ad un concessionario autorizzato.

AVVISO: Per prolungare la durata dello starter, usare cicli di avviamento brevi (al massimo, cinque secondi). Attendere un minuto prima di ripetere il tentativo di avviamento.

7. Quando il motore si è riscaldato, spostare il comando dell'aria (**C**) nella posizione di marcia.

Guida del trattore

1. Sedersi sul sedile e regolare il sedile in modo da poter raggiungere comodamente tutti i comandi e vedere il display del cruscotto.
2. Mettere il freno di parcheggio.
3. Accertarsi che l'interruttore di PTO (presa di forza) sia disimpegnato.
4. Avviare il motore (vedere **Avviamento del motore**).
5. Togliere il freno di parcheggio e rilasciare il pedale del freno.
6. Per cominciare a muoversi in avanti premere il pedale di comando della velocità avanti. Togliere il piede dal pedale per fermarsi. Notare che quanto più si spinge il pedale della velocità tanto più alta sarà la velocità di spostamento del trattore.
7. Fermare il trattore togliendo il piede dai pedali della velocità, mettendo il freno di parcheggio e arrestando il motore (vedere **Arresto del trattore e motore**).

Falciatura

1. Impostare l'altezza di taglio della falciatrice al livello desiderato usando la leva di sollevamento della falciatrice.
2. Tirare il freno di stazionamento. Accertarsi che l'interruttore di PTO (presa di forza) sia disimpegnato.
3. Avviare il motore (vedere **Avviamento del motore**).
4. Impostare la farfalla su TUTTA APERTA.
5. Inserire la PTO per attivare le lame della falciatrice.
6. Iniziare a falciare.

*NOTA: Quando suona l'allarme "separatore pieno", spegnere immediatamente la PTO per impedire che il tubo di scarico si ostruisca. Andare fino al punto scelto e svuotare il separatore (vedere **Svuotamento del separatore**).*

7. Alla fine, spegnere la PTO (presa di forza) e sollevare il piano utilizzando la leva di sollevamento della falciatrice.
8. Fermare il motore (vedere **Arresto del trattore e del motore**).



AVVERTENZA

Il motore si spegnerà se il pedale di retromarcia viene premuto con il PTO inserito ma senza l'opzione RMO attivata. L'operatore deve sempre disinserire il PTO prima di attraversare strade, sentieri, o altre aree che possono essere usate da veicoli. La perdita improvvisa di potenza potrebbe creare una situazione pericolosa.

AVVERTENZA

La falciatura in retromarcia può essere pericolosa per gli astanti. Si possono verificare incidenti tragici se l'operatore non presta attenzione alla presenza di bambini. Non attivare mai l'opzione RMO (falciatura in retromarcia) quando ci sono bambini. I bambini sono attratti dall'unità al lavoro e dall'attività che la circonda.

Falciatura in retromarcia

Se l'operatore decide di falciare in retromarcia, si può usare il sistema RMO. Per usare l'opzione di falciatura in retromarcia (RMO), girare la chiavetta dell'RMO dopo avere inserito il PTO. La spia a LED si accenderà e l'operatore può spostarsi a marcia indietro. Ogni volta che la PTO viene azionata occorre riattivare la RMO, se desiderato. La chiavetta deve essere rimossa per impedire l'accesso alla funzione RMO.

Spinta del trattore a mano

1. Disimpegnare il PTO (presa di forza) e spegnere il motore.
2. Spingere la leva di circa 6 cm (2-3/8 pollici) per rilasciare la trasmissione (A, Figura 7).
3. A questo punto il trattore può essere spinto a mano.



NO N TRAINARE IL TRATTORE

Il traino dell'unità causerà danno al cambio. • Non usare un altro veicolo per spingere o tirare questa unità. • Non azionare la leva della valvola di sbloccaggio della trasmissione con il motore in marcia.



Funzione del freno di parcheggio

Applicazione del freno di stazionamento - Vedere la Figura 8. Per bloccare il freno di stazionamento, rilasciare i pedali della velocità di avanzamento sul terreno (A), premere fino in fondo il pedale del freno (B), tirare verso l'alto la manopola del freno di stazionamento (C) e rilasciare quindi il pedale del freno.

Rilascio del freno di stazionamento - Vedere la Figura 8. Per rilasciare il freno di stazionamento, premere il pedale del freno (B).

Controllo crociera

PER INSERIRE:

1. Tirare verso l'alto la manopola di controllo crociera (D, Figura 8).
2. Premere il pedale della velocità di avanzamento sul terreno (A).
3. Una volta raggiunta la velocità desiderata, sollevare la manopola di controllo crociera (D). La velocità di crociera viene bloccata su una delle cinque posizioni.

PER DISINSERIRE:

1. Premere il pedale del freno (B, Figura 8).

OPPURE

2. Premere il pedale della velocità di avanzamento sul terreno (A).

Contaore (se presenti)

Il contaore (E, Figura 8) misura il numero di ore in cui la chiave resta nella posizione di marcia, RUN.

Arresto del trattore e del motore

1. Riportare il controllo velocità di avanzamento sul terreno in folle.
2. Disimpegnare il PTO (presa di forza) e aspettare che tutte le parti in movimento si fermino.
3. Spostare il comando della farfalla su SLOW (lento) e girare la chiave alla posizione OFF (spento). Togliere la chiave.

Svuotamento del raccoglitore

Per svuotare il raccoglitore:

1. Per svuotare il raccoglitore (A, Figure 9), estendere la leva del raccoglitore e spingerla in avanti (B).
2. Servirsi della leva del raccoglitore per richiudere il raccoglitore e spingerla di nuovo al suo interno.

Rimozione e installazione del raccoglitore

AVVERTENZA

Non attivare l'unità senza avere montato la tramoggia e il deflettore.

1. Sbloccare la chiusura del raccoglitore (**A**, Figura 10) situata dietro la ruota posteriore di sinistra.
2. Sollevare la chiusura del raccoglitore e spingerla all'indietro.
3. Utilizzare la leva del raccoglitore (**B**) per aprirlo leggermente.
4. Sollevare il raccoglitore dai supporti posteriori.
5. Per l'installazione seguire l'ordine inverso di quello precisato per la rimozione. Per aiutarsi nell'installazione del raccoglitore, accertarsi che le frecce di allineamento sul raccoglitore e sul retro del trattore corrispondano.

Installazione e rimozione dell'attacco di pacciamatura

AVVERTENZA

Per sicurezza personale, non maneggiare le lame taglienti dell'elemento di falciatura a mani nude. Il maneggio disattento o erroneo delle lame può procurare lesioni gravi.

1. Togliere il raccoglitore.
2. Tenendo la maniglia (**A**, Figura 11) inserire l'attacco nel tunnel. Accertarsi che il corpo (**B**) si inserisca sulle guide scorrevoli del piano.
3. Spingere la maniglia per comprimere la molla all'interno.
4. Inserire la prolunga di tubo nel foro all'estremità del tunnel e fissare in modo sicuro con la forcilla (**B**).
5. Rimontare il raccoglitore.
6. Per togliere l'attacco di pacciamatura procedere in modo inverso.

Regolazione dell'allarme di raccoglitore pieno

Il volume di erba nel raccoglitore può essere modificato regolando la paletta di allarme (vedere Figura 12).

Regolazione del volume di erba

Facendo scorrere la paletta (**A**, Figura 12) verso l'alto si aumenta la quantità di erba nel collettore prima che scatti l'allarme. Facendo scorrere la paletta verso il basso si riduce la quantità di erba nel collettore prima che scatti l'allarme.

1. Allentare l'attrezzamento della staffa (**B**).
2. Fare scorrere la staffa della paletta (**A**) verso l'alto o verso il basso.
3. Serrare l'attrezzamento della staffa.

Regolazione altezza di taglio

La leva di sollevamento del tagliaerba (**A**, Figura 13) viene utilizzata per alzare ed abbassare la base all'altezza di taglio desiderata.

Per abbassare la base, tirare leggermente indietro la leva di sollevamento del tagliaerba, spingerla a sinistra e farla scorrere in basso. Per sollevare la base, tirare la leva di sollevamento del tagliaerba e bloccarla nella tacca a destra.

Attacco di un rimorchio

La forza massima della barra di traino orizzontale consentita è 280 Newton. Quella verticale è 160 Newton. Questo equivale ad un rimorchio di 113 kg (250 libbre) su una collina con dislivello di 10 gradi. Fissare il rimorchio in modo sicuro con perno di aggancio di misura adeguata (**A**, Figura 14) e fermaglio (**B**).

PROCEDURA		PRIME 5 ORE	OGNI 8 ORE O UNA VOLTA AL GIORNO	OGNI 25 ORE O UNA VOLTA L'ANNO	OGNI 50 ORE O UNA VOLTA L'ANNO	ANNUALMENTE
TRATTORE E ELEMENTO DI FALCIATURA	Controllo del sistema di interbloccaggio di sicurezza		✓			
	Controllare i freni del trattore				✓	
	Controllare il tempo di arresto delle lame di falciatura			✓		
	Controllare che non ci siano pezzi allentati sul trattore e elemento di falciatura			✓		
	Lubrificare il trattore e l'elemento di falciatura					✓ Rivolgersi al concessionario
	Pulire la batteria e i cavi				✓	
	Controllare la pressione delle gomme			✓		
	Pulire trattore e piano di falciatura		✓			
	Controllo dell'elemento di falciatura					✓ Rivolgersi al concessionario
MOTORE	Cambio d'olio del motore	✓			✓	
	Controllo di livello dell'olio motore		✓			
	Pulire il vano motore da eventuali detriti visibili		✓			
	Pulire filtro dell'aria e pre-filtro*			✓		
	Sostituire il filtro dell'olio				✓	
	Ispezionare la marmitta					✓ Rivolgersi al concessionario
	Sostituzione del filtro dell'aria					✓
	Sostituire il pre-filtro					✓
	Sostituire la candela					✓ Rivolgersi al concessionario
Sostituire il filtro del carburante					✓ Rivolgersi al concessionario	

*In presenza di polvere o di detriti aerotrattati sportati pulire più spesso.

Controllo della pressione delle gomme

La pressione delle gomme va controllata periodicamente e deve essere mantenuta ai valori indicati nella tabella. Notare che questi valori di pressione possono essere diversi dai valori di "pressione massima" stampigliati sull lato della gomma stessa. La pressione indicata fornisce una corretta aderenza al suolo, migliora la qualità di taglio e prolunga la durata delle gomme.

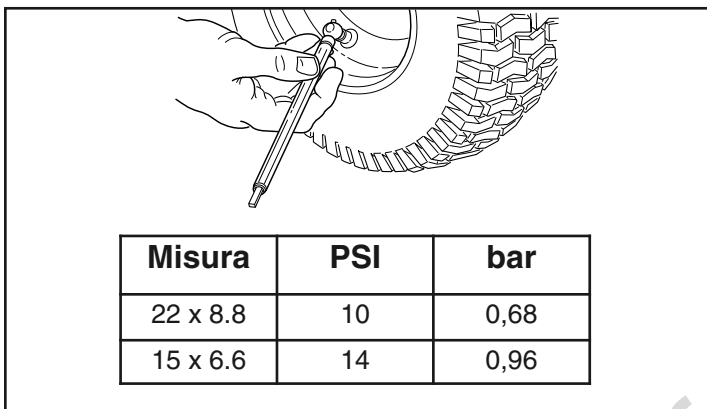

Controllare il tempo di arresto delle lame di falciatura

Le lame e la cinghia di trazione del tagliaerba devono arrestarsi completamente entro cinque secondi dopo la disattivazione dell'interruttore della PTO elettrica.

1. Avviare il motore con il trattore in folle, il PTO disimpegnato e l'operatore seduto sul sedile.
2. Osservare il poggiatesta sinistro in prossimità della cinghia di trazione del tagliaerba. Impegnare il PTO e aspettare diversi secondi. Disinserire la PTO e controllare quanto tempo occorre per arrestare la cinghia di trazione del tagliaerba.
3. Se la cinghia dell'elemento di falciatura non si arresta entro cinque secondi, rivolgersi ad un concessionario autorizzato.

Manutenzione della batteria



AVVERTENZA

Quando si tolgono o si installano i cavi della batteria, scollegare quello del negativo per PRIMO e ricollegarlo per ULTIMO. Se non si segue questo ordine si rischia di corto-circuitare il cavo del positivo sul telaio con un utensile.



Pulizia della batteria e dei cavi

1. Scollegare i cavi dalla batteria, cominciando dai cavi negativi (A, Figura 15) e quindi quelli della e positivi (B).
2. Allentare il dado ad alette e la rondella (D).
3. Ruotare l'asta di tenuta (C) verso l'alto ed allontanarla dalla batteria. Fissare alla torretta dello sterzo.
4. Rimuovere la batteria (E).
5. Pulire lo scomparto della batteria usando una soluzione di bicarbonato di sodio in acqua.
6. Pulire i morsetti della batteria e le estremità dei cavi con una spazzola metallica e un detergente per terminali finché non luccicano.
7. Reinstallare la batteria (E) nel vano. Fissare con l'asta di tenuta (C) ed il dado con alette e rondella (D).
8. Riattaccare i cavi della batteria, cominciando da quelli positivi e la copertura (B) e quindi quelli negativi (A).
9. Ricoprire le estremità dei cavi e i morsetti con uno strato di vaselina o grasso non conduttore.

Carica della batteria



AVVERTENZA



Tenere la batteria lontana da fiamme vive e scintille perché i suoi vapori sono altamente infiammabili. Caricare la batteria in ambiente ben ventilato.

Una batteria scarica o troppo poco carica per avviare il motore può essere il risultato di un di un sistema di carica difettoso o di altro problema di un elemento dell'impianto elettrico. In caso di dubbi sulla causa del problema, rivolgersi al concessionario locale. Quando si rende necessario sostituire la batteria, vedere la sezione **Pulizia della batteria e dei cavi**.

Per sostituire la batteria, seguire le istruzioni fornite dal produttore del caricabatteria oltre a tutte le avvertenze contenute nella sezione **Sicurezza dell'operatore** di questo manuale. Caricare la batteria completamente. Non caricare a un amperaggio superiore a 10 A.

Lubrificazione

Lubrificare l'unità nei punti indicati nelle Figure da 16 a 19 oltre che nei punti elencati. In generale si dovrebbero oliare i punti di tutte le parti metalliche che vengono in contatto con altre. Evitare olio e grasso sulle cinghie e sulle pulegge. Pulire le superfici prima e dopo la lubrificazione.

Regolazione del sedile

Il sedile può essere spostato avanti e indietro. Alzare la leva (A, Figura 20), posizionare il sedile come desiderato e rilasciare la leva per bloccare il sedile in posizione.

Regolazione del freno

Questa unità non dispone di freno regolabile manualmente. Se il freno non funziona correttamente, rivolgersi ad un rivenditore autorizzato.

Cambio dell'olio

L'olio esausto è un prodotto di scarto dannoso e deve essere smaltito in modo appropriato. Non smaltire tra i rifiuti domestici. Verificare presso le autorità locali, i centri specializzati o il rivenditore, la presenza di un sicuro impianto di smaltimento/riciclaggio.

Rimuovere l'olio

1. Con il motore spento ma ancora caldo, scollegare il cavo della candela (A, Figura 21) e allontanarlo.
2. Rimuovere l'astina (D).

Tappo di spurgo dell'olio standard

1. Rimuovere il tappo di scarico dell'olio (B, Figura 21). Scaricare l'olio in un contenitore appropriato.
2. Dopo aver scaricato l'olio, rimontare il tappo di drenaggio dell'olio e serrare.

Scarico rapido dell'olio opzionale

1. Scollegare il flessibile di scarico dell'olio (G, Figura 21) dalla parte laterale del motore.
2. Ruotare e rimuovere il tappo di scarico dell'olio (H). Abbassare delicatamente lo scarico rapido dell'olio (I) versando il contenuto in un contenitore approvato (J).
3. Dopo aver scaricato l'olio, rimontare il tappo di dell'olio. Collegare il flessibile di scarico dell'olio alla parte laterale del motore.

Sostituzione del filtro dell'olio

Per gli intervalli di sostituzione, consultare la tabella di **Manutenzione**.

1. Scaricare l'olio dal motore. Vedere la sezione **Rimuovere l'olio**.
2. Rimuovere il filtro dell'olio (C, Figura 22) e smaltirlo nella maniera appropriata.
3. Prima di installare il nuovo filtro dell'olio, lubrificare la guarnizione del filtro dell'olio con un velo di olio fresco e pulito.
4. Installare il filtro dell'olio e serrare manualmente finché la guarnizione con tocca l'adattatore del filtro dell'olio, quindi serrare il filtro dell'olio di altri 1/2 - 3/4 di giro.
5. Rabboccare l'olio. Vedere la sezione Rabbocco dell'olio.
6. Avviare e far funzionare il motore. Quando il motore si è riscaldato, controllare che non siano presenti perdite d'olio.
7. Spegnerne il motore e controllare il livello dell'olio, che deve raggiungere il segno FULL sull'astina di livello.

Rifornire di olio

- Posizionare il motore su una superficie piana.
 - Pulire l'area di riempimento dell'olio da eventuali detriti.
 - Vedere la sezione **Dati tecnici** per la capacità di olio motore.
1. Rimuovere l'astina (D, Figura 21) e asciugare con un panno pulito.
 2. Versare lentamente l'olio nel tappo di rifornimento del motore (E). **Non rabboccare eccessivamente**. Dopo aver rabboccato l'olio, attendere un minuto e ricontrollare il livello dell'olio.
 3. Installare e serrare il tappo con l'astina di livello.
 4. Rimuovere l'asta di livello e controllare il livello dell'olio, che deve raggiungere il segno FULL (F) sull'asta di livello.
 5. Installare e serrare il tappo con l'astina di livello.

Manutenzione del filtro dell'aria



AVVERTENZA

La benzina ed i relativi vapori sono altamente infiammabili ed esplosivi.



Un incendio oppure un'esplosione possono provocare gravi ustioni o morte.



- Non avviare o mettere in funzione il motore senza gruppo filtro dell'aria (se presente) o filtro dell'aria (se presente).

AVVISO: Non utilizzare aria compressa o solventi per pulire il filtro. L'aria compressa può danneggiare il filtro e i solventi possono scioglierlo. Il sistema del filtro dell'aria utilizza una cartuccia ovale o piatta. Alcuni modelli sono inoltre dotati di un prefiltra che può essere lavato e riutilizzato.

1. Togliere il tappo del carburante (A, Figura 23).
2. Rimuovere il filtro (C) ed il prefiltra (B).
3. Per far staccare lo sporco, picchiettare leggermente il filtro su una superficie dura. Se il filtro è eccessivamente sporco, sostituirlo.
4. Lavare il prefiltra in un detergente liquido diluito in acqua. Farlo asciugare completamente. Non ungerne il prefiltra.
5. Montare il prefiltra asciutto e il filtro sulla base del motore (D).
6. Installare il coperchio.

Ispezione della marmitta



AVVERTENZA

I motori accesi generano calore. Le parti del motore, in particolare il silenziatore, possono essere estremamente calde.



In caso di contatto sussiste il rischio di gravi ustioni.



I detriti infiammabili, ad esempio foglie, erba, paglia, ecc. possono incendiarsi.

- Lasciare sempre raffreddare il silenziatore, i cilindri e le alette prima di toccarli.
- Rimuovere dal vano motore eventuali detriti visibili.



AVVERTENZA: Il ricambio deve avere la stessa qualità del dispositivo originale e deve

essere montato nella stessa posizione per evitare il rischio d'incendio.

Rimessaggio



AVVERTENZA

Non mettere mai in rimessa l'unità (con carburante all'interno) in una struttura mal ventilata. I vapori del carburante possono raggiungere una fonte di accensione (ad esempio, una caldaia, uno scaldacqua, ecc.) e provocare un'esplosione. Inoltre i vapori del carburante sono tossici per gli esseri umani e per gli animali.



Quando si conserva carburante o l'unità va in rimessaggio con carburante nel serbatoio

- Tenere sempre lontano da fornaci, stufe, scaldabagni o altri apparecchi che hanno fiamma pilota o altre fonti di ignizione perché potrebbero accendere i vapori del carburante.

Apparecchiatura

Disimpegnare il PTO (presa di forza), mettere il freno di parcheggio e togliere la chiave.

La batteria dura più a lungo se viene rimossa. Circa una volta al mese, metterla in un luogo fresco e asciutto completamente caricata. Scollegare il cavo del negativo se si lascia la batteria nell'unità.

Impianto carburante

Se conservato per oltre 30 giorni, il carburante può scadere. Il carburante scaduto fa sì che si formino depositi acidi e gommosi nell'impianto carburante o su parti essenziali del carburatore. Per mantenere fresco il carburante, usare lo stabilizzante Briggs & Stratton FUEL FIT® disponibile come additivo liquido o come cartuccia concentrata a gocciolamento.

Non è necessario scaricare il carburante dal motore se viene aggiunto uno stabilizzante secondo le istruzioni. Far girare il motore per due minuti per far circolare lo stabilizzante in tutto l'impianto carburante. Il motore e il carburante possono quindi essere conservati fino a 24 mesi.

Se la benzina contenuta nel motore non è stata trattata con uno stabilizzante, deve essere scaricata in un contenitore approvato. Far andare il motore finché non si arresta per mancanza di carburante. Si consiglia l'uso di uno stabilizzante nel contenitore per conservare la freschezza.

Olio motore

Mentre il motore è ancora caldo, cambiare l'olio. Vedere **Cambio dell'olio**.

Prima di avviare l'unità dopo un periodo di rimessaggio:

- Controllare il livello di tutti i fluidi. Verificare tutti i punti della manutenzione.
- Eseguire i controlli e le procedure consigliati in questo manuale.
- Lasciare che il motore si riscaldi per diversi minuti prima di usare la macchina.

Individuazione e correzione dei problemi del trattore

PROBLEMA	ESAMINARE	RIMEDIO
Il motore non gira o non si avvia.	Pedale del freno non premuto.	Premere fino in fondo il pedale del freno.
	L'interruttore della PTO (frizione elettrica) è nella posizione di acceso, ON.	Portarlo in posizione di spento, OFF.
	Controllo crociera attivato.	Spostare la manopola sulla posizione di folle/spento, FOLLE/OFF.
	Carburante esaurito.	Se il motore è molto caldo, attendere che si raffreddi e rabboccare il serbatoio.
	Motore ingolfato.	Chiudere la valvola dell'aria.
	Il fusibile è rotto.	Rivolgersi al rivenditore autorizzato.
	Pulire i terminali della batteria.	Vedere la sezione <i>Pulizia della batteria e dei cavi</i> .
	Batteria scarica o inutilizzabile.	Ricaricare o sostituire la batteria.
	Cablaggio allentato o rotto.	Controllare visivamente i cavi. Se sono consumati o rotti, rivolgersi a un rivenditore autorizzato.
	Solenoido o motorino dello starter difettoso.	Rivolgersi al rivenditore autorizzato.
	Interruttore di interblocco di sicurezza difettoso.	Rivolgersi al rivenditore autorizzato.
	Acqua nel carburante.	Rivolgersi al rivenditore autorizzato.
	Benzina vecchia o stagnante.	Rivolgersi al rivenditore autorizzato.
Il motore fa fatica a partire e funziona male.	Miscela di carburante troppo ricca.	Pulire il filtro dell'aria.
	Il motore ha altri problemi.	Rivolgersi al rivenditore autorizzato.
Il motore batte in testa.	Livello dell'olio basso.	Controllare/rabboccare secondo necessità.
	Utilizzato il grado di olio sbagliato.	Vedere <i>Tabella consigli per l'olio</i> .
Consumo d'olio eccessivo.	Il motore è troppo caldo.	Rivolgersi al rivenditore autorizzato.
	Utilizzato il grado di olio sbagliato.	Vedere <i>Tabella consigli per l'olio</i> .
	Troppo olio nel basamento.	Spurgare l'olio in eccesso.
Lo scarico del motore è nero.	Filtro dell'aria sporco.	Vedere la sezione <i>Manutenzione del filtro dell'aria</i> .
	Bobina d'arresto chiusa.	Aprire la bobina d'arresto.
Il motore è avviato ma il trattore non si muove.	Pedali di controllo della velocità di avanzamento sul terreno non premuti.	Premere i pedali.
	Leva di rilascio della trasmissione in posizione SPINTA.	Spostare in posizione di GUIDA.
	La cinghia della falciatrice è rotta.	Rivolgersi al rivenditore autorizzato.
	Il freno di stazionamento è inserito.	Disinserire il freno di stazionamento.
	La cinghia di trasmissione della trazione è rotta o slitta.	Rivolgersi al rivenditore autorizzato.

INDIVIDUAZIONE E CORREZIONE DEI PROBLEMI

Individuazione e correzione dei problemi del trattore (segue)

PROBLEMA	ESAMINARE	RIMEDIO
Il freno di parcheggio non tiene.	Freno interno usurato.	Rivolgersi al rivenditore autorizzato.
Il trattore sterza a fatica o viene guidato a fatica.	La tiranteria dello sterzo è allentata.	Rivolgersi al rivenditore autorizzato.
	Gonfiaggio pneumatici inadeguato.	Vedere la sezione <i>Controllo della pressione delle gomme.</i>
	Cuscinetti del mandrino delle ruote anteriori asciutti.	Rivolgersi al rivenditore autorizzato.

Individuazione e correzione dei problemi dell'elemento di falciatura

PROBLEMA	ESAMINARE	RIMEDIO
L'elemento di falciatura non si alza.	La tiranteria di sollevamento non è attaccata o è danneggiata.	Rivolgersi al rivenditore autorizzato.
La falciatura non è uniforme.	Il tagliaerba non è livellato correttamente.	Rivolgersi al rivenditore autorizzato.
	Le gomme del trattore non sono adeguatamente gonfie.	Vedere la sezione <i>Controllo della pressione delle gomme.</i>
La falciatura ha un aspetto grossolano.	Regime motore troppo lento.	Impostare a tutto gas.
	Velocità di avanzamento sul terreno troppo rapida.	Ridurre la velocità.
	Il tagliaerba ha altri problemi.	Rivolgersi al rivenditore autorizzato.
Il motore si arresta facilmente quando l'elemento di falciatura è impegnato.	Regime motore troppo lento.	Impostare a tutto gas.
	Velocità di avanzamento sul terreno troppo rapida.	Ridurre la velocità.
	Filtro dell'aria sporco o ostruito.	Vedere la sezione <i>Manutenzione del filtro dell'aria.</i>
	L'altezza di taglio è troppo bassa.	Durante la prima passata tagliare l'erba all'altezza di taglio massima.
	Il motore non è alla temperatura d'esercizio.	Far girare il motore per alcuni minuti per riscaldarlo.
Eccessive vibrazioni del tagliaerba.	Il tagliaerba comincia nell'erba alta.	Avviare il tagliaerba in una zona pulita.
	Il tagliaerba ha altri problemi.	Rivolgersi al rivenditore autorizzato.
Il motore gira e il trattore si sposta, ma la tagliaerba non si muove.	PTO non innestato.	Innestare PTO.
	Il tagliaerba ha altri problemi.	Rivolgersi al rivenditore autorizzato.

GARANZIA LIMITATA

Briggs & Stratton Power Products Group, LLC riparerà e/o sostituirà, gratuitamente, ogni parte dell'apparecchio che si riveli difettosa nel materiale o nella lavorazione o in entrambi. Briggs & Stratton Corporation riparerà e/o sostituirà, gratuitamente, ogni parte dell'apparecchio del motore Briggs and Stratton* (se in dotazione) che si riveli difettosa nel materiale o nella lavorazione o in entrambi. I costi per il trasporto del prodotto inviato per la riparazione o la sostituzione ai sensi di questa garanzia devono essere sostenuti dall'acquirente. Questa garanzia è valida per i periodi di tempo e alle condizioni a cui è soggetta indicati di seguito. Per l'assistenza in garanzia, Trovare il centro di assistenza autorizzato più vicino usando il nostro strumento di ricerca concessionari sui siti web www.BriggsandStratton.com.

Non c'è alcuna altra garanzia espressa. Le garanzie implicite, comprese quelle di commerciabilità e adeguatezza ad uno scopo particolare, si limitano a un anno dalla data di acquisto o nella misura in cui è consentito dalla legge. Nella misura in cui l'esclusione è consentita dalla legge, sono escluse responsabilità per danni incidentali o consequenziali.

Alcuni stati o Paesi non consentono limiti alla durata della garanzia implicita e alcuni stati o Paesi non ammettono l'esclusione o la limitazione di danni incidentali o consequenziali, quindi la suddetta limitazione ed esclusione potrebbe non applicarsi al singolo utente. Questa garanzia dà all'utente specifici diritti legali e lo stesso potrebbe avere altri diritti che variano da stato a stato o da Paese a Paese.

PERIODO DI GARANZIA

Articolo	Uso del consumatore	Uso commerciale:
Apparecchiatura	2 anni	n/a
Motore*	2 anni	n/a
Batteria	1 anno	n/a

Il periodo di garanzia comincia il giorno dell'acquisto da parte del consumatore al dettaglio o dell'utente finale commerciale e continua per il periodo di tempo suddetto. "Uso del consumatore" significa uso domestico residenziale personale da parte di un consumatore al dettaglio. "Uso commerciale" significa ogni altro uso, compreso l'uso a scopi commerciali, che generano reddito o di noleggio. Se il prodotto viene utilizzato a fini commerciali sarà pertanto considerato come soggetto ad uso commerciale ai fini di questa garanzia.

Non è necessaria alcuna registrazione di garanzia per ottenere la garanzia sui prodotti Briggs & Stratton. Conservare la ricevuta di acquisto come prova. Se non viene fornita una prova della data di acquisto iniziale all'atto della richiesta dell'assistenza in garanzia, sarà utilizzata la data di produzione del prodotto per stabilire l'idoneità della garanzia.

INFORMAZIONI SULLA GARANZIA

Accogliamo le riparazioni in garanzia e ci scusiamo per l'inconveniente. Il servizio di garanzia è disponibile solo attraverso i rivenditori autorizzati da Briggs & Stratton o BSPPG, LLC.

La maggior parte delle riparazioni in garanzia è gestita normalmente, ma qualche volta le richieste di assistenza in garanzia potrebbero non essere appropriate. Questa garanzia si applica solo in casi di difetti di materiali o lavorazione. Non copre i danni provocati da uso improprio o abuso, manutenzione o riparazioni non corrette, usura e rotture normali o carburante scaduto o non approvato.

Uso improprio e abuso - L'uso corretto previsto per questo prodotto è descritto nel Manuale per l'operatore. L'uso del prodotto in modi non descritti nel Manuale per l'operatore o l'uso del prodotto dopo che è stato danneggiato annulla la garanzia. La garanzia non è consentita se il numero di serie del prodotto è stato rimosso o se il prodotto è stato alterato o modificato in qualche modo o se il prodotto presenta prove di abuso quali danni da impatti o danni da corrosione per acqua/sostanze chimiche.

Manutenzione o riparazioni non corrette - Questo prodotto deve ricevere la manutenzione prevista secondo le procedure e i programmi contenuti nel Manuale per l'operatore e l'assistenza o le riparazioni devono essere eseguite usando componenti Briggs & Stratton. I danni provocati da mancanza di manutenzione o da uso di componenti non originali non sono coperti da garanzia.

Usura normale - Come tutti i dispositivi meccanici, questa unità è soggetta ad usura anche se riceve la manutenzione corretta. Questa garanzia non copre le riparazioni previste quando l'uso normale ha esaurito la vita di una parte o dell'apparecchio. Gli articoli usati per la manutenzione e soggetti ad usura come filtri, cinghie, lame per il taglio e pastiglie per freni (le pastiglie per i freni del motore sono coperte) non sono coperti da garanzia per le sole caratteristiche di usura, a meno che la causa sia dovuta a difetti di materiali o lavorazione.

Carburante scaduto - Per un corretto funzionamento, questo prodotto ha bisogno di carburante pulito che sia conforme ai criteri specificati nel Manuale per l'operatore. I danni provocati da carburante scaduto (perdite al carburatore, tubi per il carburante intasati, valvole bloccate) non sono coperti da garanzia.

* Si applica solo a motori Briggs and Stratton. La copertura della garanzia per motori non-Briggs and Stratton viene fornita dal produttore del motore.

MOTORE

18 CV* Briggs & Stratton

Marca	Briggs & Stratton
Potenza	18 @ 2700 +/- 100 giri/min
Cilindrata	656 cc (40,03 pollici cubici)
Impianto elettrico	12 V, alternatore 16 amp, batteria: 230 CCA
Capacità d'olio	1,8-1,9 L (62-64 once)
Distanza candela	0,76 mm (0,030 pollici)
Coppia della candela	20 Nm (180 in-lbs)

24 CV* Briggs & Stratton

Marca	Briggs & Stratton
Potenza	24 @ 2700 +/- 100 giri/min
Cilindrata	724 cc (44,18 pollici cubici)
Impianto elettrico	12 V, alternatore 16 amp, batteria: 230 CCA
Capacità d'olio	1,8-1,9 L (62-64 once)
Distanza candela	0,76 mm (0,030 pollici)
Coppia della candela	20 Nm (180 in-lbs)

Pezzi di ricambio

	Codice pezzo
Candela resistore	491055
platino a lunga durata	5066
Candela	
Filtro dell'aria	499486
Pre-filtro	273638
Filtro dell'olio	492932
Filtro del carburante	691035

TELAIO

Capacità del serbatoio del carburante

Capacità: 10 L (2,6 gal)

Ruote posteriori

Dimensione gomme: 22 x 8,8
Pressione di gonfiaggio: 0,68 bar (10 psi)

Ruote anteriori

Dimensione gomme: 15 x 6,6
Pressione di gonfiaggio: 0,96 bar (14 psi)

**Modelli Briggs & Stratton: Le etichette dei dati nominali di potenza lorda per i modelli con motore sono forniti in conformità a SAE (Society of Automotive Engineers), codice J1940 (Small Engine Power & Torque Rating Procedure), e i dati di prestazione sono stati ricavati e corretti in conformità a SAE J1995 (Revisione 2002-05). I valori di coppia sono stati derivati a 3060 GIRI/MINUTO, i valori di potenza cavallo motore sono stati derivati a 3600 GIRI/MINUTO. La potenza lorda reale può essere inferiore a causa di, fra altri fattori, condizioni operative ambientali e variabilità da motore a motore. Considerando sia la vasta gamma di prodotti su cui i nostri motori vengono installati e la varietà di condizioni degli ambienti operativi, è possibile che il motore a benzina non sviluppi il valore nominale di potenza lorda quando viene usato in una particolare installazione (potenza reale netta o "in sito"). La differenza è dovuta a diversi fattori compreso, ma non limitato a, accessori (filtro dell'aria, scarico, carica, raffreddamento, carburatore, pompa del carburante, ecc.), restrizioni applicative, condizioni operative ambientali (temperatura, umidità, altitudine) e variabilità del motore. A causa di limitazioni produttive e di capacità, Briggs & Stratton potrà sostituire questo motore di serie con un motore di potenza nominale superiore.*

PEZZI DI RICAMBIO E ACCESSORI

Pezzi di ricambio

Si consiglia di rivolgersi a un rivenditore Snapper/Briggs & Stratton autorizzato per ogni manutenzione e assistenza a trattore/motore e pezzi.

TRASMISSIONE

K46

Modello	Idrostatico Tuff Torq K46
Olio motore	sintetico 5W30
Velocità a 3400 giri al minuto	Avanti: 0-8,7 km/h (0-5,4 MPH) Retromarcia: 0-3,7 km/h (0-2,3 MPH)
Output coppia continua	170 piedi-libbra
Barra di trazione	103 kg (227 libbre)
Peso massimo sull'assale	306 kg (675 libbre)

FALCIATRICE

Larghezza di taglio	102 cm (40 pollici)
Numero di pale	2
Piattaforma piano di base	Scarico posteriore
Altezza di taglio	2,5-8.0 cm (0,98-3,15 pollici)
Posizioni di taglio	7

DIMENSIONI

Lunghezza complessiva	2030 mm (79,9 pollici)
Larghezza complessiva	1070 mm (42,1 pollici)
Altezza	1190 mm (46,9 pollici)
Peso	270 kg (595 libbre)

Accessori

Gli accessori che seguono sono disponibili per questa falciatrice senza sterzo. Per dettagli, rivolgersi a un rivenditore Snapper autorizzato:

Lama apripista, 107 cm (42 pollici)
Carrello di scarica
Deflettore posteriore
Portapesi posteriore
Peso ruote posteriori, 14 kg (31 libbre)
Sgombraneve a turbina monostadio
Capote

INHOUD

Illustraties.....	3
Veiligheid van de gebruiker	10
Functies en bedieningselementen.....	17
Bediening	20
Onderhoud	25
Problemen oplossen	29
Garantie	31
Specificaties.....	32
Onderdelen en accessoires.....	32

Algemene informatie

Hartelijk dank voor de aankoop van deze hoogwaardige Snapper-zitgrasmaaier. We zijn blij dat u vertrouwen stelt in het Snapper-merk. Uw Snapper-product zal u vele jaren betrouwbare diensten bewijzen, wanneer u het gebruikt en onderhoudt zoals vermeld in de instructies in deze handleiding.

Deze handleiding bevat veiligheidsinformatie om u te wijzen op de gevaren en risico's verbonden met zitgrasmaaiers en hoe u deze kunt vermijden. Deze zitgrasmaaier is alleen ontworpen en bedoeld voor het grasmaaien en voor geen enkel ander doel. **Het is belangrijk u deze originele instructies leest en begrijpt voordat u dit apparaat probeert te starten of te bedienen.**

Productreferentiegegevens

Noteer de naam en het nummer van uw model, de identificatienummers van de fabrikant en de serienummers van de motor in de daartoe voorziene ruimte zodat u ze bij de hand hebt. Deze nummers vindt u op de afgebeelde locaties.

Wanneer u contact opneemt met uw erkend verdeler voor reserveonderdelen, herstellingen of informatie, MOET u over deze nummers beschikken.

PRODUCTREFERENTIEGEGEVENS	
Omschrijvende benaming/nummer van het model	
PRODUCTNUMMER van het toestel	SERIENUMMER van het toestel
PRODUCTNUMMER van het maaidek	SERIENUMMER van het maaidek
Naam van de verdeler	Aankoopdatum
MOTORREFERENTIEGEGEVENS	
Merk van de motor	Motormodel
Motortype/-specificatie	Code/serienummer van de motor

CE-identificatieplaatje

- A. Productidentificatienummer van de fabrikant
- B. Serienummer van de fabrikant
- C. Nominaal vermogen in kilowatt
- D. Maximale motorsnelheid in toeren per minuut
- E. Naam en adres van de fabrikant
- F. Jaar van fabricage
- G. CE-logo (als bevestiging dat aan de CE-vereisten wordt voldaan)
- H. Gewicht van het toestel in kilogram
- I. Gegarandeerd geluidsniveau in decibel

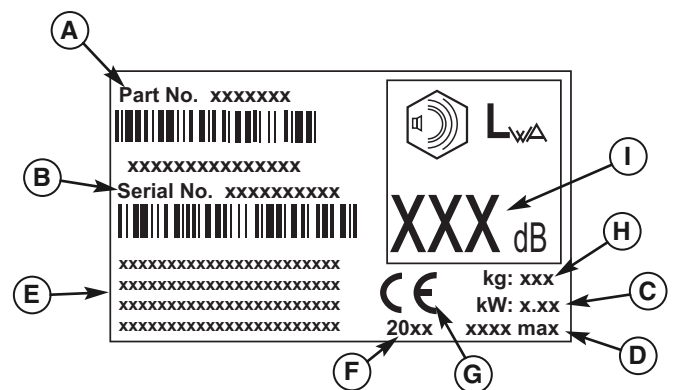

De geïllustreerde onderdelenlijst voor deze machine kan worden gedownload op www.snapper.com. Geef het model en serienummer aan als u vervangende onderdelen bestelt.

Copyright © 2009 Briggs & Stratton Power Products Group, LLC
Milwaukee, WI, Alle rechten voorbehouden.
SNAPPER is een handelsmerk van Briggs & Stratton Power Products Group, LLC Milwaukee, WI VS.

Gebruiksveiligheid



Gefeliciteerd met uw aankoop van een apparaat van superieure kwaliteit voor gazon- en tuinonderhoud. Onze producten zijn ontworpen en gefabriceerd om te voldoen aan de in de branche geldende normen inzake veiligheid of ze te overtreffen.

Toestellen met motoraandrijving zijn maar zo veilig als de gebruiker ervan. Als het toestel verkeerd wordt gebruikt of niet goed wordt onderhouden, kan het gevaarlijk zijn! Vergeet niet dat u verantwoordelijk bent voor uw veiligheid en die van personen in uw omgeving.

Gebruik uw gezond verstand en denk na bij wat u doet. Als u niet met zekerheid weet of de taak die u wil uitvoeren op een veilige manier met het door u gekozen toestel kan worden uitgevoerd, vraagt u raad aan een vakman: neem contact op met uw erkende dealer.

Lees de handleiding

In de gebruikershandleiding staat belangrijke veiligheidsinformatie waarvan u op de hoogte moet zijn VOOR u uw toestel gebruikt en waarvan u zich bewust moet zijn TIJDENS het gebruik.

U vindt er technieken voor een veilig gebruik, een toelichting bij de functies en bedieningselementen van het toestel en onderhoudsinformatie om u te helpen uw investering in het toestel maximaal te laten renderen.

Vergeet niet de veiligheidsvoorschriften en -informatie op de volgende pagina's volledig te lezen. Lees ook het volledige hoofdstuk "Gebruik".

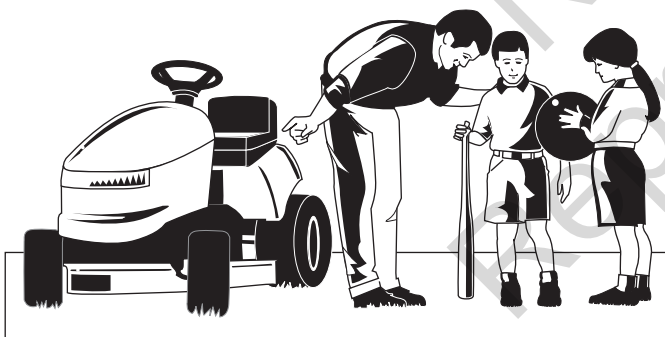

Kinderen

Met kinderen kunnen zich tragische ongevallen voordoen. Laat ze niet in de buurt komen van de plaats waar u het toestel gebruikt. Kinderen worden vaak aangetrokken door de machine en het maaien. Ga er nooit van uit dat kinderen op de plaats blijven waar u ze het laatst zag. Als het risico bestaat dat kinderen in de buurt komen van waar u aan het maaien bent, laat u een verantwoordelijke volwassene op hen passen.

LAAT NOOIT KINDEREN MEE RIJDEN OP DEZE MACHINE! Anders moedigt u hen namelijk aan om in de toekomst ook in de buurt van het toestel te komen terwijl het draait en dan kunnen zij ernstig gewond raken. Zij kunnen naar het toestel komen om mee te mogen rijden wanneer u dat niet verwacht en u zou ze omver kunnen rijden.

Achteruitrijden

Maai niet achteruit, tenzij absoluut noodzakelijk. Kijk altijd naar onderen en achter u voor en terwijl u achteruitrijdt, zelfs wanneer de maaibladen niet zijn geactiveerd.



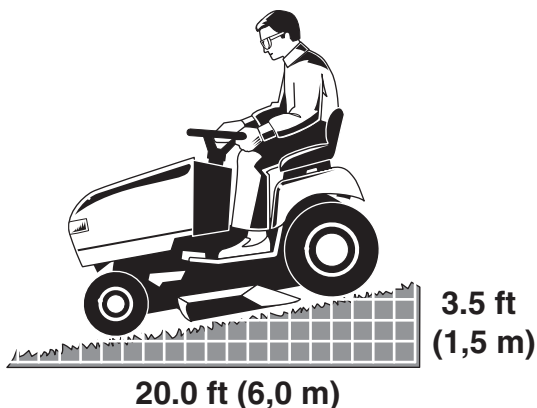

Gebruik op hellingen

U kan ernstig gewond raken of zelfs omkomen wanneer u de zitmaaier op een te steile helling gebruikt. Als u het toestel op een helling gebruikt die te steil is of waarop u niet voldoende tractie hebt, kan u de controle over de zitmaaier verliezen of ermee omkantelen.

Een goede vuistregel is het toestel niet te gebruiken op een helling waar u niet achteruit op kan rijden (in tweewielaandrijvingsmodus). U mag de zitmaaier niet gebruiken op een helling met een hoogteverschil van meer dan 1,5 meter (3,5 voet) over een afstand van 6,0 meter (20 voet). Rijd altijd op hellingen in de hellingsrichting: nooit overdwars.

Merk ook op dat de bovenlaag waarop u rijdt van grote invloed kan zijn op de stabiliteit en bestuurbaarheid van de zitmaaier. Nat gras of een beijzeld wegdek kan uw vermogen om de zitmaaier onder controle te houden ernstig beperken.

Als u zich niet zeker voelt bij het gebruiken van de zitmaaier op een helling, doe het dan niet. Het is het risico niet waard.

Bewegende delen

Dit toestel heeft vele bewegende delen waaraan u of iemand anders zich kan verwonden. Als u echter correct op de bestuurdersstoel zit en alle voorschriften in deze handleiding naleeft, is het toestel veilig in gebruik.

Het maaidek heeft ronddraaiende maaibladeren die in staat zijn om handen of voeten af te hakken. Laat niemand in de buurt van het toestel wanneer het draait!

Om u als bestuurder deze grasmaaier veilig te helpen gebruiken is hij voorzien van een veiligheidssysteem dat nagaat of de bestuurder correct op de bestuurdersstoel zit. Probeer NIET om het systeem te wijzigen of te overbruggen. Neem onmiddellijk contact op met uw verdeler als het systeem niet alle tests van het veiligheidsvergendelsysteem doorstaat die u in deze handleiding vindt.



Rondvliegende voorwerpen

Dit toestel heeft ronddraaiende maaibladeren. De maaibladeren kunnen afvalmateriaal opnemen en wegslingeren waardoor een omstander ernstig gewond kan raken. Zorg ervoor dat u het te maaien oppervlak opruimt VOOR u begint te maaien.

Gebruik de maaier niet zonder dat de volledige grasopvangzak of afvoerbeschermkap (deflector) is aangebracht.

Laat ook niemand in de buurt van het toestel terwijl het draait! Als toch iemand in de buurt komt, zet u het toestel onmiddellijk uit tot die perso(o)n(en) weer weg is/zijn.

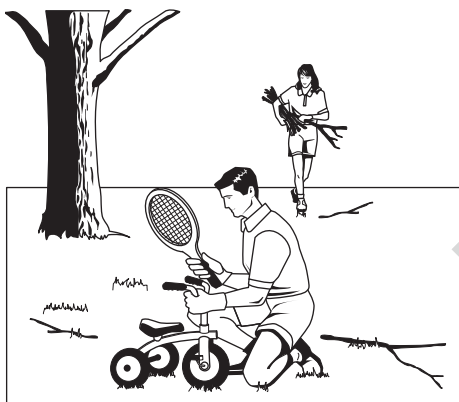

Brandstof en onderhoud

Benzine is uiterst ontvlambaar. Ook benzinedampen zijn uiterst ontvlambaar en kunnen zich in de omgeving verspreiden tot bij andere ontstekingsbronnen. Benzine mag alleen als brandstof worden gebruikt, niet als oplos- of schoonmaakmiddel. Hij mag nooit op een plaats worden bewaard waar het tot een concentratie van benzinedampen kan komen of waar de dampen tot bij een ontbrandingsbron zoals een waakvlam kunnen komen. Brandstof hoort in een geschikte plastic benzinehouder of in de brandstoftank van de zitmaaier met een goed gesloten dop. Gemorste brandstof moet onmiddellijk worden opgenomen.

Correct onderhoud is cruciaal voor de veiligheid en de prestaties van uw toestel. Voer zeker de onderhoudsprocedures uit die in deze handleiding staan, en in het bijzonder het periodieke testen van het veiligheidssysteem.





Lees deze veiligheidsvoorschriften en leef ze nauwgezet na. Het niet naleven van deze voorschriften kan ertoe leiden dat u de controle over de zitmaaier verliest of kan leiden tot zware verwondingen of de dood van u of personen in de buurt van het toestel of beschadiging van het toestel of andere voorwerpen. **Het maaidek is in staat om handen en voeten af te hakken en voorwerpen in het rond te slingeren.** De gevarendriehoek in de tekst wijst op belangrijke aandachtspunten of waarschuwingen die nageleefd moeten worden.

ALGEMEEN GEBRUIK

1. Voor u begint, leest u alle instructies in de handleiding en op het toestel en zorgt u ervoor dat u ze begrijpt; leef ze ook na.
2. Houd handen en voeten uit de buurt van bewegende onderdelen en de onderkant van de machine. Blijf ook steeds uit de buurt van de afvoeropening.
3. Laat alleen verantwoordelijke volwassenen die vertrouwd zijn met de instructies met het toestel werken (de lokale wetgeving kan leeftijdsbeperkingen voor de gebruiker opleggen)
4. Zorg ervoor dat zich binnen het te maaien gebied geen voorwerpen bevinden zoals stenen, speelgoed, draden, enz. die door het blad/de bladen opgenomen en weggeslingerd zouden kunnen worden.
5. Vergewis u ervan dat zich geen andere personen in de buurt bevinden voor u begint te maaien. Zet het toestel stop wanneer iemand in de buurt komt.
6. Vervoer nooit passagiers.
7. Maai niet achteruit, tenzij absoluut noodzakelijk. Kijk altijd naar onderen en achter u voor en terwijl u achteruitrijdt.
8. Richt het afgevoerde materiaal nooit op iemand. Vermijd het afvoeren van materiaal tegen een wand of obstakel. Het materiaal kan terugkaatsen naar de gebruiker. Stop het blad/de bladen wanneer u over grind rijdt.
9. Gebruik de maaier niet wanneer de volledige grasopvangzak, de afvoerbeschermkap (deflector) of andere veiligheidsvoorzieningen niet volledig zijn aangebracht.
10. Vertraag voor u een bocht neemt.
11. Laat de maaier nooit onbeheerd draaien. Schakel altijd de PTO uit, activeer de parkeerrem, leg de motor stil en haal de sleutels uit het contact voor u van de zitmaaier stapt.
12. Schakel de bladen (PTO) uit wanneer u niet aan het maaien bent. Leg de motor stil en wacht tot alle onderdelen volledig tot stilstand zijn gekomen voor u de machine schoonmaakt, de grasopvangzak verwijdert of de afvoerbescherming vrij maakt van verstoppingen.
13. Gebruik de machine alleen bij daglicht of goede kunstmatige verlichting.
14. Gebruik het toestel niet onder invloed van alcohol of drugs.
15. Let op het verkeer als u in de buurt van een weg werkt of een weg moet oversteken.
16. Wees extra voorzichtig wanneer u de zitmaaier op een aanhangwagen of vrachtwagen zet of hem eraf haalt.
17. Draag altijd een veiligheidsbril wanneer u het toestel gebruikt.
18. Uit gegevens blijkt dat gebruikers vanaf de leeftijd van 60 jaar betrokken zijn in een groot percentage van ongevallen met toestellen met motoraandrijving die letselschade tot gevolg hebben. Gebruikers in die leeftijdscategorie moeten nagaan of zij in staat zijn om de machine voldoende veilig te gebruiken om zichzelf en anderen te behoeden voor verwondingen.
19. Houd u aan de aanbevelingen van de fabrikant voor wielgewichten en tegengewichten.
20. Vergeet niet dat de gebruiker verantwoordelijk is voor ongevallen waarvan personen of voorwerpen het slachtoffer worden.
21. Alle bestuurders zouden zich professionele en praktische instructies moeten laten geven.
22. Draag altijd stevig schoeisel en een lange broek. Gebruik de zitmaaier nooit blootsvoets of op sandalen.
23. Controleer voor elk gebruik visueel of de bladen en het bevestigingsmateriaal van de bladen zijn aangebracht, intact zijn en stevig vastzitten. Vervang versleten of beschadigde onderdelen.
24. Schakel appendages/hulpstukken uit voor: het bijvullen van brandstof, het verwijderen van een appendage/hulpstuk en het bijregelen (tenzij de bijregeling vanop de bestuurdersstoel kan gebeuren).
25. Wanneer de machine geparkeerd of opgeborgen is of onbeheerd wordt achtergelaten, laat u de snijinrichting zakken tenzij een positief mechanisch slot wordt gebruikt.
26. Voor u de bestuurdersstoel om welke reden dan ook verlaat, activeert u de parkeerrem (indien uw maaier ermee is uitgerust), schakelt u de PTO uit, zet u de motor uit en haalt u de sleutel uit het contact.
27. Om het brandgevaar te beperken zorgt u ervoor dat er zich geen gras, bladeren of olieresten op de zitmaaier bevinden. Stop of parkeer niet boven droge bladeren, gras of brandbare materialen.

TRANSPORT EN BERGING

1. Zorg ervoor dat de voorkant van de zitmaaier naar voren, d.w.z. in de rijrichting, gericht is wanneer u hem op een open aanhangwagen vervoert. Als de voorkant van de zitmaaier naar achteren is gericht, kan de opstuwende kracht van de wind de zitmaaier beschadigen.
2. Leef altijd de voorschriften inzake veilig bijvullen van brandstof en omgang met brandstof na wanneer u het toestel bijvult na transport of berging.
3. Berg de machine (met brandstof) nooit op in een afgesloten, slecht geventileerde ruimte. De kans bestaat dat benzinedampen in contact komen met een ontstekingsbron (zoals een geiser, boiler, enz.) en een explosie veroorzaken. Brandstofdampen zijn ook giftig voor mens en dier.
4. Volg steeds de instructies in de motorhandleiding voor het voorbereiden van de berging voor u het toestel voor zowel korte als lange periodes opbergt.
5. Volg altijd de instructies in de motorhandleiding voor de correcte opstartprocedures wanneer u het toestel opnieuw in gebruik neemt.
6. Berg het toestel of een benzinehouder nooit op in een ruimte met een open vlam of waakvlam, zoals van een watergeiser. Laat het toestel afkoelen voor u het opbergt.

GEbruik OP HELLINGEN

Hellingen vormen een belangrijke factor met betrekking tot ongevallen door verlies van controle en kantelen die tot ernstige letsels en de dood kunnen leiden. Bij het gebruik op hellingen is extra voorzichtigheid geboden. Als u de helling niet achteruit op kan rijden of als u zich niet op uw gemak voelt op de helling, gebruikt u de zitmaaier beter niet op die helling.

Door de rem te gebruiken zal u een (zelftrekkende) duwmaaier of een zitmaaier NIET onder controle krijgen als de machine op een helling begint te glijden. De hoofdredenen voor het verlies van controle zijn: onvoldoende grip van de banden, te hoge snelheid, onvoldoende remmen, ongeschikt type machine voor de taak, onvoldoende aandacht voor de toestand van de bodem, onjuiste verdeling van de aanhanglast en belading.

1. Maai hellingen in de hellingsrichting, niet overdwars.
2. Let op voorputten, voren of bulten. Als het terrein oneffen is, kan de zitmaaier kantelen. Obstaten kunnen door hoog gras aan het zicht worden onttrokken.
3. Kies een lage snelheid zodat u niet hoeft te stoppen of van snelheid hoeft te veranderen terwijl u zich op de helling bevindt.
4. Maai niet als het gras nat is. De banden kunnen dan hun grip verliezen.
5. Rijd altijd met de zitmaaier in versnelling, in het bijzonder wanneer u hellingen afrijdt. Zet de maaier niet in neutraal om zo van een helling te rijden.
6. Vermijd op een helling te starten, stoppen of draaien. Als de banden hun grip verliezen, schakelt u het maaibladd/de maaibladen uit en rijdt u traag de helling recht af.
7. Voer alle bewegingen op hellingen traag en geleidelijk uit. Verander niet plotseling van snelheid of richting, want dan kan de zitmaaier omkantelen.
8. Wees extra voorzichtig bij het bedienen van machines met grasopvangzakken of andere appendages; zij kunnen de stabiliteit van de machine negatief beïnvloeden. Gebruik ze niet op steile hellingen.
9. Probeer de machine niet te stabiliseren door uw voet op de grond te zetten (bij zitmaaiers).
10. Maai niet in de buurt van steile dalingen, grachten of wallen. De grasmaaier zou plotseling kunnen kantelen als een wiel over de rand van een klif of gracht raakt of als een rand inzakt.
11. Gebruik geen grasopvangzak op steile hellingen.
12. Maai geen hellingen waar u niet achteruit op kan rijden.
13. Neem contact op met uw erkende dealer/kleinhandelaar voor aanbevelingen inzake wielgewichten of tegengewichten om de stabiliteit te verbeteren.
14. Verwijder obstakels zoals stenen, dikke takken, enz.
15. Houd een lage snelheid aan. Zelfs als de remmen naar behoren werken kunnen de banden op hellingen hun grip verliezen.
16. Maak geen bochten op hellingen tenzij noodzakelijk, en draai dan traag en gelijkmatig indien mogelijk naar beneden.

AANHANGUITRUSTING (ZITMAAIERS)

1. Sleep alleen met een machine die is uitgerust met een bevestigingsvoorziening die geschikt is voor slepen. Bevestig geen aanhanguitrusting op een andere plaats dan op de bevestigingsvoorziening.
2. Houd u aan de aanbevelingen van de fabrikant inzake de gewichtslimieten voor aanhanguitrusting en het slepen op hellingen.
3. Laat nooit kinderen of andere personen in of op de aanhanguitrusting plaatsnemen.

! WAARSCHUWING

Gebruik de zitmaaier nooit op hellingen van meer dan 17,6 percent (10°) wat neerkomt op een hoogteverschil van 106 cm over een afstand van 607 cm.

Wanneer u op hellingen maait, moet u extra wielgewichten of tegengewichten gebruiken. Neem contact op met uw dealer/kleinhandelaar die u kan zeggen welke gewichten verkrijgbaar en geschikt zijn voor uw maaier.

Kies een lage rijsnelheid voor u de helling oprijdt. Gebruik gewichten vooraan en wees bovendien extra voorzichtig wanneer u op een helling maait met een op de achterkant aangebrachte grasopvangzak.

Maai IN DE HELLINGSRICHTING, nooit overdwars, wees voorzichtig wanneer u van richting verandert en **START OF STOP NIET OP EEN HELLING**.

4. Op hellingen kan het gewicht van de aanhanguitrusting verlies van grip en van controle veroorzaken.
5. Rijd traag en houd rekening met extra stopafstand.
6. Zet de maaier niet in vrijloop om zo van een helling te rijden.

KINDEREN

Er kunnen zich tragische ongevallen voordoen als de gebruiker onvoldoende aandacht heeft voor de aanwezigheid van kinderen. Kinderen worden vaak aangetrokken door de machine en de maaiaactiviteit. Ga er nooit van uit dat kinderen op de plaats blijven waar u ze het laatst zag.

1. Houd kinderen uit de buurt van waar u aan het maaien bent en laat een andere verantwoordelijke volwassene goed op ze passen.
2. Wees attent en zet het toestel uit als kinderen in de buurt komen.
3. Voor en tijdens het achteruitrijden moet u achter u en naar beneden kijken zodat u kleine kinderen op kan merken.
4. Voer nooit kinderen mee, zelfs niet als het blad/de bladen is/zijn uitgeschakeld. Zij zouden kunnen vallen en ernstig gewond raken of de veilige bediening van de zitmaaier kunnen hinderen. Kinderen die ooit al mee hebben mogen rijden kunnen plotseling in het maaigebied opduiken voor nog een ritje en daarbij vooruit of achteruit omver worden gereden.
5. Laat kinderen nooit het toestel bedienen.
6. Wees extra voorzichtig bij het naderen van blinde hoeken, struiken, bomen of andere voorwerpen die het zicht kunnen beperken.

UITLAATGASSEN

1. De motoruitlaatgassen van dit toestel bevatten chemische stoffen waarvan men weet dat ze in bepaalde hoeveelheden kanker of aangeboren afwijkingen veroorzaken of het voortplantingssysteem schaden.
2. De relevante informatie inzake duurzaamheidsperiode en luchtkwaliteit van uitlaatgassen vindt u op het motoruitlaatgassenlabel.

ONTSTEKINGSSYSTEEM

1. Het ontstekingsbougiesysteem voldoet aan de Canadese ICES-002 norm.

SERVICE EN ONDERHOUD

Veilig omgaan met benzine

1. Doof alle sigaretten, sigaren, pijpen en andere ontstekingsbronnen.
2. Gebruik uitsluitend houders die zijn goedgekeurd om benzine te bevatten.
3. Verwijder nooit de brandstofdop en vul nooit brandstof bij terwijl de motor draait. Laat de motor afkoelen voor u benzine bijvult.
4. Vul de machine nooit binnenshuis bij.
5. Berg de machine of de benzinehouder nooit op in een ruimte met een open vlam of waakvlam, zoals in de buurt van een watergeiser of ander toestel.
6. Vul houders nooit in een voertuig of in een laadbak met plastic bekleding. Plaats houders steeds op de grond en uit de buurt van uw voertuig voor u ze vult.
7. Haal toestellen die op benzine werken van de vrachtwagen of aanhangwagen en vul ze op de grond bij. Als dat niet mogelijk is, vult u de toestellen op een aanhangwagen bij met een draagbare houder in plaats van met een benzinepompstool.
8. Houd het mondstuk steeds in contact met de rand van de brandstoftank of houder tot het bijvullen is voltooid. Gebruik geen voorzieningen die het mondstuk vanzelf open houden.
9. Als u brandstof op uw kleding hebt gemorst, trekt u onmiddellijk iets anders aan.
10. Doe de brandstoftank nooit te vol. Breng de dop weer aan en draai ze stevig vast.
11. Wees extra voorzichtig bij de omgang met benzine en andere brandstoffen. Zij zijn ontbrandbaar en de dampen zijn ontplofbaar.
12. Als u brandstof hebt gemorst, mag u de motor niet proberen te starten maar verplaatst u de machine weg van de plaats waar u hebt gemorst en vermijdt u het creëren van elke mogelijke ontstekingsbron tot de brandstofdampen zijn vervlogen.
13. Breng de dop van de brandstoftank en van de brandstofhouder weer stevig aan.

Onderhoud

1. Laat het toestel nooit draaien in een gesloten ruimte waar zich koolmonoxidedampen kunnen verzamelen.
2. Zorg ervoor dat alle moeren en bouten, in het bijzonder de bevestigingsbouten van de maaibladeren, goed vastzitten en houd het toestel in een goede toestand.
3. Knoei nooit met de veiligheidsvoorzieningen. Controleer regelmatig of de veiligheidsvoorzieningen naar behoren functioneren en voer de nodige herstellingen uit als ze niet naar behoren werken.
4. Zorg ervoor dat zich geen gras, bladeren en ander afvalmateriaal opstapelen of afzetten in en op het toestel. Neem gemorste olie of brandstof op en verwijder al het met brandstof doordrongen afvalmateriaal. Laat de machine afkoelen voor u ze opbergt.
5. Als u een voorwerp raakt, stopt u en inspecteert u de machine. Herstel indien nodig alvorens opnieuw te starten.
6. Voer nooit aanpassingen of herstellingen uit terwijl de motor draait.
7. Inspecteer veelvuldig de onderdelen van de grasopvangzak en afvoerbescherming en vervang waar nodig door onderdelen die door de fabrikant worden aanbevolen.
8. Maaibladeren zijn scherp. Omwikkel de bladeren of draag handschoenen en wees extra voorzichtig wanneer u aan de maaibladeren werkt.
9. Controleer veelvuldig de remwerking. Regel bij en herstel waar nodig.
10. Houd de veiligheids- en instructielabels in goede staat of vervang ze waar nodig.
11. Verwijder de brandstoffilter niet wanneer de motor warm is want gemorste brandstof kan ontbranden. Spreid de klemmen van de brandstofleiding niet verder dan noodzakelijk. Zorg ervoor dat de klemmen de leidingen stevig op de filter geklemd houden na de installatie.

12. Gebruik geen benzine die METHANOL bevat, geen gasohol met meer dan 10% ETHANOL en ook geen benzine-additieven of superbenzine want daardoor kan de motor of het brandstofsysteem beschadigd worden.
13. Als u de brandstoftank leeg moet laten lopen, moet u dat in de open lucht doen.
14. Vervang defecte knaldempers/uitlaten.
15. Gebruik uitsluitend door de fabrikant toegelaten reserveonderdelen wanneer u herstellingen uitvoert.
16. Houd u altijd aan de specificaties van de fabrikant voor instellingen en bijregelingen.
17. Doe voor grote onderhoudsbeurten en herstellingen uitsluitend een beroep op erkende servicepunten.
18. Probeer nooit grote herstellingen aan dit toestel uit te voeren tenzij u daarvoor de nodige opleiding hebt genoten. Onjuiste onderhouds- en herstellingsprocedures kunnen leiden tot gevaar tijdens het gebruik, beschadiging van het toestel en het vervallen van de fabrieksgarantie.
19. Bij maaiers met meerdere bladen moet u goed oppassen want als u een blad laat draaien kan dat andere bladen doen draaien.
20. Wijzig de toerenregelaar van de motor niet en drijf de motor evenmin op. De motor gebruiken met een te grote snelheid kan het risico op persoonlijke letsels doen toenemen.
21. Schakel de aandrijfappendages uit, zet de motor uit, haal de sleutel uit het contact en maak de ontstekingsbougiekabel(s) los: voor u blokkeringen van de appendages en de afvoertrechter verhelpt, onderhoud of reparaties uitvoert, een voorwerp raakt of wanneer het toestel abnormaal trilt. Wanneer u een voorwerp hebt geraakt, inspecteert u de machine op schade voor u ze opnieuw start en ze gebruikt.
22. Blijf met uw handen altijd uit de buurt van bewegende onderdelen, zoals de koelventilator van de hydropomp, wanneer de zitmaaier draait. (De koelventilator van de hydropomp bevindt zich normaal op de bovenkant van de aandrijfjas).
23. Toestellen met hydraulische pompen, leidingen en motoren: **WAARSCHUWING:** Hydraulisch vloeistof die onder druk ontsnapt kan voldoende kracht hebben om door de huid te dringen en ernstige verwondingen te veroorzaken. Als lichaamsvreemde vloeistof onder de huid terecht is gekomen, moet ze binnen de paar uren chirurgisch worden verwijderd door een arts die vertrouwd is met dit soort letsels, want anders kan gangreen (koudvuur) optreden. Blijf met uw lichaam en handen uit de buurt van de pengaten of spuitopeningen die hydraulisch vloeistof onder hoge druk uitsloten. Gebruik papier en karton in plaats van uw handen om lekken op te sporen. Vergewis u ervan dat alle hydraulisch vloeistofaansluitingen goed dicht zijn en alle hydraulisch langens en -leidingen in goede staat verkeren voor u het systeem onder druk zet. Als er lekken optreden, laat u uw machine onmiddellijk door een erkende deaer herstellen.
24. **WAARSCHUWING:** Apparaat met verzamelde energie. De foutieve ontspanning van veren kan tot ernstige lichamelijke verwondingen leiden. Veren moeten door een bevoegd technicus worden verwijderd.
25. Modellen die zijn uitgerust met een motorradiator: **WAARSCHUWING:** Apparaat met verzamelde energie. Om ernstige lichamelijke letsels door warme koelvloeistof of ontsnappende stoom te voorkomen, mag u de dop van de radiator nooit proberen te verwijderen terwijl de motor draait. Leg de motor stil en wacht tot hij is afgekoeld. Zelfs dan moet u nog erg voorzichtig zijn wanneer u de dop verwijdert.

Waarschuingsstickers

Alle informatie op uw zitmaaier met de melding GEVAAR, WAARSCHUWING en OPGEPAST en met instructies moet zorgvuldig worden gelezen en nauwgezet worden nageleefd. Als u de instructies niet naleeft kan dat tot lichamelijke letsels leiden. De informatie is voor uw veiligheid en is belangrijk! De onderstaande veiligheidsstickers bevinden zich op het tractorgedeelte en het maaidek van uw zitmaaier.

Als een van deze stickers weg of beschadigd is, vervangt u hem meteen. Neem contact op met uw plaatselijke dealer voor reservestickers.

De stickers kunnen gemakkelijk worden aangebracht en dienen als constante visuele herinnering voor u en anderen die de machine bedienen dat veiligheidsvoorschriften die nodig zijn voor een veilig en effectief gebruik moeten worden nageleefd.

Veiligheidspictogrammen

Waarschuwing: Lees de gebruikershandleiding.

Zorg ervoor dat u de gebruikershandleiding hebt gelezen en begrijpt voor u deze machine gebruikt.



Gevaar: Rondvliegende voorwerpen.

Deze machine kan voorwerpen en afval in het rond slingeren. Houd iedereen uit de buurt.



Waarschuwing: Haal de sleutel uit het contact voor u aan de zitmaaier werkt.

Haal de sleutel uit het contact en raadpleeg technische naslagwerken voor u herstellingen of onderhoud uitvoert.



Gevaar: Kantelen van de zitmaaier.

Gebruik deze machine niet op hellingen van meer dan 10°.



Gevaar: Afhakken van ledematen.

Deze machine kan ledematen afhakken. Houd iedereen en zeker kinderen uit de buurt wanneer de motor draait.



Gevaar: Afhakken van ledematen.

Deze zitmaaier kan ledematen afhakken. Blijf met uw handen en voeten uit de buurt van de bladen.



Gevaar: Brandgevaar.

Voeg geen brandstof toe terwijl de motor loopt of heet is. Zet de motor stil en laat hem 3 minuten afkoelen voordat u brandstof toevoegt.



Gevaar: Heet oppervlak.

Laat de machine afkoelen voordat u dit gebied aanraakt.



Gevaar: Koolmonoxidevergiftiging.

Gebruik de motor niet in een ongeventileerde ruimte.



Gevaar: Afhakken van ledematen.

Deze zitmaaier kan ledematen afhakken. Blijf met uw handen en voeten uit de buurt van de bladen.



**Veiligheidspictogrammen
onderdeelnr. 1734027**



**Posities van de con-
tactschakelaar
onderdeelnr. 1722806**



**Veiligheidspictogram
onderdeelnr. 1735890**



**Veiligheidspictogram
onderdeelnr. 1735890**



**Brandstofniveau
onderdeelnr. 1735889**

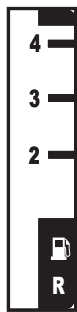

**Optillen van het maaidek
onderdeelnr. 1730264**



**Ontkoppeling
onderdeelnr. 1735265**



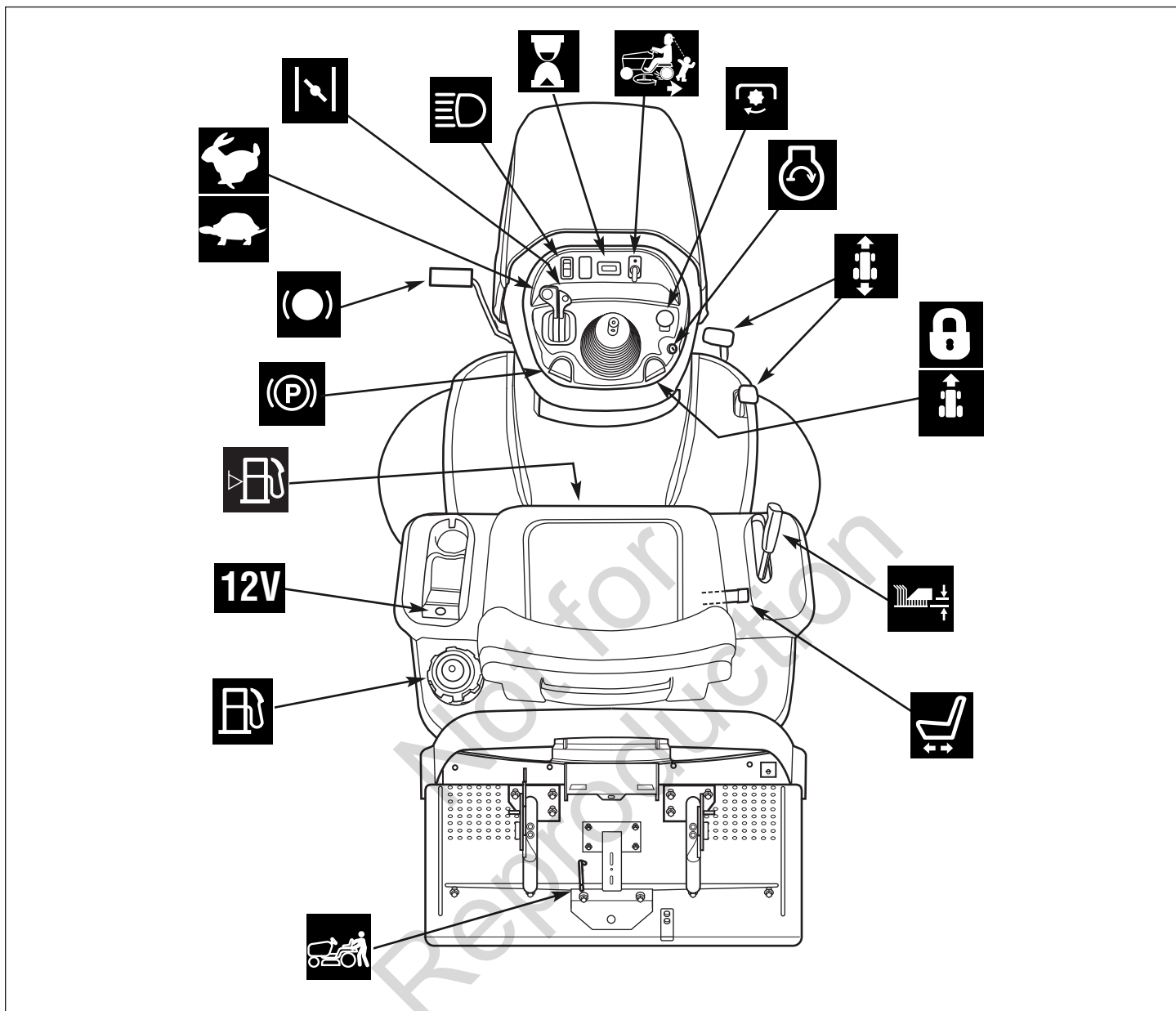

Bedieningselementen van de zitmaaier

Afb. 2

BEDIENINGSELEMENTEN VAN DE ZITMAAIER



Gasklephendel

De gasklep bepaalt de motorsnelheid. Duw de gasklephendel naar voren om de motorsnelheid te doen toenemen en trek de hendel naar achteren om de motorsnelheid te doen afnemen. Werk altijd met VOLGAS ("FULL").



Choke

Sluit de choke bij een koude start. Open de choke zodra de motor start. Bij een warme motor hoeft de choke mogelijk niet te worden gebruikt. Duw de hendel naar voren om de choke te sluiten.



Koplampen

Met de verlichtingsschakelaar worden de koplampen van de zitmaaier in- en uitgeschakeld.



Uurmeter (Geselecteerde modellen)

De uurmeter meet het aantal uur dat de sleutel in de stand AAN heeft gestaan.



Achteruitmaaioptie (RMO)

Dankzij de achteruitmaaioptie is het mogelijk om te maaien (of andere hulpstukken te gebruiken die door de PTO worden aangedreven) terwijl achteruit wordt gereden. Als u ervoor kiest om achteruit te maaien, draait u aan de RMO-sleutel nadat de PTO is geactiveerd. Het ledlampje licht op en de bestuurder kan vanaf dat ogenblik achteruit maaien. Telkens wanneer de PTO wordt geactiveerd moet de RMO opnieuw worden geactiveerd, indien gewenst.



PTO-schakelaar

Met de PTO -schakelaar (Power Take-Off schakelaar) worden hulpstukken geactiveerd en gedeactiveerd die gebruik maken van de PTO. Om de PTO te activeren, trekt u de schakelaar OMHOOG. Duw de schakelaar naar BENEDEN om de PTO te deactiveren. *Merk op dat de bestuurder stevig op de bestuurdersstoel van de zitmaaier moet zitten om de PTO te laten werken.*



Contactschakelaar

Met de contactschakelaar wordt de motor gestart en stopgezet; de schakelaar kan in drie standen staan:



UIT ("OFF") Zet de motor stop en schakelt het elektrische systeem uit.



AAN ("RUN") Laat de motor draaien en activeert het elektrische systeem.



START Zwengelt de motor aan om hem te doen starten.

OPMERKING: Laat de contactschakelaar nooit in de stand AAN ("RUN") staan wanneer de motor niet draait. Hierdoor wordt de accu leeggetrokken.



Rijsnelheidspedalen

De vooruitrijnsnelheid van de zitmaaier wordt geregeld met het vooruitrijnsnelheidspedaal. De achteruitrijnsnelheid van de zitmaaier wordt geregeld met het achteruitrijnsnelheidspedaal.

Wanneer u een van de pedalen indrukt neemt de rijnsnelheid toe. Merk op dat hoe meer het pedaal wordt ingedrukt, hoe sneller de zitmaaier rijdt.



Snelheidsregelaar

De snelheidsregelaar wordt gebruikt om de vooruitrijnsnelheid te vergrendelen. De snelheidsregelaar heeft zes vergrendelposities.



Hendel van maaidekhefsysteem

Het maaidekhefsysteem regelt de maaihoogte. Trek het maaidekhefsysteem naar achteren om de hoogte te verlagen en omhoog om de hoogte te verhogen.



Hendel om de positie van de bestuurdersstoel aan te passen

De stoel kan vooruit of achteruit worden geschoven. Trek aan de hendel, geef de stoel de gewenste plaats en laat de hendel los om de stoel op die positie te vergrendelen.



Vrijgavehendel voor de transmissie

Met de vrijgavehendel voor de transmissie wordt de transmissie gedeactiveerd zodat de zitmaaier met de hand kan worden voortgeduwd. Zie *De zitmaaier met de hand voortduwen* voor bijkomende informatie.



Brandstoftank

Om de dop te verwijderen draait u ze naar links.



12V Stopcontact (Geselecteerde modellen)

Het stopcontact levert 12V gelijkstroom. De nominale stroomsterkte van het accessoire mag maximaal 9 ampère bedragen.



Brandstofmeter

Geeft het peil van de brandstof in de tank weer.



Parkeerrem

De parkeerremknop wordt gebruikt om de parkeerrem in te schakelen wanneer de zitmaaier stilstaat. Druk het rempedaal volledig in en trek aan de knop om de parkeerrem te activeren.



Rempedaal

Wanneer u het rempedaal indrukt wordt de rem van de zitmaaier geactiveerd.

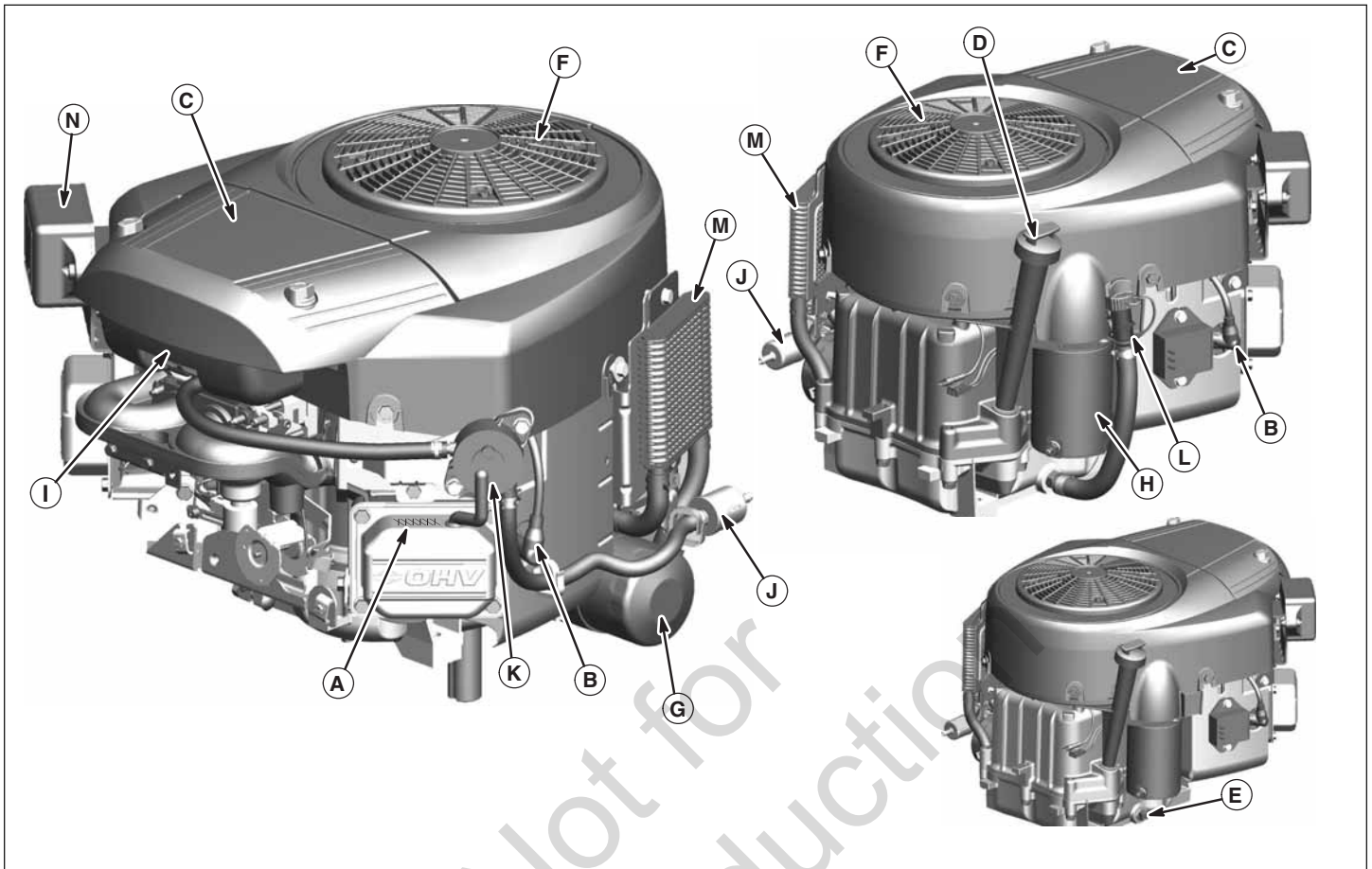

Motorbedieningselementen

Afb. 3

MOTORBEDIENINGSELEMENTEN

- A. Motoridentificatieplaatje
- B. Bougie
- C. Luchtfilter
- D. Peilstok
- E. Olieaftapplug
- F. Ronddraaiend scherm
- G. Oliefilter

- H. Elektrische startmotor
- I. Carbuureur
- J. Brandstoffilter (optie)
- K. Brandstofpomp (optie)
- L. Snelle olieaftapplug (optie)
- M. Oliekoeler (optie)
- N. Elektronische bedieningseenheid (optie)



Controle van het veiligheidsvergrendelsysteem

Uw machine is uitgerust met veiligheidsvergrendelingsschakelaars en andere veiligheidsvoorzieningen. Deze veiligheidssystemen zijn er voor uw veiligheid: probeer de veiligheidsschakelaars niet te overbruggen en knoei niet met de veiligheidsvoorzieningen. Controleer regelmatig of ze nog correct werken.

Controle van de operationele VEILIGHEID

Uw machine is uitgerust met een zitveiligheidssysteem. Controleer elk voor- en najaar de werking van de stoelschakelaar aan de hand van de volgende tests.

Test 1 — De motor mag NIET aanslaan als:

- De PTO-schakelaar in de stand AAN staat, OF
- Het rempedaal NIET volledig is ingedrukt (parkeerrem uitgeschakeld), OF
- De rijsnelheidsregelhendels NIET in de VRIJLOOPSTAND (“NEUTRAL”) staan.

Test 2 — De motor MOET aanslaan en starten als:

- De bestuurder op de stoel zit, EN
- De PTO-schakelaar in de stand UIT staat, EN
- Het rempedaal volledig is ingedrukt (parkeerrem ingeschakeld), EN
- De snelheidsregelaar in de VRIJLOOPSTAND (“NEUTRAL”) staat.

Test 3 — de motor moet worden UITGESCHAKELD als:

- de bestuurder van de stoel opstaat terwijl de PTO is ingeschakeld, OF
- de bestuurder van de stoel opstaat terwijl het rempedaal NIET volledig is ingedrukt (handrem NIET AANGETROKKEN).

Test 4 — Controleer de remwerking van de maaibladen

De maaibladen en de aandrijfriem van het maaidek moeten volledig tot stilstand komen binnen de vijf seconden nadat de elektrische PTO-schakelaar in de stand UIT is gezet (of de bestuurder van zijn stoel opstaat). Als de aandrijfriem van de grasmaaier niet binnen vijf seconden stopt, raadpleeg een erkende dealer.

Test 5 — Controle van de achteruitmaaioptie (RMO)

- De motor moet afslaan als u achteruit probeert te rijden terwijl de PTO ingeschakeld is en de RMO niet werd geactiveerd.
- Het RMO lampje moet branden wanneer de RMO werd geactiveerd.

WAARSCHUWING

Als uit een test blijkt dat niet alle veiligheidsvoorzieningen correct werken, mag u de zitmaaier niet gebruiken. Neem contact op met uw erkende verdeler. Probeer in geen geval het doel van het veiligheidsvergrendelingssysteem te omzeilen.

Olie Aanbevelingen

Wij raden voor de beste prestaties het gebruik aan van Briggs & Stratton garantiegecertificeerde olie. Andere hoge kwaliteit olie is aanvaardbaar wanneer deze geclassificeerd is “for service SF, SG, SH, SJ” of hoger. Gebruik geen speciale toevoegingen.

De buitentemperaturen bepalen de juiste olieviscositeit voor de motor. Gebruik de kaart om de beste viscositeit te bepalen voor het verwachte buitentemperatuurbereik.

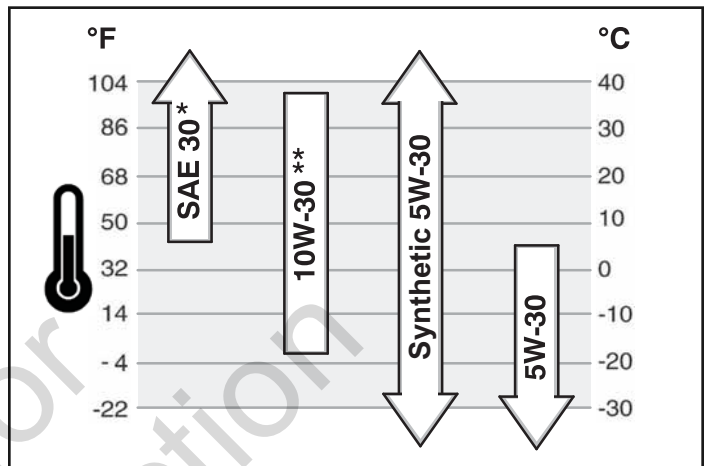

* Wordt SAE 30 olie gebruikt bij temperaturen onder 4°C, dan leidt dat tot slecht starten.

** Het gebruik van 10W-30 bij temperaturen boven 27°C zal resulteren in hoger oliegebruik. Controleer het oliepeil vaker.

Olie controleren/bijvullen

Voordat de olie bijgevuld of gecontroleerd wordt

- Plaats de motor waterpas.
 - Reinig rond de olievlopening.
1. Verwijder de peilstok (A, Afb. 4) en veeg deze af met een schone doek.
 2. Installeer de peilstok en draai deze vast.
 3. Verwijder de peilstok en controleer het oliepeil. Het moet tot de “FULL” (=vol) markering (B) op de peilstok zijn.
 4. Indien laag, langzaam olie bijvullen via de olievlopening van de motor (C). Niet overvullen. Wacht na het olie bijvullen een minuut en controleer dan opnieuw het oliepeil.
NOOT: Vul geen olie bij via de snelle olie aftap (L, Afb. 3) (indien hiermee uitgerust).
 5. Breng de peilstok weer aan en draai hem vast.

Oliedruk

Indien de oliedruk te laag is, dan zal een drukschakelaar (indien hiermee uitgerust) de motor stoppen of een waarschuwing op de machine activeren. Stop wanneer dit optreedt de motor en controleer het oliepeil met de peilstok.

Indien het oliepeil zich onder de "ADD" (=bijvullen) markering bevindt, voeg dan olie bij tot deze de "FULL" markering bereikt. Start de motor en controleer op een juiste druk voordat de machine weer gebruikt wordt.

Indien het oliepeil zich bevindt tussen de markeringen "ADD" (=bijvullen) en "FULL" (=vol), **de motor niet** starten. Neem contact op met een erkende dealer en laat het oliedrukprobleem verhelpen.

Brandstof Aanbevelingen

Brandstof moet aan deze voorwaarden voldoen:

- Schone, verse, loodvrije benzine.
- Een minimum octaangetal van 87/87 AKI (91 RON). Zie hieronder voor gebruik op grote hoogten.
- Benzine met tot 10% ethanol (gasohol) of tot 15% MTBE (methyl tertiary butyl ether), is acceptabel.

VOORZICHTIG: Gebruik geen niet-goedgekeurde benzine zoals E85. Meng geen olie door de benzine of modificeer de motor niet voor gebruik op alternatieve brandstoffen. Dit zal motorcomponenten beschadigen en de motorgarantie ongeldig doen maken.

Meng om het brandstofsysteem tegen het vormen van gom te beschermen een brandstofstabilisator door de brandstof. Zie Opslag. Alle brandstof is niet hetzelfde. Wanneer start of prestatieproblemen optreden, verander dan van brandstofleverancier of-merk. Deze motor is gecertificeerd om te werken op benzine. Het emissiebeheersingsysteem van deze motor is EM (Engine Modifications).

Grote Hoogten

Bij hoogten boven 1524 meter is een minimum 85 octaan/85 AKI (89 RON) benzine acceptabel. Om te blijven voldoen aan emissievoorschriften, is een afstelling voor grote hoogten noodzakelijk. Gebruik zonder deze afstelling veroorzaakt slechtere prestaties, hoger brandstofverbruik en toegenomen emissies. Raadpleeg een erkende dealer voor informatie over afstelling voor grote hoogtes.

Gebruik van de motor onder 762 meter met een set voor gebruik op grote hoogten wordt niet aanbevolen.

Brandstof bijvullen



WAARSCHUWING

Brandstof en zijn dampen zijn uiterst brandbaar en explosief.



Brand of explosie kunnen ernstige brandwonden of de dood veroorzaken.



Bij het toevoegen van brandstof

- Zet de motor uit en laat deze tenminste 2 minuten afkoelen voordat de tankdop verwijderd wordt.
 - Vul de brandstoftank buitenshuis of in een goed geventileerde omgeving.
 - De brandstoftank niet te vol gieten. Om de benzine de ruimte te geven om te kunnen uitzetten, de tank niet tot boven de bodem van de tanknek vullen.
 - Houd alle brandstof weg van vonken, open vlammen, waakvlammen, hitte en andere ontstekingsbronnen.
 - Controleer brandstofslangen, tank, dop en fittingen regelmatig op barsten of lekken. Zonodig vervangen.
 - Indien brandstof gemorst wordt, wachten tot deze verdampt is voordat de motor gestart wordt.
1. Reinig het gebied rond de tankdop. Verwijder de tankdop (A, Afb. 3).
 2. Vul de brandstoftank (B) met brandstof. Vul niet tot boven de bodem van de brandstoftanknek om uitzetting van de brandstof te compenseren (C).
 3. Installeer de tankdop weer.

De Motor Starten



WAARSCHUWING

Brandstof en zijn dampen zijn uiterst brandbaar en explosief.



Brand of explosie kunnen ernstige brandwonden of de dood veroorzaken.



Bij het starten van de motor

- Zorg ervoor dat bougie, uitlaat, tankdop en luchtfilter (indien de motor hiermee is uitgerust) op hun plaats zitten en stevig vast zitten.
- Torn de motor niet indien de bougie verwijderd is.
- Wanneer de motor "verzopen" is, plaats de choke (indien hiermee uitgerust) in de stand OPEN/"RUN" (=aan), beweeg de toerentalbediening (indien hiermee uitgerust) naar de "fast" (=volgas) positie en torn tot de motor start.



WAARSCHUWING



Motoren geven koolmonoxide af, een reukloos, kleurloos, gifgas.

Het inademen van koolmonoxide kan misselijkheid, flauwvallen of de dood veroorzaken.

- Start en gebruik de motor buiten.
- De motor niet in een afgesloten ruimte starten of gebruiken, zelfs niet met open deuren of ramen.

OPGEPAST: Deze motor is door Briggs & Stratton zonder olie verzonden. Zorg er voordat u de motor start voor dat olie wordt bijgevuld volgens de instructies in deze handleiding. Wanneer U de motor zonder olie start, zal deze onherstelbaar beschadigen en dit zal niet door garantie gedekt zijn.

1. Controleer het oliepeil. Zie het **Olie controleren/Toevoegen** hoofdstuk.
2. Zorg ervoor dat aandrijvingbedieningen, indien hiermee uitgerust, zijn ontkoppeld.
3. Draai de brandstofkraan (**A**, Afb. 6), indien hiermee uitgerust open.
4. Beweeg de toerentalbediening (**B**) naar de stand "fast" (=snel) laat de motor draaien op de snel stand.
5. Zet de gecombineerde choke-/gashendel (**C**) in de chokestand.
NOOT: Over het algemeen hoeft u de choke niet te gebruiken bij het herstarten van een warme motor.
6. Draai het contactslot (**D**) naar de stand "on" (=aan)"start" (Afb. 4).

OPM.: Neem contact op met een erkende verdeler als de motor ook na herhaalde pogingen niet aanslaat.

OPGEPAST: Start om de levensduur van de startmotor te verlengen steeds kortstondig (maximaal vijf seconden). Wacht één minuut tussen twee startpogingen.

7. Beweeg wanneer de motor opwarmt de chokebediening (**C**) naar de run stand.

Met de zitmaaier rijden

1. Ga op de bestuurdersstoel zitten en pas de positie van de stoel zo aan dat u gemakkelijk bij alle bedieningselementen kan en het display op het dashboard kan lezen.
2. Activeer de parkeerrem.
3. Zorg ervoor dat de PTO-schakelaar uitgeschakeld is.
4. Start de motor (zie **De motor starten**).
5. Schakel de parkeerrem uit en laat het rempedaal los.
6. Duw het vooruitrijnsnelheidspedaal in om vooruit te rijden. Laat het pedaal los om te stoppen. Merk op dat hoe meer het pedaal wordt ingedrukt, hoe sneller de zitmaaier rijdt.
7. Stop de zitmaaier door de rijnsnelheidspedalen los te laten, de parkeerrem te activeren en de motor stil te leggen (zie **De zitmaaier en motor stopzetten**).

Maaien

1. Zet de maaihogte in de gewenste stand met behulp van de hendel van het maaidekhefsysteem.
2. Trek de handrem aan. Zorg dat de PTO-schakelaar uitgeschakeld is.
3. Start de motor (zie **De motor starten**).
4. Zet de gashendel in de stand VOL.
5. Schakel de PTO in om de maaibladen te activeren.
6. Begin te maaien.

*OPM.: Als het alarmsignaal „opvangzak vol” klinkt, moet u de PTO onmiddellijk uitschakelen om te voorkomen dat de afvoerbuis verstopt raakt. Rijd naar een geschikte plaats en leeg de opvangzak (zie **De opvangzak legen**).*

7. Wanneer u klaar bent, schakelt u de PTO uit en tilt u het maaidek met behulp van de hendel van het maaidekhefsysteem op.
8. Stop de motor (zie **De zitmaaier en motor stopzetten**).



WAARSCHUWING

De motor slaat af als het achteruitrijnsnelheidspedaal wordt ingedrukt terwijl de PTO is geactiveerd en de RMO niet werd geactiveerd. De bestuurder moet de PTO altijd uitschakelen voor met de zitmaaier op of over wegen, paden of andere plaatsen wordt gereden die door andere voertuigen kunnen worden gebruikt. Het plotselinge verlies van aandrijving zou een risico in kunnen houden.

WAARSCHUWING

Achteruit maaien kan gevaarlijk zijn voor omstanders. Er kunnen zich tragische ongevallen voordoen als de gebruiker onvoldoende aandacht heeft voor de aanwezigheid van kinderen. Activeer de RMO nooit als er kinderen in de buurt zijn. Kinderen worden vaak aangetrokken door de machine en de maaiactiviteit.

Achteruit maaien

Als een bestuurder ervoor opteert om achteruit te maaien kan het RMO-systeem worden gebruikt. Om de achteruitmaai-optie ("Reverse Mowing Option" of RMO) te gebruiken, draait u aan de RMO-sleutel nadat de PTO werd geactiveerd. Het led-lampje licht op en de bestuurder kan vanaf dat ogenblik achteruit maaien. Telkens wanneer de PTO wordt geactiveerd moet de RMO opnieuw worden geactiveerd, indien gewenst. De sleutel dient te worden verwijderd om de toegang tot de RMO-functie te beperken.

De zitmaaier met de hand voortduwen

1. Schakel de PTO uit en leg de motor stil.
2. Druk de hendel ca. 6 cm (2-3/8 inch) in om de transmissie te ontkoppelen (A, Afb. 7).
3. U kunt de zitmaaier nu met de hand voortduwen.



DE ZITMAAIER MAG NIET WOR- DEN GESLEEPT

De zitmaaier slepen leidt tot schade aan de transmissie. • Gebruik geen ander voertuig om deze machine voort te duwen of te trekken.

• Activeer de transmissievrijgavehendel niet terwijl de motor draait.



Parkeerremfunctie

De parkeerrem gebruiken - Zie Afb. 8. Om de parkeerrem in te schakelen laat u de rijsnelheidspedalen (A) los, duwt u het rempedaal (B) volledig in, trekt u de parkeerremknop (C) OMHOOG en laat u vervolgens het rempedaal los.

De parkeerrem uitschakelen - Zie Afb. 8. Om de parkeerrem uit te schakelen duwt u het rempedaal (B) in.

Werking van snelheidsregelaar

DE SNELHEIDSREGELAAR ACTIVEREN:

1. Trek de knop van de snelheidsregelaar (D, Afb. 8) omhoog.
2. Duw het vooruitrijnsnelheidspedaal (A) in.
3. Til de knop van de snelheidsregelaar (D) omhoog wanneer de gewenste snelheid is bereikt. De snelheidsregelaar wordt in een van de vijf vergrendelstanden vergrendeld.

DE SNELHEIDSREGELAAR UITSCHAKELEN:

1. Duw het rempedaal (B, Afb. 8) omhoog.

OF

2. Duw het vooruitrijnsnelheidspedaal (A) in.

Uurmeter (indien aanwezig)

De uurmeter (E, Afb. 8) meet het aantal uur dat de sleutel in de stand AAN heeft gestaan.

De zitmaaier en motor stopzetten

1. Zet de rijsnelheidsregeling (en) in de neutrale stand.
2. Zet de PTO-koppeling uit en wacht tot alle bewegende onderdelen tot stilstand zijn gekomen.
3. Zet de gasklephendel in de stand TRAAG en draai de contactsleutel in de stand UIT. Haal de sleutel uit het contact.

De opvangzak leegmaken

Om de opvangzak leeg te maken:

1. Trek de hendel van de opvangzak uit en duw hem vooruit (A, Afb. 9) om de opvangzak leeg te maken (B).
2. Gebruik de hendel van de opvangzak om de opvangzak te sluiten en schuif hem terug in de opvangzak.

De opvangzak verwijderen en installeren

WAARSCHUWING

Gebruik de maaier niet als de hopper of deflector niet zijn aangebracht.

1. Open de vergrendeling van de opvangzak (**A**, Afb. 10); de vergrendeling bevindt zich achter het rechtse achterwiel.
2. Til de vergrendeling van de opvangzak op en duw hem naar achteren.
3. Open de opvangzak een beetje met de hendel van de opvangzak (**B**).
4. Til de opvangzak van de achterste steunarmen.
5. Ga in omgekeerde volgorde tewerk om alles opnieuw te installeren. Om het opnieuw aanbrengen van de opvangzak te vergemakkelijken, zorg ervoor dat de uitlijningspijltjes van de opvangzak op een lijn liggen met de pijltjes achteraan op de maaier.

Installeren en verwijderen van de mulchstekker

WAARSCHUWING

Voor uw eigen veiligheid mag u de scherpe maaibladen niet met de blote hand vastpakken. Onvoorzichtige of onjuiste omgang met de maaibladen kan tot ernstig letsel leiden.

1. Verwijder de opvangzak.
2. Houd de hendel (**A**, Afb. 11) vast en schuif de stekker in de tunnel. Zorg dat het omhulsel bovenop de schuifgeleiders aan de binnenkant van het maaidek schuift.
3. Druk de hendel in om de binnenvaar samen te drukken.
4. Steek de verlengbuis in het gat aan het einde van de tunnel en maak deze met de haarspeld vast (**B**).
5. Breng de opvangzak weer aan.
6. Verwijder de mulchstekker in omgekeerde volgorde.

Regelen van het alarm dat de opvangzak vol is

Het volume gras in de opvangzak kan worden gewijzigd door middel van het alarmblad (zie Afb. 12).

Regelen van het grasvolume

Als de beugel van het blad (**A**, Afb. 12) omhoog wordt geschoven, is het volume grass in de opvangzak groter voordat het alarm afgaat. Als de beugel van het blad omlaag wordt geschoven, is het volume grass in de opvangzak kleiner voordat het alarm afgaat.

1. Schroef de bevestigings van de beugel los (**B**).
2. Schuif de beugel van het blad (**A**) omhoog of omlaag.
3. Span de bevestigings van de beugel aan.

Afstelling van de maaihoogte

De hendel van het maaidekhefsysteem (**A**, Afb. 13) wordt gebruikt om het maaidek tot de gewenste maaihoogte op te tillen en te laten zakken.

Om het maaidek te laten zakken, trekt u de hendel van het maaidekhefsysteem iets achteruit om hem vervolgens naar links te duwen en naar beneden te schuiven. Om het maaidek op te tillen, trekt u de hendel van het maaidekhefsysteem omhoog en vergrendelt u de hendel in de uitsparing aan de rechterkant.

Een aanhanger bevestigen

De maximaal toegelaten horizontale trekkracht op de koppelstand bedraagt 280 Newton. De maximaal toegelaten verticale kracht op de koppelstand bedraagt 160 Newton. Dat komt overeen met het trekken van een aanhangwagen van 113 kg op een helling van 10 graden. Bevestig de aanhangwagen met een trekhaakpen (**A**, Afb. 14) en klem (**B**) van de correcte grootte.

PROCEDURE		EERSTE 5 UUR	OM DE 8 UUR OF DAGELIJKS	OM DE 25 UUR OF JAARLIJKS	OM DE 50 UUR OF JAARLIJKS	JAARLIJKS
ZITMAAIER EN MAAIDEK	Controleer het veiligheidsvergrendelsysteem		✓			
	Controleer de remwerking van de zitmaaier				✓	
	Controleer de remwerking van de maaibladen			✓		
	Controleer de zitmaaier/het maaidek op loszittende bevestigingsmiddelen			✓		
	Smeer de zitmaaier en het maaidek					✓ Raadpleeg dealer
	Reinig de accu en kabels				✓	
	Controleer de bandenspanning			✓		
	Reinig de zitmaaier en het maaidek		✓			
MOTOR	Controleer de maaibladen					✓ Raadpleeg dealer
	Ververs de motorolie	✓			✓	
	Controleer het oliepeil van de motor		✓			
	Verwijder zichtbaar afvalmateriaal uit de motorruimte		✓			
	Reinig het luchtfilter en voorfilter*			✓		
	Vervang het oliefilter				✓	
	Inspecteer de geluiddemper					✓ Raadpleeg dealer
	Vervang het luchtfilter					✓
	Vervang het voorfilter					✓
	Vervang de ontstekingsbougie					✓ Raadpleeg dealer
Vervang het brandstoffilter					✓ Raadpleeg dealer	

*In stoffige omgevingen of als vuil in de lucht aanwezig is, moet u vaker reinigen.

Controleer de bandenspanning

De bandenspanning moet op regelmatige tijdstippen worden gecontroleerd en op de waarden in de tabel worden gehouden (zie Figuur 14). Merk op dat deze waarden lichtjes kunnen afwijken van de "maximale bandenspanning" die op de zijkant van de banden wordt vermeld. De drukwaarden in de handleiding zijn ideale waarden voor de beste tractie en maaikwaliteit en voor een langere levensduur van de banden.

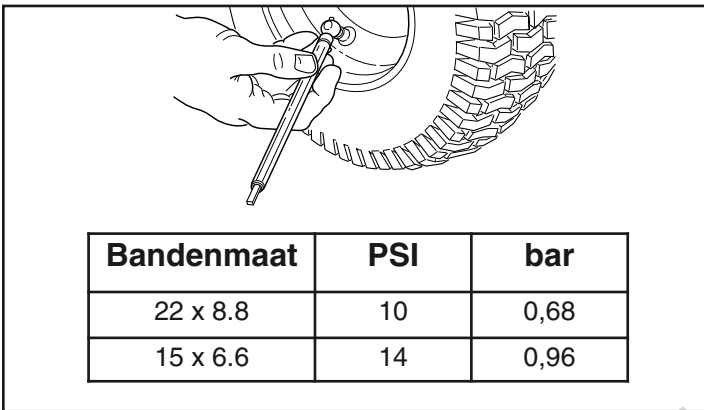

Controleer de remwerking van de maaibladen

De maaibladen en de aandrijfriem van het maaidek moeten volledig tot stilstand komen binnen de vijf seconden na het uitschakelen van de elektrische PTO-schakelaar.

1. Start de motor wanneer de zitmaaier in vrijloop staat, de PTO-koppeling uitgeschakeld is en de bestuurder op de stoel zit.
2. Kijk over de linker voetsteun naar de aandrijfriem van het maaidek. Activeer de PTO en wacht meerdere seconden. Schakel de PTO-koppeling uit en ga na hoeveel tijd de aandrijfriem van het maaidek nodig heeft om te stoppen.
3. Als de aandrijfriem van de grasmaaier niet binnen vijf seconden stopt, raadpleeg een erkende dealer.

Onderhoud van de accu



WARNING

Als u de batterij plaatst of verwijdert, moet u de negatieve batterijkabel als **EERSTE** loskoppelen en als **LAATSTE** terug aansluiten. Doet u dat niet, dan bestaat de kans op kortsluiting tussen de positieve pool en een stuk gereedschap.

De accu en kabels reinigen

1. Koppel de batterijkabels los van de batterij en begin daarbij met de negatieve kabel (**A**, Afb. 15) gevolgd door de afdekking en de positieve kabel (**B**).
2. Draai de vleugelmoer en de ring (**D**) los.
3. Draai de opsluitstaaf (**C**) omhoog en weg van de batterij. Bevestig de staaf op de stuurkolom.
4. Verwijder de batterij (**E**).
5. Maak het batterijvak schoon met een oplossing van soda en water.
6. Maak de polen van de batterij en de uiteinden van de kabels schoon met een staalborstel en schoonmaakmiddel voor batterijpolen tot ze glanzen.
7. Plaats de batterij (**E**) weer in het batterijvak. Bevestig ze met de opsluitstaaf (**C**) en de vleugelmoer en ring (**D**).
8. Sluit de batterijkabels opnieuw aan: eerst de positieve kabel (**B**) en daarna de negatieve kabel (**A**).
9. Breng een laagje petrolatum of niet-geleidend smeervet aan op de uiteinden van de batterijkabels en polen.

De accu opladen



WAARSCHUWING

Houd open vlammen en vonken uit de buurt van de accu; de uit de accu ontsnappende gassen zijn zeer explosief. Zorg voor een goede ventilatie tijdens het laden van de batterij.

Een lege batterij of een batterij die te zwak is om de motor te starten kan het gevolg zijn van een defect in het laadsysteem of in een ander elektrisch onderdeel. Als u twijfelt aan de oorzaak van het probleem neemt u contact op met uw verdeler. Als de accu moet vervangen, raadpleeg dan het gedeelte **De accu en kabels reinigen**.

Om de accu op te laden volgt u de aanwijzingen van de fabrikant van de acculader en neemt u alle waarschuwingen in acht die onder **Veiligheid van de gebruiker** in deze handleiding zijn vermeld. Laad de batterij tot ze volledig is opgeladen. Laad niet op met een vermogen van meer dan 10 ampère.

Smering

Smeer de zitmaaier op alle plaatsen die zijn aangegeven in de Figuren 16-19 en op de vermelde punten. Algemeen geldt dat alle bewegende delen die in contact komen met andere delen met olie moeten worden gesmeerd. Zorg er echter voor dat nooit olie of smeervet op aandrijfriemen of riemschijven terechtkomt. Oppervlakken moeten voor en na het smeren schoon worden gewreven.

De positie van de bestuurdersstoel aanpassen

De stoel kan vooruit of achteruit worden geschoven. Trek aan de hendel (**A**, Afb. 20), zet de stoel in de gewenste stand en laat de hendel los om de stoel in die stand te vergrendelen.

De rem bijregelen

Uw zitmaaier is niet uitgerust met een manueel regelbare rem. Neem contact op met uw dealer als de rem niet goed werkt.

Olie verversen

Gebruikte olie is gevaarlijk afval en moet op de juiste manier worden afgevoerd. Niet met huishoudelijk afval weggooien. Raadpleeg de plaatselijke autoriteiten, het servicecentrum of de dealer voor veilige manieren om het af te voeren/te recyclen.

Olie verwijderen

1. Ontkoppel, met de motor uit maar nog steeds warm, de bougiekabel (**A**, Afb. 21) en houd deze weg van de bougie.
2. Verwijder de peilstok (**D**).

Standaard olie aftapplug

1. Verwijder de olie aftapplug (**B**, Afb. 21). Tap de olie af in een goedgekeurde container.
2. Installeer nadat de olie is afgetapt de olie aftapplug en draai deze vast.

Optionele snelle olie aftap

1. Ontkoppel de olie aftapslang (**G**) van de zijkant van de motor.
2. Draai en verwijder de olie aftapdop (**H**). Laat de snelle olie aftap voorzichtig (**I**) in een goedgekeurde container zakken (**J**).
3. Installeer nadat de olie is afgetapt de olie aftapdop. Bevestig de olie aftapslang aan de zijkant van de motor.

Oliefilter vervangen

Zie voor vervangingsintervallen de **Onderhoud** kaart.

1. Tap de olie uit de motor af. Zie de **Olie Verwijderen** sectie.
2. Verwijder de oliefilter (**C**) en gooi deze op de juiste manier weg. Zie Afb. 7.
3. Smeer, voordat U het nieuwe oliefilter installeert, de filterpakking in met verse, schone olie.
4. Installeer het oliefilter met de hand tot de pakking de oliefilteradapter raakt, draai het oliefilter dan nog 1/2 tot 3/4 slag vast.
5. Vul olie bij. Zie het hoofdstuk **Olie bijvullen**.
6. Start de motor en laat deze draaien. Controleer terwijl de motor opwarmt op olie lekkages.
7. Stop de motor en controleer het oliepeil. Het moet tot de "FULL" (=vol) markering op de peilstok komen.

Olie bijvullen

- Plaats de motor waterpas.
 - Reinig rond de olievulopening.
 - Raadpleeg het hoofdstuk Specificaties voor de oliecapaciteit.
1. Verwijder de peilstok (**D**) en veeg deze af met een schone doek (Afb. 21).
 2. Giet de olie langzaam in de olievulopening van de motor (**E**). Niet overvullen. Wacht na het olie bijvullen een minuut en controleer dan het oliepeil.
 3. Breng de peilstok weer aan en draai hem vast.
 4. Verwijder de peilstok en controleer het oliepeil. Het moet tot de "FULL" (=vol) markering (**F**) op de peilstok komen.
 5. Breng de peilstok weer aan en draai hem vast.

Luchtfilter onderhouden



WAARSCHUWING



Brandstof en zijn dampen zijn uiterst brandbaar en explosief.



Brand of explosie kunnen ernstige brandwonden of de dood veroorzaken.

- Start of gebruik de motor nooit met verwijderde luchtreiniger (indien de motor hiermee is uitgerust) of verwijderd luchtfilter (indien de motor hiermee is uitgerust).

OPGEPAST: Gebruik geen perslucht of oplosmiddelen om de luchtfilter te reinigen. Perslucht kan de filter beschadigen en oplosmiddelen zullen de filter oplossen. Het luchtfiltersysteem gebruikt een plat of ovaal patroon. Sommige modellen zijn ook uitgerust met een voorfilter dat uitgewassen en hergebruikt kan worden.

1. Verwijder het deksel (**A**, Afb. 8).
2. Verwijder de filter (**C**) en de voorfilter (**B**).
3. Tik om vuil los te maken voorzichtig tegen een hard oppervlak. Wanneer de filter erg vuil is, vervang deze dan door een nieuwe filter.
4. Was de voorfilter in een vloeibaar oplosmiddel en water. Laat deze dan grondig drogen. De voorfilter niet inoliën.
5. Zet het droge voorfilter en filter in de houder op de motor (**D**).
6. Installeer het deksel.

Inspectie van de geluiddemper



WAARSCHUWING



Draaiende motoren produceren hitte. Motoronderdelen, vooral de uitlaat, worden uiterst heet.



Ernstige brandwonden kunnen optreden bij contact.

Brandbaar vuil, zoals bladeren, gras, hout, enz., kan in brand geraken.

- Laat uitlaat, motorcilinder en vinnen afkoelen voordat deze aangeraakt worden.
- Verwijder al het zichtbare afvalmateriaal uit de motorruimte.



WAARSCHUWING:

Vervangingsonderdelen moeten originele zijn en op dezelfde manier worden gemonteerd als de oorspronkelijke onderdelen, anders kan brand optreden.

Opslag



WAARSCHUWING



Berg de machine (met brandstof) nooit op in een afgesloten, slecht geventileerde ruimte. De kans bestaat dat benzinedampen in contact komen met een ontstekingsbron (zoals een geiser, boiler, enz.) en een explosie veroorzaken. Brandstofdampen zijn ook giftig voor mens en dier.

Als u brandstof bewaart of apparatuur met brandstof in de tank

- Sla het niet op in de buurt van ovens, kachels, waterverwarmers of andere toestellen met waakvlammen of andere ontstekingsbronnen omdat ze benzinedampen kunnen ontsteken.

Apparatuur

Schakel de PTO uit, trek de handrem aan en verwijder de sleutel uit het contact.

De accu zal langer meegaan als deze wordt verwijderd. Zet deze op een koele, droge plaats en laad deze één keer per maand volledig op. Als u de accu in de zitmaaier laat zitten, moet u minkabel loskoppelen.

Brandstofsysteem

Brandstof kan verschalen als het langer dan 30 dagen wordt bewaard. Verschaalde brandstof kunnen leiden tot zuur- en gomafzettingen in het brandstofsysteem of op essentiële carbureteuronderdelen. Om de brandstof vers te houden, kunt u Briggs & Stratton FUEL FIT® brandstofstabilisator gebruiken, dat als een vloeibare additief of een druppelconcentraatpatroon verkrijgbaar is.

U hoeft de benzine niet uit de motor af te tappen als een brandstofstabilisator volgens de instructies wordt toegevoegd. Laat de motor 2 minuten lopen zodat de stabilisator door het brandstofsysteem kan circuleren. De motor en de brandstof kunnen dan maximaal 24 maanden worden bewaard.

Als de benzine in de motor niet met een brandstofstabilisator is behandeld, moet het in een goedgekeurde bak worden afgetapt. Laat de motor lopen totdat het door gebrek aan brandstof stopt. Het gebruik van een brandstofstabilisator in de opslagcontainer wordt aanbevolen om de brandstof vers te houden.

Motorolie

Ververs de motorolie als de motor nog warm is. Zie **Olie verversen**.

Voordat u het apparaat start nadat het werd opgeslagen:

- Controleer het peil van alle vloeistoffen. Controleer alle onderhoudspunten.
- Voer alle aanbevolen controles en procedures in deze handleiding uit.
- Laat de motor enkele minuten warmlopen voordat u het toestel gebruikt.

Problemløsning for traktoren

PROBLEM?	SE ETTER	BOTEMIDDEL
Motoren vil ikke gå rundt eller starte.	Bremsepedalen er ikke trykt ned.	Trykk bremsepedalen helt ned.
	PTO-bryteren (elektrisk clutch) står i PÅ-posisjonen.	Sett den i AV-posisjonen.
	Fartsregulator aktivert.	Flytt knappen til NØYTRAL/AV-posisjonen.
	Tom for drivstoff.	Hvis motoren er varm, la motoren avkjøles og fyll deretter på drivstofftanken.
	Motoren overflommet.	Koble choken ut.
	Sikringen er gått.	Kontakt autorisert forhandler.
	Batteriterminalene krever rengjøring.	Se avsnittet for <i>Rengjør batteriet og kablene.</i>
	Batteriet utladet eller dødt.	Lad opp eller bytt batteriet.
	Ledning løs eller ødelagt.	Kontroller kablingen visuelt. Hvis kablene er avspist eller ødelagte, oppsøk en autorisert forhandler.
	Elektromagnet eller startmotor defekt.	Kontakt autorisert forhandler.
	Sikkerhetslåsbryter defekt.	Kontakt autorisert forhandler.
	Vann i drivstoff.	Kontakt autorisert forhandler.
	Bensin er gammel eller dårlig.	Kontakt autorisert forhandler.
Motor vanskelig å starte, eller går dårlig.	For rik drivstoffblanding.	Rengjør luftfilteret.
	Det er oppstått et annet problem med motoren.	Kontakt autorisert forhandler.
Motorbank.	Lavt oljenivå.	Sjekk/fyll på olje etter behov.
	Bruk av olje med feil viskositet.	Se <i>Tabell for oljebefalinger.</i>
For høyt oljeforbruk.	Motoren blir kjørt for varm.	Kontakt autorisert forhandler.
	Bruk av olje med feil viskositet.	Se <i>Tabell for oljebefalinger.</i>
	For mye olje i veivhuset.	Tapp av overflødig olje.
Eksosen er svart.	Skittent luftfilter.	Se avsnittet for <i>Service av luftfilter.</i>
	Choke lukket.	Åpne choken.
Motoren er i gang, men traktoren står stille.	Bakkehastighetskontrollpedalene er ikke trykket ned.	Trykk ned pedalene.
	Girutkoblingsspakene står i SKYV-posisjonen.	Flytt den til KJØRE-posisjonen.
	Klippedrivreimen er ødelagt.	Kontakt autorisert forhandler.
	Parkeringsbremsen er aktivert.	Deaktiver parkeringsbremsen.
	Traksjonsreimen er ødelagt eller glipper.	Kontakt autorisert forhandler.

PROBLEMEN OPLOSSEN

Problemløsning for traktoren (fortsettelse)

PROBLEM?	SE ETTER	BOTEMIDDEL
Bremsen holder ikke igjen.	Intern bremsse slitt.	Kontakt autorisert forhandler.
Traktoren styres eller lar seg vanskelig håndtere.	Styrekoblingen er løs.	Kontakt autorisert forhandler.
	Feil trykk i dekkene.	Se avsnittet for <i>Sjekk dekktrykk.</i>
	Aksellagrene på framhjulene tørre.	Kontakt autorisert forhandler.

Feilsøke klipper

PROBLEM?	SE ETTER	BOTEMIDDEL
Klipperen løfter seg ikke.	Løfttekobling er ikke riktig påsatt eller ødelagt.	Kontakt autorisert forhandler.
Klippingen er ujevn.	Klipper ikke riktig nivåjustert.	Kontakt autorisert forhandler.
	Traktordekk ikke riktig fylt.	Se avsnittet for <i>Sjekk dekktrykk.</i>
Klippingen ser rotet ut.	Motorhastigheten for lav.	Sett hastighet til full gass.
	Terrenghastigheten for høy.	Reduser farten.
	Det er oppstått et annet problem med klipperen.	Kontakt autorisert forhandler.
Motoren stopper lett med klipperen innkoblet.	Motorhastigheten for lav.	Sett hastighet til full gass.
	Terrenghastigheten for høy.	Reduser farten.
	Skittent eller blokkert luftfilter.	Se avsnittet for <i>Service av luftfilter.</i>
	Klippehøyde satt for lavt.	Kutt høyt gress ved maksimal klippehøyde i første runde.
	Motoren varmes ikke opp til driftstemperatur.	La motoren gå seg varm i flere minutter.
For stor klippervibrasjon.	Starte klipperen i høyt gress.	Start klipperen på et klippet område.
	Det er oppstått et annet problem med klipperen.	Kontakt autorisert forhandler.
Motoren kjører, traksjonen fungerer, men klipperen vil ikke kjøre.	PTO er ikke koblet inn.	Koble inn PTO.
	Det er oppstått et annet problem med klipperen.	Kontakt autorisert forhandler.

BEPERKTE GARANTIE

Briggs & Stratton Power Products Group, LLC zal alle onderdelen van het apparaat met materiaal- en/of fabricagefouten gratis repareren en/of vervangen. Briggs & Stratton Corporation zal alle onderdelen van de Briggs and Stratton motor* met materiaal- en/of fabricagefouten gratis repareren en/of vervangen. Transportkosten voor producten die worden teruggestuurd ter reparatie of vervanging onder deze garantie komen voor rekening van de koper. Deze garantie is van kracht gedurende de onderstaande perioden en onderworpen aan de onderstaande voorwaarden. Voor garantieservice kunt u de dichtstbijzijnde erkende servicedealer vinden met behulp van de dealerzoekfunctie op www.BriggsandStratton.

Er wordt geen andere expliciete garantie afgegeven. Impliciete garanties, inclusief voor verkoopbaarheid en geschiktheid voor een bepaald doel, zijn beperkt tot één jaar na aankoop of in de wettelijke toegestane mate. Aansprakelijkheid voor incidentele of gevolgschade wordt uitgesloten voorzover dit wettelijk toegestaan is.

Sommige staten of landen staan geen beperkingen toe over de periode waarin een impliciete garantie geldig is, en sommige staten of landen staan geen uitsluiting of beperking van incidentele of gevolgschade toe, zodat de bovenstaande beperking en uitsluitingen mogelijk niet op u van toepassing zijn. Deze garantie geeft u specifieke wettelijke rechten en u kunt eveneens andere rechten hebben per staat of per land verschillen.

GARANTIEPERIODE

<u>Item</u>	<u>Consumentengebruik</u>	<u>Commercieel gebruik:</u>
Apparatuur	2 jaar	n/a
Motor*	2 jaar	n/a
Batterij	1 jaar	n/a

De garantieperiode start op de datum van aankoop door de eerste consument (detailhandel) of commerciële eindgebruiker en is geldig gedurende de hierboven vermelde periode. "Consumentengebruik" betekent persoonlijk huishoudelijk gebruik door een particuliere consument. "Commercieel gebruik" betekent ieder ander gebruik, inclusief het gebruik voor commerciële huurdoeleinden of voor het genereren van inkomen. Zodra het product commercieel is gebruikt, zal het daarna in het kader van deze garantie worden beschouwd als commercieel gebruik.

Er is geen garantieregistratie vereist om een garantie op Briggs & Stratton-producten te krijgen. Bewaar uw kwitantie als aankoopbewijs. Als u geen bewijs kunt leveren van de oorspronkelijke datum op het moment waarop u om garantieservice verzoekt, zal de productiedatum van het product worden gebruikt om te bepalen of het product onder de garantie valt.

OVER UW GARANTIE

U zijn altijd bereid reparaties uit te voeren die onder de garantie vallen en verontschuldigen ons bij voorbaat bij u voor het eventuele ongemak. Garantieservice wordt alleen verleend door servicedealers die door Briggs & Stratton of BSPPG, LLC zijn erkend.

De meeste reparaties die onder de garantie vallen, worden routinematig afgehandeld, maar aan bepaalde garantieverzoeken kan soms niet worden voldaan. Deze garantie geldt alleen voor materiaal- en/of fabricagefouten. Het geldt niet voor schade die is veroorzaakt door verkeerd gebruik of misbruik, verkeerd onderhoud of reparatie, normale slijtage of het gebruik van verschaalde of niet-goedgekeurde brandstof.

Verkeerd gebruik en misbruik - Het juiste, bedoelde gebruik van dit product wordt beschreven in de gebruikershandleiding. Als u het product gebruikt op een manier die niet is beschreven in de gebruikershandleiding of als u het product gebruikt nadat het is beschadigd, vervalt uw garantie. Garantie is niet toegestaan als het serienummer op het product is verwijderd of als het product op een of andere manier is gewijzigd of aangepast, of als het product blijkt te zijn mishandeld zoals herkenbaar is aan inslagschade of beschadiging door water/chemische corrosie.

Verkeerd onderhoud of reparatie - Dit product moet worden onderhouden volgens de procedures en schema's in de gebruikershandleiding en voor service- en reparatiewerkzaamheden moeten originele Briggs & Stratton-onderdelen worden gebruikt. Schade die is veroorzaakt door gebrekkig onderhoud of het gebruik van niet-originele onderdelen valt niet onder de garantie.

Normale slijtage - Net zoals alle mechanische apparaten is ook uw apparaat onderhevig aan slijtage zelfs als het goed wordt onderhouden. Deze garantie dekt de reparatie niet wanneer de levensduur van een onderdeel of het apparaat door normaal gebruik is verstreken. Onderhouds- en aan slijtage onderhevige onderdelen zijn bijvoorbeeld filters, riemen, snijbladen en remblokken (met uitzondering van motorremblokken). Deze vallen niet onder de garantie als het om slijtagekenmerken gaat, maar wel als er sprake is van materiaal- en/of fabricagefouten.

Verschaalde brandstof - Om goed te werken, heeft dit product brandstof nodig dat voldoet aan de specificaties in de gebruikershandleiding. Schade die is veroorzaakt door verschaalde brandstof (lekkage van de carburateur, verstopte brandstofslangen, klevende kleppen etc) vallen niet onder de garantie.

* Geldt alleen voor Briggs and Stratton-motoren. De garantie voor niet-Briggs and Stratton-motoren wordt gegeven door de motorfabrikant.

SPECIFICATIES

MOTOR

18 pk* Briggs & Stratton

Merk	Briggs & Stratton
Paardenkracht	18 @ 2700 +/- 100 rpm
Cilinderinhoud	656 cc (40,03 cu in)
Elektrisch systeem	12 Volt, 16 ampère dynamo, accu: startsterkte (bij koude start): 230 amp.
Oliecapaciteit	1,8-1,9 l (62-64 oz)
Elektrodenafstand bougies	0,76 mm (0,030 in.)
Aanhaalmoment bougie	20 Nm (180 in-lb)

24 pk* Briggs & Stratton

Merk	Briggs & Stratton
Paardenkracht	24 @ 2700 +/- 100 rpm
Cilinderinhoud	724 cc (44,18 cu in)
Elektrisch systeem	12 Volt, 16 ampère dynamo, accu: startsterkte (bij koude start): 230 amp.
Oliecapaciteit	1,8-1,9 l (62-64 oz)
Elektrodenafstand bougies	0,76 mm (0,030 in.)
Aanhaalmoment bougie	20 Nm (180 in-lb)

Serviceonderdelen	Onderdeelnummer
Ontstoorde bougie	491055
Levenslang platina bougie	5066
Luchtfilter	499486
Voorreiniger	273638
Oliefilter	492932
Brandstoffilter	691035

CHASSIS

Inhoud brandstoftank	Capaciteit: 10 l (2,6 gal)
Achterwielen	Bandenmaat: 22 x 8,8 Bandenspanning: 0,68 bar (10 psi)
Voorwielen	Bandenmaat: 15 x 6,6 Bandenspanning: 0,96 bar (14 psi)

*Briggs & Stratton modellen: Het nominale brutovermogen voor afzonderlijke modellen met benzinemotor wordt gegeven volgens SAE (Society of Automotive Engineers), code J1940 (Small Engine Power and Torque Rating Procedure) en het nominale vermogen is verkregen en gecorrigeerd volgens SAE J1995 (herzien 2002-05). Torsiewaarden zijn afgeleid bij 3060 RPM; paardenkrachtwwaarden zijn afgeleid bij 3600 RPM. Werkelijk totaal motorvermogen zal minder zijn en wordt ondermeer beïnvloed door omgevingscondities en variaties in motoren onderling. Gezien het brede productaassortiment waarop onze motoren worden aangebracht en de vele verschillende omgevingsfactoren die van toepassing zijn op het gebruik van de machines, zal de benzinemotor niet het nominale brutovermogen ontwikkelen wanneer hij wordt gebruikt in een met de motor aangedreven machine (feitelijk vermogen ter plaatse of netto pk). Dit verschil komt vanwege diverse factoren waaronder, maar niet uitsluitend, accessoires (luchtfilter, uitlaat, opladen, koelen, carburator, brandstofpomp, etc.), toepassingsbeperkingen, omgevingscondities (temperatuur, accessoires, hoogte) en verschillen in motoren onderling. Vanwege beperkingen aan productie en capaciteit, kan het zijn dat Briggs & Stratton een motor met hoger nominaal vermogen inzet in plaats van de standaard motor in deze serie.

ONDERDELEN EN ACCESSOIRES

Onderdelen

Wij raden u aan een erkende Snapper/Briggs & Stratton dealer in te schakelen voor alle onderhouds- en servicewerkzaamheden aan de zitmaaier/motor en onderdelen daarvan.

TRANSMISSIE

K46

Type	Hydrostatic Tuff Torq K46
Motorolie	Synthetisch 5W30
Snelheden @ 3400 omw./min.	Vooruit: 0-8,7 km/h (0-5,4 MPH) achteruit: 0-3,7 km/h (0-2,3 MPH)
Continu beschikbaar koppel	170 ft-lbs
Nominale waarde trekstang	227 lbs (103 kg)
Maximale asdruk	675 lbs (306 kg)

MAAIDEK

Maaibreedte	102 cm (40 in.)
Aantal bladen	2
Platform basisdek	Afvoer naar achteren
Maaihogte	2,5-8,0 cm (0.98-3.15 in.)
Maaistanden	7

AFMETINGEN

Totale lengte	2030 mm (79.9 in.)
Totale breedte	1070 mm (42,1 in.)
Hoogte	1190 mm (46.9 in.)
Gewicht	270 kg (595 lbs)

Accessoires

De volgende accessoires zijn verkrijgbaar voor deze zitgrasmaaier. Neem voor nadere informatie contact op met een erkende Snapper dealer:

- Grondschiuiverblad, 107 cm (42 in.)
- Stortkar
- Afvoerpijp achter
- Gewichthouder voor achterkant
- Achterwielgewichten, 14 kg (31 lbs)
- Eentrapsneeuwruimer
- Sneeuwcabine

INNHold

Illustrasjoner	3
Operatørens sikkerhet	10
Funksjoner og styringsmekanismer	17
Bruk	20
Vedlikehold	25
Feilsøking	29
Garantier	31
Spesifikasjoner	32
Deler og tilbehør	32

Generell informasjon

Takk for at du kjøpte dette Snapper-kvalitetsproduktet. Det gleder oss at du hadde tillit til varemerket Snapper. Hvis du bruker og vedlikeholder ditt Snapper-produkt slik som beskrevet i denne manualen, vil det gi deg mange år med pålitelig tjeneste.

Denne manualen inneholder sikkerhetsinformasjon for å gjøre deg oppmerksom på farer og risikoer forbundet med traktorklipperen og hvordan du kan unngå disse. Denne traktorklipperen er designet og ment for å klippe gress og skal ikke brukes til et annet formål. **Det er viktig at du leser og forstår alle disse originale instruksjonene før du prøver å starte eller bruke dette utstyret.**

Produktreferansedata

Skriv inn modellens navn/nummer, produsentens identifikasjonsnummer og motorens serienummer på denne plassen for å finne dem lett. Disse numrene finner på plassene vist her.

Når du tar kontakt med din autoriserte forhandler for reservedeler, service eller informasjon MÅ du ha disse numrene.

PRODUKT REFERANSEDATA	
Modellbeskrivelse navn/nummer	
Enhet MFG nummer	Enhet SERIE -nummer
Klippeenheten MFG-nummer	Klippeenheten SERIE -nummer
Forhandlernavn	Kjøpedato
MOTOR REFERANSEDATA	
Motortype	Motormodell
Motortype/spesifikasjon	Motorkode/serienummer

CE identifikasjonsmerke

- A. Produsentens identifikasjonsnummer
- B. Produsentens serienummer
- C. Kraftmåling i kilowatt
- D. Maksimum motorhastighet i omdreininger pr. minutt
- E. Produsentens navn og adresse
- F. Produksjonsår
- G. CE-samsvarlogo
- H. Enhetens masse i kilo
- I. Garantert lydnivå i desibel

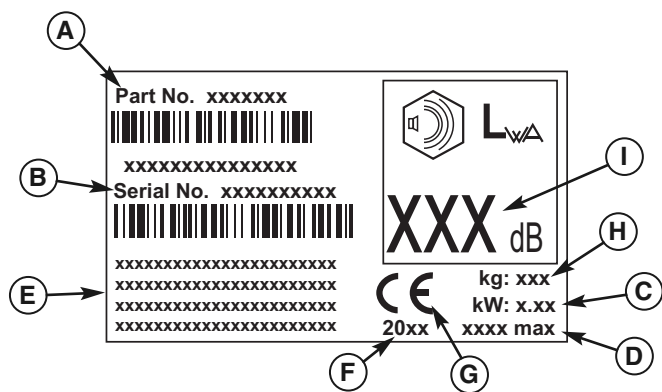

Delelisten med illustrasjoner for denne maskinen kan lastes ned fra www.snapper.com. Oppgi modell- og serienummer når du bestiller reservedeler.

Copyright © 2009 Briggs & Stratton Power Products Group, LLC
Milwaukee, WI. Alle rettigheter forbeholdt.
SNAPPER er et varemerke som tilhører Briggs & Stratton Power Products Group, LLC Milwaukee, WI USA.



Driftssikkerhet

Gratulerer med ditt valg av et utmerket kvalitetsprodukt som kan brukes like mye i hagen som på plenen. Våre produkter er både konstruert og produsert til å kunne imøtekomme alle sikkerhetskravene innen dagens industristandard.

Maskindrevet utstyr er like trygt som føreren. Hvis det blir misbrukt, eller dårlig vedlikeholdt kan det oppstå farlige situasjoner! Husk, du er ansvarlig for din egen sikkerhet, og sikkerheten til de rundt deg.

Bruk sunn fornuft, og tenk over hva du gjør. Hvis du er usikker på om utstyret du har valgt kan håndtere det du har planlagt å gjøre, må du kontakte en fagmann: kontakt din forhandler.

Les brukerhåndboken

Brukerhåndboken inneholder viktig sikkerhetsinformasjon som du må ha kjennskap til FØR og UNDER bruk.

Du finner trygg bruk, forklaring på produktets egenskaper og styreinnetninger, og vedlikeholdsinformasjon i denne brukerhåndboken. Denne informasjonen vil hjelpe deg å få maksimalt utbytte av produktet.

Se til at du leser sikkerhetsreglene og informasjonen på de neste sidene. Du må også lese hele avsnittet om hvordan du bruker traktoren.

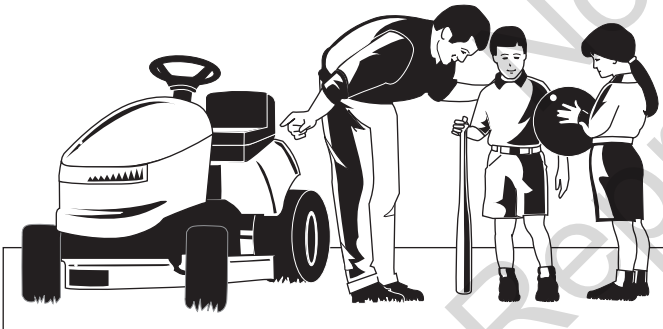

Barn

Barn kan bli involvert i tragiske ulykker. Du må ikke tillate barn i nærheten av der du bruker traktoren. Barn blir ofte fascinert av maskinen og dens bevegelser. Du må aldri anta at barn blir værende der du så dem sist. Hvis det er fare for at barn vil oppholde seg i området der du klipper, må en annen ansvarlig voksen passe på barna.

DU MÅ IKKE TILLATE BARN Å SITTE PÅ! Dette oppfordrer barna til å nærme seg maskinen neste gang den går, og de kan bli alvorlig skadet. De kan nærme seg maskinen fordi de ønsker å sitte på, og hvis du ikke vet at dette skjer, kan du kjøre over barna.



Revers

Du må kun klippe i revers hvis det er helt nødvendig. Du må alltid se ned og bakover før og samtidig som du rygger, selv når knivbladene er frakoplet.



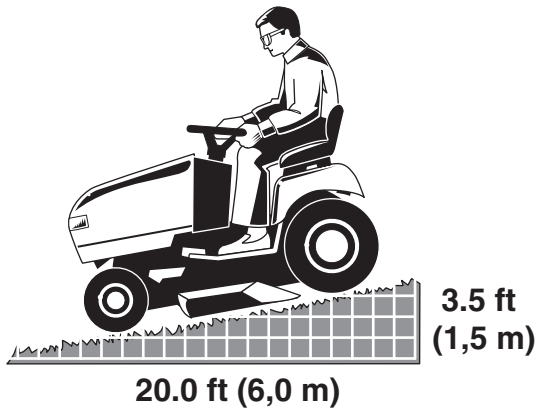

Kjøre i skråninger

Du kan bli alvorlig skadet, eller drept hvis du bruker denne maskinen i en altfor bratt bakke. Hvis du bruker maskinen i en altfor bratt bakke, eller på et sted hvor det er dårlig friksjon, kan du miste kontrollen og velte.

Du må ikke bruke maskinen i en skråning som du ikke klarer å rygge opp (med forhjulstrekker), dette er en god huskeregel. Du må ikke bruke traktoren i skråninger med bakker med mer enn 1,5 m (3,5 ft) stigning over et 6,0 m (20 ft) strekk. Du må alltid kjøre rett opp og rett ned i bakker: aldri på tvers.

Du må også vite at underlaget du kjører på vil påvirke stabilitet og kontroll. Vått gress og isete asfalt kan gjøre det vanskelig å kontrollere maskinen.

Hvis du er usikker på om du klarer å takle bakken, må du ikke ta sjansen. Det er ikke verdt det.

Bevegelige deler

Dette utstyret har mange bevegelige deler som kan skade både deg og andre. Du kan trygt bruke denne maskinen hvis du sitter riktig i setet, og følger sikkerhetsreglene i håndboken.

Klippepannen har roterende knivblader som kan amputere hender og føtter. Du må ikke la noen komme i nærheten av utstyret når du bruker det!

For å ivareta førerens sikkerhet, er denne maskinen utstyrt med en setebytter (fører må være tilstede). Du må IKKE prøve å forandre, eller omgå systemet. Kontakt din forhandler umiddelbart hvis ikke systemet består alle forriglingstestene som beskrevet i denne brukerhåndboken.



Kasting av gjenstander

Denne maskinen har roterende knivblader. Disse knivbladene kan plukke opp og kaste gjenstander, og kan derfor skade tilskuere alvorlig. Se til at du rydder området som skal klippes FØR du starter å klippe.

Du må ikke bruke denne maskinen uten oppsamleren eller utkastskjermen (deflektor).

Se til at ingen kommer inn på området som du klipper! Hvis noen kommer inn på området, må du umiddelbart slå av motoren til vedkommende har forlatt området.

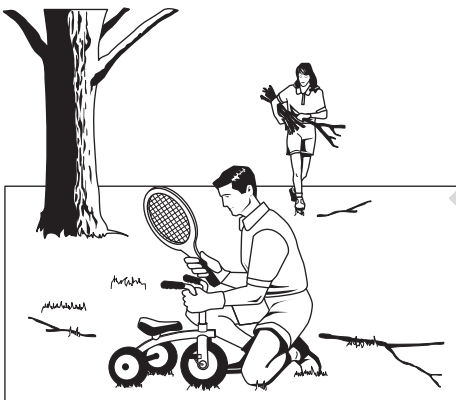

Drivstoff og vedlikehold

Drivstoff er veldig brennbar. Drivstoffdampen er også veldig brennbar, og den kan komme i kontakt med potensielle tennkilder langt fra maskinen. Drivstoffet må kun brukes som drivstoff, og ikke som løsningsmiddel eller rensemiddel. Det må aldri oppbevares på et sted hvor drivstoffdampen kan samle seg, eller der den kan spre seg til potensielle tennkilder som f.eks. en pilotflamme. Drivstoffet må oppbevares i en godkjent drivstoffkanne av plastikk, eller i traktorens drivstofftank med lokket på. Sølt drivstoff må tørkes opp med en gang.

Riktig vedlikehold er ytterst viktig når det gjelder driftsikkerhet og maskinens yteevne. Se til at du følger vedlikeholdsprosedyrene i denne brukerhåndboken. Du må være veldig nøye med å teste sikkerhetssystemet til bestemte tider.





Les og følg disse sikkerhetsreglene nøye. Hvis du ikke følger disse reglene kan du miste kontrollen, å forårsake skade på utstyr og eiendom, og du kan skade både deg selv og tilskuere, eller i verste fall forårsake dødsfall.

Klippepannen kan amputere hender og føtter, og den kan også kaste gjenstander.

Triangelen varsler om at du må være forsiktig, og at advarsler må følges.

VANLIG BRUK

1. Du må lese, forstå og følge alle instruksene i denne håndboken og på maskinen før du starter.
2. Du må ikke stikke hender eller ben under maskinen, eller i nærheten av roterende deler. Du må alltid holde god avstand fra utkastet.
3. Kun ansvarfulle voksne som kjenner til instruksene kan bruke maskinen (noen steder er det også en aldersgrense du må forholde deg til).
4. Du må fjerne steiner, leker, ledninger osv., som knivbladene kan plukke opp og kaste.
5. Se til at det ikke er andre på området før du starter å klippe. Stopp maskinen hvis noen kommer inn på området.
6. Du må aldri ta med passasjerer.
7. Du må kun klippe i revers hvis det er helt nødvendig. Se alltid ned og bakover, før og samtidig som du rygger.
8. Du må aldri rette utkastet mot noen. Du må unngå å rette utkastet mot en vegg eller en hindring. Gresset kan sprute tilbake på føreren. Stopp knivbladet/knivbladene når du kjører over grus.
9. Ikke bruk denne maskinen uten oppsamleren, utkastskjermen (deflektor), eller andre sikkerhetsinnretninger.
10. Senk farten før du svinger.
11. Du må aldri forlate maskinen når motoren går. Du må alltid kople fra PTO, sette på parkeringsbremsen, stoppe motoren, og fjerne alle nøkler før du går av maskinen.
12. Kople fra knivbladene (PTO) når du ikke klipper. Du må slå av motoren og vente til alle deler har stoppet før du kan rengjøre maskinen, demontere oppsamleren, eller rense utkastskjermen.
13. Du må kun bruke maskinen i dagslys, eller der det er godt med lamper.
14. Ikke bruk maskinen hvis du er påvirket av alkohol eller medikamenter.
15. Du må være obs på trafikk når du kjører i nærheten av eller skal krysse en veg.
16. Du må være ekstra forsiktig når du skal laste maskinen på en tilhenger eller en lasteplan. Det samme gjelder når du skal lesse av.
17. Bruk vernebriller når du jobber med maskinen.
18. Det er et faktum at førere over 60 år, er oftere involvert i ulykker med maskindrevet utstyr. Disse førerne bør evaluere om de klarer å håndtere utstyret på en sikker måte slik at de ikke skader seg selv eller andre.
19. Følg fabrikantens anbefalinger angående hjulvekt og motvekt.
20. Du må vite at føreren vil stå ansvarlig for personlige ulykker eller materielle skader.
21. Alle førere bør få råd og praktiske instruksjoner av en fagmann.
22. Du må alltid bruke gode sko og bukser. Du må aldri bruke maskinen hvis du er barbert eller bruker sandaler.
23. Før du starter, må du kontrollere at knivbladene, skruer og bolter ikke er skadet, og at alt sitter godt. Du må skifte utslitte og ødelagte deler.
24. Kople fra tilleggsutstyr før du: fyller drivstoff, fjerner et tilleggsutstyr eller foretar justeringer (med unntak av justeringer som kan gjøres fra førerstilling).
25. Når maskinen står parkert eller står uten tilsyn, må du senke klippepannen med mindre du bruker en positiv mekanisk lås.
26. Før du forlater førerstillingen, uansett grunn, må du sette på parkeringsbremsen (hvis utstyrt), kople fra PTO, stoppe motoren, og fjerne nøkkelen.
27. For å redusere brannfare, må du rengjøre maskinen for gress, løv & overflødig olje. Du må ikke stoppe eller parkere på tørt løv, gress, eller brennbart materiale.

TRANSPORTERE OG OPPBEVARE

1. Når du skal transportere maskinen i en åpen tilhenger, er det viktig at den er vendt framover i samme retning som du skal kjøre. Hvis maskinen står vendt den andre vegen, kan vindbelastning ødelegge maskinen.
2. Når du skal fylle drivstoff etter transport eller oppbevaring, må du alltid følge sikkerhetsreglene som omhandler fylling av drivstoff og håndtering av drivstoff.
3. Maskinen må aldri oppbevares (med drivstoff) på et innelukket område med dårlig ventilasjon. Drivstoffdamp kan komme i kontakt med potensielle tennkilder (som f.eks. en ovn, varmtvannsbereder, osv.), og forårsake eksplosjon. Drivstoffdamp er også giftig for mennesker og dyr.
4. Maskinen må alltid forberedes før oppbevaring, enten det er for en kort eller lang periode, og fremgangsmåten for dette finner du i motorhåndboken.
5. Bestemte prosedyrer må følges når du skal starte maskinen, og motorhåndboken forklarer hvordan du gjør dette.
6. Du må aldri oppbevare maskinen eller drivstoffkannen på et sted hvor det er åpen flamme eller pilotflamme, som f.eks. en varmtvannsbereder. Du må lå maskinen avkjøle seg før du setter den bort.

KJØRE I BAKKER

Ulykker blir ofte forårsaket i skråninger hvor man mister kontrollen og velter. Disse ulykkene kan resultere i alvorlige personskader eller dødsfall. Du må være ekstra forsiktig når du bruker maskinen i skråninger. Hvis du ikke klarer å rygge opp skråningen, eller hvis du er usikker, må du ikke bruke maskinen i den skråningen.

Om du går bak en gressklipper eller kjører en traktorklipper, og maskinen begynner å skli nedover en skråning, vil du ikke klare å få tilbake kontrollen ved å trække på bremsen. De vanligste grunnene til at man mister kontrollen er: dårlig hjulfriksjon, for høy hastighet, dårlig bremsing, maskinen er ikke beregnet på oppgaven, uvitende om dårlig bakketilstand, feil sleping av tilleggsutstyr eller feil fordelt last.

1. Kjør rett opp og rett ned i bakker, ikke på tvers.
2. Se etter hull, hjulspor og ujevnheter. Ujevn bakke kan velte maskinen. Høyt gress kan gjemme gjenstander.
3. Kjør med lav hastighet slik at du slipper å stoppe, eller forandre hastigheten når du er i skråningen.
4. Du må ikke klippe vått gress. Det kan lede til dårlig hjulfriksjon.
5. Bruk alltid gir når du kjører nedover skråninger. Du må ikke rulle nedover i fri.
6. Unngå å starte, stoppe eller svinge i en skråning. Hvis du mister hjulfriksjon, må du kople fra knivbladene, og fortsett rett nedover bakken i sakte tempo.
7. Du må bevege deg sakte og gradvis i en skråning. Du må ikke svinge eller forandre hastigheten brått, fordi dette kan føre til at maskinen velter.
8. Du må være ekstra forsiktig når du bruker en oppsamler eller annet tilleggsutstyr, fordi disse kan ha innvirkning på maskinens stabilitet. Ikke bruk maskinen i bratte skråninger.
9. Du må ikke prøve å stabilisere maskinen ved å sette foten i bakken (ridere).
10. Ikke klipp i nærheten av kanter, grøfter eller jordvoller. Gressklipperen kan plutselig velte hvis et hjul henger over kanten på en skrent eller en grøft, eller hvis kanten gir etter.
11. Ikke bruk en oppsamler i bratte skråninger.
12. Du må ikke klippe i skråninger som du ikke klarer å rygge opp.
13. For å bedre stabiliteten kan du kontakte en godkjent forhandler som vil anbefale hjulveker eller motveker.
14. Du må fjerne hindringer som steiner, grener, osv.
15. Kjør sakte. Hjulfriksjonen kan være dårlig i bakker, selv når bremsene fungerer bra.
16. Du må ikke svinge i skråninger hvis det ikke er helt nødvendig. Hvis du må svinge, sving nedover bakken i sakte tempo.

Å SLEPE UTSTYR (RIDERE)

1. Du kan kun slepe hvis du har en maskin som er beregnet på dette. Du må kun slepe utstyr via trekkroken.
2. Følg fabrikantens anbefalinger angående vektbegrensninger, og sleping i skråninger.
3. Aldri la barn eller andre sitte på når du sleper.
4. Du kan miste kontrollen i skråninger hvis vekten av det du sleper forårsaker dårlig hjulfriksjon.
5. Kjør sakte, og pass på at du har god plass til å stoppe.

⚠ ADVARSEL

Ikke bruk maskinen i skråninger med mer enn 17.6 prosent stigning (10°). Dette er det samme som en vertikal forhøyning på 106 cm over en horisontal strekning på 607 cm.

Når du kjører i bakker må du bruke ekstra hjulveker eller motveker. Din forhandler vil vise deg hva slags veker som er tilgjengelige, og hva som passer best for din maskin.

Du må kjøre sakte før du begynner å kjøre i en skråning. I tillegg til veker foran på maskinen, må du være ekstra forsiktig når du kjører i en skråning med bakmontert oppsamler.

Du må klippe rett OPP og rett NED i skråninger, aldri på tvers, og du må være forsiktig når du svinger. **IKKE START ELLER STOPP I SKRÅNINGER.**

6. Du må ikke rulle nedover i fri.

BARN

Det kan oppstå tragiske ulykker der føreren ikke er obs på at det er barn tilstede. Barn blir ofte fascinert av maskinen og dens bevegelser. Du må aldri anta at barn blir værende der du så dem sist.

1. Du må ikke tillate barn i området der du klipper, og en annen ansvarlig voksen må passe på barna.
2. Du må være forberedt på å stoppe maskinen hvis barn kommer inn på området.
3. Når du skal rygge, må du alltid se etter små barn ved å se bakover og ned.
4. Du må aldri la barn sitte på, selv når knivbladet/bladene er koplet fra. De kan falle av maskinen og skade seg alvorlig, eller de kan forstyrre deg når du kjører. Barn som allerede har sittet på før kan plutselig vandre inn på klippeområdet fordi de ønsker å sitte på igjen. Hvis du ikke er klar over denne situasjonen, kan barnet bli påkjørt eller rygget på.
5. Aldri la barn bruke maskinen.
6. Du må være ekstra forsiktig når du nærmer deg uoversiktlige hjørner, kratt, trær, og andre ting som kan hindre utsikten.

UTSLIPP

1. Eksosen i dette produktet inneholder kjemikalier, og en viss kvantum av disse kjemikaliene kan forårsake kreft, fødselskader, og andre befruktningsproblemer.
2. Se etter den relevante avgassmålingens varighetsperiode, og luftindeksen på motoretiketten.

TENNINGSSYSTEM

1. Dette gnisttenningssystemet er i samsvar med kanadiske ICES-002.

SERVICE OG VEDLIKEHOLD

Trygg håndtering av drivstoff

1. Slokk alle sigaretter, sigarer, piper, og eventuelle andre typer glo.
2. Bare bruk godkjente drivstoffkanner.
3. Du må aldri fjerne drivstofflokket, eller fylle drivstoff når motoren går. La motoren kjøle seg helt ned før du fyller drivstoff.
4. Aldri fyll drivstoff innendørs.
5. Du må aldri oppbevare maskinen eller drivstoffkannen på et sted med åpen flamme eller pilotflamme, som f.eks. i nærheten av en varmtvannsbereder, eller andre apparater.
6. Du må aldri fylle en drivstoffkanne inne i en bil eller på en lasteplan med en bedliner av plast. Før du fyller drivstoff på kannen, må du sette kannen på bakken unna bilen.
7. Du må fjerne bensindrevet utstyr fra lasteplanen eller tilhengeren, og fyll drivstoff på bakkenivå. Hvis ikke dette er mulig, må du fylle utstyret med drivstoff på tilhengeren. Du må bruke en kanne, og ikke en drivstoffslange.
8. Pass på at dysen hele tiden er i kontakt med kanten på drivstofftanken, eller med åpningen på drivstoffkannen. Ikke bruk en dyse som har en åpen låsemekanisme.
9. Hvis du søler drivstoff på klærne dine, må du skifte klær umiddelbart.
10. Du må aldri overfylle drivstofftanken. Sett på drivstofflokket, og stram det godt.
11. Du må være ekstra forsiktig når du håndterer bensin og andre typer drivstoff. Disse er brennbare, og dampen er eksplosiv.
12. Hvis du søler drivstoff, må du ikke starte motoren, men flytt maskinen bort fra området. Du må unngå alt som kan antenne drivstoffet, helt til drivstoffdampen har forsvunnet.
13. Sett tilbake tanklokket og hetten på drivstoffkannen.

Service & vedlikehold

1. Aldri bruk maskinen på et innestengt område hvor karbonmonoksyd kan samle seg.
2. Se til at muttere og bolter er stramme, dette gjelder spesielt for boltene som holder knivbladene på plass. Utstyret må ellers holdes i god stand.
3. Du må aldri tukle med sikkerhetsanordninger. Med jevne mellomrom må du kontrollere at de fungerer riktig, og du må reparere de som ikke fungerer.
4. Hold maskinen ren for gress, blader og annet akkumulert rask. Tørk opp sølt olje og drivstoff, og fjern rusk som er vått av drivstoff. Du må la maskinen avkjøle seg før du parkerer den.
5. Hvis du kjører på en gjenstand, må du stoppe og kontrollere maskinen. Hvis nødvendig, må du reparere før du starter igjen.
6. Du må aldri justere eller reparere noe hvis motoren går.
7. Oppsamleren og delene som tilhører denne, og utkastskjermen, må kontrolleres ofte. Hvis du må skifte deler, bruk deler som er anbefalt av fabrikanten.
8. Knivbladene er skarpe. Du må pakke inn knivbladene eller bruke hansker, og vær ekstra forsiktig når du utfører vedlikehold.
9. Bremsene må kontrolleres ofte. Juster og utfør vedlikehold etter behov.
10. Du må vedlikeholde eller skifte sikkerhets- og instruksjonsmerker etter behov.

11. Ikke fjern drivstoffilteret når motoren er varm. Hvis du søler drivstoff kan dette antennes. Ikke utvid klemmene på drivstoffledningen mer enn nødvendig. Etter installasjonen, må du se til at klemmene holder drivstoffledningene godt på plass over filteret.
12. Ikke bruk drivstoff som inneholder METANOL, gasohol som inneholder mer enn 10% ETANOL, bensin-tilsetninger, eller blyfri bensin, fordi dette kan skade motor-/drivstoffsystemet.
13. Hvis du må tappe drivstofftanken, må du gjøre dette ute.
14. Skift defekte lydpotter/eksospotter.
15. Bruk reservedeler, godkjent av fabrikanten, når du skal reparere maskinen.
16. Forhold deg til fabrikantens spesifikasjoner når det gjelder innstillinger og justeringer.
17. Kun godkjente serviceforhandlere kan utføre store serviceoppdrag eller reparasjoner.
18. Du må aldri utføre store reparasjoner på denne maskinen med mindre du har fått opplæring. Feilaktige serviceprosedyrer kan resultere i farlige situasjoner, skadet utstyr og annullering av fabrikantens garanti.
19. Hvis klipperen har mange knivblader, må du være forsiktig når du roterer ett av disse, fordi dette kan føre til at de andre knivbladene roterer også.
20. Du må ikke forandre motorens hastighetsregulator. Hvis du kjører motoren på overhastighet, kan dette øke faren for personlig skade.
21. Du må kople fra utstyr, stoppe motoren, fjerne nøkkel, og kople fra tennpluggkabelen(e) før du: fjerner rusk fra tilleggsutstyret og utkastet, utfører vedlikehold, kontrollerer maskinen fordi du traff en gjenstand eller den vibrerer unormalt. Hvis du treffer en gjenstand, må du se om maskinen har blitt skadet, og du må utføre eventuelle reparasjoner før du starter og bruke maskinen igjen.
22. Hold aldri hender i nærheten av roterende deler, som f.eks. en pumpemontert kjølevifte, når traktoren går. (En pumpemontert kjølevifte sitter vanligvis på oversiden av transakselen).
23. Maskiner med hydrauliske pumper, slanger og motorer: ADVARSEL: Hydraulisk væske under trykk kan ha nok kraft til å trenge gjennom huden, og kan derfor forårsake alvorlig skade. Hvis du får slike væsker i huden, må en doktor som har kjennskap til slike skader operere bort væsken innen noen få timer, hvis ikke kan du ende opp med koldbrann. Hold hender og kropp borte fra små hull og dyser som kan sprute hydraulisk væske under høytrykk. Ikke bruk hendene dine til å finne lekkasjer, bruk papir eller papp. Se til at alle hydrauliske koplinger er festet godt, og at alle hydrauliske slanger og ledninger er i god stand, før du setter systemet under trykk. Hvis en lekkasje skulle oppstå, må du umiddelbart ta kontakt med en godkjent forhandler.
24. ADVARSEL: Apparat med lagret energi. Hvis du løser fjærene feil, kan dette forårsake alvorlig personskade. Fjærene bør fjernes av en godkjent tekniker.
25. Modeller utstyrt med en radiator: ADVARSEL: Apparat med lagret energi. For å unngå alvorlig personskade forårsaket av varm kjølevæske eller dampsprut, må du aldri fjerne radiatorlokket når motoren går. Stopp motoren, og vent til den er avkjølt. Selv da må du være ekstremt forsiktig når du fjerner lokket.

Varselsmerker

FARE, ADVARSEL, OBS og sikkerhetsinstruksjoner på din rider og gressklipper, må leses og følges nøye. Du kan forårsake personskade hvis du ikke følger disse instruksene. Informasjonen omhandler din sikkerhet, og er derfor viktig! Varselsmerkene nedenfor finner du på din rider og gressklipper.

Sikkerhetssymboler

Advarsel: Les brukerhåndboken.

Les og forstå denne brukerhåndboken før du bruker maskinen.



Fare: Kasting av gjenstander.

Denne maskinen kan kaste gjenstander og annet rask. Tilskuere må holde avstand.



Advarsel: Fjern nøkkelen før vedlikehold.

Fjern nøkkelen, og les deg til hvordan reparasjoner og vedlikehold skal utføres.



Fare: Maskinen kan velte.

Ikke bruk maskinen i skråninger som har mer en 10° stigning.



Fare: Lemlesting.

Denne maskinen kan amputere hender og føtter. Hold tilskuere og barn på god avstand når motoren går.



Hvis noen av disse varselsmerkene mangler eller er defekte, må du umiddelbart erstatte disse. Din forhandler kan skaffe nye varselsmerker.

Det er enkelt å sette på disse varselsmerkene, og de vil hele tiden minne føreren på hvor viktig det er å følge sikkerhetsinstruksene, slik at man kan bruke maskinen på en trygg og effektiv måte.

Fare: Lemlesting.

Denne klippepannen kan amputere hender og føtter. Hold god avstand fra knivbladene.



Fare: Brannfare.

Ikke fyll drivstoff når motoren er varm eller går. Stopp motoren, la den kjøle seg ned i 3 minutter før du fyller drivstoff.



Fare: Varm flate.

La maskinen kjøle seg ned før du tar på denne flaten.



Fare: Giftig karbonmonoksyd.

Ikke bruk maskinen på et område uten ventilasjon.



Fare: Lemlesting.

Denne klippepannen kan amputere hender og føtter. Hold god avstand fra knivbladene.



Sikkerhetssymboler, Delnr. 1734027



Plassering av tenningslås Delnr. 1722806



Sikkerhetssymbolet Delnr. 1735890



Sikkerhetssymbolet Delnr. 1735890

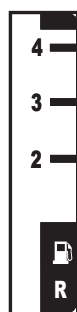

Drivstoffnivå Delnr. 1735889

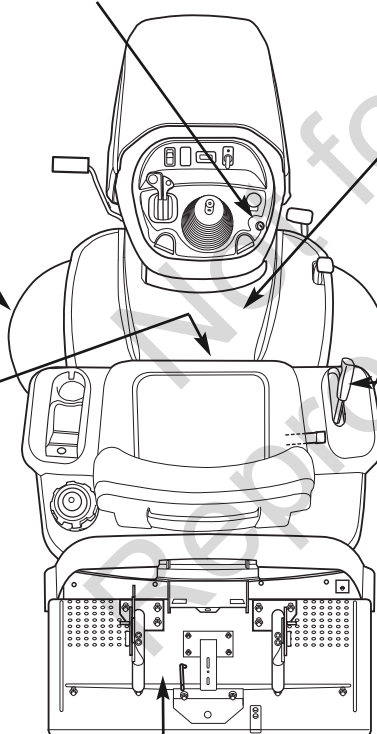

Klipperens løftemekanisme Delnr. 1730264



Girkassens Frikoplingsspak Delnr. 1735265

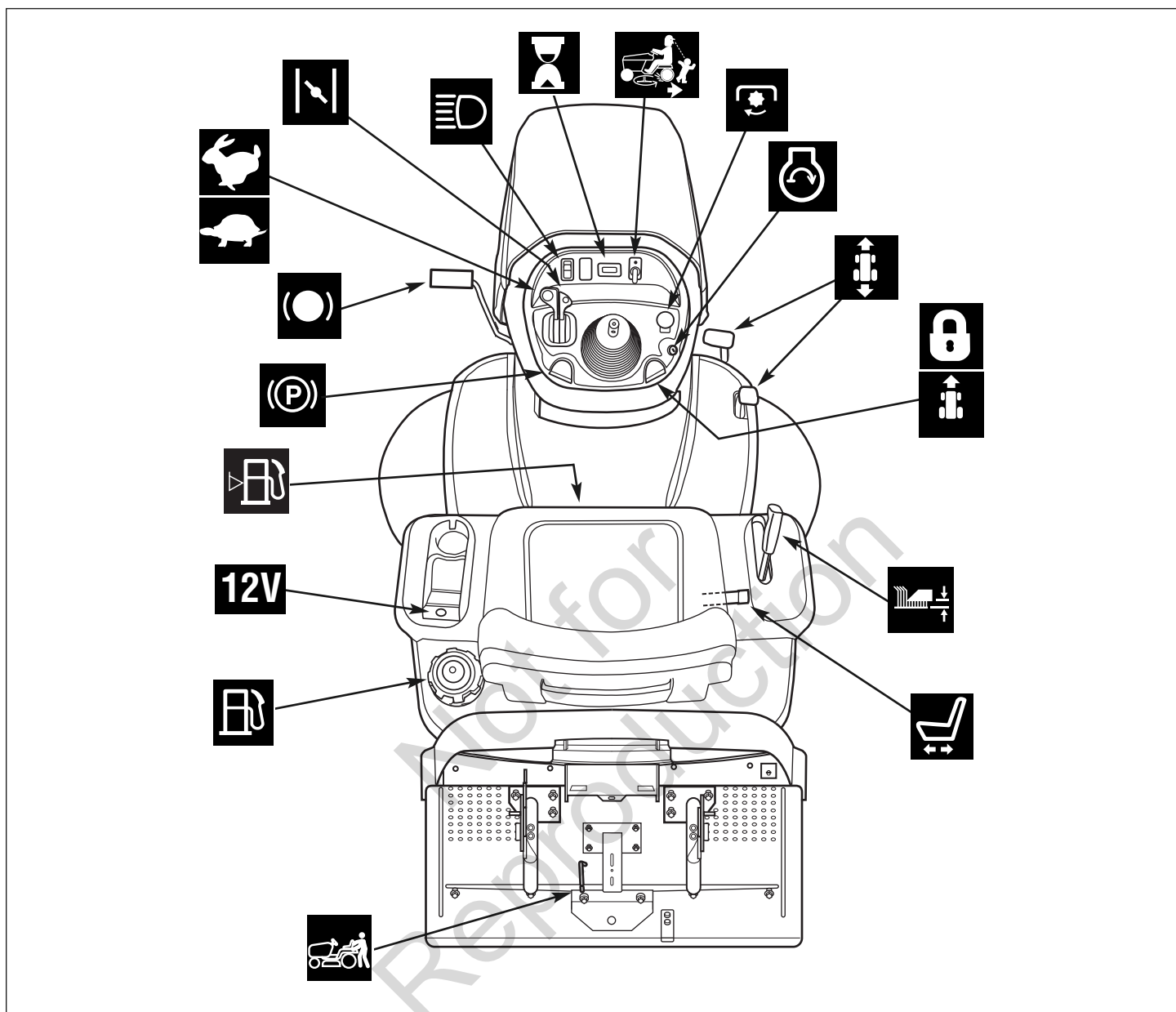

Traktorkontroller

Figur 2

TRAKTORKONTROLLER



Trottelspak

Trottelspaken bestemmer motorens hastighet. Når du skyver trottelspaken framover vil du øke motorhastigheten, og skyver du den bakover vil du senke motorhastigheten. Du må alltid kjøre med FULL trottel.



Choke

Du må stenge choken når du skal kaldstarte. Åpne choken når motoren starter. Du må ikke bruke choke på en varm motor. Når du skyver spaken framover vil du stenge choken.



Frontlys

Lysbryteren slår frontlysene på traktoren av og på.



Timeteller (Utvalgte modeller)

Timetelleren måler hvor mange timer nøkkelen har stått i KJØR-stilling.



Klippe i revers (Revers Mowing Option - RMO)

RMO gjør det mulig å klippe (eller å bruke annet PTO-drevet utstyr) samtidig som du rygger. Hvis du velger å klippe i revers, må du vri RMO-nøkkelen etter at PTO har blitt tilkopleet. Lysdioden vil lyse, og føreren kan nå klippe i revers. Hver gang du kopleer til PTO, må du reaktivere RMO hvis du ønsker dette.



PTO-bryter

Ved å slå PTO-bryteren (Power Take-Off, et spesielt kraftuttak) av og på, vil du kople fra og kople til utstyr som bruker PTO. For å kople til PTO, må du dra bryteren OPP. Trykk NED for å frakople. *Legg merke til at føreren må sitte i førersetet, for at PTO skal kunne fungere.*



Tenningslås

Tenningslåsen vil starte og stoppe motoren, og den har tre stillinger:



AV Stopper motoren og slår av det elektriske systemet.



KJØR Tillater motoren å gå, og slår på det elektriske systemet.



START Starter motoren.

MERK: Hvis du har stoppet motoren, må du ikke la tenningslåsen stå i KJØR-stilling, dette vil tømme batteriet.



Gasspedaler

For å kjøre framover, må du tråkke på gasspedalen som regulerer kjørehastigheten framover. For å kjøre bakover, må du tråkke på gasspedalen som regulerer kjørehastigheten bakover.

Begge pedalene øker traktorens hastighet. Legg merke til at desto hardere du tråkker på pedalen, desto raskere vil traktoren kjøre.



Cruisecontroll

Du kan bruke en cruisecontroll til å stille inn kjørehastigheten når du kjører framover. Cruisecontrollen har fem låsestillinger.



Spak for klippehøyde

Denne spaken regulerer klippehøyden. Dra spaken bakover hvis du ønsker lavere klippehøyde, og dra spaken opp hvis du ønsker høyere klippehøyde.



Spak for setejustering

Du kan justere setet framover og bakover. For å låse setet i ønsket stilling, må du bevege spaken, deretter justerer du setet til ønsket stilling, for så å slippe spaken.



Girkassens frikoplingsspak

Girkassens frikoplingsspak kopleer ut kraftoverføringen slik at du kan dytte traktoren for hånd. Se *Dytte traktoren for hånd.*



Drivstofftank

For å fjerne lokket, må du vri det mot venstre.



12V Strømuttak (Utvalgte modeller)

12V DC strømuttak. Utstyret er beregnet opptil 9 A.



Drivstoffmåler

Viser drivstoffnivået i tanken.



Parkeringsbrems

Når du stopper traktoren må du bruke sperreknappen til å låse parkeringsbremsen. For å sette på parkeringsbremsen, må du tråkke bremsepedalen helt ned, og dra opp sperreknappen.



Bremsepedal

For å bremse traktoren, må du tråkke på bremsepedalen.

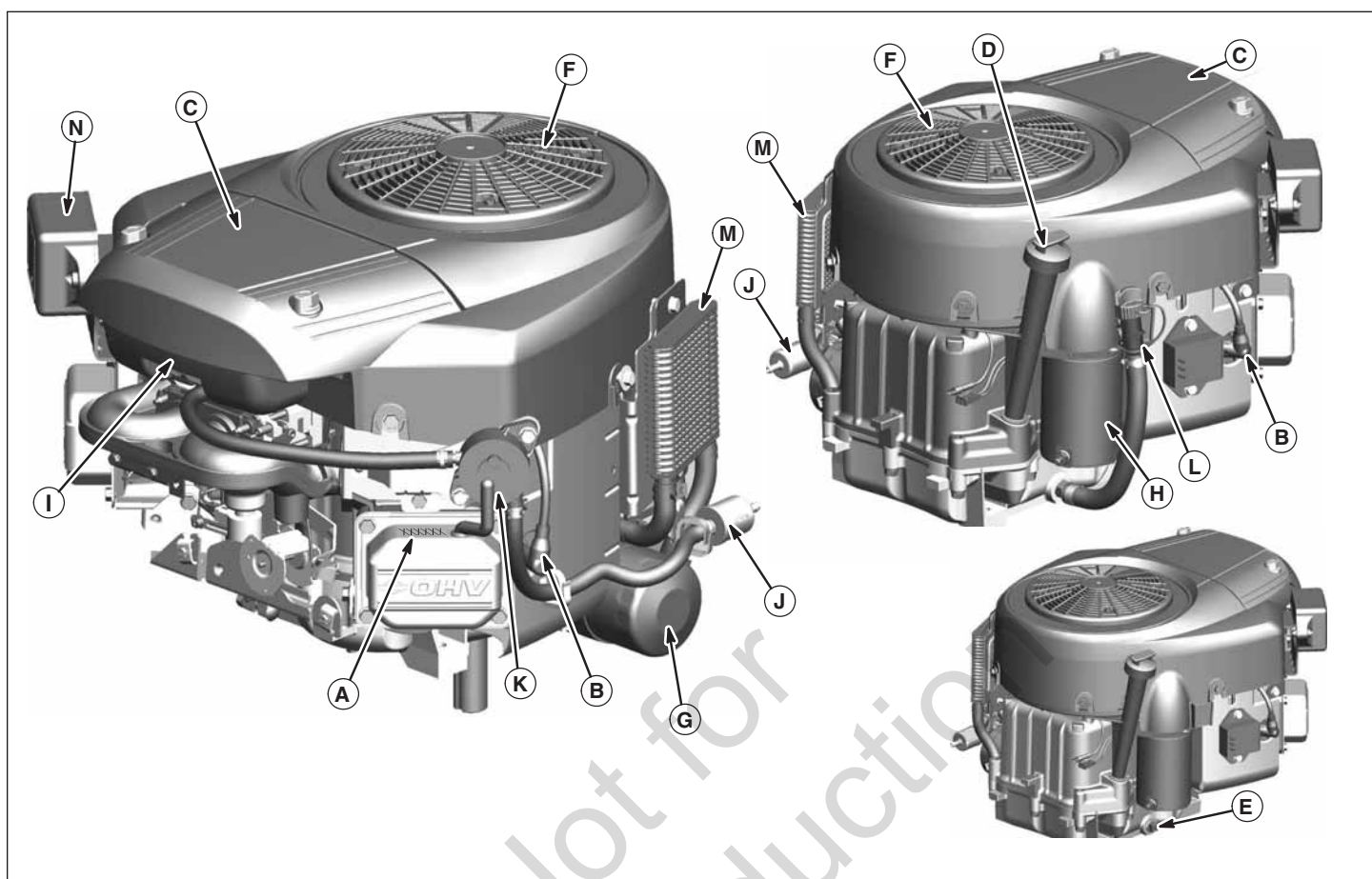

Motorkontroller

Figur 3

MOTORKONTROLLER

- A. Motoridentifikasjonsnummer
- B. Tennplugg
- C. Luftfilter
- D. Peilepinne
- E. Oljetappeplugg
- F. Roterende skjerm
- G. Oljefilter

- H. Elektrisk starter
- I. Forgasser
- J. Drivstoffilter (ekstra)
- K. Drivstoffpumpe (ekstra)
- L. Hurtig oljetapping (ekstra)
- M. Oljekjøler (ekstra)
- N. Elektronisk kontrollenhet (ekstra)



Testing av forriglingssystemet

Denne maskinen er utstyrt med forriglingsbrytere og andre sikkerhetsanordninger. Disse sikkerhetssystemene omhandler din sikkerhet: du må ikke prøve å omgå sikkerhetsbrytere, og du må aldri tukle med sikkerhetsanordningene. Med jevne mellomrom må du kontrollere at de fungerer riktig.

Test SIKKERHETEN

Din maskin er utstyrt med en setebryter til fordel for din sikkerhet. Test setebryteren hver høst og vår ved å gjøre følgende.

Test 1 — Motoren skal IKKE starte hvis:

- PTO-bryter er PÅ, ELLER
- Brems pedal IKKE er tråkket helt ned (parkeringsbremsen AV), ELLER
- Cruisecontrollen IKKE står i NØYTRAL stilling.

Test 2 — Motoren SKAL starte hvis:

- Føreren sitter i setet, OG
- PTO-bryter er AV, OG
- Brems pedal er tråkket helt ned (parkeringsbremsen PÅ), OG
- Cruisecontrollen står i NØYTRAL stilling.

Test 3 — de motor moet worden UITGESCHAKELD als:

- de bestuurder van de stoel opstaat terwijl de PTO is ingeschakeld, OF
- de bestuurder van de stoel opstaat terwijl het rempedaal NIET volledig is ingedrukt (handrem NIET AANGETROKKEN).

Test 4 — Kontroller knivens stoppetid på klipperen

Knivbladene og gressklipperens drivrem skal stoppe helt innen fem sekunder etter at den elektriske PTO-bryteren har blitt slått AV (eller hvis føreren reiser seg opp fra setet). Hvis klipperens drivrem ikke stopper etter fem sekunder, oppsøk en autorisert forhandler.

Test 5 — Teste RMO

- Motoren skal slå seg av hvis du prøver å rygge, og du har slått på PTO, men ikke aktivert RMO.
- RMO-lyset skal lyse når RMO har blitt aktivert.



ADVARSEL

Ikke bruk maskinen hvis den ikke består alle sikkerhetstestene. Kontakt din godkjente forhandler. Du må aldri under noen omstendigheter prøve å vinne over forriglingssystemet.

Anbefalt olje

Vi anbefaler bruk av Briggs & Stratton oljer som er godkjent under garantien for å få den beste ytelsen. Andre oljer av høy kvalitet er akseptable hvis de er klassifisert for service SF, SG, SH, SJ eller høyere. Det skal ikke brukes spesielle tilsetningsmidler.

Utetemperaturen er avgjørende for valg av riktig oljeviskositet til motoren. Bruk tabellen for å velge den beste viskositeten for det sannsynlige temperaturområdet.

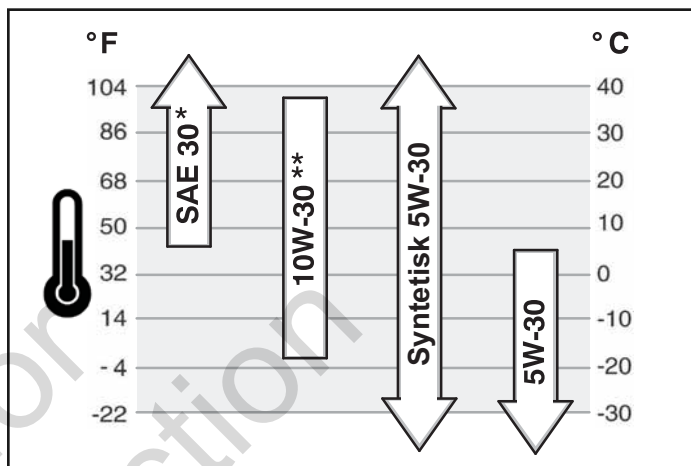

* Bruk av SAE 30 oljer i temperaturer under 40°F (4°C) vil føre til at motoren blir vanskelig å starte.

** Bruk av 10W-30 i temperaturer over 80°F (27°C) kan føre til økt oljeforbruk. Oljenivået må sjekkes oftere.

Slik sjekkes/fylles oljen på

Før oljen fylles på og sjekkes

- Sett motoren vannrett.
 - Rengjør området rundt oljepåfyllingen.
1. Ta ut peilestaven (A, Figur 4) og tørk av den med en ren klut.
 2. Sett inn peilestaven og skru den fast.
 3. Ta ut staven og sjekk oljenivået. Sjekk at oljen når opp til FULL-merket (B) på peilestaven.
 4. Hvis nivået er lavt, fylles oljen på ved å helle den sakte i oljepåfyllingshullet (C). Ikke fyll på for mye. Vent i ett minutt etter at oljen er fylt og sjekk så oljenivået på nytt.
- OBS: Oljen må ikke fylles i hurtigtømmingsanordningen for olje (L, Figur 3) (hvis montert).*
5. Sett peilestaven tilbake og skru den fast.

Oljetrykk

Hvis oljetrykket er for lavt, vil en oljetrykkbryter (hvis montert) enten stanse motoren eller aktivere en varselanordning på utstyret. Hvis dette skjer, stans motoren og sjekk oljenivået med peilestaven.

Hvis oljenivået er nedenfor ADD (fyll) merket, fylles olje opp til FULL-merket. Start motoren og sjekk at oljetrykket er riktig før du fortsetter arbeidet.

Hvis oljenivået ligger mellom ADD (fyll) og FULL-merkene, må du ikke starte motoren. Kontakt en autorisert forhandler for å utbedre oljetrykkproblemet.

Anbefalt drivstoff

Bensinen må oppfylle disse kravene:

- Ren, ny, blyfri bensin.
- Minst 87 oktan/87 AKI (91 RON). Se under for bruk i store høyder.
- Bensin med opp til 10% etanol (gasohol) eller opp til 15% MTBE (metyltertiærbutyleter) kan brukes.

FORSIKTIG: Det må ikke brukes bensintyper som ikke er godkjent, slik som f.eks. E85. Det må ikke blandes olje i bensinen og motoren må ikke modifiseres til å gå på alternative drivstoff. Dette vil skade komponenter i motoren og **ugyldiggjøre motorgarantien**.

Drivstoffsystemet beskyttes mot gummibelegg ved å blande en drivstoffstabilisator i drivstoffet. Se **Lagring**. Det finnes forskjellige typer drivstoff. Hvis det oppstår problemer med start, bytt drivstoffleverandør eller forsøk et annet merke. Disse motorene er sertifiserte for bruk av bensin. Avgasskontrollsystemet på denne motoren er EM (Engine Modifications - Motormodifikasjoner).

Store høyder over havet

Bruk av bensin med et minsteoktan på 85/85 AKI (89 RON) i høyder over 1524 meter er akseptabelt. Det er nødvendig å justere motoren for bruk i store høyder over havet for å tilfredsstille forskriftene for avgassutslipp. Hvis motoren brukes uten denne justeringen, vil det føre til dårligere prestasjon, økt bensinforbruk og større avgassutslipp. Forhør deg med en autorisert forhandler for mer informasjon om justering i store høyder.

Bruk av motoren i høyder under 762 meter når den er justert for bruk i store høyder anbefales ikke.

Slik fyller man drivstoff



ADVARSEL

Drivstoff og drivstoffgass er meget brannfarlig og eksplosiv.



En brann eller eksplosjon kan føre til alvorlige brannskader eller dødsfall.

Påfylling av bensin

- Slå av motoren og la den avkjøle seg i minst 2 minutter før tanklokket tas av.
- Fyll drivstofftanken utendørs eller på et sted med god ventilasjon.
- Ikke overfyll drivstofftanken. Drivstoffet må ha tilstrekkelig med plass til å utvide seg, og må derfor kun fylles opp til bunnen av drivstofftankens påfyllingshals.
- Alt drivstoff må holdes unna gnister, åpen ild, sparebluss, varme og andre antennelseskilder.
- Sjekk drivstoffslanger, tank, lokk, og fester ofte for å se om de har sprekker eller lekkasjer. Skift ut der det er nødvendig.
- Hvis det er blitt sølt bensin må du vente til den har fordampet før motoren startes.

1. Rengjør området rundt tanklokket. Ta av lokket (**A**, Figur 5).
2. Fyll drivstoff på tanken (**B**). Drivstoffet må ha tilstrekkelig med plass til å utvide seg, og må derfor kun fylles opp til bunnen av drivstofftankens påfyllingshals (**C**).
3. Sett lokket på drivstofftanken.

Slik startes motoren



ADVARSEL

Drivstoff og drivstoffgass er meget brannfarlig og eksplosiv.



En brann eller eksplosjon kan føre til alvorlige brannskader eller dødsfall.

Start av motoren

- Pass på at tennpluggen, eksospotten, bensinlokket og luftfilteret (hvis montert) sitter på plass og er godt festet.
- Motoren må ikke dreies rundt når tennpluggen er tatt ut.
- Hvis drivstoffet har rent over, settes choken (hvis montert) i stillingen OPEN/RUN (åpen/kjør), gassen (hvis montert) på FAST (hurtig) og motoren dreies rundt til den starter.



ADVARSEL

Motorer produserer kulloksid som er en luktfri og fargeløs giftgass.



Innånding av kulloksid kan føre til kvalme, besvimelse eller dødsfall.

- Motoren må startes og brukes utendørs.
- Motoren må ikke startes og kjøres på et innelukket område, selv om dører eller vinduer står åpne.

MERK: Denne motoren ble sendt fra Briggs & Stratton uten olje. Før du starter motoren, må du sørge for å fylle olje på den slik som beskrevet i denne håndboken. Hvis motore startes uten olje, vil den bli fullstendig ødelagt og garantien vil ikke være gyldig.

1. Sjekk oljenivået Se under **Slik sjekkes/fylles oljen på**.
2. Sjekk at redskapens drivkontroller, hvis montert, er koblet ut.
3. Drei bensinkranen (**A**, Figur 6), hvis montert, i stillingen "on" (på).
4. Sett gasshendelen (**B**) i stillingen "fast" (hurtig) Kjør motoren i stillingen "fast" (hurtig).
5. Flytt den kombinerte choken/gasspaken (**C**) til choke.

OBS: Det er vanligvis ikke nødvendig å bruke choken når man starter en varm motor.

6. Drei den elektriske startbryteren (**D**) i stillingen "on/start" (på/start).

MERK: Hvis motoren ikke starter etter gjentatte forsøk, ta kontakt med en autorisert forhandler.

MERK: Bruk korte startsykluser (maks. fem sekunder) for å forlenge starterens levetid. Vent ett minutt mellom hver startsyklus.

7. Ettersom motoren varmes opp, flyttes choken (**C**) i stillingen run (kjør).

Kjøre traktoren

1. Du må sitte i setet slik at du kan rekke alle styrespakene, og du må kunne se dashbordet.
2. Sett på parkeringsbremsen.
3. Se til at PTO-bryteren er frakoplet.
4. Start motoren (se **Slik startes motoren**).
5. Frigjør parkeringsbremsen, og slipp bremsepedalen.
6. Tråkk på gasspedalen som regulerer kjørehastigheten framover. For å stoppe, må du slippe pedalen. Legg merke til at desto hardere du trækker på pedalen, desto raskere vil traktoren kjøre.
7. Hvis du ønsker å stoppe traktoren, må du slippe gasspedalene, sette på parkeringsbremsen, og stopp maskinen (se **Stoppe traktoren og motoren**).

Klipping

1. Still inn klippehøyden til ønsket nivå ved å bruke klipperens løftespak.
2. Aktiver parkeringsbremsen. Sjekk at PTO er koblet ut.
3. Start motoren (se **Starte motoren**).
4. Sett gasspedalen til HURTIG.
5. Koble inn PTO for å aktivere klipperknivbladene.
6. Begynn klippingen.

*MERK: Når alarmen for "full oppsamler" høres, slå av PTO øyeblikkelig for å forhindre at utkastret blir tilstoppet. Dra til ønsket sted og tøm oppsamleren (se **Tømme oppsamleren**).*

7. Når du er ferdig, slå av PTO og løft klippeenheten ved hjelp av løftespaken.
8. Stopp motoren (se **Stoppe traktoren og motoren**).



ADVARSEL

Motoren vil slå seg av hvis du trækker på gasspedalen som regulerer kjørehastigheten bakover samtidig som PTO er på, og du ikke har aktivert RMO (klippe i revers). Føreren må alltid slå av PTO før han/hun kjører over vegger, stier eller eventuelle andre områder som blir brukt av annet kjøretøy. Du kan forårsake en farlig situasjon hvis du plutselig mister kontrollen.

ADVARSEL

Du kan utsette tilskuere for fare når du klipper i revers. Det kan oppstå tragiske ulykker der føreren ikke er obs på at det er barn tilstede. Du må aldri aktivere RMO hvis det er barn i nærheten. Barn blir ofte fascinert av maskinen og dens bevegelser.

Klippe i revers

Hvis du velger å klippe i revers, kan du bruke RMO-systemet. For å bruke RMO, må du vri RMO-nøkkelen etter at PTO har blitt tilkople. Lysdioden vil lyse, og føreren kan nå klippe i revers. Hver gang du kople til PTO, må du reaktivere RMO hvis du ønsker dette. Du bør fjerne nøkkelen, slik at ingen har adgang til RMO.

Dytte traktoren for hånd

1. Kople fra PTO, og slå av motoren.
2. Skyv spaken ca. 6 cm (2-3/8") for å koble ut giret (A, Figur 7).
3. Du kan nå dytte traktoren for hånd.



DU MÅ IKKE TAUE TRAKTOREN

Hvis du tauer maskinen vil du skade girkassen. • Du må ikke dytte eller dra denne maskinen ved hjelp av et annet kjøretøy. • Du må ikke bevege girkassens frikoplingsspak når motoren går.



Parkeringsbremsen

Sette på parkeringsbremsen - se Figur 8. Hvis du ønsker å sette på parkeringsbremsen, må du slippe gasspedalene (A), trække bremsepedalen helt ned (B), dra sperreknappen OPP (C), og slippe bremsepedalen.

Frigjøre parkeringsbremsen - se Figur 8. Hvis du ønsker å frigjøre parkeringsbremsen, må du trække på bremsepedalen (B).

Bruke cruisecontrolen

FOR Å KOPLE TIL:

1. Dra opp cruisecontrol-knappen (D, Figur 8).
2. Trakk på gasspedalen som regulerer hastigheten framover (A).
3. Løft opp cruisecontrol-knappen (D) ved ønsket hastighet. Cruisecontrolen vil låse seg i en av de fem låsestillingene.

FOR Å KOPLE FRA:

1. Trakk på bremsepedalen (B, Figur 8).

ELLER

2. Trakk på gasspedalen som regulerer hastigheten framover (A).

Timeteller (hvis utstyrt)

Timetelleren (E, Figur 8) måler hvor mange timer nøkkelen har stått i KJØR-stilling.

Stoppe traktoren og motoren

1. Gasspedalen(e) må være i nøytral stilling.
2. Kople fra PTO, og vent til alle deler har stoppet.
3. Flytt trottelspaken til SAKTE, og vri tenningsnøkkelen til AV-stilling (D, Figur 6). Du må fjerne nøkkelen.

Tømme oppfangeren

For å tømme oppfangeren:

1. Trekk ut oppfangerhåndtaket og press forover (A, Figur 9) for å tømme oppfangeren (B).
2. Bruk oppfangerhåndtaket for å lukke oppfangeren, og skyv det tilbake inn i oppfangeren.

Fjerning og installasjon av oppfanger

ADVARSEL

Ikke bruk enheten uten at oppsamlingskassen eller deflektoren er på plass.

1. Lås opp oppfangerklinken (**A**, Figur 10) som finnes bak bakhjulet på venstre side.
2. Løft oppfangingsklinken opp, og skyv bakover.
3. Bruk oppgangerklinken (**B**) for å åpne oppfangeren litt.
4. Løft oppfangeren ut av de bakre støttearmene.
5. Installerer i motsatt rekkefølge som fjerningen. For å hjelpe installeringen av oppsamleren, sørg for at justeringspilene på oppsamleren og den bakre delen av traktoren står på linje.

Installasjon og fjerning av pluggen for tildekkingslag

ADVARSEL

For din egen sikkerhet må du ikke håndtere de skarpe gressklipperbladene bare med hendene. Uforsiktig eller feilaktig håndtering av bladene kan føre til alvorlige skader.

1. Fjern oppfangeren.
2. Mens du holder håndtaket (**A**, Figur 11) skyves pluggen inn i tunnelen. Kontroller at hylsteret glir oppe på innskyvingsstøttene inne i dekslet.
3. Trykk på håndtaket for å presse sammen den innvendige fjæren.
4. Sett rørforlengelsen inn i hullet i enden av tunnelen, og sikre den med hårnålen (**B**).
5. Reinstallere oppsamleren.
6. Fjern pluggen for tildekkingslag i motsatt rekkefølge.

Justering av alarmen for full oppsamler

Gressmengden i oppsamleren kan modifiseres ved å justere alarmstyrespaken (se Figur 12).

Justering av gressmengde

Ved å skyve styrespakbraketten (**A**, Figur 12) oppover økes mengden av gress som kan samles opp før alarmen utløses. Ved å skyve styrespakbraketten nedover reduseres mengden av gress som kan samles opp før alarmen utløses.

1. Løse brakettutstyret (**B**).
2. Skyv styrespakebraketten (**A**) opp eller ned.
3. Trekk til brakettutstyret.

Justering av klippehøyde

Klipperens løftespak (**A**, Figur 13) brukes til å senke og løfte klippeenheten til ønsket klippehøyde.

Trekk klipperens løftespak forsiktig bakover og skyv den til venstre mens du lar den gli ned for å senke klippeenheten. Hvis du vil løfte klippeenheten, trekker du klipperens løftespak opp og låser den i sporet til høyre.

Feste tilhenger

Maksimal horisontal trekkraft er 280 Newton. Maksimal vertikal trekkraft er 160 Newton. Tilsammen tilsier dette en tilhenger på 113 kg i en bakke med 10 grader stigning. Fest tilhengeren med en passende gaffelbolt (**A**, Figur 14) og fjærsplint (**B**).

	PROSEDYRE	FØRSTE 5 TIMER	HVER 8. TIME ELLER DAGLIG	HVER 25. TIME ELLER ÅRLIG	HVER 50. TIME ELLER ÅRLIG	ÅRLIG
TRAKTOR OG KLIPPER	Kontroller sikkerhetslåssystemet		✓			
	Kontroller traktorbremsene				✓	
	Kontroller knivens stoppetid på klipperen			✓		
	Kontroller traktor/klipper for løs maskinvare			✓		
	Smør traktor og klipper					✓ Oppsøk forhandler
	Rengjør batteriet og kablene				✓	
	Sjekk dekktrykk			✓		
	Rengjør traktor og klippeenhet		✓			
MOTOR	Kontroller og skift ut klipperkniv					✓ Oppsøk forhandler
	Skift motorolje	✓			✓	
	Sjekk motoroljenivå		✓			
	Fjern synlig avfall fra klipperen og motorrommet		✓			
	Rengjør luftfilter og for-filter*			✓		
	Skift oljefilter				✓	
	Kontroller lydpotte					✓ Oppsøk forhandler
	Skift luftfilter					✓
	Skift for-filter					✓
	Skift tennplugg					✓ Oppsøk forhandler
	Skift drivstoffilter					✓ Oppsøk forhandler

*Under støvete forhold eller når det finnes støv i luften, skal du gjøre rent oftere.

Kontrollere dekkenes lufttrykk

Kontroller dekkenes lufttrykk med jevne mellomrom, og følg tabellen. Legg merke til at disse trykkene kan vike litt i forhold til det som står oppgitt "maks dekktrykk" på siden av dekkene. Trykkene som er oppgitt gir riktig trekraft, forbedrer klippekvaliteten, og forlenger dekkenes levetid.

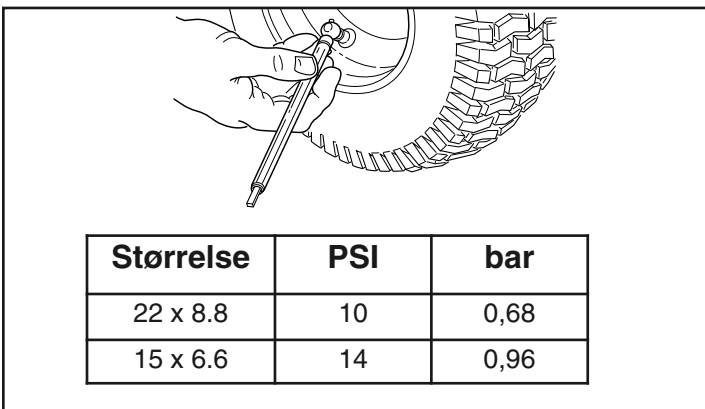

Kontroller knivens stoppetid på klipperen

Knivbladene og gressklipperens drivrem skal stoppe helt innen fem sekunder etter at den elektriske PTO-bryteren har blitt slått av.

1. For å starte motoren, må traktoren stå i nøytral, PTO være koplet fra, og føreren må sitte i setet.
2. Se på gressklipperens drivrem på venstre side av fotstøtten. Kople til PTO, og vent i noen sekunder. Kople fra PTO, og se hvor lang tid det tar før drivremmen stopper.
3. Hvis klipperens drivrem ikke stopper etter fem sekunder, oppsøk en autorisert forhandler.

Vedlikeholde batteri



ADVARSEL

Når du kople batterikablene til eller fra, må du kople fra den negative kabelen FØRST, og kople den til SIST. Hvis du ikke følger denne rekkefølgen, og verktøyet berører metall, vil en kortslutning oppstå fra batteriet til karosseriet.

Rengjør batteriet og kablene

1. Kople kablene fra batteriet, negative kabler først (**A**, Figur 15), deretter deksel og positive kabler (**B**).
2. Løsne vingemutter og pakning (**D**).
3. Vri holdestangen (**C**) opp og bort fra batteriet. Fest den til styrehuset.
4. Du må fjerne batteriet (**E**).
5. Rengjør batterirommet med natron blandet i vann.
6. Rengjør batteripolene og kabelendene med en stål-børste og polrenser helt til disse er blanke.
7. Sett tilbake batteriet (**E**) i batterirommet. Fest det med holdestangen (**C**), vingemutter og pakning (**D**).
8. Kople til batterikablene, positive kabler og deksel først (**B**), deretter negative kabler (**A**).
9. Smør kabelendene og batteripolene med vaselin eller syrefritt fett.

Batterilading



ADVARSEL

Hold åpen flamme og gnister borte fra batteriet, gassene som kommer fra det er meget eksplosive. Ventil batteriet godt under lading.

Et dødt batteri eller ett som er for svakt for å starte motoren kan være resultatet av en feil i ladesystemet eller andre elektriske komponenter. Hvis det finnes tvil om årsaken til problemet, kontakt lokal forhandler. Hvis du må skifte batteriet, se avsnittet **Rengjør batteriet og kablene**.

Hvis du vil lade batteriet, følg instruksene oppgitt av batteriladerprodusenten i tillegg til alle advarslene inkludert i avsnittet om **Operatørens sikkerhet** i denne manualen. Lad batteriet helt til det er helt oppladet. Ikke lade batteriet med større hastighet enn 10 amp.

Smøring

Du må smøre maskinen som vist i Figur 16-19, og på de anviste smøreplassene. Du må vanligvis smøre bevegelige metalldele der de er i kontakt med andre deler. Ikke få olje og smøring på remmer og trinser. Rengjør alle flater før og etter smøring.

Setejustering

Setet kan justeres fremover og bakover. Flytt spaken (**A**, Figur 20), plasser setet etter ønske og slipp spaken for å låse setet i denne posisjonen.

Bremsejustering

Denne enheten har ingen manuell justerbar brems. Hvis bremsen ikke fungerer riktig, oppsøk en autorisert forhandler.

Slik skiftes oljen

Brukt olje er et farlig avfallsprodukt som må kasseres i henhold til forskriftene. Den må ikke kasseres sammen med husholdningsavfall. Snakk med lokale myndigheter, serviceverkstedet eller forhandleren for å finne ut hvor oljen trygt kan kasseres/resirkuleres.

Tappe av olje

1. Slå av motoren og ta av tennpluggkabelen (**A**, Figur 21) mens motoren fremdeles er varm. Pass på at kabelen ikke kommer i kontakt med tennpluggen.
2. Ta ut peilestaven (**D**).

Standard oljetappeplugg

1. Ta ut oljetappepluggen (**B**, Figur 21). Tøm oljen i en godkjent beholder.
2. Sett inn oljetappepluggen igjen og trekk den godt til etter at oljen er tømt ut.

Valgfri hurtigtømmingsanordning for olje

1. Ta av oljetømmeslangen (**G**) på siden av motoren.
2. Skru av oljetømmelokket (**H**). Senk hurtigtømmingsanordningen (**I**) forsiktig ned i en godkjent beholder (**J**).
3. Sett på oljetømmelokket etter at oljen er tømt ut. Monter oljetømmeslangen på siden av motoren,

Bytt oljefilter

Intervallene for bytte står i **Vedlikeholdstabellen**.

1. Tøm oljen ut av motoren. Se **Tømming av olje**.
2. Fjern oljefilteret (**C**, Figur 22) og kast det i henhold til forskriftene.
3. Før det nye oljefilteret monteres skal pakningen på filteret smøres med litt ren, ny olje.
4. Skru inn filteret for hånd helt til pakningen kommer i kontakt med oljefilteradapteren. Deretter strammes oljefilteret 1/2 til 3/4 omdreiningar.
5. Fyll på olje. Se **Påfylling av olje**.
6. Start motoren og la den gå. Se etter oljelekkasjer mens motoren varmes opp.
7. Stopp motoren og sjekk oljenivået. Det skal nå opp til FULL-merket på peilestaven.

Påfylling av olje

- Sett motoren vannrett.
 - Rengjør området rundt oljepåfyllingen.
 - Se under **Spesifikasjoner** for oljekapasiteten
1. Ta ut peilestaven (**D**, Figur 21) og tørk av med en ren klut.
 2. Hell oljen sakte i oljepåfyllingshullet (**E**). Det må ikke være for fullt. Når oljen er fylt på, må du vente i ett minutt og deretter sjekke oljenivået på nytt.
 3. Sett inn peilestaven og skru den fast.
 4. Ta ut peilestaven og sjekk oljenivået. Oljenivået skal nå opp til FULL-merket (**F**) på peilestaven
 5. Sett inn peilestaven og skru den fast.

Slik utføres service på luftfilteret



ADVARSEL



Drivstoff og drivstoffgass er meget brannfarlig og eksplosiv.



En brann eller eksplosjon kan føre til alvorlige brannskader eller dødsfall.

- Motoren må aldri startes eller kjøres uten at luftfilterenheten (hvis montert) eller luftfilteret (hvis montert) sitter på plass.

OBS: Bruk aldri trykkluft eller løsemidler til å rengjøre filteret. Trykkluft kan skade filteret, og løsemidler vil oppløse det. Luftfiltersystemet har enten en flat eller en oval kassett. Noen modeller har også et forfilter som kan vaskes og brukes om igjen.

1. Ta av dekslet (A, Figur 23).
2. Ta ut filteret (C) og forfilteret (B).
3. Bank filteret lett mot en hard flate for å løsne rusk etc. His filteret er veldig skittent, må det skiftes ut.
4. Vask forfilteret i et flytende vaskemiddel og vann. La det lufttørke til det er helt tørt. Forfilteret skal ikke oljes.
5. Sett det tørre forfilteret og filteret inn i motorens bunn (D).
6. Sett på dekslet.

Kontroll av lydputten



ADVARSEL



Motorer som er i gang produserer varme.



Motordeler, spesielt eksospotten, blir meget Berøring av slike deler kan forårsake alvorlige brannskader.

Brennbart materiale, slik som løv, gress, småkratt etc., kan antennes.

- Vent til eksospotten, motorsylinderen og ribbene blir kalde før du tar på dem.
- Fjern synlig avfall fra motorrommet.



ADVARSEL: Reservedeler må være de samme som de originale delene og de må monteres i samme stilling, hvis ikke kan det oppstå brann.

Lagring



ADVARSEL



Du må aldri parkere maskinen i lang tid (med drivstoff) på et innelukket område med dårlig ventilasjon. Drivstoffdamp kan komme i kontakt med potensielle tennkilder (som f.eks. en ovn, varmtvannsbereder, osv.), og forårsake en eksplosjon. Drivstoffdamp er også giftig for mennesker og dyr.

Når du oppbevarer drivstoff eller utstyr med drivstoff på tanken

- Oppbevar på avstand fra ovn, komfyr, varmtvannsberedere eller andre enheter som pilotflamme eller andre antenningskilder fordi disse kan antenne drivstoffdamp.

Utstyr

Koble fra PTO, sett på parkeringsbremsen og fjern nøkkelen.

Batterilevetiden vil økes hvis det tas ut. Sett i et kjølig, tørt rom og lad helt opp ca. hver måned. Hvis batteriet forblir i enheten, koble fra den negative kabelen.

Drivstoffsystemet

Drivstoffet kan bli gammelt ved lagring i mer enn 30 dager. Gammelt drivstoff forårsaker dannelse av syre- og gummiavleiringer i drivstoffsystemet og på viktige forgasserdeler. Bruk Briggs & Stratton FRESH START® drivstoffstabilisator for å holde drivstoffet friskt, tilgjengelig som væsketilsetning eller dryppekonsentratpatron.

Det er ikke nødvendig å tappe av bensinen fra motoren hvis du tilsetter stabilisator iht. anvisningene. Kjør motoren i 2 minutter for å la stabilisatoren sirkulere i hele drivstoffsystemet. Motoren og drivstoffet kan deretter lagres i opp til ett år.

Hvis bensinen i motoren ikke er behandlet med drivstoffstabilisator, må det tappes på en godkjent beholder. Kjør motoren til den stopper pga. manglende drivstoff. Bruken av drivstoffstabilisator på bensinkannen anbefales for å holde bensinen frisk.

Motorolje

Når motoren fortsatt er varm, skifter du motorolje. Se **Skifte av olje**.

Før start av enheten etter at den har vært lagret:

- Kontroller alle drivstoffnivåer. Kontroller alle vedlikeholdspunkter.
- Gjennomfør alle anbefalte kontroller og prosedyrer som er nevnt i denne veiledningen.
- La motoren varmes opp noen minutter før bruk.

Problemløsning for traktoren

PROBLEM?	SE ETTER	BOTEMIDDEL
Motoren vil ikke gå rundt eller starte.	Bremsepedalen er ikke trykt ned.	Trykk bremsepedalen helt ned.
	PTO-bryteren (elektrisk clutch) står i PÅ-posisjonen.	Sett den i AV-posisjonen.
	Fartsregulator aktivert.	Flytt knappen til NØYTRAL/AV-posisjonen.
	Tom for drivstoff.	Hvis motoren er varm, la motoren avkjøles og fyll deretter på drivstofftanken.
	Motoren overflommet.	Koble choken ut.
	Sikringen er gått.	Kontakt autorisert forhandler.
	Batteriterminalene krever rengjøring.	Se avsnittet for <i>Rengjør batteriet og kablene.</i>
	Batteriet utladet eller dødt.	Lad opp eller bytt batteriet.
	Ledning løs eller ødelagt.	Kontroller kablingen visuelt. Hvis kablene er avspist eller ødelagte, oppsøk en autorisert forhandler.
	Elektromagnet eller startmotor defekt.	Kontakt autorisert forhandler.
	Sikkerhetslåsbryter defekt.	Kontakt autorisert forhandler.
	Vann i drivstoff.	Kontakt autorisert forhandler.
	Bensin er gammel eller dårlig.	Kontakt autorisert forhandler.
Motor vanskelig å starte, eller går dårlig.	For rik drivstoffblanding.	Rengjør luftfilteret.
	Det er oppstått et annet problem med motoren.	Kontakt autorisert forhandler.
Motorbank.	Lavt oljenivå.	Sjekk/fyll på olje etter behov.
	Bruk av olje med feil viskositet.	Se <i>Tabell for oljebefalinger.</i>
For høyt oljeforbruk.	Motoren blir kjørt for varm.	Kontakt autorisert forhandler.
	Bruk av olje med feil viskositet.	Se <i>Tabell for oljebefalinger.</i>
	For mye olje i veivhuset.	Tapp av overflødig olje.
Eksosen er svart.	Skittent luftfilter.	Se avsnittet for <i>Service av luftfilter.</i>
	Choke lukket.	Åpne choken.
Motoren er i gang, men traktoren står stille.	Bakkehastighetskontrollpedalene er ikke trykket ned.	Trykk ned pedalene.
	Girutkoblingsspakene står i SKYV-posisjonen.	Flytt den til KJØRE-posisjonen.
	Klippedrivreimen er ødelagt.	Kontakt autorisert forhandler.
	Parkeringsbremsen er aktivert.	Deaktiver parkeringsbremsen.
	Traksjonsreimen er ødelagt eller glipper.	Kontakt autorisert forhandler.

Problemløsning for traktoren (fortsettelse)

PROBLEM?	SE ETTER	BOTEMIDDEL
Bremsen holder ikke igjen.	Intern bremsse slitt.	Kontakt autorisert forhandler.
Traktoren styres eller lar seg vanskelig håndtere.	Styrekoblingen er løs.	Kontakt autorisert forhandler.
	Feil trykk i dekkene.	Se avsnittet for <i>Sjekk dekktrykk</i> .
	Aksellagrene på framhjulene tørre.	Kontakt autorisert forhandler.

Feilsøke klipper

PROBLEM?	SE ETTER	BOTEMIDDEL
Klipperen løfter seg ikke.	Løftetekobling er ikke riktig påsatt eller ødelagt.	Kontakt autorisert forhandler.
Klippingen er ujevn.	Klipper ikke riktig nivåjustert.	Kontakt autorisert forhandler.
	Traktordekk ikke riktig fylt.	Se avsnittet for <i>Sjekk dekktrykk</i> .
Klippingen ser rotet ut.	Motorhastigheten for lav.	Sett hastighet til full gass.
	Terrenghastigheten for høy.	Reduser farten.
	Det er oppstått et annet problem med klipperen.	Kontakt autorisert forhandler.
Motoren stopper lett med klipperen innkoblet.	Motorhastigheten for lav.	Sett hastighet til full gass.
	Terrenghastigheten for høy.	Reduser farten.
	Skittent eller blokkert luftfilter.	Se avsnittet for <i>Service av luftfilter</i> .
	Klippehøyde satt for lavt.	Kutt høyt gress ved maksimal klippehøyde i første runde.
	Motoren varmes ikke opp til driftstemperatur.	La motoren gå seg varm i flere minutter.
	Starte klipperen i høyt gress.	Start klipperen på et klippet område.
For stor klippervibrasjon.	Det er oppstått et annet problem med klipperen.	Kontakt autorisert forhandler.
Motoren kjører, traksjonen fungerer, men klipperen vil ikke kjøre.	PTO er ikke koblet inn.	Koble inn PTO.
	Det er oppstått et annet problem med klipperen.	Kontakt autorisert forhandler.

BEGRENSET GARANTI

Briggs & Stratton Power Products Group, LLC reparerer og/eller bytter ut gratis del(er) på utstyret som er defekte på grunn av materialmangler eller fabrikasjonsfeil eller begge deler. Briggs & Stratton Corporation reparerer og/eller bytter ut del(er) på Briggs and Stratton-motoren* (hvis montert) som er defekte på grunn av materialmangler eller fabrikasjonsfeil eller begge deler. Transportutgifter til produktet som er sendt for reparasjon eller utskifting under denne garantien må bæres av kjøper. Denne garantien gjelder for tidsperioden og er underlagt betingelsen som er oppført nedenfor. Finn nærmeste autorisert servicesenter ved hjelp av forhandlerkartet hos www.BriggsandStratton.com for garantiservice.

Det finnes ingen andre eksplisitte garantier. Impliserte garantier, inkludert garantier av salgbarhet og egnethet for et gitt formål, er begrenset til ett år fra anskaffelsesdato eller til tiden som hjemles i loven. Ansvar for tilfeldig eller følgeskader er ekskludert i den grad denne utelukkelsen tillates av loven.

Noen stater eller land tillater ikke begrensninger på hvor lang tid en implisitt garanti gjelder og noen stater eller land tillater ikke utelukkelse eller begrensning av tilfeldige eller følgeskader, slik at det er ikke sikkert at begrensningen eller utelukkelsen over gjelder for deg. Denne garantien gir deg spesifikke juridiske rettigheter, og du kan også ha andre rettigheter som varierer fra stat til stat eller land til land.

GARANTIPERIODE

<u>Element</u>	<u>Hjemmebruk</u>	<u>Forretningsmessig bruk:</u>
Utstyr	2 år	n/a
Motor*	2 år	n/a
Batteri	1 år	n/a

Garantiperioden begynner på kjøpedatoen for den første brukeren eller den profesjonelle sluttbrukeren, og fortsetter ut perioden som er oppgitt ovenfor. "Hjemmebruk" betyr personlig, hjemmebruk av en bruker. "Forretningsmessig bruk" betyr all annen bruk, inkludert bruk for kommersielt, forretningsmessig eller utleieformål. Så snart produktet er brukt kommersielt, skal det deretter betraktes som forretningsmessig bruk når det gjelder denne garantien.

Ingen garantiregistrering er nødvendig for å få garanti på produkter av merket Briggs & Stratton. Ta vare på kvitteringen som bevis på kjøpet. Hvis du ikke kan skaffe bevis på opprinnelig kjøpedato når du ber om garantiservice, brukes produksjonsdatoen til produktet for å bestemme om du har rett til garantien.

OM DIN GARANTI

Vi tar gjerne imot garantireparasjoner og beklager bryderiet du måtte ha med dette. GarantSERVICE er bare tilgjengelig gjennom serviceforhandlere som er autorisert av Briggs & Stratton eller BSPPG, LLC.

Flesteparten av garantireparasjonene håndteres rutinemessig, men noen gang kan forespørsler om garantiservice ligge utenfor garantien. Denne garantien dekker bare material- eller fabrikasjonsfeil. Den dekker ikke skader forårsaket av feil bruk eller misbruk, feil vedlikehold eller reparasjoner, normal slitasje eller gammel eller ikke-godkjent drivstoff.

Feil bruk og misbruk - Riktig bruk for bruksområdene til produktet beskrives i bruksanvisningen. Hvis du bruker produktet på en måte som ikke er beskrevet i bruksanvisningen eller bruker produktet etter det er blitt skadet vil dette annullere garantien. Garantien godtas ikke hvis serienummeret på produktet er fjernet, produktet er endret eller modifisert på noen måte eller hvis produktet bærer preg av misbruk slik som støtskader eller korrosjonsskader forårsaket av vann/kjemikalier.

Feil vedlikehold eller reparasjoner - Dette produktet må vedlikeholdes i henhold til prosedyrene og skjemaene oppført i bruksanvisningen, i tillegg til å pleies og repareres bare med bruk av originaldeler fra Briggs & Stratton. Skader forårsaket av manglende vedlikehold eller bruk av ikke-originale reservedeler dekkes ikke av garantien.

Normal slitasje - Som alle mekaniske apparater er enheten din utsatt for slitasje selv om den vedlikeholdes riktig. Garantien dekker ikke reparasjoner når dette skyldes at normal bruk har slitt ut produktet eller utstyret. Vedlikeholds- og slitasjeelementer slik som filtre, belter, kniver og bremseklosser (motorbremseklosser er dekket) er ikke dekket av garantien alene på grunn av slitasjepreget på disse, med mindre årsaken skyldes defekter i materialet eller i fabrikasjonen.

Gammelt drivstoff - Produktet trenger frisk drivstoff i henhold til kriteriene angitt i bruksanvisningen for fungere riktig. Skader forårsaket av gammelt drivstoff (forgasserlekasjer, blokkerte drivstoffslanger, tilsmussede ventiler, etc.) dekkes ikke av garantien.

* Gjelder bare for motorer fra Briggs and Stratton. Garantidekning av motorer fra andre produsenter enn Briggs and Stratton gis av motorfabrikanten.

SPESIFIKASJONER

MOTOR

18 HK* Briggs & Stratton

Produksjon	Briggs & Stratton
Hestekrefter	18 @ 2700 +/- 100 rpm
Slagvolum	656 cc (40,03 kubikktommer)
Elektrisk system	12 volt, 16 amp dynamo, batteri: 230 CCA
Oljekapasitet	1,8-1,9 L (62-64 oz)
Tennpluggåpning	0,76 mm (0,030")
Dreiemoment tennplugg	20 Nm (180 in-lbs)

24 HK* Briggs & Stratton

Produksjon	Briggs & Stratton
Hestekrefter	24 @ 2700 +/- 100 rpm
Slagvolum	724 cc (44,18 kubikktommer)
Elektrisk system	12 volt, 16 amp dynamo, batteri: 230 CCA
Oljekapasitet	1,8-1,9 L (62-64 oz)
Tennpluggåpning	0,76 mm (0,030")
Dreiemoment tennplugg	20 Nm (180 in-lbs)

Service-deler

Service-deler	Delenummer
Tennplugg med resistor	491055
Langlivet platinum tennplugg	5066
Luffilter	499486
For-filter	273638
Oljefilter	492932
Drivstoffilter	691035

CHASSIS

Drivstofftankens kapasitet	Kapasitet: 10 L (2,6 gal)
Bakhjul	Dekkstørrelse: 22 x 8,8 Dekktrykk: 0,68 bar (10 psi)
Framhjul	Dekkstørrelse: 15 x 6,6 Dekktrykk: 0,96 bar (14 psi)

*Briggs & Stratton-modeller: Den totale effekten for individuelle gassmotormodeller er merket iht. SAE (Society of Automotive Engineers) kode J1940 (Effekt i små motorer & fremgangsmåte for måling av dreiemoment), og målinger er innhentet og korrigert iht. SAE J1995 (revisjon 2002-05). Dreiemomentverdier er avledet ved 3060 rpm; hestekraftverdier er avledet ved 3600 rpm. Reell brutto motorkraft vil være lavere og påvirkes bl.a. av bruksbetingelser i omgivelsene og motor-til-motor variasjoner. Gitt både det store produktspekteret våre motorer hører til, og de ulike miljøkravene som gjelder for bruken av utstyret, vil ikke gassmotoren utvikle den anslåtte bruttoeffekten når den brukes i et gitt maskinelt utstyr (faktisk "on-site"- eller hestekrafteffekt). Denne forskjellen skyldes en rekke faktorer, inkludert, men ikke begrenset til, tilbehør (luffilter, eksos, belastning, kjøling, forgasser, drivstoffpumpe, etc.), installasjoners begrensning, bruksbetingelser i omgivelsene (temperatur, fuktighet, høydenivå) og motor-til-motor variasjoner. På grunn av begrenset produksjonskapasitet kan Briggs & Stratton erstatte en motor i denne serien av motorer med en kraftigere motor.

DELER OG TILBEHØR

Reservedeler

Vi anbefaler at du oppsøker en autorisert Snapper/Briggs & Stratton-forhandler for alt vedlikehold og service av traktoren/motoren og deler.

GIR

K46

Type	Hydrostatisk Tuff Torq K46
Motorolje	Syntetisk 5W30
Hastigheter @ 3400 rpm	Fremover: 0-8,7 km/t (0-5,4 MPH) Bakover: 0-3,7 km/t (0-2,3 MPH)
Kontinuerlig dreiemoment	170 ft-lbs
Trekkytelse	103 kg (227 lbs)
Maks. vekt på aksel	306 kg (675 lbs)

PLENKLIPPER

Klippebredde	102 cm (40")
Antall kniver	2
Plenklipperplattform	Gressoppsamler bak
Klippehøyde	2,5-8,0 cm (0,98-3,15")
Klippeposisjoner	7

DIMENSJONER

Total lengde	2030 mm (79.9")
Total bredde	1070 mm (42,1")
Høyde	1190 mm (46,9")
Vekt	270 kg (595 lbs)

Tilbehør

Følgende tilbehør er tilgjengelig for plenraktoren. Oppsøk en autorisert Snapper-forhandler for mer informasjon:

Doserblad, 107 cm (42")	Bakhjulsveker, 14 kilo (31 lbs)
Dumpevogn	Enkeltrinns snøfreser
Bakre deflektor	Snøtrekk
Bakre lastbærer	

ZAWARTOŚĆ

Ilustracje	3
Bezpieczeństwo użytkownika	10
Funkcje i regulatory	17
Obsługa	20
Konserwacja	25
Wykrywanie i usuwanie usterek	29
Gwarancja	31
Dane techniczne	32
Części i akcesoria	32

Informacja ogólna

Dziękujemy za nabycie tej wysokiej jakości kosiarki samonapędowej firmy Snapper. Pragniemy wyrazić zadowolenie z zaufania pokładanego w produkty marki Snapper. Eksploatowany i konserwowany zgodnie z instrukcjami produkt firmy Snapper będzie służył niezawodnie przez wiele lat.

Poniższa instrukcja obsługi zawiera informacje na temat zagrożeń i ryzyka związanych z kosiarkami samonapędowymi i jak się przed nimi ustrzec. Niniejsza kosiarka samonapędowa została skonstruowana i jest przeznaczona wyłącznie do odśnieżania i nie nadaje się do żadnego innego celu. **Przed uruchomieniem bądź eksploatacją urządzenia użytkownik musi koniecznie dokładnie zapoznać się i zrozumieć niniejsze oryginalne instrukcje.**

Dane referencyjne produktu

W wyznaczonym miejscu proszę zapisać nazwę/numer modelu, numery identyfikacyjne producenta i numery seryjne, aby łatwo było je odnaleźć. Numery te znajdują się w pokazanych miejscach.

Kontaktując się ze swoim autoryzowanym dealerm w sprawie części zamiennych, serwisu lub informacji NALEŻY przygotować te numery.

PRODUKT DANE REFERENCYJNE	
Opis modelu nazwa/numer	
Numer MFG jednostki	Numer seryjny jednostki
Numer MFG zespołu kosiarki	Numer MFG zespołu kosiarki
Nazwa dealera	Data zakupu
SILNIK DANE REFERENCYJNE	
Marka silnika	Model silnika
Rodzaj/dane tech. silnika	Kod/numer seryjny silnika

Dane referencyjne produktu CE

- Numer identyfikacyjny producenta
- Numer seryjny producenta
- Moc znamionowa w kilowatach
- Maksymalna prędkość silnika w obrotach na minutę
- Nazwa i adres producenta
- Rok produkcji
- Logo zgodności CE
- Masa jednostki w kilogramach
- Gwarantowany poziom mocy dźwięku w decybelach

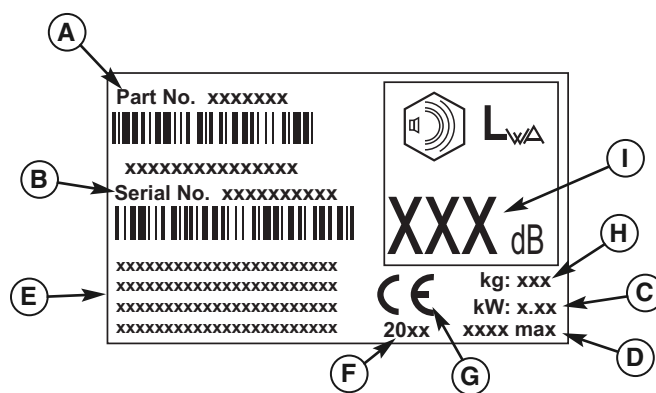

Ilustrowaną listę części tej maszyny można pobrać ze strony www.snapper.com. Zamawiając części zamienne proszę podać numer modelu i numer seryjny.

Copyright © 2009 Briggs & Stratton Power Products Group, LLC
Milwaukee, WI, Wszelkie prawa zastrzeżone.
SNAPPER jest znakiem towarowym Briggs & Stratton Power Products Group, LLC Milwaukee, WI USA

Bezpieczeństwo obsługi



Gratulujemy zakupu wysokiej jakości sprzętu do pielęgnacji ogrodu i trawnika. Nasze produkty są projektowane i produkowane tak, aby spełniały one lub przekraczały wszystkie zasady bezpieczeństwa naszej branży.

Urządzenia z napędem mechanicznym są tylko tak bezpieczne jak bezpiecznie są one obsługiwane. Jeżeli są używane w nieodpowiedni sposób lub nie są odpowiednio konserwowane, mogą być one niebezpieczne! Należy pamiętać, że jest się odpowiedzialnym za bezpieczeństwo swoje i za bezpieczeństwo znajdujących się w pobliżu osób.

Należy działać rozsądnie i przemyśleć to co się robi. Jeżeli nie jest się pewnym, że zadanie, które chce się wykonać może być wykonane bezpiecznie używając wybranego sprzętu, należy zapytać profesjonalisty: proszę skontaktować się z autoryzowanym dealerm.

Czytanie podręcznika

Podręcznik obsługi zawiera ważne informacje dotyczące bezpieczeństwa, o których należy wiedzieć PRZED pracą z jednostką, jak również W TAKIEJ pracy.

W podręczniku zawarte są opisy technik bezpiecznej obsługi, wyjaśnienia dotyczące cech i regulacji maszyny oraz informacje dotyczące konserwacji, które pozwalają na optymalne wykorzystanie swojej inwestycji w maszynę.

Należy w całości przeczytać „Zasady bezpieczeństwa” i informacje znajdujące się na następnych stronach. Należy również w całości przeczytać sekcję o Obsłudze.

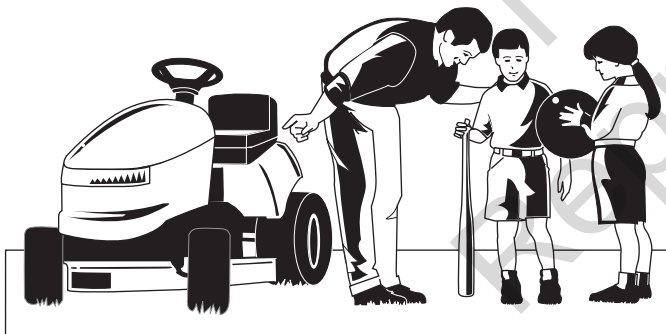

Dzieci

Mogą wydarzyć się tragiczne wypadki z dziećmi. Nie należy pozwalać, aby dzieci znajdowały się w pobliżu obszaru działania. Dzieci często zainteresowane są maszyną i samym koszeniem. Nigdy nie należy zakładać, że dzieci pozostaną tam, gdzie się je ostatnio widziało. Jeżeli istnieje ryzyko, że dzieci mogą wejść na teren gdzie się kosi, inna, odpowiedzialna osoba dorosła powinna je obserwować.

NIE WOLNO WOZIĆ DZIECI NA TEJ MASZYNIE ! Zachęca to je, aby później podchodziły do maszyny, kiedy znajduje się ona w ruchu, kiedy mogą one doznać poważnych obrażeń. Kiedy się tego nie oczekuje, mogą podejść do maszyny chcąc aby je przewieźć i mogą zostać przejechane.

Jazda tyłem

Nie należy kosić jadąc tyłem, chyba że jest to absolutnie konieczne. Przed i w trakcie jazdy do tyłu, zawsze należy patrzeć w dół i do tyłu, nawet jeżeli ostrza kosiarki są wyłączone.



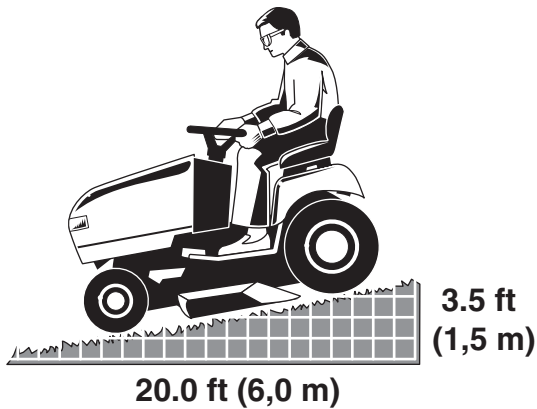

Jazda na zboczach

Używanie tej maszyny na zbyt stromym zboczach grozi poważnym kalectwem lub nawet śmiercią. Używanie tej maszyny na zbyt stromym zboczu lub w miejscu bez odpowiedniego tarcia może spowodować utratę panowania nad maszyną lub przewrócenie się jej.

Dobłą zasadą jest nieużywanie maszyny na zboczach, na które nie można wjechać tyłem (w trybie napędzania na dwa koła). Nie należy używać na zboczach o nachyleniu większym niż 1,5 metra (3,5 stopy) wysokości i 6,0 metrów (20 stóp) długości. Zawsze należy wjeżdżać i zjeżdżać w górę i w dół zbocza: nigdy w poprzek zbocza.

Należy również pamiętać, że powierzchnia, na której się jedzie może w dużym stopniu wpłynąć na stabilność i panowanie nad maszyną. Mokra trawa lub oblodzona jezdnia mogą poważnie wpłynąć na zdolność panowania nad maszyną.

Jeżeli nie jest się pewnym jazdy maszyną na zboczach, nie należy tego robić. Nie jest to warte ryzyka.

Części ruchome

Maszyna ta posiada dużo ruchomych części, które mogą spowodować kalectwo osoby prowadzącej lub innych osób. Jednak jeżeli siedzi się odpowiednio na siedleku i stosuje się do zasad opisanych w tym podręczniku, maszyna jest bezpieczna w obsłudze.

Pokład kosiarki posiada obracające się ostrza koszące, które mogą odciąć ręce i stopy. Nie wolno pozwolić, aby ktokolwiek znajdował się w pobliżu sprzętu podczas jego pracy!

Aby pomóc obsługującemu sprzęt w bezpiecznym go używaniu, wyposażony on jest w system bezpieczeństwa działający kiedy obecna jest osoba prowadząca. **NIE NALEŻY** próbować zmieniać ani obchodzić tego systemu. Jeżeli system nie przejdzie przez wszystkie testy systemu interblokadki zabezpieczającej opisane w tym podręczniku, należy natychmiast skontaktować się ze swoim dealerem.

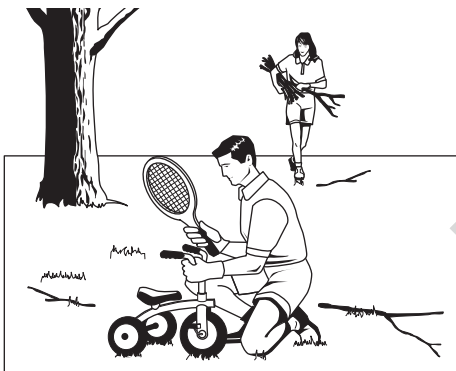

Rozrzucone przedmioty

Maszyna ta posiada obracające się ostrza koszące. Ostrza te mogą podnieść i rozrzuć pozostałości, co może spowodować poważne kalectwo osób stojących w pobliżu. Należy upewnić się, że obszar, który będzie koszony jest uprzątnięty **PRZED** rozpoczęciem koszenia.

Nie należy używać maszyny jeżeli nie założony jest pojemnik na trawę lub ochrona opróżniania (deflektor).

Również nie wolno pozwolić, aby ktokolwiek znajdował się na terenie podczas pracy maszyny! Jeżeli ktoś wejdzie na obszar, należy natychmiast wyłączyć maszynę aż do momentu kiedy ta osoba opuści obszar.

Paliwo i konserwacja

Paliwo jest niezmiernie łatwopalne. Opary paliwa są niezmiernie łatwopalne i mogą przemieszczać się do oddalonych źródeł zapalnych. Benzyna może być używana tylko jako paliwo, nie jako rozpuszczalnik ani środek czyszczący. Nigdy nie powinna być przechowywana w miejscu, gdzie jej opary mogą gromadzić się lub przemieszczać się do źródła zapalnego, takiego jak np. płomyk zapalający. Paliwo powinno znajdować się w przepisowej, plastikowej, szczelnie zamkniętej puszcze na benzynę lub w zbiorniku paliwowym traktora z dokładnie zamkniętą zakrętką. Rozlane paliwo powinno być natychmiast sprzątnięte.

Odpowiednia konserwacja jest zasadniczą kwestią bezpiecznego i właściwego funkcjonowania maszyny. Należy stosować się do procesów konserwacyjnych podanych w tym podręczniku, w szczególności do okresowego testowania systemu zabezpieczającego.

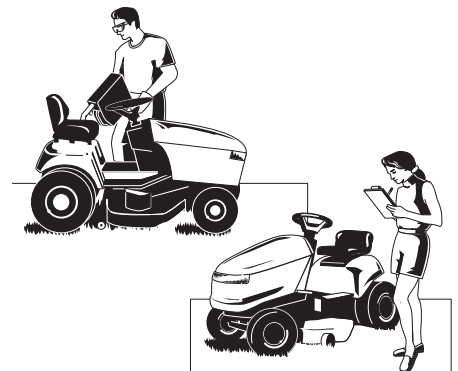



Należy zapoznać się z zasadami bezpieczeństwa i dokładnie się do nich stosować. Niestosowanie się do tych zasad może spowodować utratę panowania nad maszyną, poważne kalectwo, śmierć osoby obsługującej lub osób znajdujących się w pobliżu lub szkody przedmiotów i sprzętu.

Pokład koszący jest w stanie odciąć ręce i stopy, jak również może rzucać przedmiotami.

Trójkąt w tekście oznacza ważne ostrzeżenia lub uwagi, do których należy się stosować.

OGÓLNE DZIAŁANIE

1. Przed rozpoczęciem należy przeczytać, zrozumieć i zastosować się do wszystkich instrukcji znajdujących się w podręczniku i na maszynie.
2. Nie należy umieszczać rąk ani stóp blisko obracających się części ani pod spodem maszyny. Przez cały czas należy zachować dystans od otworu opróżniania.
3. Nie należy pozwolić, aby nikt oprócz odpowiedzialnych, dorosłych osób, które znają instrukcje obsługi maszyny (lokalne przepisy mogą ograniczyć wiek osoby obsługującej).
4. Należy usunąć z terenu przedmioty takie jak kamienie, zabawki, druty, itp., które mogą być zebrane i rozrzucone przez ostrze/ostrza.
5. Przed rozpoczęciem koszenia należy upewnić się, że na terenie nie ma innych ludzi. Należy wyłączyć maszynę jeżeli ktokolwiek wejdzie na teren.
6. Nigdy nie wolno wozić pasażerów.
7. Nie należy kosić jadąc tyłem, chyba że jest to absolutnie konieczne. Przed i w trakcie jazdy do tyłu, zawsze należy patrzeć w dół i za siebie.
8. Nigdy nie należy kierować wyrzucanego materiału w kierunku jakiegokolwiek osoby. Należy unikać wyrzucania materiału na ścianę lub na inną przeszkodę. Materiał może odbić się z powrotem w kierunku osoby prowadzącej maszynę. Przejeżdżając przez powierzchnie żwirowe należy wyłączyć ostrze/ostrza.
9. Nie należy używać maszyny jeżeli nie założony jest pojemnik na trawę, ochrona opróżniania (deflektor) lub inne urządzenia zabezpieczające.
10. Należy zwolnić przez zakrętem.
11. Nigdy nie należy zostawiać włączonej maszyny samej. Zawsze przed zejściem z maszyny wyłączyć PTO, zaciągnąć hamulec parkingowy, zatrzymać silnik i wyjąć kluczyki.
12. Należy wyłączyć ostrza (PTO) kiedy maszyna nie kosi. Przed rozpoczęciem czyszczenia maszyny, usuwaniem pojemnika na trawę lub odytkaniem ochrony opróżniania, należy wyłączyć silnik i poczekać aż wszystkie części całkowicie się zatrzymają.
13. Należy obsługiwać maszynę tylko w ciągu dnia lub przy silnym świetle.
14. Nie należy prowadzić maszyny znajdując się pod wpływem alkoholu lub narkotyków.
15. Należy uważać na inne pojazdy podczas jazdy w pobliżu dróg lub przejeżdżając przez drogi.
16. Należy zachować szczególną ostrożność przy załadowywaniu lub wyładowywaniu maszyny z przyczepy lub z ciężarówką.
17. Obsługując maszynę zawsze należy nosić okulary ochronne.
18. Dane wskazują, że osoby w wieku 60 lat lub starsze prowadzące pojazdy w wysokim procencie doznają obrażeń związanych ze sprzętem o napędzie mechanicznym. Takie osoby prowadzące powinny ocenić swoją zdolność prowadzenia maszyny na tyle bezpiecznie, aby chronić siebie i inne osoby od obrażeń.
19. Należy stosować się do zaleceń producenta odnośnie obciążen lub przeciwociążen kół.
20. Należy pamiętać, że prowadzący maszynę odpowiedzialny jest za wypadki, w których doznają szkód inni ludzie lub mienie.
21. Wszyscy prowadzący maszynę powinni starać się uzyskać profesjonalne i praktyczne instrukcje nauki jazdy.
22. Zawsze należy nosić odpowiednie obuwie i spodnie. Nigdy nie należy obsługiwać maszyny bez butów ani w sandałach.
23. Przed jazdą zawsze należy wizualnie sprawdzić czy ostrza i oprzyrządowanie ostrzy znajdują się na swoim miejscu i czy są nienaruszone i zabezpieczone. Należy wymienić zużyte i uszkodzone części.
24. Należy wyłączyć dodatkowe oprzyrządowanie przed: dolewaniem paliwa, odłączaniem dodatkowego oprzyrządowania, dokonywaniem regulacji (chyba że regulacja może być dokonana z pozycji operatora).
25. Kiedy maszyna jest zaparkowana, przechowywana lub pozostawiona bez nadzoru, należy obniżyć system ścinania, chyba że stosuje się skuteczną blokadę mechaniczną.
26. Przed opuszczeniem z jakiegokolwiek powodu pozycji prowadzącego należy zaciągnąć hamulec parkingowy (jeżeli maszyna go posiada), wyłączyć PTO, wyłączyć silnik i wyjąć kluczyki.
27. Aby zredukować niebezpieczeństwo pożaru, należy usunąć z maszyny trawę, liście i nadmierny olej. Nie należy zatrzymywać się ani parkować na suchych liściach, trawie ani na innych łatwopalnych materiałach.

TRANSPORT I PRZECHOWYWANIE

1. Podczas transportowania maszyny otwartą ciężarówką, należy upewnić się, że maszyna skierowana jest do przodu, w kierunku jazdy. Jeżeli maszyna skierowana jest do tyłu, podmuch wiatru może ją uszkodzić.
2. Podczas dolewania paliwa po transporcie lub po okresie przechowywania, zawsze należy stosować się do bezpiecznych zasad dolewania paliwa.
3. Nigdy nie należy przechowywać maszyny (z paliwem) w zamkniętym pomieszczeniu ze słabą wentylacją. Opary paliwa mogą przemieścić się do źródła zapłonu (takiego jak na przykład piec grzewczy, grzejnik wody, itp.) i spowodować wybuch. Opary paliwa są również trujące dla ludzi i zwierząt.
4. Zawsze przed złożeniem maszyny zrówno na krótki jak i na długi okres, należy stosować się do instrukcji podręcznika obsługi silnika dotyczących przygotowania do przechowywania.
5. Zawsze podczas ponownego wdrażania maszyny do użytku, należy stosować się do instrukcji podręcznika obsługi silnika dotyczących procesów ponownego rozpoczęcia pracy z maszyną.
6. Nigdy nie należy przechowywać maszyny ani zbiornika na paliwo wewnątrz pomieszczenia, gdzie znajduje się otwarty ogień lub płomyk zapalający, taki jak w grzejniku wody. Przed złożeniem na przechowywanie należy pozwolić, aby maszyna ostygła.

JAZDA NA ZBOCZU

Zbocza są głównym powodem wypadków związanych z utratą panowania nad maszyną i z przewróceniem się maszyny, które mogą spowodować poważne kalectwo lub śmierć. Jazda maszyną po zboczach wymaga zachowania szczególnej ostrożności. Jeżeli nie jest się w stanie wjechać tyłem na zbocze lub jeżeli jest się niepewnym wykonując to, nie należy wjeżdżać maszyną na to zbocze.

Panowanie nad maszyną, zarówno taką, za którą się idzie jak i taką, na której się jeździ, nie zostanie odzyskane przez zastosowanie hamulca. Głównymi powodami utraty panowania są: niewystarczająca przyczepność opon do ziemi, zbyt wysoka prędkość, nieodpowiednie hamowanie, nieodpowiedni rodzaj maszyny do wykonywanego zadania, brak znajomości warunków podłoża, nieodpowiednie podłączenie i rozłożenie ładunku.

1. Należy kosić w górę i w dół zbocza, nie w poprzek.
2. Uważać na dziury, koleiny i bruzdy. Nierówny teren może spowodować przewrócenie się maszyny. Wysoka trawa może ukryć przeszkody.
3. Należy jechać powoli, aby nie musieć zatrzymywać się ani zmieniać prędkości znajdując się na zboczu.
4. Nie należy kosić na mokrej trawie. Opony mogą stracić przyczepność.
5. Zawsze należy jechać na włączonym biegu, szczególnie jadąc w dół zbocza. Nie należy przechodzić na luz ani zjeżdżać w dół na wolnym biegu.
6. Należy unikać startowania, zatrzymywania się i skręcania na zboczu. Jeżeli opony stracą przyczepność, należy wyłączyć ostrze/ostrza i powoli zjechać w dół zbocza.
7. Należy poruszać się powoli i stopniowo podczas jazdy na zboczach. Nie należy dokonywać nagłych zmian w prędkości lub w kierunku jazdy, które mogą spowodować wywrócenie się maszyny.
8. Należy zachować szczególną ostrożność podczas jazdy maszyną z pojemnikiem na trawę lub z innym oprzyrządowaniem ponieważ mogą one wpłynąć na stabilność maszyny. Nie należy jechać maszyną po stronach zboczach.
9. Nie należy próbować ustabilizować maszynę poprzez położenie stopy na ziemi (maszyny z siodełkiem).
10. Nie należy kosić w pobliżu uskoków, rowów ani nasypów. Kosiarzka może nagle przewrócić się jeżeli koło znajdzie się na krawędzi urwiska lub rowu lub jeżeli krawędź zapadnie się.
11. Nie należy używać pojemników na trawę na stronach zboczach.
12. Nie należy kosić na zboczach, na które nie można wjechać tyłem.
13. Należy skontaktować się z autoryzowanym dealerem w kwestii zalecanych obciążeń lub przeciwobciążeń kół dla poprawienia stabilności.
14. Należy usunąć przeszkody takie jak kamienie, konary drzew, itp.
15. Należy jechać wolno. Opony mogą stracić przyczepność na zboczach, nawet przy odpowiednio funkcjonujących hamulcach.
16. Nie należy skręcać na zboczach, chyba że jest to konieczne, a wtedy należy skręcać wolno i stopniowo w dół, jeżeli jest to możliwe.

URZĄDZENIA HOLOWANE (MASZYNY Z SIODEŁKIEM)

1. Można holować tylko maszyną, która posiada hak przeznaczony do holowania. Nie należy przyczepiać urządzeń holowanych w innych miejscach niż na haku holowniczym.
2. Należy stosować się do zaleceń producenta dotyczących ograniczenia wagi holowanych urządzeń i holowania na zboczach.
3. Nigdy nie należy pozwalać, aby w holowanych urządzeniach znajdowały się dzieci ani inne osoby.
4. Na zboczach, waga holowanych urządzeń może spowodować utratę przyczepności lub utratę panowania nad maszyną.
5. Należy jechać powoli i pozwolić na dodatkową odległość na zatrzymanie się.

! OSTRZEŻENIE

Nigdy nie należy wjeżdżać na zbocza o nachyleniu większym niż 17,6 procent (10°), co równa się wzniesieniu 106 cm. pionowo na odległości 607 cm. poziomo.

Jadąc maszyną po zboczach należy używać dodatkowych obciążeń i przeciwobciążeń kół. Należy skontaktować się z dealerem/sprzedawcą maszyny odnośnie tego, które obciążenia są dostępne i odpowiednie dla maszyny.

Przed wjechaniem na zbocze należy wybrać niską prędkość. W dodatku do przednich obciążeń, należy zachować szczególną ostrożność przy jeździe po zboczach, kiedy z tyłu maszyny założone są pojemniki na trawę.

Należy kosić W GÓRĘ i W DÓŁ zbocza, nigdy w poprzek, zachowując ostrożność przy zmianie kierunku i **NIE STARTOWAĆ ANI NIE ZATRZYMYWAĆ SIĘ NA ZBOCZU.**

6. Nie należy przechodzić na luz ani zjeżdżać w dół na wolnym biegu.

DZIECI

Jeżeli osoba prowadząca maszynę nie uważa na obecność dzieci, mogą wydarzyć się tragiczne wypadki. Dzieci często zainteresowane są maszyną i samym koszeniem. Nigdy nie należy zakładać, że dzieci pozostaną tam, gdzie się je ostatnio widziało.

1. Należy trzymać dzieci z dala od obszaru koszonego i pod uważną obserwacją innej odpowiedzialnej, dorosłej osoby.
2. Należy zachować ostrożność i wyłączyć maszynę jeżeli dzieci wejdą na koszony teren.
3. Przed i w trakcie jazdy tyłem, należy patrzeć w tył i w dół, sprawdzając czy nie ma tam małych dzieci.
4. Nigdy nie wolno wozić dzieci, nawet jeżeli ostrze/ostrza są wyłączone. Mogą one spaść i doznać poważnego kalectwa lub uniemożliwić bezpieczną jazdę maszyną. Dzieci, które były w przeszłości wożone na maszynie mogą nagle pojawić się na koszonym terenie chcąc znowu być wożone i mogą zostać przejechane przez maszynę.
5. Nigdy nie wolno pozwolić, aby dzieci jeździły maszyną.
6. Należy zachować szczególną ostrożność zbliżając się do nagłych zakrętów, krzewów, drzew lub do innych przedmiotów, które mogą zasłonić widoczność.

SPALINY

1. Spaliny silnikowe z tego produktu zawierają środki chemiczne, o których wiadomo, że w pewnych ilościach powodują raka, wady wrodzone lub inne uszkodzenia genetyczne.
2. Należy znaleźć odnośne informacje o „Okresie trwałości spalin” i o „Indeksie powietrza” na etykiecie spalin silnika.

SYSTEM ZAPŁONU

1. Niniejszy system zapłonu stosuje się do kanadyjskiego ICES-002.

OBSŁUGA I KONSERWACJA

Bezpieczne obchodzenie się z benzyną

1. Należy zgasić papierosy, cygara, fajki i inne źródła zapalne.
2. Należy używać tylko zatwierdzonych pojemników na benzynę.
3. Nigdy nie należy usuwać zakrętki pojemnika ani dolewać benzyny podczas gdy silnik jest włączony. Przed dolaniem benzyny należy poczekać aż silnik ostygnie.
4. Nigdy nie należy dolewać benzyny wewnątrz pomieszczenia.
5. Nigdy nie należy przechowywać maszyny ani zbiornika na paliwo wewnątrz pomieszczenia, gdzie znajduje się otwarty ogień, iskry lub płomyk zapalający, taki jak w pobliżu grzejnika wody lub innego urządzenia.
6. Nigdy nie należy wypełniać pojemników wewnątrz pojazdu ani na podeście ciężarówki z plastikową pokrywą podłogi. Zawsze przed wypełnieniem należy położyć pojemniki na ziemi, z dala od pojazdu.
7. Należy usunąć z ciężarówki lub z przyczepy sprzęt z napędem na benzynę i dolać paliwa na ziemi. Jeżeli nie jest to możliwe, wtedy należy dolać paliwa do takiego sprzętu z podręcznego pojemnika, zamiast z końcówki wylotowej do wlewania benzyny.
8. Należy tak trzymać końcówkę wylotową, aby cały czas dotykała ona krawędzi baku lub otworu pojemnika aż do zakończenia dolewania paliwa. Nie należy używać urządzenia otwierającego blokadę końcówki wylotowej.
9. Jeżeli paliwo wyleje się na ubranie, należy natychmiast zmienić ubranie.
10. Nigdy nie należy przepelniać baku z paliwem. Należy z powrotem nałożyć zakrętkę baku i dokładnie dokręcić ją.
11. Należy zachować szczególną ostrożność przy obchodzeniu się z benzyną i z innymi paliwami. Są one łatwopalne, a ich opary są wybuchowe.
12. Jeżeli rozleje się paliwo, nie należy próbować włączać silnika, ale należy usunąć maszynę z obszaru rozlania i unikać stworzenia jakiegokolwiek źródła zapłonu aż opary paliwa wyparują.
13. Nałożyć z powrotem zakrętkę baku na benzynę i zakrętkę pojemnika na paliwo.

Obsługa i konserwacja

1. Nigdy nie należy włączać maszyny w zamkniętym pomieszczeniu, gdzie mogą zgromadzić się wyziewy tlenu węgla.
2. Dokrętki i śruby, szczególnie śruby dokręcające ostrze powinny być dobrze dokręcone, a sprzęt powinien być utrzymywany w dobrym stanie.
3. Nigdy nie należy manipulować zabezpieczeniami ochronnymi. Należy często sprawdzać ich właściwe działanie i dokonywać koniecznych napraw jeżeli nie działają właściwie.
4. Należy usunąć z maszyny trawę, liście i inne zgromadzone odpady. Należy sprzątnąć rozlany olej i paliwo. oraz usunąć odpady nasiąknięte paliwem. Przed złożeniem na przechowywanie należy pozwolić, aby maszyna ostygła.
5. Jeżeli uderzy się w jakiś przedmiot, należy zatrzymać się i sprawdzić maszynę. Jeżeli jest to konieczne, należy dokonać napraw przed ponownym zastartowaniem.
6. Nigdy nie należy dokonywać regulacji ani napraw przy włączonym silniku.
7. Należy często sprawdzać elementy pojemnika na trawę i ochrony opróżniania i jeżeli jest to konieczne, wymienić części na części zalecane przez producenta.
8. Ostrza kosiarki są ostre. Przy obsłudze ostrzy należy nosić rękawice lub owinąć ostrze i zachować szczególną ostrożność.
9. Należy często sprawdzać działanie hamulca. Jeżeli jest to wymagane, należy go doregulować i naprawić.
10. Jeżeli jest to konieczne, należy konserwować i wymieniać etykiety bezpieczeństwa i etykiety z instrukcjami.

11. Nie należy wyjmować filtra paliwa kiedy silnik jest gorący ponieważ rozlana benzyna może się zapalić. Nie należy rozkładać klamer linki paliwa dalej niż jest to konieczne. Należy upewnić się, że po instalacji klamry dokładnie dociskają wąż nad filtrem.
12. Nie należy używać benzyny zawierającej METANOL, gazuholu zawierającego więcej niż 10% ETANOLU, dodatków do benzyny ani białej benzyny ponieważ może to spowodować zniszczenie systemu silnikowego/paliwowego.
13. Jeżeli trzeba opróżnić bak na paliwo, należy zrobić to na zewnątrz.
14. Należy wymienić niedziałające wyciszacze/ tłumiki.
15. Przy dokonywaniu napraw, należy używać tylko części wymiennych zatwierdzonych przez producenta.
16. Przy wszystkich ustawieniach i regulacjach, zawsze należy stosować się do specyfikacji fabrycznych.
17. Przy poważnych naprawach należy korzystać tylko z uprawnionych do tego stacji obsługi.
18. Nigdy nie należy usiłować samemu dokonywać poważnych napraw tej maszyny, chyba że jest się odpowiednio przeszkolonym. Niewłaściwe procesy obsługi mogą spowodować niebezpieczne działanie, uszkodzenie oprzyrządowania i unieważnienie gwarancji producenta.
19. Należy zachować ostrożność przy kosiarkach z kilkoma ostrzami, bo obrócenie jednego ostrza może spowodować obracanie się innych ostrzy.
20. Nie należy zmieniać nadrzędnych ustawień silnika ani przekraczać szybkości silnika. Nadmierna prędkość działania silnika może zwiększyć niebezpieczeństwo odniesienia obrażeń.
21. Należy odłączyć sprzęt napędu, wyłączyć silnik, wyjąć kluczyki i odłączyć drut/ druty świecy zapłonowej przed: czyszczeniem zatłoczonych części podłączonych i zsuwów, wykonywaniem prac obsługi, uderzeniem w przedmiot, lub jeżeli maszyna zaczyna nienormalnie drgać. Po uderzeniu w jakikolwiek przedmiot należy sprawdzić czy maszyna nie jest uszkodzona i dokonać napraw przed ponownym zastartowaniem i użyciem sprzętu.
22. Podczas jazdy taktora nigdy nie należy umieszczać rąk w pobliżu ruchomych części takich jak wiatrak chłodzący pompę hydrauliczną. (Wiatraki chłodzące pompę hydrauliczną zwykle umieszczone są na osi poprzecznej).
23. Maszyny z pompami hydraulicznymi, wężami lub motorami: **OSTRZEŻENIE:** Płyn hydrauliczny wydobywający się pod ciśnieniem może mieć wystarczającą moc, aby przebić się przez skórę i spowodować poważne kalectwo. Jeżeli obcy płyn zostanie wstrzyknięty w skórę, musi on być w przeciągu kilku godzin usunięty chirurgicznie przez lekarza znającego ten rodzaj obrażenia, w przeciwnym razie może to doprowadzić do gangreny. Ciało i ręce powinny znajdować się z dala od otworów i dyszy, które wytryskują płyn hydrauliczny pod wysokim ciśnieniem. Przy szukaniu przecieków należy używać papieru i kartonu, a nie rąk. Przed włączeniem ciśnienia w systemie, należy upewnić się, że wszystkie połączenia płynu hydraulicznego są dociśnięte i że wszystkie węże hydrauliczne i linki są w dobrym stanie. Jeżeli zaistnieją przecieki, należy natychmiast oddać maszynę do naprawy przez autoryzowanego dealera.
24. **OSTRZEŻENIE:** Urządzenie przechowywania energii. Nieprawidłowe rozluźnienie sprężyn może doprowadzić do poważnego kalectwa. Sprężyny powinny być usunięte przez uprawnionego do tego mechanika.
25. Modele wyposażone w chłodnicę silnika: **OSTRZEŻENIE:** Urządzenie przechowywania energii. Aby zapobiec poważnym obrażeniom ciała gorącym płynem chłodzącym lub wydobywającą się parą, nigdy nie należy próbować usunąć zakrętki chłodnicy podczas gdy silnik pracuje. Należy zatrzymać silnik i poczekać aż ostygnie. Nawet wtedy, należy zachować szczególną ostrożność przy usuwaniu zakrętki.

Naklejki bezpieczeństwa

Wszystkie informacje oznaczone NIEBEZPIECZEŃSTWO, OSTRZEŻENIE i UWAGA, jak również instrukcje na maszynie i kosiarce powinny zostać uważnie przeczytane i stosowane. Nieprzestrzeganie tych instrukcji może spowodować obrażenia ciała. Informacje zamieszczone są dla Twojego bezpieczeństwa i są ważne! Poniższe naklejki bezpieczeństwa znajdują się na maszynie i na kosiarce.

Jeżeli któreś z tych naklejek zostaną zgubione lub zniszczone należy je natychmiast zastąpić nowymi. Należy skontaktować się z miejscowym dealerem w celu uzyskania zastępczych naklejek.

Naklejki te łatwo nakleić i będą one stałym przypomnieniem dla Ciebie i dla innych osób obsługujących maszynę o przestrzeganiu zasad bezpieczeństwa koniecznych do bezpiecznej, skutecznej jazdy.

Piktogramy bezpieczeństwa

Ostrzeżenie: Należy przeczytać podręcznik użytkownika.

Należy zapoznać się z podręcznikiem użytkownika przed rozpoczęciem używania tej maszyny.



Niebezpieczeństwo: Odcięcie kończyn.

Pokład kosiarki może odciąć kończyny. Należy trzymać ręce i stopy z dala od ostrzy.



Niebezpieczeństwo: Rozrzucone przedmioty.

Maszyna ta może rozrzucać przedmioty i odpady. Nie należy pozwolić aby w pobliżu znajdowały się inne osoby.



Niebezpieczeństwo: Niebezpieczeństwo pożaru.

Nie należy dolewać paliwa podczas gdy silnik jest gorący lub gdy pracuje. Należy wyłączyć silnik i pozwolić, aby ochłodził się przez 3 minuty przed dolaniem paliwa.



Ostrzeżenie: Należy usunąć kluczyki przed obsługą maszyny.

Należy usunąć kluczyki i sprawdzić literaturę techniczną przed wykonaniem napraw i konserwacji.



Niebezpieczeństwo: Gorące powierzchnie.

Przed dotknięciem tej części należy pozwolić, aby maszyna ostygła.



Niebezpieczeństwo: Przewrócenie się maszyny.

Nie należy używać tej maszyny na zboczach o pochyłości przekraczającej 10°.



Niebezpieczeństwo: Zatrucie tlenkiem węgla.

Nie należy włączać silnika w miejscu bez odpowiedniej wentylacji.



Niebezpieczeństwo: Odcięcie kończyn.

Ta maszyna może odciąć kończyny. Podczas pracy silnika nie należy pozwalać, aby inne osoby i dzieci znajdowały się w pobliżu.



Niebezpieczeństwo: Odcięcie kończyn.

Pokład kosiarki może odciąć kończyny. Należy trzymać ręce i stopy z dala od ostrzy.



Piktogramy bezpieczeństwa, Część Nr. 1734027



Pozycje przełącznika
zapłonu
Część Nr. 1722806



Ikona bezpieczeństwa,
Część Nr. 1735890



Ikona bezpieczeństwa,
Część Nr. 1735890



Poziom paliwa
Część Nr.
1735889

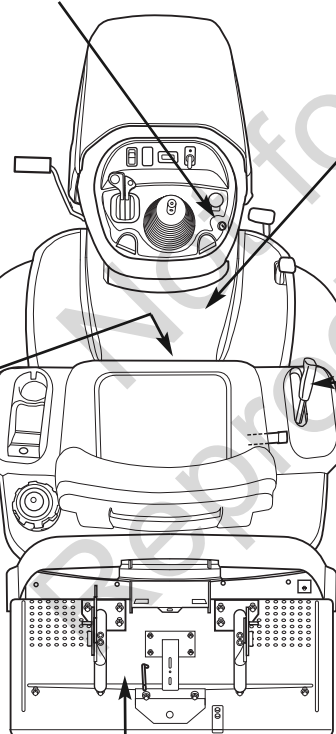

Podnośnik kosiarki
Część Nr. 1730264



Skrzynia biegów
Spust
Część Nr. 1735265

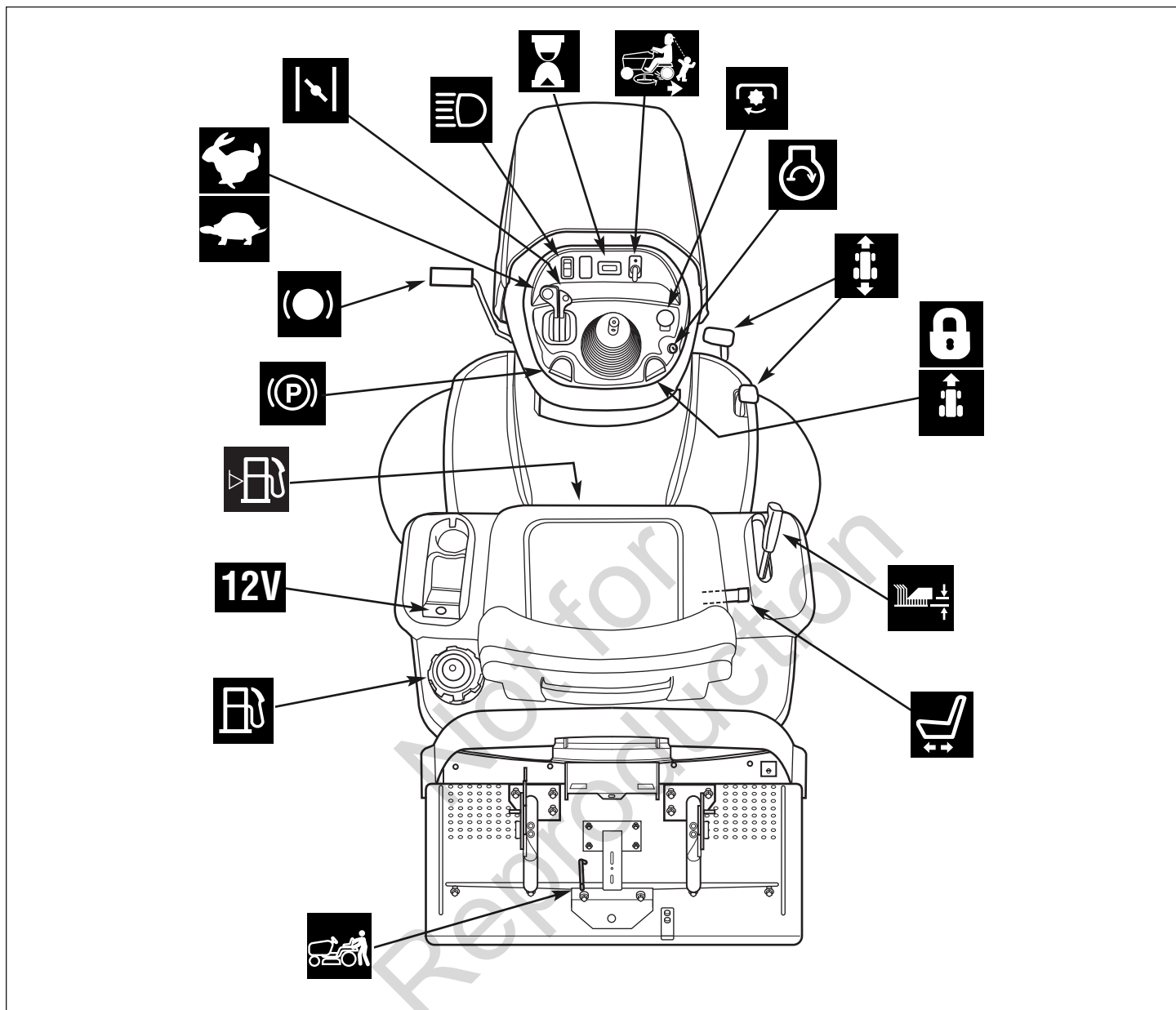

Kontrolki ciągnika

Rysunek 2

KONTROLKI CIĄGNIKA



Regulator gazu

Gaz kontroluje prędkość silnika. Należy przesunąć przepustnicę gazu do przodu, aby zwiększyć prędkość silnika lub do tyłu, aby zmniejszyć prędkość silnika. Zawsze należy jechać na pełnym gazie FULL.



Dławik

Do zimnego startu należy zamknąć dławik. Kiedy silnik zapali się należy otworzyć dławik. Ciepły silnik może nie wymagać dławika. Należy przesunąć dźwignię do przodu aby zamknąć dławik.



Światła

Wyłącznik świateł włącza i wyłącza światła traktora.



Pomiar godzinowy (Wybierz modele)

Pomiar godzinowy mierzy ile godzin kluczyk znajduje się w pozycji JAZDA.



Opcja koszenia tyłem (RMO)

Opcja koszenia tyłem pozwala na koszenie (lub na używanie innych dodatkowych części wyposażenia napędzanych przez PTO) podczas jazdy do tyłu. Jeżeli zdecyduje się kosić tyłem, należy przekręcić kluczyk RMO po włączeniu PTO. Światło L.E.D. zapali się i można wtedy kosić jadąc tyłem. Za każdym razem kiedy PTO jest włączone, należy ponownie włączyć RMO jeżeli jest to pożądane.



Przełącznik PTO

Przełącznik PTO (napędzany mechanicznie start) włącza i wyłącza dodatkowe części wyposażenia, które używają PTO. Aby włączyć PTO, należy pociągnąć przełącznik w górę (UP). Wcisnąć w dół (DOWN), aby wyłączyć. *Osoba prowadząca musi siedzieć na siodełku traktora, aby PTO funkcjonował.*



Przełącznik zapłonu

Przełącznik zapłonu startuje i zatrzymuje silnik i posiada trzy pozycje:



Wyłączona (OFF) Zatrzymuje silnik i odcina system elektryczny.



Jazda (RUN) Pozwala na pracę silnika i zasila system elektryczny.



START Uruchamia silnik do startu.

UWAGA: Nigdy nie należy zostawiać przełącznik w pozycji RUN kiedy silnik jest zatrzymany – wyczerpuje to baterię.



Pedały prędkości jazdy

Prędkość jazdy traktora do przodu kontrolowana jest przez pedał kontroli prędkości jazdy do przodu. Prędkość jazdy traktora do tyłu kontrolowana jest pedałem kontroli prędkości jazdy do tyłu.

Naciśnięcie któregoś z tych pedałów zwiększy prędkość jazdy. Należy zwrócić uwagę, że czym bardziej pedał jest naciśnięty do dołu, tym szybciej traktor będzie się poruszał.



Utrzymywanie stałej szybkości jazdy

Utrzymywanie stałej szybkości jazdy używana jest do zakłokowania kontroli prędkości na ziemi jadąc do przodu. Utrzymywanie stałej szybkości jazdy ma pięć pozycji blokujących.



Dźwignia podnośnika kosiarki

Dźwignia podnośnika kosiarki reguluje wysokość cięcia kosiarki. Należy pociągnąć dźwignię podnośnika kosiarki do tyłu, aby obniżyć wysokość i pociągnąć do góry aby podnieść wysokość cięcia.



Dźwignia regulacji siodełka

Siodełko może być ustawione do przodu lub do tyłu. Należy przesunąć dźwignię, ustawić siodełko w pożądanej pozycji i puścić dźwignię, aby zablokować siodełko w tej pozycji.



Dźwignia zaworu obluźniania skrzyni biegów

Dźwignia zaworu obluźniania skrzyni biegów wyłącza skrzynię biegów tak, że traktor może być popychany ręcznie. Należy zapoznać się z informacjami dotyczącymi obsługi w **Popychanie traktora ręcznie**.



Bak na paliwo

Aby odkręcić zakrętkę, należy przekręcić w kierunku przeciwnym do ruchu wskazówek zegara.



12V Wyjście prądu (Wybierz modele)

Wyjście mocy ma 12V-DC. Takie oprzyrządowanie musi mieć 9 lub mniej amper.



Pomiar poziomu paliwa

Pokazuje poziom paliwa w baku.



Hamulec parkingowy

Gałka hamulca parkingowego używana jest do zablokowania hamulca parkingowego kiedy traktor stoi. Całkowite dociśnięcie pedału hamulca i pociągnięcie za gałkę włącza hamulec parkingowy.



Pedał hamulca

Dociśnięcie pedału hamulcowego włącza hamulec traktora.

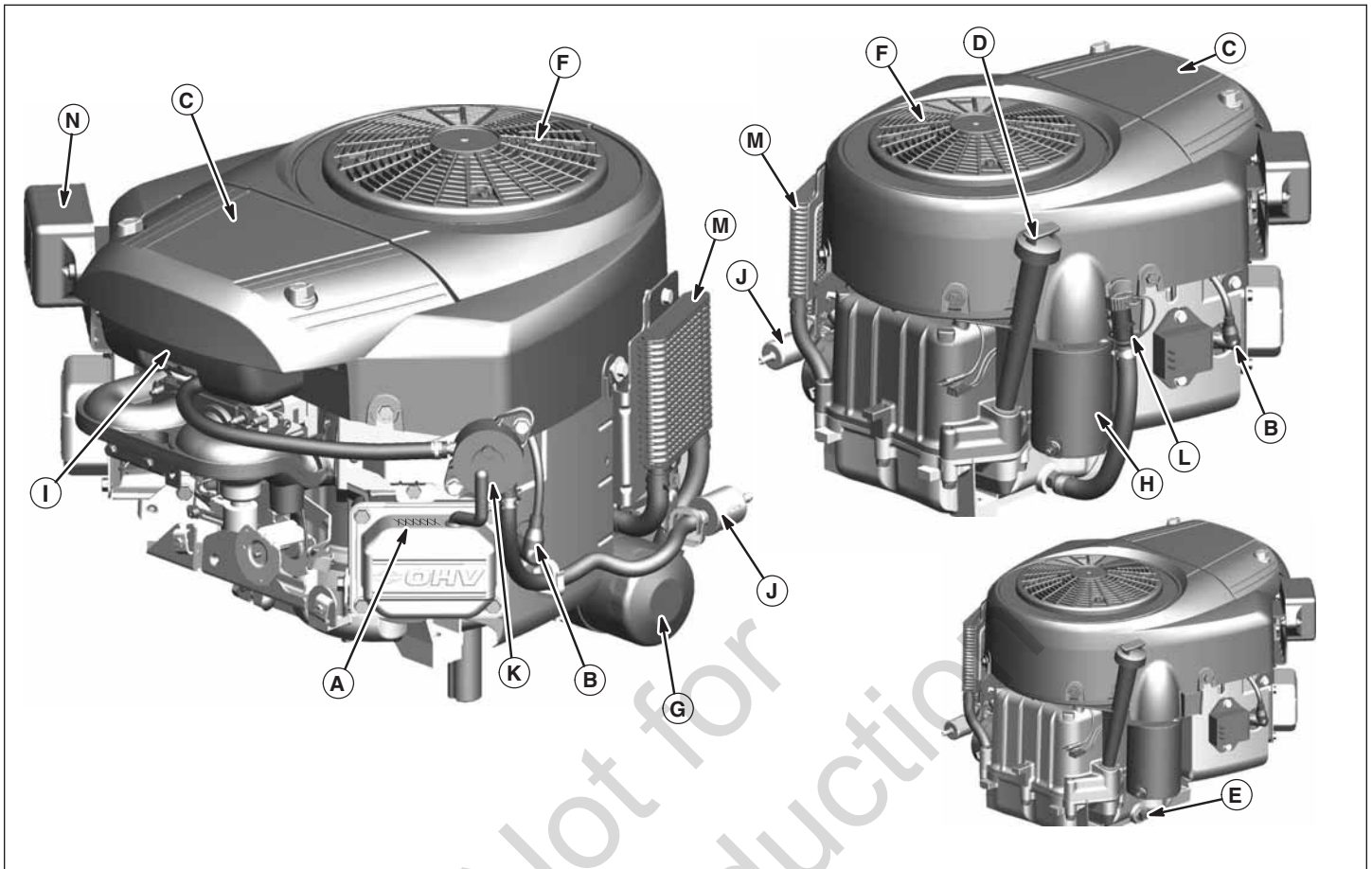

Przyrządy do sterowania pracą silnika

Rysunek 3

PRZYRZĄDY DO STEROWANIA PRACĄ SILNIKA

- A. Oznaczenie silnika
- B. Świeca zapłonowa
- C. Filtr powietrza
- D. Wskaźnik poziomu
- E. Korek spustu oleju
- F. Obrotowy ekran
- G. Filtr oleju

- H. Rozrusznik elektryczny
- I. Gaźnik
- J. Filtr paliwa (opcjonalny)
- K. Pompa paliwa (opcjonalna)
- L. Szybki spust oleju (opcjonalny)
- M. Szybki spust oleju (opcjonalny)
- N. Elektroniczny moduł sterujący (opcjonalny)



Testy systemu interblokad zabezpieczającej

Ta maszyna wyposażona jest w przełączniki interblokad zabezpieczającej i inne urządzenia zabezpieczające. Te systemy zabezpieczające założone są dla Twojego bezpieczeństwa: nie należy próbować ominąć tych przełączników zabezpieczających i nigdy nie należy manipulować zabezpieczeniami ochronnymi. Należy często sprawdzać ich działanie.

Sprawdzanie BEZPIECZEŃSTWA działania

Maszyna wyposażona jest w przełącznik siedzenia systemu zabezpieczającego. Należy sprawdzić działanie przełącznika siodełka każdej jesieni i na wiosnę przy pomocy następujących testów:

Test 1 — Silnik NIE POWINIEN włączać się jeżeli:

- Przełącznik PTO jest włączony (ON), LUB
- Pedał hamulca NIE JEST w pełni dociśnięty (hamulec parkingowy wyłączony - OFF), LUB
- Dźwignia samoczynnego utrzymywania stałej szybkości NIE JEST na luzie (NEUTRAL).

Test 2 — Silnik POWINIEN włączyć się i zastartować jeżeli:

- Prowadzący siedzi na siodełku ORAZ
- Przełącznik PTO jest wyłączony (OFF), ORAZ
- Pedał hamulca jest w pełni dociśnięty (hamulec parkingowy włączony - ON), ORAZ
- Dźwignia samoczynnego utrzymywania stałej szybkości jest na luzie (NEUTRAL).

Test 3 — Silnik powinien WYŁĄCZYĆ SIĘ jeśli:

- Operator podniesie się z siedzenia przy włączonym PTO LUB
- Operator podniesie się z siedzenia przy NIECAŁKOWICIE wciśniętym pedale hamulca (hamulec postojowy WYŁĄCZONY)

Test 4 — Sprawdzić czas zatrzymywania ostrza

Ostrza kosiarki i napęd pasowy kosiarki powinny całkowicie zatrzymać się w przeciągu pięciu sekund po wyłączeniu (OFF) elektrycznego przełącznika PTO (prowadzący wstaje z siodełka). Jeśli pas napędowy kosiarki nie zatrzyma się w ciągu pięciu sekund, należy skontaktować się z autoryzowanym dealerem.

Test 5 — Sprawdzanie opcji koszenia tyłem (RMO)

- Silnik powinien się wyłączyć przy próbie jazdy do tyłu jeżeli włączone zostało PTO, a RMO nie zostało włączone.
- Światło RMO powinno zaświecić się kiedy RMO zostało włączone.



OSTRZEŻENIE

Jeżeli maszyna nie przejdzie przez test bezpieczeństwa, nie należy jej używać. Należy skontaktować się z autoryzowanym dealerem. W żadnych okolicznościach nie należy próbować udaremniać celu systemu interblokad zabezpieczającej.

Zalecenia dotyczące oleju

Aby osiągnąć najlepszą wydajność silnika zaleca się stosowanie olejów firmy Briggs & Stratton z certyfikatem gwarancji. Dopuszczalne są inne oleje detergentowe wysokiej jakości, jeśli sklasyfikowane są jako oleje klasy SF, SG, SH, SJ, lub wyższej. Nie używać dodatków specjalnych.

Temperatury zewnętrzne wyznaczają właściwą lepkość oleju dla silnika. Najlepszą lepkość dla zakresu temperatur zewnętrznych należy wybrać przy użyciu wykresu.

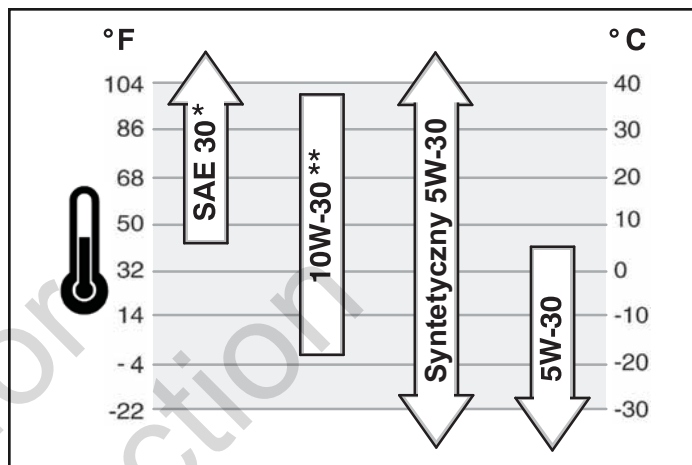

* W temperaturach niższych niż 4°C (40°F) stosowanie SAE 30 utrudni rozruch.

** W temperaturach powyżej 27°C (80°F) stosowanie 10W-30 może spowodować zwiększone zużycie oleju. Częściej sprawdzać poziom oleju.

Sprawdzanie/uzupełnianie oleju

Przed uzupełnieniem lub sprawdzeniem poziomu oleju

- Ustawić silnik poziomo.
 - Oczyszczyć z wszelkich zanieczyszczeń obszar wlewu paliwa.
1. Wyjąć prętowy wskaźnik poziomy (A, Rysunek 4) i wytrzeć czystą ściereczką.
 2. Włożyć i wsunąć do oporu prętowy wskaźnik poziomy.
 3. Wyjąć wskaźnik i sprawdzić poziom oleju. Powinien on sięgać do oznaczenia PEŁNY (B) na prętowym wskaźniku poziomym.
 4. Jeśli poziom jest niski, powoli wlać olej do zbiornika oleju (C). Nie przepelniać. Po uzupełnieniu oleju należy poczekać jedną minutę, a następnie ponownie sprawdzić poziom oleju.

UWAGA: Nie uzupełniać oleju przez szybki spust oleju (L, Ilustracja 3) (jeśli jest na wyposażeniu).

5. Włożyć i wsunąć do oporu prętowy wskaźnik poziomy.

Ciśnienie oleju

Jeśli ciśnienie oleju jest zbyt niskie, przełącznik ciśnienia (jeśli jest na wyposażeniu) zatrzyma silnik lub uruchomi na sprężenie urządzenie ostrzegające. W takiej sytuacji należy zatrzymać silnik i sprawdzić poziom prętowym wskaźnikiem.

Jeśli poziom oleju jest niższy niż poziom znacznika UZUPEŁNIĆ, uzupełnić olej do osiągnięcia poziomu znacznika PEŁNY. Przed dalszą obsługą, uruchomić silnik i sprawdzić prawidłowe ciśnienie.

Jeśli poziom oleju jest pomiędzy znacznikami UZUPEŁNIĆ i PEŁNY, nie uruchamiać silnika. Skontaktować się z autoryzowanym dilerem, aby skorygować problem ciśnienia oleju.

Zalecenia dotyczące paliwa

Paliwo musi spełniać następujące wymagania:

- Czyste, świeże, bezołowiowe.
- Minimalna liczba oktanowa 87/87 AKI (91 RON). Zastosowanie na dużej wysokości, patrz poniżej.
- Dopuszczalne jest stosowanie benzyny o zawartości do 10% etanolu (gazoholu) lub do 15% MTBE (eter metylo-tert- butylowy).

PRZESTROGA: Nie stosować niedopuszczalnych benzyn, takich jak na przykład E85. Nie mieszać oleju z benzyną ani nie modyfikować silnika w celu dostosowania go do pracy na alternatywnych paliwach. Spowoduje to uszkodzenie elementów silnika i **unieważni gwarancję na silnik**.

Aby zabezpieczyć układ paliwa przed tworzeniem się żywicy, do paliwa należy dodać stabilizator paliwa. Patrz **Przechowywanie**. Każde paliwo jest inne. Jeśli wystąpią problemy z rozruchem lub wydajnością, należy zmienić dostawcę lub gatunek paliwa. Jest to silnik benzynowy. System kontroli emisji spalin tego silnika to EM (Engine Modifications - pol. modyfikacje silników).

Duże wysokości

Na wysokościach powyżej 1524 metrów (5000 stóp), dopuszczalna jest benzyna minimum 85 oktanowa/85 AKI (89 RON). Aby zachować zgodność emisji z normami, wymagana jest regulacja dla dużych wysokości. Praca bez takiej regulacji spowoduje obniżenie wydajności, zwiększenie zużycia paliwa i zwiększy emisję spalin. Informacje na temat regulacji dla dużych wysokości można uzyskać u autoryzowanego dilera.

Nie zaleca się pracy silnika na wysokościach poniżej 762 metrów (2500 stóp) z zestawem dla dużych wysokości.

Uzupełnianie paliwa



OSTRZEŻENIE

Paliwo i jego opary są łatwopalne i wybuchowe.

Pożar lub wybuch mogą spowodować groźne oparzenia lub śmierć.

Podczas uzupełniania paliwa

- Wyłączyć silnik i pozostawić do ostygnięcia na co najmniej 2 minuty i dopiero wtedy zdjąć korek wlewu paliwa.
 - Napełniać zbiornik paliwa na zewnątrz budynku lub w dobrze wietrzonym miejscu.
 - Nie dopuszczać do przelania zbiornika paliwa. Aby zapewnić rozprężanie paliwa, nie należy napełniać zbiornika paliwa powyżej dolnej części szyjki wlewu paliwa.
 - Nie wolno trzymać paliwa w pobliżu źródeł iskier, nieostłoniętych płomieni, płomieni pilota, źródła ciepła lub innych źródeł zapłonu.
 - Sprawdzić, czy przewody paliwa, zbiornik, korek wlewu lub złącza nie są pęknięte lub nie przeciekają. Jeśli to konieczne, należy je wymienić.
 - Jeśli paliwo rozleje się, zaczekaj aż zanim włączysz silnik.
1. Oczyszczyć z wszelkich zanieczyszczeń i pozostałości obszar wlewu paliwa. Wyjąć korek wlewu paliwa (A, Rysunek 5).
 2. Zbiornik paliwa (B) napełnić benzyną. Aby zapewnić rozprężanie paliwa, nie należy napełniać zbiornika paliwa powyżej dolnej części szyjki wlewu paliwa (C).
 3. Ponownie założyć korek wlewu paliwa.

Uruchamianie silnika



OSTRZEŻENIE

Paliwo i jego opary są łatwopalne i wybuchowe.

Pożar lub wybuch mogą spowodować groźne oparzenia lub śmierć.

Podczas uruchamiania silnika

- Sprawdź czy świeca zapłonowa, tłumik, korek wlewu i filtr powietrza (jeśli jest na wyposażeniu) są na swoim miejscu i dobrze zmontowane.
- Nie należy uruchamiać silnika kiedy świeca zapłonowa jest wyjęta.
- W przypadku zalania silnika, ustaw zasysanie (jeśli jest na wyposażeniu) w pozycji OTWÓRZ/URUCHOM, przesunąć przepustnicę (jeśli jest na wyposażeniu) w pozycję SZYBKO i próbuj uruchomić silnik.



OSTRZEŻENIE



Silniki wydzielają tlenek węgla, bezwonny, bezbarwny i trujący gaz.

Wdychanie tlenku węgla może spowodować nudności, omdlenie lub śmierć.

- Silnik należy uruchamiać i stosować na zewnątrz.
- Nie włączać silnika w pomieszczeniu, nawet jeśli drzwi lub okna są otwarte.

UWAGA: Firma Briggs & Stratton dostarcza silnik bez oleju. Przed jego uruchomieniem należy pamiętać o dodaniu oleju zgodnie z instrukcją zawartą w niniejszym podręczniku. Uruchomienie silnika bez oleju spowoduje jego nieodwracalne uszkodzenie, które nie będzie objęte gwarancją.

1. Sprawdzić poziom oleju. Zapoznać się z częścią **Sprawdzanie/uzupełnianie oleju**.
2. Sprawdzić, czy kontrolki napędu urządzeń są rozłączone.
3. Przekręcić zawór odcinający dopływ paliwa (**A**, Rysunek 6) w położenie WŁ.
4. Przesunąć manetkę przepustnicy (**B**) w położenie SZYBKO. Urządzenie należy eksploatować z ustawieniem obrotów silnika na SZYBKO.
5. Przesunąć podwójną dźwignię ssania/przepustnicy (**C**) w położenie SSANIE.

UWAGA: Ssanie jest zazwyczaj niepotrzebne podczas uruchamiania ciepłego silnika.

6. Przekręcić przełącznik elektrycznego uruchamiania (**D**) w położenie WŁ./URUCHOM.

UWAGA: Jeśli nie można uruchomić silnika po kilku próbach, skontaktować się z autoryzowanym dilerem.

UWAGA: Aby przedłużyć żywotność rozrusznika, należy stosować cykle rozruchu (maks. pięć sekund). Pomiędzy cyklami rozruchu odczekać jedną minutę.

7. W miarę rozgrzewania się silnika, przesunąć manetkę ssania (**C**) w położenie PRACA.

Jazda traktorem

1. Usiąść na siedelku i ustawić go tak, aby móc łatwo dosięgnąć do wszystkich regulatorów i aby widzieć panel kontrolny.
2. Zaciągnąć hamulec parkingowy.
3. Upewnić się, że przełącznik PTO jest wyłączony.
4. Włączyć silnik (zobacz **Włączanie silnika**).
5. Włączyć hamulec parkingowy i zwolnić pedał hamulca.
6. Nacisnąć do przodu pedał szybkości jazdy, aby pojechać do przodu. Zwolnić pedał, aby się zatrzymać. Należy zwrócić uwagę, że czym bardziej pedał jest naciśnięty w dół, tym szybciej traktor będzie się poruszał.
7. Zatrzymać traktor przez zwolnienie pedałów kontrolujących szybkość jazdy, zaciągnięcie hamulca parkingowego i wyłączenie silnika (zobacz **Zatrzymywanie traktora i silnika**).

Koszenie

1. Przy pomocy dźwigni podnoszenia ustawić wysokość koszenia na żądany poziom.
2. Załączyć hamulec postojowy. Sprawdzić, czy przełącznik PTO jest rozłączony.
3. Uruchomić silnik (patrz **Uruchamianie silnika**).
4. Ustawić przepustnicę w położenie NAJWYŻSZE OBROTY.
5. Włączyć PTO, aby uruchomić ostrza kosiarki.
6. Rozpocząć koszenie.

UWAGA: Kiedy rozlegnie się alarm ostrzegający, że „zbierak jest pełny”, należy natychmiast wyłączyć PTO, aby nie dopuścić do zatkania rury wylotowej. Przejechać do wybranego miejsca i opróżnić zbierak (patrz **Opróżnianie zbieraka**).

7. Po zakończeniu, wyłączyć PTO i podnieść zespół kosiarki przy pomocy dźwigni podnoszenia.
8. Wyłączyć silnik (patrz **Wyłączanie ciągnika i silnika**).



OSTRZEŻENIE

Silnik wyłączy się jeżeli pedał jazdy do tyłu jest naciśnięty podczas gdy PTO jest włączone, a RMO nie zostało włączone. Prowadzący zawsze powinien wyłączyć PTO przed jazdą w poprzek dróg, ścieżek lub na innych obszarach, które mogą być używane przez inne pojazdy. Nagła utrata możliwości jazdy może stworzyć zagrożenie.

OSTRZEŻENIE

Koszenie jadąc tyłem może być niebezpieczne dla osób znajdujących się w pobliżu. Jeżeli osoba prowadząca maszynę nie uważa na obecność dzieci, mogą wydarzyć się tragiczne wypadki. Nigdy nie należy włączać RMO jeżeli obecne są dzieci. Dzieci często zainteresowane są maszyną i samym koszeniem.

Koszenie tyłem

Jeżeli prowadzący zdecyduje się kosić jadąc tyłem, można użyć systemu RMO. Aby użyć Opcji koszenia tyłem (RMO), należy przekręcić kluczyk RMO po włączeniu PTO. Światło L.E.D. zapali się i można wtedy kosić jadąc tyłem. Za każdym razem kiedy PTO jest włączone, należy ponownie włączyć RMO jeżeli jest to pożądane. Kluczyk powinien być wyciągnięty, aby ograniczyć dostęp do opcji RMO.

Ręczne popychanie traktora

1. Wyłączyć PTO i wyłączyć silnik.
2. Przesunąć dźwignię około 6 cm (2-3/8"), aby zwolnić skrzynię biegów (A, Rysunek 7).
3. Teraz traktor może być popychany ręcznie.



NIE NALEŻY HOLOWAĆ TRAKTORA

Holowanie maszyny spowoduje uszkodzenie skrzyni biegów. • Nie należy używać innego pojazdu do popychania ani ciągnięcia maszyny. • Nie należy uruchamiać dźwigni obluźniania skrzyni biegów podczas gdy silnik jest włączony.



Funkcja hamulca parkowania

Stosowanie hamulca parkingowego - Zobacz Rysunek 8. Aby zablokować hamulec parkingowy, należy zluźnić pedały szybkości jazdy (A), w pełni nacisnąć pedał hamulca (B), pociągnąć do góry (UP) gałkę hamulca parkingowego (C), a następnie puścić pedał hamulca.

Zwalnianie hamulca parkingowego - Zobacz Rysunek 8. Aby zwolnić hamulec parkingowy, należy docisnąć pedał hamulca (B).

Działanie samoczynnego utrzymywania stałej szybkości

ABY WŁĄCZYĆ:

1. Pociągnąć za gałkę samoczynnego utrzymywania stałej szybkości (D, Rysunek 8).
2. Nacisnąć do przodu pedał szybkości jazdy (A).
3. Podnieść gałkę samoczynnego utrzymywania stałej szybkości (D) kiedy osiągnie się pożądaną szybkość. Samoczynne utrzymywanie stałej szybkości zablokuje się w jednej ze swoich pięciu pozycji blokujących.

ABY WYŁĄCZYĆ:

1. Nacisnąć na pedał hamulca (B, Rysunek 8).

LUB

2. Nacisnąć do przodu pedał szybkości jazdy (A).

Pomiar godzinowy (jeśli są na wyposażeniu)

Pomiar godzinowy (E, Rysunek 8) mierzy ile godzin kluczyk znajduje się w pozycji JAZDA.

Zatrzymanie traktora i silnika

1. Powrócić regulator/regulatory prędkości jazdy na luz.
2. Wyłączyć PTO i poczekać aż wszystkie ruchome części zatrzymają się.
3. Przesunąć kontrolę gazu w pozycję powolną (SLOW) i przekręcić klucz zapłonu na OFF (D, Rysunek 6). Wyjąć klucz.

Opróżnianie chwytacza

W celu opróżnienia chwytacza:

1. Rozciągnij dźwignię chwytacza i pchnij do przodu (A, Rysunek 9) aby opróżnić chwytacz (B).
2. Używając dźwignię zamknij chwytacz i wsuń ją z powrotem do chwytacza.

Odlączenie chwytacza oraz instalacja

OSTRZEŻENIE

Nie uruchamiaj traktorka jeśli nie zamontowane są pojemnik samowytadowczy oraz deflektor.

1. Odblokuj dźwignię chwytacza (**A**, Rysunek 10) umieszczoną za lewym, tylnym kołem.
2. Pociągnij dźwignię chwytacza w górę a następnie pchnij w tył.
3. Ciągnąc dźwignię chwytacza (**B**) otwórz chwytacz nieznacznie.
4. Pociągnij cały chwytacz w górę i ściągnij go z tylnych podpórek.
5. Instalację chwytacza wykonaj w odwrotnym porządku. Instalując chwytacz upewnij się, że strzałki znajdujące się na chwytaczu oraz na tylnej części traktorka/kosiarki ustawione są w linii.

Instalacja oraz usuwanie zatyczki mulczera

OSTRZEŻENIE

Dla własnego bezpieczeństwa obsługując ostre łopatki tnące kosiarki nie dotykaj ich gołymi rękoma. Nieostrożne obchodzenie się z łopatkami tnącymi maszyny może skończyć się poważnymi obrażeniami.

1. Usuń chwytacz.
2. Przytrzymując uchwyt (**A**, Rysunek 11), wsuń zatyczkę do tunelu. Upewnij się, że obudowa wchodzi na prowadnicę wewnątrz platformy.
3. Pchnij uchwyt aby ścisnąć wewnętrzną sprężynę.
4. Wsuń przedłużacz rury w otwór na końcu tunelu i zabezpiecz zawleczką (**B**).
5. Ponownie zamontuj chwytacz.
6. Usunięcie zatyczki mulczera odbywa się w odwrotnej kolejności.

Chwytacz wypełniony - regulacja sygnału alarmowego

Stopień wypełnienia chwytacza trawą można regulować odpowiednio ustawiając łopatkę alarmową (zobacz Rysunek 12).

Ustawianie żądanego poziomu wypełnienia chwytacza trawą

Przesunięcie wspornika łopatki (**A**, Rysunek 12) w górę zwiększa ilość trawy jaką może przyjąć kolektor zanim włączy się alarm. Przesunięcie wspornika łopatki w dół zmniejsza ilość trawy jaką może przyjąć kolektor zanim włączy się alarm.

1. Poluzuj mocowania wspornika (**B**).
2. Przesuń wspornik łopatki (**A**) w górę lub w dół.
3. Zacinij mocowania wspornika.

Regulacja wysokości koszenia

Dźwignia podnoszenia (**A**, Rysunek 13) jest używana do obniżania i podnoszenia zespołu kosiarki na odpowiednią wysokość cięcia.

Aby obniżyć zespół, przesunąć dźwignię podnoszenia lekko w tył, przesunąć w lewo i opuścić do dołu. Aby unieść zespół kosiarki, wyciągnąć dźwignię podnoszenia i zablokować ją w nacięciu po prawej stronie.

Doczepianie przyczepki

Maksymalna dozwolona siła poziomego sztywnego holu wynosi 280 Newtonów. Maksymalna dozwolona moc pionowego sztywnego holu wynosi 160 Newtonów. Jest to równe 113 kg. przyczepie na zboczu o 10 stopniach nachylenia. Należy zabezpieczyć przyczepę odpowiedniej wielkości łańcuchami kabłąkowymi (**A**, Rysunek 14) i kłamrą (**B**).

PROCEDURA		PIERWSZE 5 GODZIN	CO 8 GODZIN LUB CODZIENNE	CO 25 GODZIN LUB CO ROKU	CO 50 GODZIN LUB CO ROKU	CO ROKU
CIĄGNIK I KOSIARKA	Sprawdzić system blokady bezpieczeństwa		✓			
	Sprawdzić hamulce ciągnika.				✓	
	Sprawdzić czas zatrzymywania ostrza			✓		
	Sprawdzić czy nie ma luźnych elementów ciągnika i kosiarki			✓		
	Nasmarować ciągnik i kosiarkę					✓ Skontaktować się z dilerem
	Oczyścić akumulator i kable				✓	
	Sprawdzić ciśnienie opon			✓		
	Wyczyścić ciągnik i zespół kosiarki		✓			
	Sprawdzić ostrza kosiarki					✓ Skontaktować się z dilerem
SILNIK	Wymienić olej silnikowy	✓			✓	
	Sprawdzić poziom oleju w silniku		✓			
	Usunąć widoczne zanieczyszczenia z komory silnika		✓			
	Wyczyścić filtr powietrza i filtr wstępny*			✓		
	Wymienić filtr oleju				✓	
	Sprawdzić tłumik					✓ Skontaktować się z dilerem
	Wymienić filtr powietrza					✓
	Wymienić filtr wstępny					✓
	Wymienić świecę zapłonową					✓ Skontaktować się z dilerem
	Wymienić filtr paliwa					✓ Skontaktować się z dilerem

*W warunkach zapylenia lub jeśli obecne są zanieczyszczenia w powietrzu, czyścić części.

Sprawdzić ciśnienie opon

Ciśnienie w oponach powinno być okresowo sprawdzane i utrzymywane na poziomie pokazanym na wykresie. Należy zwrócić uwagę, że ciśnienie może różnić się nieznacznie od „maksymalnego napompowania” zaznaczonego na boku opon. Pokazane ciśnienie dostarcza odpowiedniego tarcia, polepsza jakość cięcia i przedłuża wiek opon.

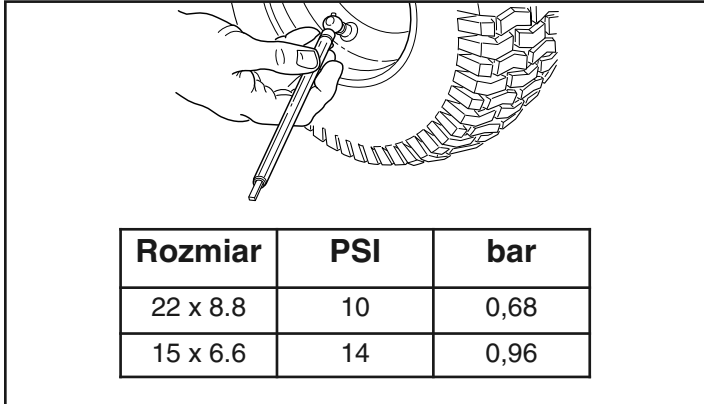

Sprawdzić czas zatrzymywania ostrza

Ostrza kosiarki i napęd pasowy kosiarki powinny całkowicie zatrzymać się w przeciągu pięciu sekund po wyłączeniu elektrycznego przełącznika PTO.

1. Należy włączyć silnik kiedy traktor jest na luzie, PTO jest wyłączone i prowadzący siedzi na siodełku.
2. Sprawdzić lewe oparcie nogi przy pasie napędu kosiarki. Włączyć PTO i zaczekać kilka sekund. Wyłączyć PTO i zobaczyć jak długo czasu zabiera, aby pas napędu kosiarki zatrzymał się.
3. Jeśli pas napędowy kosiarki nie zatrzyma się w ciągu pięciu sekund, należy skontaktować się z autoryzowanym dealerem.

Konserwacja baterii



OSTRZEŻENIE

Przy usuwaniu i zakładaniu kabli baterii, należy odłączyć ujemne kable jako **PIERWSZE** i podłączyć je z powrotem jako **OSTATNIE**. Jeżeli nie jest to wykonane w takiej kolejności, jakieś narzędzie może spowodować zwarcie końcówek do ramy.

Czyszczenie akumulatora i kabli

1. Należy odłączyć kable od baterii, najpierw kable ujemne (**A**, Rysunek 15), następnie przykrywę i kable dodatnie (**B**).
2. Obłuznić nakrętkę motylkową i uszczelkę (**D**).
3. Skręcić drążek przytrzymujący (**C**) do góry i w kierunku od baterii. Zabezpieczyć wieżę sterowniczą.
4. Usunąć baterię (**E**).
5. Wymyć komorę baterii roztworem wody i sody czyszczącej.
6. Wymyć końcówki baterii i końcówki kabli szczotką drucianą i środkiem czyszczącym do końcówek baterii, aż będą się błyszczeć.
7. Ponownie zainstalować baterię (**E**) w komorze baterii. Zabezpieczyć drążkiem przytrzymującym baterię (**C**) oraz nakrętką motylkową i uszczelką (**D**).
8. Ponownie podłączyć kable baterii, najpierw kable dodatnie i przykrywę (**B**), później kable ujemne (**A**).
9. Posmarować końcówki kabli i końcówki baterii wazeliną lub innym tłuszczem nieprzewodzącym elektryczności.

Ładowanie akumulatora



OSTRZEŻENIE

Nie wolno trzymać akumulatora w pobliżu płomieni lub isker; ulatniające się gazy są łatwo wybuchowe. Podczas ładowania akumulatora należy go dobrze wentylować.

Wada w systemie ładowania lub wada innego elementu elektrycznego mogą spowodować, że akumulator wyładowuje się lub będzie zbyt słaby, aby uruchomić silnik. W przypadku wątpliwości co do przyczyny problemu, należy skontaktować się ze swoim dilerem. Jeśli konieczna jest wymiana akumulatora, należy zapoznać się z rozdziałem **Czyszczenie akumulatora i kabli**.

Podczas ładowania akumulatora należy postępować zgodnie z instrukcjami podanymi przez producenta ładowarki do akumulatora, jak również przestrzegać ostrzeżeń zawartych w rozdziale **Bezpieczeństwo użytkownika** w niniejszym podręczniku. Naładować całkowicie akumulator. Nie ładować przy wartościach większych niż 10 amperów.

Smarowanie

Należy smarować maszynę w miejscach pokazanych na Rysunkach 16-19 jak również w podanych miejscach smarowania. Ogólnie, wszystkie ruchome części metalowe powinny być posmarowane w miejscu gdzie wchodzi w kontakt z innymi częściami. Nie należy pozwolić aby smary i tłuszcze znajdowały się na pasach i rołkach. Przed i po smarowaniu należy wytrzeć powierzchnie do czysta.

Regulacja fotela

Fotel można przesuwając do przodu lub do tyłu. Przesunąć dźwignię (A, Rysunek 20), ustawić fotel zgodnie z wymaganiami i zwolnić dźwignię, aby zablokować fotel w ustawionym położeniu.

Regulacja hamulca

To urządzenie nie posiada regulowanego ręcznie hamulca. Jeśli hamulec nie działa prawidłowo, należy skontaktować się z autoryzowanym dealermem.

Wymiana oleju

Zużyty olej stanowi zagrożenie dla środowiska i powinien być właściwie utylizowany. Nie wlewać go do odpadów domowych. Informacje dotyczące bezpiecznego usuwania/miejsc utylizacji oleju można uzyskać od władz lokalnych, w centrach serwisowych lub u dilera.

Usuwanie oleju

1. Gdy silnik jest wyłączony, ale wciąż jeszcze ciepły, odłączyć przewód świecy zapłonowej (A, Rysunek 21) i odsunąć go od świecy.
2. Wyjąć prętowy wskaźnik poziomu (D).

Standardowy korek spustu oleju

1. Wyjąć korek spustu oleju (B, Rysunek 21). Spuścić olej do atestowanego pojemnika.
2. Po spuszczeniu oleju, zainstalować i dokręcić korek spustu oleju.

Opcjonalny szybki spust oleju

1. Odłączyć przewód spustu oleju (G, Rysunek 21) znajdujący się z boku silnika.
2. Przekręcić i wyjąć korek spustu oleju (H). Ostrożnie obniżyć szybki spust oleju (I) do atestowanego pojemnika (J).
3. Po spuszczeniu oleju, zainstalować korek spustu oleju. Dołączyć przewód spustu oleju z boku silnika.

Wymiana filtra oleju (jeśli jest na wyposażeniu)

Częstotliwość wymiany opisano w tabeli **Konserwacja**.

1. Spuścić olej z silnika. Zapoznać się z rozdziałem **Usuwanie oleju**.
2. Wyjąć filtr oleju (C, Rysunek 22) i zutylizować w odpowiedni sposób.
3. Przed zainstalowaniem nowego filtra oleju, delikatnie nasmarować uszczelkę filtra oleju świeżym, czystym olejem.
4. Instalować ręcznie filtr oleju do chwili aż uszczelka dotknie łącznika filtra, a następnie dokręcić filtr oleju za pomocą 1/2 do 3/4 obrotów.
5. Uzpełnić ilość oleju. Zapoznać się z rozdziałem **Uzupelnianie oleju**.
6. Uruchomić silnik. W miarę nagrzewania się silnika, sprawdzić czy olej nie przecieka.
7. Wyłączyć silnik i sprawdzić poziom oleju. Powinien on sięgać do oznaczenia PEŁNY na prętowym wskaźniku poziomym.

Uzupelnianie oleju

- Ustawić silnik poziomo.
 - Oczyszczyć z wszelkich zanieczyszczeń obszar wlewu paliwa.
 - Patrz rozdział **Specyfikacje**, gdzie podano ilości oleju.
1. Wyjąć prętowy wskaźnik poziomy (D, Rysunek 21) i wytrzeć czystą ściereczką.
 2. Powoli wlać olej przez otwór wlewowy silnika (E). **Nie przepelniać**. Po uzupełnieniu oleju należy poczekać jedną minutę, a następnie sprawdzić poziom oleju.
 3. Włożyć i wsunąć do oporu prętowy wskaźnik poziomy.
 4. Wyjąć wskaźnik i sprawdzić poziom oleju. Powinien on sięgać do oznaczenia PEŁNY (F) na prętowym wskaźniku poziomym.
 5. Włożyć i wsunąć do oporu prętowy wskaźnik poziomy.

Serwisowanie filtra powietrza



OSTRZEŻENIE



Paliwo i jego opary są łatwopalne i wybuchowe.



Pożar lub wybuch mogą spowodować groźne oparzenia lub śmierć.

- Nigdy nie należy włączać silnika ze zdjętym zestawem do oczyszczania powietrza (jeśli jest na wyposażeniu) filtrem powietrza (jeśli jest na wyposażeniu).

UWAGA: Do czyszczenia filtra nie należy używać sprężonego powietrza lub rozpuszczalników. Sprężone powietrze może uszkodzić filtr, a rozpuszczalniki mogą spowodować jego rozpuszczenie.

1. Wyjąć osłonę (A, Rysunek 23).
2. Wyjąć filtr (C) i filtr wstępny (B).
3. Aby usunąć zanieczyszczenia, delikatnie poklepać twardą część filtra. Jeśli filtr jest wyjątkowo mocno zabrudzony, wymienić na nowy.
4. Umyć filtr wstępny w detergencie płynnym i wodzie. Pozostawić do całkowitego wyschnięcia. Nie smarować filtra wstępnego olejem.
5. Zamontować suchy filtr wstępny i filtr do podstawy silnika (D).
6. Zainstalować pokrywę.

Sprawdzenie tłumika



OSTRZEŻENIE



Pracujący silnik wytwarza ciepło. Części silnika, szczególnie tłumik, nagrzewają się do wysokich temperatur.



Przy kontakcie z nimi mogą powstawać poważne oparzenia.

Łatwopalne pozostałości, takie jak liście, trawa i inne zanieczyszczenia mogą się łatwo zapalić.

- Przed dotknięciem należy schłodzić tłumik, cylinder silnika i żebra.
- Usunąć widoczne zanieczyszczenia z komory silnika.



OSTRZEŻENIE: Części zamienne muszą znajdować się w tym samym położeniu co części oryginalne, w przeciwnym przypadku istnieje zagrożenie pożarem.

Przechowywanie



OSTRZEŻENIE



Nigdy nie należy przechowywać maszyny (z paliwem) w zamkniętym pomieszczeniu ze słabą wentylacją. Opary paliwa mogą przemieścić się do źródła zapłonu (takiego jak na przykład piec grzewczy, grzejnik wody, itp.) i spowodować wybuch. Opary paliwa są również trujące dla ludzi i zwierząt.

Przechowywanie paliwa lub urządzenia z paliwem w zbiorniku

- Przechowywać z dala od pieców, kucharek, podgrzewaczy wody lub innych urządzeń posiadających płomień pilota lub inne źródła zapłonu ponieważ mogą one zapalić opary paliwa.

Urządzenie

Odłączyć PTO, ustawić hamulec postojowy i wyjąć klucz.

Wyjęcie kluczyka zwiększy żywotność akumulatora. Umieścić w chłodnym, suchym miejscu i ładować do pełna raz w miesiącu. Jeśli akumulator zostaje w urządzeniu, należy odłączyć kabel ujemny.

Układ paliwa

Jeśli paliwo jest przechowywane przez okres dłuższy niż 30 dni może stać się zwiędnięte. Zwiędnięte paliwo powoduje tworzenie się osadów gumy i kwasów w układzie paliwa lub w najważniejszych częściach gaźnika. Aby zachować świeżość paliwa, należy zastosować stabilizator paliwa FUEL FIT® firmy Briggs & Stratton, który dostępny jest w postaci płynnego dodatku lub koncentratu umieszczonego w pojemniku.

Jeśli stabilizator paliwa dodawany jest zgodnie z instrukcją, nie ma potrzeby spuszczenia paliwa z silnika. Włączyć silnik na 2 minuty, aby rozprowadzić stabilizator w układzie paliwa. Silnik i paliwo można teraz przechowywać przez okres do 24 miesięcy.

Jeśli do paliwa znajdującego się w silniku nie dodano stabilizatora paliwa, paliwo należy spuścić do odpowiedniego pojemnika. Pozostawić silnik włączony do czasu aż wyłączy się z powodu braku paliwa. Aby zachować świeżość paliwa, zaleca się stosowanie stabilizatora do paliwa przechowywanego w kanistrze.

Olej silnikowy

Kiedy silnik jest wciąż ciepły, wymienić olej. Sprawdź **Zmiana oleju**.

Przed uruchomieniem urządzenia po jego przechowywaniu należy:

- Sprawdzić poziomy wszystkich płynów. Sprawdzić wszystkie pozycje wymagane podczas konserwacji.
- Wykonać wszystkie zalecane kontrole i procedury opisane w tym podręczniku.
- Przed użyciem urządzenia pozwolić na nagrzanie się silnika przez kilka minut.

Wykrywanie i usuwanie usterek ciągnika

PROBLEM	SZUKAJ	ROZWIĄZANIE
Silnik nie obraca się lub nie można go uruchomić.	Pedał hamulca nie wciśnięty.	Nacisnąć do końca pedał hamulca.
	Przełącznik PTO (sprzęgło elektryczne) w położeniu WŁ.	Przesunąć w położenie WYŁ.
	Włączona regulacja stałej prędkości.	Przesunąć gałkę w położenie JAŁOWY/WYŁ.
	Brak paliwa.	Jeśli silnik jest gorący, należy poczekać aż schłodzi się, a następnie ponownie napełnić zbiornik paliwa.
	Zalany silnik.	Rozłączyć ssanie.
	Bezpiecznik jest przepalony.	Należy skontaktować się z autoryzowanym dilerem.
	Końcówki akumulatora należy oczyścić.	Zapoznać się z rozdziałem Czyszczenie akumulatora i kabli.
	Wyładowany akumulator.	Naładować lub wymienić akumulator.
	Luźne lub uszkodzone okablowanie.	Sprawdzić wzrokowo okablowanie. Jeśli przewody są postrzępione lub zerwane, skontaktuj się z autoryzowanym dilerem.
	Uszkodzony zawór elektromagnetyczny lub silnik.	Należy skontaktować się z autoryzowanym dilerem.
	Uszkodzony przełącznik blokady bezpieczeństwa.	Należy skontaktować się z autoryzowanym dilerem.
	Woda w paliwie.	Należy skontaktować się z autoryzowanym dilerem.
	Stara lub zwiędziała benzyna.	Należy skontaktować się z autoryzowanym dilerem.
Trudno uruchomić silnik lub pracuje nieprawidłowo.	Za bogata mieszanka paliwowa.	Wyczyścić filtr powietrza.
	Inny problem silnika.	Należy skontaktować się z autoryzowanym dilerem.
Silnik stuka.	Niski poziom oleju.	Sprawdzić/dodać olej, zgodnie z potrzebą.
	Stosowanie oleju niewłaściwej klasy.	Patrz Tabela zalecanych olejów.
Nadmierne zużycie oleju.	Silnik nagrzewa się zbyt mocno.	Należy skontaktować się z autoryzowanym dilerem.
	Stosowanie oleju niewłaściwej klasy.	Patrz Tabela zalecanych olejów.
	Zbyt dużo oleju w skrzyni korbowej.	Spuścić nadmiar oleju.
Układ wydechowy jest czarny.	Brudny filtr powietrza.	Patrz rozdział Serwisowanie filtra powietrza.
	Ssanie zamknięte.	Otworzyć ssanie.
Silnik działa, ale ciągnik nie jedzie.	Pedał regulacji prędkości jezdnej nie wciśnięty.	Nacisnąć pedały.
	Dzwignia skrzyni biegów w położeniu PCHAĆ.	Przesunąć w położenie JAZDA.
	Pasek napędowy uszkodzony.	Należy skontaktować się z autoryzowanym dilerem.
	Hamulec postojowy jest włączony.	Wyłączyć hamulec postojowy.
	Pas napędowy trakcji uszkodzony lub ślizga się.	Należy skontaktować się z autoryzowanym dilerem.

WYKRYWANIE I USUWANIE USTEREK

Wykrywanie i usuwanie usterek ciągnika (ciąg dalszy)

PROBLEM	SZUKAJ	ROZWIĄZANIE
Hamulec nie trzyma.	Zużyty hamulec wewnętrzny.	Należy skontaktować się z autoryzowanym dilerem.
Ciągnik trudny do kierowania lub obsługi.	Luźny mechanizm zwrotniczy.	Należy skontaktować się z autoryzowanym dilerem.
	Nieprawidłowe napompowanie opon.	Patrz rozdział Sprawdzanie ciśnienia opon.
	Suchy trzpień łożyska przedniego koła.	Należy skontaktować się z autoryzowanym dealerem.

Wykrywanie i usuwanie usterek kosiarki

PROBLEM	SZUKAJ	ROZWIĄZANIE
Kosiarka nie podnosi się.	Łączniki podnoszenia są nieprawidłowo zamocowane lub uszkodzone.	Należy skontaktować się z autoryzowanym dilerem.
Kosiarka kosi nierówno.	Kosiarka nie jest odpowiednio wypoziomowana.	Należy skontaktować się z autoryzowanym dilerem.
	Opony ciągnika nieodpowiednio napompowane.	Patrz rozdział Sprawdzanie ciśnienia opon.
Skoszona trawa wygląda nierówno.	Za niskie obroty silnika.	Ustaw na najwyższe obroty.
	Prędkość jazdy zbyt szybka.	Zwolnić.
	Inny problem kosiarki.	Należy skontaktować się z autoryzowanym dilerem.
Silnik zatrzymuje się przy uruchomieniu kosiarki.	Za niskie obroty silnika.	Ustaw na najwyższe obroty.
	Prędkość jazdy zbyt szybka.	Zwolnić.
	Brudny lub zatkany filtr powietrza.	Patrz rozdział Serwisowanie filtra powietrza.
	Wysokość cięcia ustawiona zbyt nisko.	Wysoką trawę podczas pierwszego cięcia należy ciąć na maksymalnej wysokości.
	Silnik nie osiąga temperatury działania.	Uruchom silnik na kilka minut, aby się rozgrzał.
	Uruchamianie kosiarki w wysokiej trawie.	Uruchomić kosiarkę na oczyszczonym obszarze.
Nadmierne wibracje kosiarki.	Inny problem kosiarki.	Należy skontaktować się z autoryzowanym dilerem.
Silnik działa, traktor jedzie, ale kosiarka nie pracuje.	PTO nie jest załączone.	Załączyć PTO.
	Inny problem kosiarki.	Należy skontaktować się z autoryzowanym dilerem.

GWARANCJA OGRANICZONA

Briggs & Stratton Power Products Group, LLC gwarantuje bezpłatną wymianę i/lub naprawę każdej części niniejszego sprzętu, w wypadku wystąpienia wad materiałowych lub w wykonawstwie bądź obydwóch. Briggs & Stratton Corporation gwarantuje bezpłatną wymianę i/lub naprawę każdej części silnika* produkcji firmy Briggs and Stratton (jeśli jest zamontowany), w wypadku wystąpienia wad materiałowych lub w wykonawstwie bądź obydwóch. Opłaty za transport produktu przekazanego do naprawy lub wymiany w ramach niniejszej gwarancji musi ponosić nabywca. Gwarancja obowiązuje przez okresy oraz na warunkach podanych poniżej. Obsługę serwisową należy wykonywać w najbliższym autoryzowanym punkcie serwisowym, który można znaleźć w witrynie internetowej www.BriggsandStratton.com.

Nie udziela się innej wyraźnej gwarancji. Gwarancje domniemane, w tym między innymi gwarancję wartości handlowej lub przydatności do konkretnego celu są ważne przez jeden rok od daty zakupu lub przez okres, na jaki pozwala prawo. Odpowiedzialność z tytułu szkód ubocznych lub wynikowych są wykluczone w zakresie dopuszczalnym przez prawo.

Niektóre stany lub kraje mogą nie zezwalać na ograniczenie okresu odpowiedzialności za szkody uboczne lub następne, a niektóre stany lub kraje nie zezwalają na wykluczenia lub ograniczenie odpowiedzialności za szkody uboczne lub następne, w związku z tym powyższe ograniczenie i wykluczenie mogą nie dotyczyć niektórych użytkowników. Niniejsza gwarancja udziela użytkownikowi konkretne prawa. Użytkownik może mieć również inne prawa, które są odmienne w każdym stanie lub kraju.

OKRES WAŻNOŚCI GWARANCJI

Pozycja	Zastosowanie konsumenckie	Zastosowanie komercyjne:
Urządzenie	2 lata	n/a
Silnik*	2 lata	n/a
Akumulator	1 rok	n/a

Okres ważności gwarancji rozpoczyna się w dniu zakupu przez pierwszego konsumenta detalicznego lub komercyjnego użytkownika końcowego i trwa przez okres podany powyżej. „Zastosowanie konsumenckie” oznacza użytkowanie we własnym gospodarstwie domowym konsumenta. „Zastosowanie komercyjne” oznacza wszystkich innych użytkowników wykorzystujących urządzenie do celów komercyjnych, zarobkowych i pod wynajem. Po jednorazowym wykorzystaniu produktu do celów komercyjnych, w rozumieniu niniejszej gwarancji jest on uważany za urządzenie komercyjne.

Do uzyskania gwarancji na produkty marki Briggs & Stratton nie jest wymagana żadna rejestracja. Zachować dowód zakupu. Jeśli w czasie wystąpienia o obsługę gwarancyjną użytkownik nie przedstawi dowodu zakupu, do ustalenia ważności gwarancji okres jej obowiązywania zostanie ustalony na podstawie daty wyprodukowania urządzenia.

INFORMACJE O GWARANCJI

dziękujemy za zwrócenie się do nas w sprawie naprawy gwarancyjnej i przepraszamy za niedogodność. Obsługa gwarancyjna jest dostępna wyłącznie w autoryzowanych punktach obsługi firm Briggs & Stratton lub BSPPG, LLC.

Większość napraw gwarancyjnych jest wykonywana rutynowo, ale czasami prośby o serwisowanie gwarancyjne mogą nie być właściwe. Gwarancja obejmuje wyłącznie wadliwy materiał lub wykonanie produktu. Nie obejmuje uszkodzeń spowodowanych niewłaściwym użytkowaniem lub użytkowaniem niezgodnym z przeznaczeniem, niewłaściwą konserwacją lub naprawą, normalnym zużyciem ani starym bądź nieodpowiednim paliwem.

Niewłaściwe Użytkowanie lub użytkowanie niezgodne z przeznaczeniem - W instrukcji obsługi podano właściwy sposób eksploatacji urządzenia. Użytkowanie produktu w sposób inny niż to opisano w Instrukcji obsługi lub użytkowanie uszkodzonego produktu powoduje unieważnienie gwarancji. Gwarancja zostaje unieważniona, jeśli numer seryjny produktu został usunięty lub produkt został zmieniony bądź zmodyfikowany bądź produkt wykazuje ślady uszkodzenia powstałego w wyniku uderzenia lub działania wody bądź korozji.

Niewłaściwa konserwacja lub naprawa - Produkt musi być konserwowany zgodnie z procedurami i harmonogramami podanymi w Instrukcji obsługi oraz serwisowany i naprawiany z wykorzystaniem oryginalnych części firmy Briggs & Stratton. Gwarancja nie obejmuje szkód powstałych w wyniku braku konserwacji lub używanie nieoryginalnych części parts.

Normalne zużycie - Podobnie, jak wszystkie urządzenia mechaniczne, ten sprzęt podlega zużyciu nawet przy właściwej konserwacji. Gwarancja nie obejmuje napraw, gdy normalna eksploatacja skróciła okres żywotności produktu lub części. Gwarancja nie obejmuje części podlegających konserwacji i zużyciu, takich jak filtry, pasy, ostrza tnące i okładziny hamulcowe (gwarancją są objęte okładziny hamulcowe silnika), jeśli ulegają one naturalnemu zużyciu eksploatacyjnemu, jeśli przyczyną zużycia nie są wady materiałowe lub spowodowane niewłaściwym wykonaniem.

Stare paliwo - Prawidłowe działanie tego produktu wymaga świeżego paliwa, spełniającego kryteria wyszczególnione w Instrukcji obsługi. Gwarancja nie obejmuje szkód powstałych w wyniku stosowania starego paliwa (wycieki z gaźnika, zatkałe przewody paliwowe, sklejanie się zaworów itp.).

* Dotyczy wyłącznie silników firmy Briggs and Stratton. Producent silników udziela gwarancji na silniki nie będące wyrobami firmy Briggs and Stratton.

DANE TECHNICZNE

SILNIK

18 HP* Briggs & Stratton

Marka	Briggs & Stratton
Moc silnika	18 @ 2700 +/- 100 obr./min.
Przemieszczenie	656 cm ³ (40,03 cali sześciennych)
Układ elektryczny	12 Volt, alternator 16 amp, akumulator: 230 CCA
Pojemność miski olejowej	1,8-1,9 litra (62-64 oz)
Szczelina świecy zapłonowej	0,76 mm (0,030 cala)
Moment obrotowy świecy zapłonowej	20 Nm (180 in-lbs)

24 HP* Briggs & Stratton

Marka	Briggs & Stratton
Moc silnika	24 @ 2700 +/- 100 obr./min.
Przemieszczenie	724 cm ³ (44,18 cali sześciennych)
Układ elektryczny	12 Volt, alternator 16 amp, akumulator: 230 CCA
Pojemność miski olejowej	1,8-1,9 litra (62-64 oz)
Szczelina świecy zapłonowej	0,76 mm (0,030 cala)
Moment obrotowy świecy zapłonowej	20 Nm (180 in-lbs)

Części serwisowe

Rezystorowa świeca zapłonowa	Nr katalogowy części
Platynowa z wydłużonym okresem eksploatacji	491055
Świeca zapłonowa	5066
Filtr powietrza	499486
Filtr wstępny	273638
Filtr oleju	492932
Filtr paliwa	691035

PODWOZIE

Pojemność zbiornika paliwa Pojemność: 10 litrów (2,6 gal.)

Tylne koła Rozmiar opon: 22 x 8,8
Ciśnienie w oponach: 0,68 bar (10 psi)

Przednie koła Rozmiar opon: 15 x 6,6
Ciśnienie w oponach: 0,96 bar (14 psi)

*Modele Briggs & Stratton: Maksymalna moc znamionowa poszczególnych modeli silników benzynowych jest podawana zgodnie z przepisami J1940 (Small Engine Power & Torque Rating Procedure) ustalonymi przez SAE (Society of Automotive Engineers), a otrzymana moc znamionowa została uzyskana i skorygowana zgodnie z wymaganiami SAE J1995 (Aktualizacja 2002-05). Wartość momentu obrotowego została określona przy 3060 obr./min; wartość koni mechanicznych została obliczona przy 3600 obr./min. Rzeczywista maksymalna moc silnika będzie niższa i będąc na to wpływ, między innymi, zewnętrzne warunki eksploatacji oraz różnice jednostkowe pomiędzy poszczególnymi silnikami. Przy tak szerokim asortymencie produktów, w których silniki są montowane i przy różnorodności środowiska naturalnego, w których są eksploatowane, w konkretnym urządzeniu silnik benzynowy nie uzyska maksymalnej mocy znamionowej (rzeczywista moc u użytkownika lub moc netto). Takie zróżnicowanie jest skutkiem działania wielu czynników, w tym między innymi akcesoriów (filtr powietrza, wywiew, poziom naładowania akumulatora, chłodzenie, gaźnik, pompa paliwowa itd.), ograniczeń dotyczących stosowania, zewnętrznych warunków eksploatacji (temperatura, wilgotność, wysokość) oraz indywidualnych różnic pomiędzy silnikami. Z powodu ograniczeń produkcyjnych i pojemności silników, dla tej serii firma Briggs & Stratton może zamontować silnik o wyższej mocy znamionowej.

CZĘŚCI I AKCESORIA

Części zamienne

Zalecamy skontaktowanie się z autoryzowanym dealerm firmy Snapper/Briggs & Stratton w sprawie konserwacji i serwisu ciągnika/silnika i części.

Akcesoria

Dla tej kosiarki jezdnej dostępne są następujące akcesoria. Aby uzyskać więcej szczegółów należy skontaktować się z autoryzowanym dilerem firmy Snapper:

Lemiesz 107 cm (42 cali)
Wózek na odpady
Koło tylne
Tylony obciążnik
Obciążniki tylnych kół 14 kg (31 funtów)
Jednostopniowa dmuchawa do śniegu
Kabina dmuchawy do śniegu

SKRZYNIA BIEGÓW

K46

Rodzaj	Hydrostatyczna Tuff Torq K46
Olej silnikowy	Syntetyczny 5W30
Prędkości @ 3400 obr./min	Jazda do przodu: 0-8,7 km/godz. (0-5,4 mil/godz.) Jazda w tył: 0-3,7 km/godz. (0-2,3 mil/godz.)
Stały moment obrotowy	170 stóp-funty
Dane znamionowe sprzęgu	103 kg (227 funtów)
Maksymalny ciężar na osi	306 kg (675 funtów)

KOSIARKA

Szerokość cięcia	102 cm (40 cali)
Liczba łopat	2
Platforma podstawowego zespołu	Odrzut tylny
Wysokość cięcia	2,5-8,0 cm (0,98-3,15 cali)
Pozycje cięcia	7

WYMIARY

Całkowita długość	2030 mm (79,9 cali)
Całkowita szerokość	1070 mm (42,1 cali)
Wysokość	1190 mm (46,9 cali)
Ciężar	270 kg (595 funtów)

ÍNDICE

Ilustrações.....	3
Segurança do Utilizador	10
Características e Controlos.....	17
Funcionamento	20
Manutenção.....	25
Resolução de Problemas.....	29
Garantia	31
Especificações.....	32
Peças e Acessórios	32

Informações Gerais

Obrigado por adquirir este corta-relva automotriz Snapper de qualidade. Estamos satisfeitos que tenha colocado a sua confiança na marca Snapper. Quando operado e mantido de acordo com as instruções neste manual, o seu produto Snapper irá fornecer-lhe muitos anos de serviço com o qual pode contar.

Este manual contém informações de segurança para o informar dos perigos e riscos associados aos corta-relva automotrizes e de como evitá-los. Este corta-relva automotriz está desenhado e destinado apenas ao corte de relva e não se destina a qualquer outro propósito. **É importante que leia e compreenda estas instruções originais completamente antes de tentar ligar ou operar este equipamento.**

Dados de Referência do Produto

Registe o nome/número do seu modelo, os números de identificação do fabricante, e os números de série do motor no espaço fornecido para um acesso fácil. Estes números podem ser encontrados nos locais indicados.

Quando contactar o seu concessionário autorizado sobre peças de substituição, assistência, ou informação PRECISA ter esses números.

DADOS DE REFERÊNCIA DO PRODUTO	
Descrição Nome/Número do Modelo	
Número de FAB. da Unidade	Número de SÉRIE da Unidade
Número de FAB. da Plataforma do Corta-Relva	Número de SÉRIE da Plataforma do Corta-Relva
Nome do Concessionário	Data de Aquisição
DADOS DE REFERÊNCIA DO MOTOR	
Marca do Motor	Modelo do Motor
Tipo/Especif. do Motor	Código/Número de Série do Motor

Etiqueta de Identificação CE

- A. Número de Identificação do Fabricante
- B. Número de Série do Fabricante
- C. Classificação da Potência em Kilowatts
- D. Velocidade Máxima do Motor em Rotações por Minuto
- E. Nome e Endereço do Fabricante
- F. Ano de Fabrico
- G. Logótipo de Conformidade CE
- H. Massa da Unidade em Quilogramas
- I. Potência Acústica Garantida em Decibéis

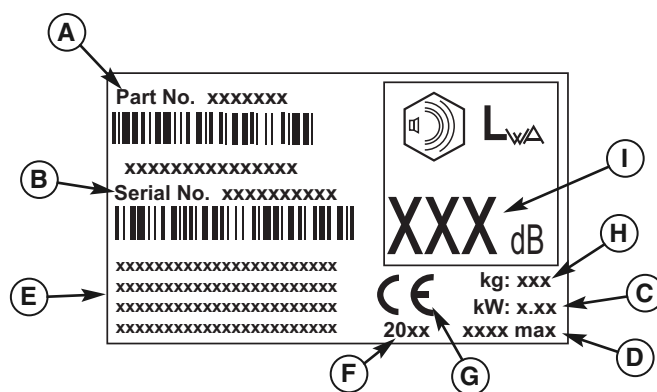

A Lista de Peças Ilustrada para esta máquina pode ser descarregada a partir de www.snapper.com. Forneça o modelo e número de série quando encomendar peças de substituição.

Copyright © 2009 Briggs & Stratton Power Products Group, LLC
Milwaukee, WI, Todos os direitos reservados.
SNAPPER é uma marca comercial do Briggs & Stratton Power Products Group, LLC Milwaukee, WI USA.



Segurança de funcionamento

Parabéns por ter adquirido um equipamento de superior qualidade para o seu jardim. Os nossos produtos são concebidos e produzidos para satisfazer ou exceder todas as normas da indústria em matéria de segurança.

A segurança do equipamento eléctrico depende exclusivamente do operador. Se for utilizado de forma inadequada ou não for sujeito a uma manutenção correcta, pode ser perigoso! Lembre-se de que é responsável pela sua segurança e pela daqueles que estão à sua volta.

Use o seu bom senso e concentre-se na actividade que está a executar. Se não tem a certeza de que a tarefa que vai executar pode ser realizada com segurança com o equipamento que escolheu, pergunte a um profissional: contacte o seu concessionário local autorizado.

Leia o manual

O manual do operador contém informações de segurança importantes que deve ter em atenção ANTES de utilizar a unidade bem como DURANTE o seu funcionamento.

O manual inclui técnicas de funcionamento em segurança, uma explicação das funções e controlos do produto e informações de manutenção, tudo para o ajudar a beneficiar ao máximo do seu investimento no equipamento.

Certifique-se de que lê as Regras e informações de segurança incluídas nas páginas que se seguem. Leia também atentamente a secção Funcionamento.

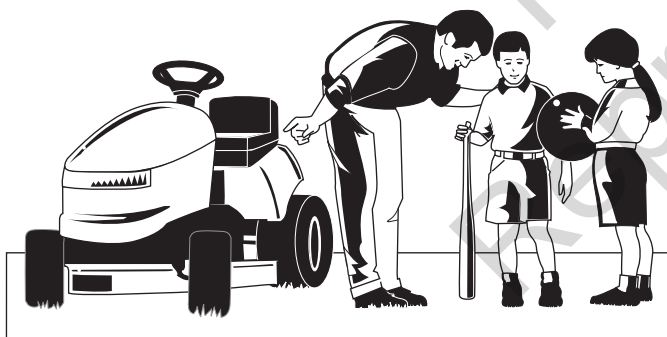

Crianças

Podem ocorrer acidentes graves com crianças. Não deixe que se aproximem da área de funcionamento. É frequente as crianças serem atraídas pela unidade e actividades de corte. Nunca parta do princípio de que as crianças vão continuar no local onde as viu pela última vez. Se existir algum risco de crianças entrarem na área onde está a cortar, peça a outro adulto para tomar conta delas.

NÃO LEVE CRIANÇAS A PASSEAR NESTA UNIDADE! Isso encoraja-as a aproximarem-se da unidade no futuro, enquanto a unidade está a trabalhar, podendo causar-lhes lesões graves. Podem também aproximar-se da unidade para andar nela quando menos o espera, e pode atropelá-las.

Marcha-atrás

Não corte relva em marcha-atrás a não ser que seja absolutamente necessário. Olhe sempre para baixo e para trás antes e enquanto conduz em marcha-atrás, mesmo com as lâminas do dispositivo corta-relva desengatadas.



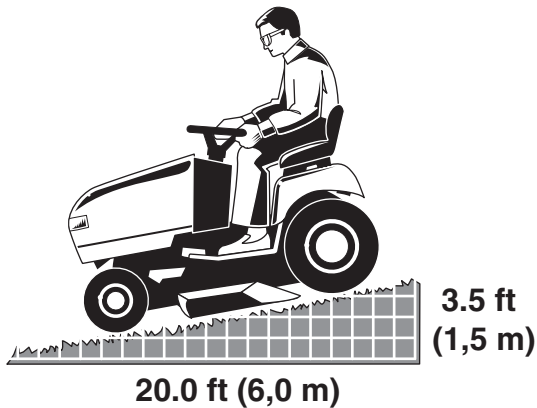

Funcionamento em declives

Pode sofrer um acidente grave ou até correr perigo de vida se utilizar esta unidade num declive muito acentuado. Se utilizar esta unidade num declive muito pronunciado ou onde não tenha uma tracção adequada, isso pode fazê-lo perder o controlo ou provocar o capotamento da unidade.

Um bom princípio é não utilizar a unidade num declive onde não possa fazer marcha-atrás (em modo de tracção às 2 rodas). Não deverá operar em declives com uma inclinação superior a uma subida de 1,5 m (3,5 pés) num comprimento de 6,0 m (20 pés). Nos declives, conduza sempre para cima e para baixo: nunca transversalmente.

Note também que a superfície onde está a conduzir pode afectar significativamente a estabilidade e o controlo. A relva húmida ou pavimento com gelo podem afectar seriamente a sua capacidade para controlar a unidade.

Se não tem a certeza sobre como operar a unidade num declive, não o faça. Não corra riscos.

Peças móveis

Este equipamento tem muitas peças móveis que podem lesioná-lo a si ou a outra pessoa. Contudo, se estiver correctamente sentado no assento e seguir todas as regras indicadas neste manual, a operação da unidade é segura.

O dispositivo corta-relva tem lâminas de corte rotativas que podem amputar mãos e pés. Não deixe ninguém aproximar-se do equipamento enquanto estiver a funcionar!

Para o ajudar a utilizar este equipamento em segurança, o mesmo está equipado com um sistema de segurança de presença de operador. NÃO tente alterar ou ignorar o sistema. Contacte imediatamente com o seu concessionário se o sistema não passar em todos os testes do sistema de bloqueio de segurança referidos neste manual.

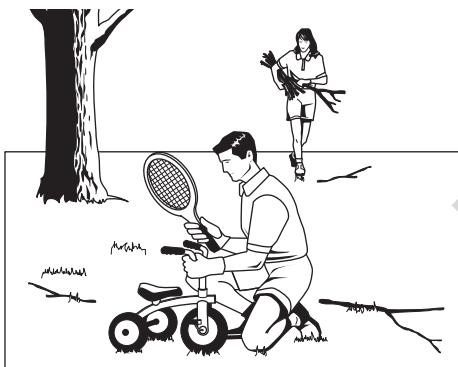

Projecção de objectos

Esta unidade tem lâminas rotativas. Estas lâminas conseguem apanhar e projectar detritos que podem lesionar gravemente uma pessoa que esteja por perto. Certifique-se de que limpa a área que vai cortar ANTES de utilizar o dispositivo corta-relva.

Não use esta unidade sem ter instalado completamente o colector ou a protecção de ejeção (deflector) de relva.

Não deixe ninguém aproximar-se da área enquanto a unidade estiver a funcionar! Se alguém entrar na área, desligue imediatamente a unidade até as pessoas abandonarem a área.

Combustível e manutenção

A gasolina é um combustível altamente inflamável. Os seus vapores são extremamente inflamáveis e podem percorrer grandes distâncias para chegar a uma fonte de ignição. Utilize a gasolina apenas como combustível, e nunca como solvente ou produto de limpeza. Nunca a armazene num local onde os seus vapores possam acumular-se ou deslocar-se para uma fonte de ignição, como por exemplo uma luz piloto. Armazene o combustível num recipiente de plástico devidamente aprovado e vedado, ou no depósito de combustível do tractor com o tampo bem fechado. Os derrames de combustível devem ser imediatamente limpos.

Uma manutenção correcta é importante para a segurança e desempenho da unidade. Assegure-se de que executa os procedimentos de manutenção referidos neste manual, nomeadamente os testes periódicos do sistema de segurança.

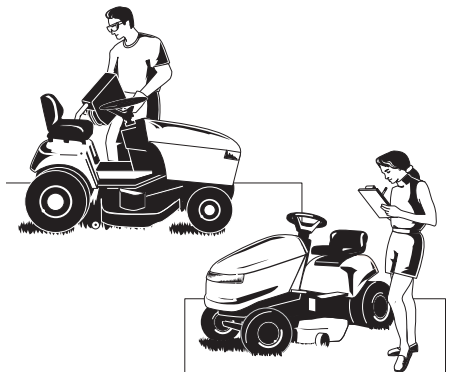



Leia estas regras de segurança e siga-as com atenção. A não observância destas regras poderá originar a perda de controlo da unidade, causar lesões graves, a sua morte ou a de outras pessoas, prejuízos materiais ou danos no equipamento.

O dispositivo corta-relva pode amputar mãos e pés e projectar objectos.

O triângulo no texto refere-se a precauções e avisos importantes que devem ser tidos em consideração.

FUNCIONAMENTO GERAL

1. Leia, compreenda e siga todas as instruções incluídas no manual e na unidade antes de a utilizar.
2. Não coloque as mãos ou os pés perto de peças móveis ou debaixo da máquina. Mantenha a abertura de ejeção de relva sempre desobstruída.
3. A unidade só deve ser utilizada por adultos responsáveis que estejam familiarizados com as instruções (os regulamentos locais podem limitar a idade do operador).
4. Remova quaisquer objectos da área, como pedras, brinquedos, fios, etc., que possam ser apanhados e projectados pelas lâminas.
5. Assegure-se de que não existem outras pessoas na área antes de começar a cortar. Pare a unidade se alguém entrar na área.
6. Nunca transporte pessoas.
7. Não corte relva em marcha atrás a não ser que seja absolutamente necessário. Olhe sempre para baixo e para trás antes e enquanto conduz em marcha atrás.
8. Nunca aponte a ejeção de material na direcção de uma pessoa. Evite ejetar material contra uma parede ou obstáculo. O material pode fazer ricochete na direcção do operador. Pare as lâminas quando atravessar superfícies cobertas de gravilha.
9. Não utilize a máquina sem ter instalado completamente o colector ou a protecção de ejeção (deflector) de relva, ou outros dispositivos de segurança.
10. Reduza a velocidade antes de virar.
11. Nunca deixe uma unidade a trabalhar sem vigilância. Desengate sempre a PTO, engate o travão de mão, pare o motor e retire as chaves antes de descer do tractor.
12. Desengate as lâminas da tomada de força (PTO, Power Take-off) quando não estiver a cortar a relva. Desligue o motor e espere que todas as peças parem completamente antes de limpar a máquina, retirar o colector de relva ou desobstruir a protecção de ejeção.
13. Utilize a máquina somente com luz do dia ou com uma boa luz artificial.
14. Não utilize a unidade se estiver sob a influência de álcool ou drogas.
15. Tenha em atenção o tráfego quando conduzir próximo de estradas ou tiver de as atravessar.
16. Tenha muito cuidado quando carregar ou descarregar a unidade num reboque ou camião.
17. Use sempre óculos de protecção quando operar esta unidade.
18. Os dados revelam que operadores de 60 anos ou mais estão implicados numa grande percentagem de lesões associadas a equipamentos eléctricos. Estes operadores devem avaliar a sua capacidade para utilizar o equipamento com a segurança suficiente para se protegerem a si e a outros de quaisquer lesões.
19. Siga as recomendações do fabricante em relação aos pesos e contra-pesos das rodas.
20. Lembre-se de que o operador é responsável pelos acidentes que ocorram a outras pessoas ou bens.
21. Todos os condutores devem pedir e obter instruções profissionais e práticas.
22. Use sempre sapatos e calças apropriados. Nunca utilize a máquina descalço ou com sandálias.
23. Antes de cada utilização, verifique sempre visualmente se as lâminas e as respectivas peças metálicas estão presentes, intactas e seguras. Substitua as peças danificadas ou desgastadas.
24. Desengate os acessórios antes de: abastecer a unidade de combustível, retirar um acessório, efectuar regulações (a menos que a regulação possa ser executada no posto do operador).
25. Quando a máquina estiver estacionada, guardada ou deixada sem vigilância, baixe os dispositivos de corte a não ser que utilize um bloqueio mecânico positivo.
26. Antes de abandonar o posto de operador por qualquer razão, engate o travão de mão (se instalado), desengate a PTO, pare o motor e retire a chave.
27. Para reduzir o risco de incêndio, mantenha a unidade sem relva, folhas e óleo em excesso. Não pare nem estacione sobre folhas secas, relva ou materiais combustíveis.

TRANSPORTE E ARMAZENAMENTO

1. Quando transportar a unidade num reboque aberto, assegure-se de que está voltado para a frente na direcção do andamento. Se a unidade estiver virada para trás, a força do ar pode danificá-la.
2. Siga sempre todas as práticas seguras relativas ao abastecimento e manuseamento de combustíveis quando encher o depósito da unidade e depois do transporte ou armazenamento.
3. Nunca armazene a unidade (com combustível) num local fechado e mal ventilado. Os vapores do combustível podem deslocar-se até uma fonte de ignição (como um forno, aquecedor de água, etc.) e provocar uma explosão. Os vapores de combustível também são tóxicos para os humanos e animais.
4. Siga sempre as instruções do manual do motor sobre as preparações de armazenamento antes de armazenar a unidade, quer seja por períodos curtos ou longos.
5. Siga sempre as instruções do manual do motor sobre os procedimentos de arranque adequados quando voltar a utilizar a unidade.
6. Nunca armazene a unidade ou o depósito de combustível onde existir uma chama aberta ou uma luz piloto, como por exemplo um aquecedor de água. Deixe a unidade arrefecer antes de a armazenar.

FUNCIONAMENTO EM DECLIVES

Os declives são um factor importante no que se refere à perda de controlo e acidentes por capotamento, que podem originar lesões graves ou a morte. A operação em qualquer tipo de declive requer cuidados suplementares. Se não conseguir recuar num declive ou caso não se sinta seguro para o fazer, não opere nesse declive.

Não é possível recuperar o controlo de uma máquina, de empurrar ou de assento, accionando o travão quando esta desliza num declive. As principais razões para a perda de controlo são: atrito insuficiente dos pneus no solo, velocidade excessiva, travagem inadequada, tipo de máquina inadequado para a respectiva tarefa, falta de conhecimento das condições do terreno, engate e distribuição de carga incorrectos.

1. Corte para cima e para baixo nos declives, nunca transversalmente.
2. Tenha atenção aos buracos, sulcos ou lombas. Um terreno accidentado pode provocar a viragem da unidade. A relva alta pode ocultar obstáculos.
3. Opte por uma velocidade baixa para não ter que parar ou mudar de velocidade enquanto estiver no declive.
4. Não corte a relva se estiver húmida. Os pneus podem perder a tracção.
5. Mantenha sempre a unidade engatada, especialmente quando conduzir em declives. Não mude para ponto morto para descer, por inércia, um declive.
6. Evite arrancar, parar ou virar num declive. Se os pneus perderem a tracção, desengate as lâminas e conduza devagar e em linha recta pelo declive.
7. Em declives, mantenha todos os movimentos lentos e graduais. Não faça mudanças bruscas de velocidade ou de direcção, pois podem provocar a viragem da máquina.
8. Tenha muito cuidado quando utilizar máquinas com colectores de relva ou outros acessórios, porque podem afectar a estabilidade da unidade. Não as utilize em declives com uma inclinação acentuada.
9. Não tente estabilizar a máquina colocando o pé no chão (em unidades com assento).
10. Não corte próximo de penhascos, valas ou diques. O dispositivo corta-relva pode virar-se de repente se uma roda ficar sobre a borda de um penhasco ou vala, ou se uma borda ceder.
11. Não utilize colectores de relva em declives muito pronunciados.
12. Não corte em declives onde não possa recuar.
13. Contacte o seu concessionário/distribuidor autorizado para recomendações sobre pesos ou contra-pesos para as rodas, para melhorar a estabilidade.
14. Remova quaisquer obstáculos, como por exemplo pedras, ramos de árvores, etc.
15. Use a velocidade lenta. Os pneus podem perder a tracção nos declives, mesmo quando os travões estão a funcionar correctamente.
16. Não mude de direcção nos declives, a não ser que seja necessário, vire devagar e desça gradualmente, se possível.

EQUIPAMENTO REBOCADO (UNIDADES COM ASSENTO)

1. Reboque a unidade apenas com uma máquina que tenha um engate próprio para rebocar. Engate o equipamento rebocado unicamente no ponto de engate.
2. Siga as recomendações do fabricante sobre o limite de peso do equipamento rebocado e do reboque em declives.
3. Nunca deixe crianças ou outras pessoas entrar num equipamento rebocado.
4. Nos declives, o peso do equipamento rebocado pode causar a perda de tracção e de controlo.

⚠️ ADVERTÊNCIA

Nunca utilize a unidade em declives superiores a 17,6 por cento (10°), o que representa uma inclinação de 106 cm na vertical e 607 cm na horizontal.

Quando operar em declives utilize pesos ou contra-pesos adicionais nas rodas. Contacte o seu concessionário/distribuidor para determinar que pesos estão disponíveis e quais são apropriados para a sua unidade.

Selecione uma velocidade lenta antes de conduzir num declive. Para além dos pesos dianteiros, tenha muito cuidado quando utilizar a unidade em declives com colectores de relva montados na parte traseira.

Num declive, corte para CIMA e para BAIXO, e nunca de um lado para o outro; tenha cuidado quando mudar de direcção e **NÃO ARRANQUE NEM PARE NUM DECLIVE.**

5. Conduza lentamente e mantenha uma distância suficiente para poder parar.
6. Não mude para o ponto morto para descer, por inércia, pelo declive.

CRIANÇAS

Podem ocorrer acidentes graves se o operador não estiver atento à presença de crianças. As crianças são muitas vezes atraídas pela unidade e actividades de corte. Nunca parta do princípio de que as crianças vão continuar no local onde as viu pela última vez.

1. Mantenha as crianças afastadas da área de corte e sob a supervisão de outro adulto responsável.
2. Esteja atento e desligue a unidade se entrarem crianças na área.
3. Antes e durante a operação de marcha-atrás, olhe para trás e para baixo para ver se há crianças pequenas.
4. Nunca transporte crianças, mesmo com as lâminas desligadas. Podem cair e sofrer lesões graves ou interferir na segurança do funcionamento da unidade. As crianças que passearam anteriormente na unidade podem aparecer de repente na área de corte para outro passeio e ser atropeladas pela máquina.
5. Nunca deixe crianças operarem a unidade.
6. Tenha muito cuidado quando se aproximar de esquinas fora do seu ângulo de visão, de arbustos, árvores ou outros objectos que possam dificultar a visão.

EMISSÕES

1. As emissões do motor deste produto contêm produtos químicos conhecidos por, em certas quantidades, causarem cancro, problemas congénitos ou outras anomalias reprodutivas.
2. Consulte as informações sobre o Período de durabilidade das emissões e o índice do ar na etiqueta de emissões do motor.

SISTEMA DE IGNIÇÃO

1. Este sistema de ignição por faísca está em conformidade com a norma ICES-002 do Canadá.

ASSISTÊNCIA E MANUTENÇÃO

Manuseamento de gasolina em segurança

1. Apague todos os cigarros, charutos, cachimbos e outras fontes de ignição.
2. Use somente recipientes aprovados para gasolina.
3. Nunca retire o tampa do depósito de combustível nem adicione combustível com o motor a trabalhar. Deixe o motor arrefecer antes de o abastecer de combustível.
4. Nunca encha o depósito de combustível em espaços fechados.
5. Nunca armazene a máquina ou o depósito de combustível onde existir uma chama aberta, faíscas ou uma luz piloto, tal como um aquecedor de água ou outro dispositivo.
6. Nunca encha os recipientes dentro de um veículo ou na caixa de uma camiã com revestimento de plástico. Coloque sempre os recipientes no chão afastados do veículo antes de o encher.
7. Retire o equipamento accionado a gasolina do camiã ou do reboque e abasteça-o no solo. Se isto não for possível, encha o equipamento colocado no reboque com um recipiente portátil, em vez de usar um injector de gasolina.
8. Mantenha sempre o injector em contacto com o rebordo do depósito ou abertura do recipiente de combustível até o depósito estar cheio. Não utilize um injector com um dispositivo para o manter aberto.
9. No caso de derramar combustível no seu vestuário, mude de roupa imediatamente.
10. Nunca encha demasiado o depósito de combustível. Volte a colocar o tampão e aperte bem.
11. Tenha cuidado quando manusear gasolina e outros combustíveis. São inflamáveis e os vapores são explosivos.
12. Se se derramar combustível, não arranque o motor, em vez disso afaste a máquina da área do derrame e evite criar qualquer fonte de ignição até os vapores do combustível se terem dissipado.
13. Volte a colocar firmemente todas as tampas do depósito e do recipiente de combustível.
14. Não estique as braçadeiras da tubagem do combustível para além do que for necessário. Certifique-se de que as braçadeiras estão bem fixas à mangueria sobre o filtro depois da instalação.
15. Utilize unicamente peças sobressalentes autorizadas de fábrica quando reparar a unidade.
16. Cumpra sempre com as especificações de fábrica relativas a configurações e regulações.
17. Utilize apenas locais de assistência autorizados se precisar de assistência e de reparações importantes.
18. Nunca tente fazer reparações importantes nesta unidade a não ser que esteja devidamente habilitado. Quaisquer procedimentos de reparação incorrectos podem originar uma operação perigosa, danos no equipamento e anulação da garantia do fabricante.
19. Em dispositivos corta-relva com mais de uma lâmina, tenha cuidado porque uma lâmina a girar pode fazer com as outras lâminas girem também.
20. Não altere as configurações do limitador de velocidade do motor nem acelere demasiado o motor. Fazer funcionar o motor a uma velocidade excessiva pode aumentar o perigo de lesões corporais.
21. Desengate os acessórios de transmissão, pare o motor, retire a chave e desligue os cabos das velas de ignição antes de: desobstruir o acessório de corte e as calhas, efectuar trabalhos de reparação, depois de bater contra um objecto ou se a unidade vibrar de forma anómala. Depois de bater contra um objecto, inspeccione a máquina quanto a danos e faça as reparações antes de voltar a arrancar e operar o equipamento.
22. Nunca coloque as mãos próximo das peças móveis, como uma ventoinha de arrefecimento da bomba hidráulica, quando o tractor estiver ligado. (Normalmente, as ventoinhas de arrefecimento das bombas hidráulicas estão montadas na parte superior do transeixo).
23. Unidades com bombas hidráulicas, manguerias ou motores: AVISO: O fluido hidráulico que sai sob pressão pode ter a força suficiente para penetrar na pele e causar lesões graves. Caso seja injectado fluido estranho sob a pele, deve ser um médico familiarizado com este tipo de lesão a extraí-lo cirurgicamente dentro de algumas horas, caso contrário, pode causar gangrena. Mantenha o corpo e as mãos afastados dos orifícios de regulação ou dos injectores que ejectam fluidos hidráulicos a alta pressão. Use papel ou cartão, e não as mãos, para detectar quaisquer fugas. Certifique-se de que todas as ligações do fluido hidráulico estão apertadas e se todas as manguerias e tubos hidráulicos estão em boas condições antes de aplicar pressão no sistema. Se existirem fugas, mande a unidade imediatamente para reparação no seu concessionário autorizado.
24. AVISO: Dispositivo de acumulação de energia. O desaperto inadequado das molas pode provocar lesões graves. As molas devem ser removidas por um técnico autorizado.
25. Modelos equipados com um radiador para motor: AVISO: Dispositivo de acumulação de energia. Para evitar lesões graves ocasionadas por líquido refrigerante quente ou erupção de vapor, nunca tente remover a tampa do radiador com o motor a trabalhar. Pare o motor e espere até que a unidade arrefeça. Mesmo assim, tenha muito cuidado quando remover a tampa.

Assistência e manutenção

1. Nunca coloque a unidade em funcionamento numa área fechada onde possam acumular-se gases de monóxido de carbono.
2. Mantenha as porcas e os parafusos apertados, especialmente os parafusos de fixação das lâminas, e mantenha o equipamento em boas condições.
3. Nunca altere os dispositivos de segurança. Verifique periodicamente se estão a funcionar em boas condições e execute as reparações necessárias se funcionarem bem.
4. Mantenha a unidade sem relva, folhas ou outros detritos. Limpe os derrames de óleo ou combustível e remova qualquer detrito impregnado de combustível. Deixe a máquina arrefecer antes de a armazenar.
5. Se bater contra um objecto, pare e inspeccione a máquina. Repare-a antes de voltar a arrancar, se necessário.
6. Nunca faça regulações nem reparações com o motor em funcionamento.
7. Verifique periodicamente os componentes do colectador de relva e a protecção de ejeção e, se necessário, substitua-os por peças recomendadas pelo fabricante.
8. As lâminas de corte estão afiadas. Envolve as lâminas ou use luvas e tenha muito cuidado quando as reparar.
9. Verifique o funcionamento dos travões com frequência. Regule e repare quando for necessário.
10. Mantenha ou substitua as etiquetas de segurança e das instruções, se necessário.
11. Não remova o filtro do combustível quando o motor estiver quente porque a gasolina derramada pode provocar um in-

Decalcomanias de segurança

Deve ler atentamente e obedecer a todas as mensagens de PERIGO, AVISO E PRECAUÇÃO e as instruções do seu dispositivo corta-relva e respectivo assento. Se estas instruções não forem cumpridas podem ocorrer lesões corporais. As informações são para sua segurança e são importantes! As decalcomanias de segurança abaixo indicadas estão coladas na unidade corta-relva e no assento.

Se alguma destas decalcomanias se perder ou danificar, substitua-as imediatamente. Contacte o seu concessionário para substituições.

Estas etiquetas são de aplicação fácil e servem como lembretes visuais permanentes para si e para outras pessoas que operem o equipamento, para seguirem as instruções necessárias para um funcionamento eficaz e em segurança.

Ícones de segurança

Aviso: Leia atentamente o manual do operador.

Leia e compreenda o manual do operador antes de utilizar esta máquina.



Perigo: Amputação.

As lâminas do dispositivo corta-relva podem amputar membros. Mantenha as mãos e os pés afastados das lâminas.



Perigo: Projecção de objectos.

Esta máquina pode projectar objectos e detritos. Não deixe ninguém aproximar-se.



Perigo: Perigo de incêndio.

Não adicione combustível enquanto o motor estiver quente ou a trabalhar. Pare o motor e deixe arrefecer durante 3 minutos antes de adicionar combustível.



Aviso: Retire as chaves antes de uma manutenção.

Retire a chave e consulte a literatura técnica antes de executar trabalhos de reparação ou manutenção.



Perigo: Superfície quente.

Deixe arrefecer a máquina antes de tocar nesta área.



Perigo: Capotamento da máquina.

Não use esta máquina em declives superiores a 10°.



Perigo: Envenenamento por monóxido de carbono.

Não opere o motor numa área sem ventilação.



Perigo: Amputação.

Esta máquina pode amputar membros. Mantenha todas as pessoas e as crianças afastadas quando o motor estiver a trabalhar.



Perigo: Amputação.

As lâminas do dispositivo corta-relva podem amputar membros. Mantenha as mãos e os pés afastados das lâminas.



Ícones de segurança, Peça nº 1734027



Posições do interrup- tor da ignição Peça nº 1722806



Ícone de segurança, Peça nº 1735890



Ícone de segurança, Peça nº 1735890



Nível de combustível Peça nº 1735889

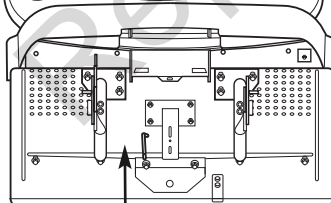

Mower Lift Peça nº 1730264



Desengate de transmissão Peça nº 1735265

Opção de corte em marcha-atrás (RMO, Reverse Mowing Option)

A opção de corte em marcha-atrás permite cortar (ou usar outros acessórios accionados pela PTO) enquanto conduz em marcha-atrás. Se optar por cortar em marcha-atrás, rode a chave RMO depois de engatar a PTO. O LED acende-se e o operador pode então cortar em marcha-atrás. Sempre que engatar a PTO, o RMO tem de ser reactivado, se desejar.

Interruptor PTO

O interruptor PTO (tomada de força) engata e desengata os acessórios que utilizam a PTO. Para engatar a PTO, puxe o interruptor para CIMA. Para desengatar, empurre-o BAIXO. *Tenha em conta que o operador deve estar sentado firmemente no tractor para que a PTO funcione.*

Interruptor de ignição

O interruptor de ignição arranca e pára o motor e dispõe de três posições:

 Desligado (OFF) Pára o motor e desliga o sistema eléctrico.

 Ligado (RUN) Permite que o motor funcione e fornece energia ao sistema eléctrico.

 Arranque (START) Acciona o motor para arrancar.

NOTA: Nunca deixe o interruptor de ignição na posição RUN com o motor parado porque isso drena a bateria.

Pedais de velocidade do tractor

A velocidade de avanço do tractor é controlada pelo pedal de controlo da velocidade de avanço. A velocidade de marcha-atrás do tractor é controlada pelo pedal de controlo da velocidade de marcha-atrás.

Ao pressionar qualquer um dos pedais a velocidade aumenta. Note que quanto mais premir o pedal, mais rápido o tractor se deslocará.

Controlo de velocidade de cruzeiro

O controlo de velocidade de cruzeiro é usado para bloquear o controlo da velocidade de avanço. O controlo de velocidade de cruzeiro tem cinco posições de bloqueio.

Alavanca de elevação do dispositivo corta-relva

Os controlos da alavanca de elevação do dispositivo corta-relva controlam a altura do corte. Puxe para trás a alavanca de elevação do dispositivo corta-relva para reduzir a altura e puxe para baixo para a aumentar.

Alavanca de regulação do assento

O assento pode ser regulado para a frente e para trás. Mova a alavanca, coloque o assento na posição desejada e solte a alavanca para bloquear o assento na posição.

Alavanca da válvula de desengate da transmissão

A alavanca da válvula de segurança da transmissão desactiva a transmissão para o tractor poder ser empurrado manualmente. Consulte **Empurrar o tractor manualmente** para informações de funcionamento.

Depósito de combustível

Para retirar o tampão, rode para a esquerda.

12V Saída de potência (Seleccione modelos)

A saída de potência é de 12V-CC. O acessório deve estar na categoria de 9 amperes ou menos.

Indicador do nível de combustível

Mostra o nível do combustível no depósito.

Travão de mão

O manípulo do travão de mão é usado para bloquear o travão de mão quando o tractor está parado. O travão de mão é activado premindo completamente o pedal do travão e puxando o manípulo.

Pedal do travão

Quando se pressiona o pedal do travão é aplicado o travão do tractor.

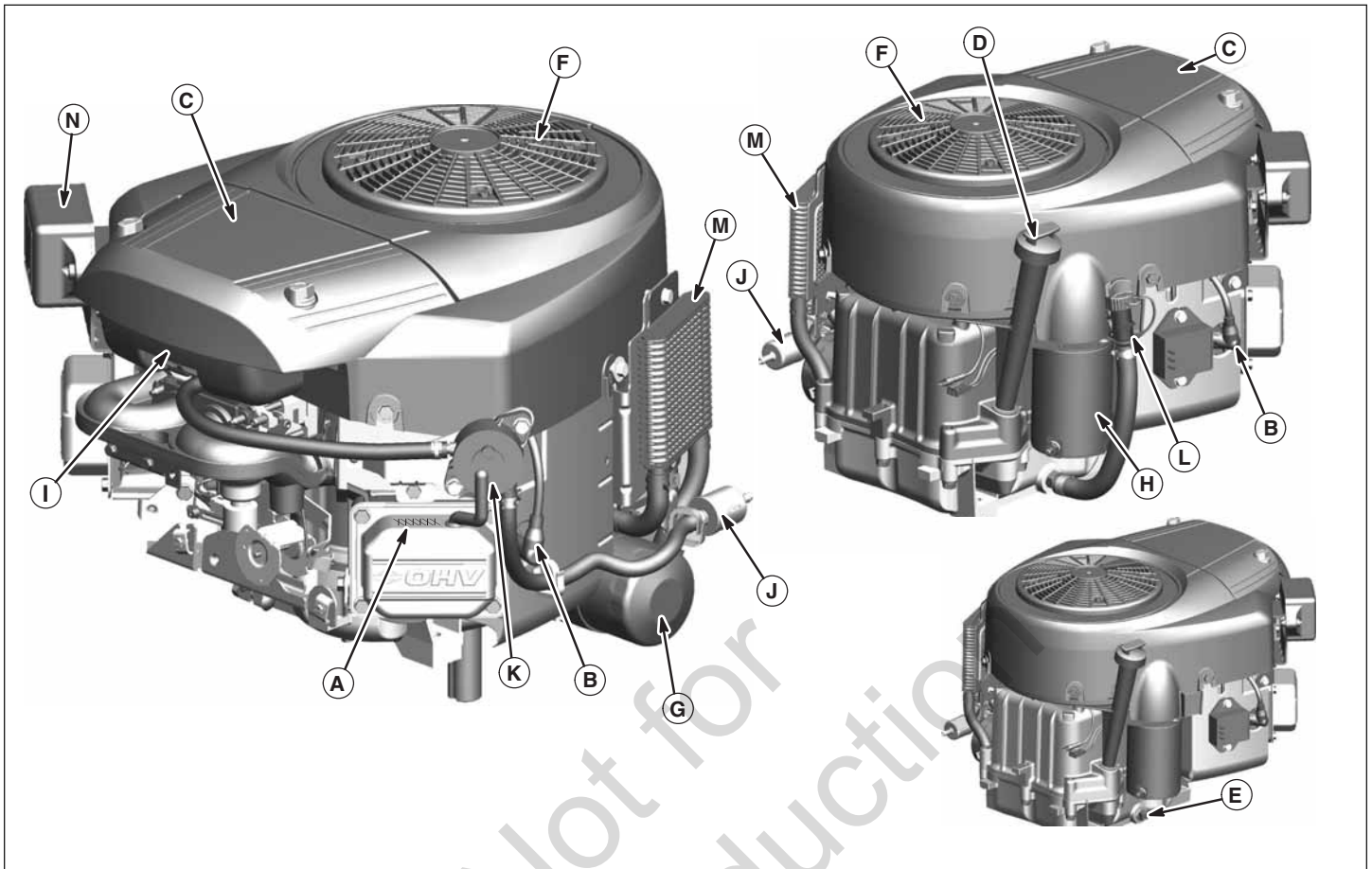

Comandos do Motor

Figura 3

COMANDOS DO MOTOR

- | | |
|-------------------------------------|--|
| A. Identificação do Motor | H. Arrancador Eléctrico |
| B. Vela de Ignição | I. Carburador |
| C. Purificador do Ar | J. Filtro do Combustível (opcional) |
| D. Vareta | K. Bomba do Combustível (opcional) |
| E. Bujão de Drenagem de Óleo | L. Drenagem de Óleo Rápida (opcional) |
| F. Ecrã Rotativo | M. Refrigerador do Óleo (opcional) |
| G. Filtro do Óleo | N. Unidade de Controlo Electrónico (opcional) |



Testes do sistema de bloqueio de segurança

Esta unidade está equipada com interruptores de bloqueio de segurança e outros dispositivos de segurança. Estes sistemas de segurança existem para sua segurança: nunca tente ignorar os interruptores de segurança nem alterar indevidamente os dispositivos de segurança. Verifique o seu funcionamento com regularidade.

Verificações de SEGURANÇA de funcionamento

A sua unidade dispõe de um sistema de segurança de interruptor no assento. Verifique o funcionamento do interruptor do assento todos os anos no Outono e na Primavera, efectuando os testes seguintes.

Teste 1 — O motor NÃO funcionará se:

- O interruptor PTO estiver em ON, OU
- O pedal do travão NÃO estiver completamente pressionado (travão de mão em OFF), OU
- A alavanca do controlo de velocidade de cruzeiro NÃO estiver em NEUTRO.

Teste 2 — O motor DEVE funcionar e arrancar se:

- O operador estiver sentado no assento, E
- O interruptor PTO estiver em OFF, E
- O pedal do travão estiver completamente pressionado (travão de mão em ON), OU
- A alavanca do controlo de velocidade de cruzeiro estiver em NEUTRO.

Teste 3 — O motor deverá ser DESLIGADO se:

- O operador levantar-se do assento com o PTO engatado, OU
- O operador levantar-se do assento com o pedal do travão NÃO completamente pressionado (travão de estacionamento DESLIGADO).

Teste 4 — Verificação do travão das lâminas

As lâminas e a correia de transmissão do dispositivo corta-relva devem parar completamente cinco segundos depois de desligar o interruptor PTO (ou o operador se levantar do assento). Se a correia de transmissão do corta-relva não parar dentro de cinco segundos, consulte um concessionário autorizado.

Teste 5 — Verificação da opção de corte em marcha-atrás (RMO)

- O motor deve desligar-se se tentar deslocar-se em marcha-atrás, se a PTO estiver engatada e a RMO não estiver activada.
- A luz RMO acende-se quando a RMO estiver activada.



ADVERTÊNCIA

Se unidade não passar num teste de segurança, não a utilize. Contacte o seu concessionário autorizado. Em nenhuma circunstância deve tentar anular a finalidade do sistema de bloqueio de segurança.

Recomendações sobre o óleo

Recomendamos o uso dos óleos com garantia certificada da Briggs & Stratton para obter o melhor desempenho. Outros óleos detergentes de alta qualidade são aceitáveis se forem classificados para serviço SF, SG, SH, SJ ou superior. Não utilize aditivos especiais.

As temperaturas externas determinam a viscosidade de óleo apropriada para o motor. Utilize a tabela para seleccionar a melhor viscosidade para a faixa de temperatura externa esperada.

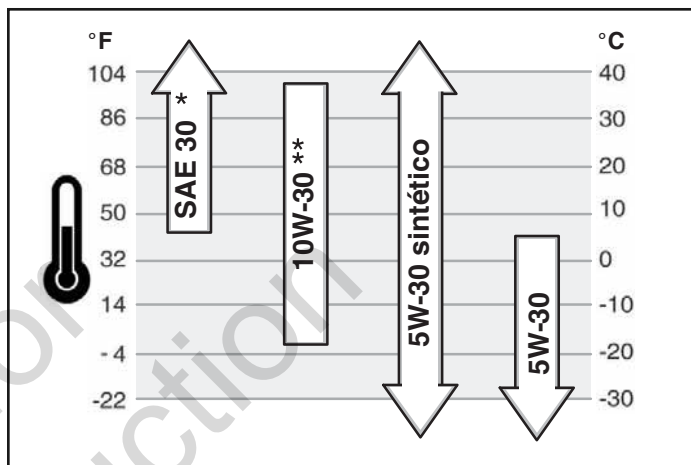

* O óleo SAE 30, quando utilizado a temperaturas inferiores a 4°C, provocará uma partida difícil do motor.

** O óleo 10W-30, quando utilizado a temperaturas superiores a 27°C, poderá causar aumento no consumo de óleo. Verifique mais frequentemente o nível do óleo.

Como verificar/adicionar óleo

Antes de adicionar ou verificar o óleo

- Coloque o motor de modo de fique plano.
 - Limpe a área de abastecimento de óleo removendo toda a sujeira e os resíduos.
1. Remova a vareta (A, Figura 4) e passe um pano limpo.
 2. Insira e rosqueie a vareta.
 3. Retire a vareta e verifique o nível de óleo. Verifique se o óleo está na marca de FULL (cheio) (B) na vareta.
 4. Se o nível estiver baixo, adicione óleo lentamente dentro do bocal de enchimento de óleo (C). **Não deixe transbordar.** Depois de colocar óleo, aguarde um minuto e depois verifique o nível de óleo.
- NOTA: Não adicione óleo no dreno rápido de óleo (L, Figura 3 (se houver)).
5. Recoloque e rosqueie a vareta.

Pressão do óleo

Se a pressão do óleo for muito baixa, um pressostato (se houver) irá parar o motor ou ativar um dispositivo de advertência no equipamento. Se isso ocorrer, pare o motor e verifique o nível de óleo com a vareta.

Se o nível de óleo estiver abaixo da marca ADD (adicionar), acrescente óleo até atingir a marca FULL (cheio). Dê partida no motor e verifique se a pressão está adequada antes de continuar a operar.

Se o nível de óleo estiver entre as marcas ADD e FULL, **não inicie** o motor. Contacte um concessionário autorizado para que o problema da pressão do óleo seja corrigido.

Recomendações de combustível

O combustível deve atender a estes requisitos:

- Gasolina sem chumbo limpa e nova.
- Um mínimo de 87 octanos/87 AKI (91 RON). Uso em alta altitude, consulte adiante.
- Gasolina com até 10% de etanol (gasohol) ou até 15% de MTBE (éter metil-terc-butilico) é aceitável.

CUIDADO: Não utilize gasolinas não aprovadas, tais como E85. Não misture óleo em gasolina ou modifique o motor para funcionar com combustíveis alternativos. Isso causará danos aos componentes do motor e **invalidará a garantia do mesmo**.

Para proteger o sistema de combustível contra a formação de depósitos gomosos, misture um estabilizador de combustível no combustível. Consulte a seção **Armazenamento**. Nem todos os combustíveis são iguais. Quando ocorrerem problemas de partida ou desempenho, mude de fornecedor ou de marca de combustível. Este motor está certificado para funcionar com gasolina. O sistema de controle de emissão deste motor é EM (Engine Modifications - Modificações de Motor).

Alta altitude

A altitudes acima de 1524 metros (5000 pés), é aceitável uma gasolina de no mínimo 85 octanos/85 AKI (89 RON). É necessário um ajuste para alta altitude, para manter o motor em conformidade com os níveis de emissão permitidos. A operação sem esse ajuste causará redução no desempenho, aumento no consumo de combustível e emissões. Consulte um concessionário autorizado para informações sobre o ajuste para altitude elevada.

Não é recomendável que o motor opere a altitudes abaixo de 762 metros (2500 pés) com o kit para alta altitude.

Como adicionar combustível



ADVERTÊNCIA

O combustível e seus vapores são extremamente inflamáveis e explosivos.

O fogo ou uma explosão poderá provocar queimaduras graves ou morte.

Quando acrescentar combustível

- Desligue o motor (off) e deixe-o esfriar pelo menos 2 minutos antes de retirar o tampão do tanque de combustível.
- Abasteça o tanque em área aberta ou bem ventilada.
- Não encha demais o tanque de combustível. A fim de permitir a expansão do combustível, não encha acima do fundo do bocal do tanque de combustível.
- Mantenha o combustível afastado de faíscas, chamas desprotegidas, chamas-piloto, calor e outras fontes de ignição.
- Verifique freqüentemente as tubulações de combustível, o tanque, o tampão e as conexões quanto a rachaduras ou vazamentos. Substitua, se necessário
- Se derramar combustível, espere até que evapore antes de acionar o motor.

1. Limpe a área do tampão do tanque de combustível para remover resíduos e sujeira. Retire o tampão (**A**, Figure 5).
2. Abasteça o tanque de combustível (**B**) com combustível. A fim de permitir a expansão do combustível, não encha acima do fundo do bocal do tanque de combustível (**C**).
3. Instale novamente o tampão do tanque de combustível.

Como iniciar o motor



ADVERTÊNCIA

O combustível e seus vapores são extremamente inflamáveis e explosivos.

O fogo ou uma explosão poderá provocar queimaduras graves ou morte.

Quando der partida no motor

- Certifique-se de que a vela de ignição, o silencioso, o tampão de combustível e o filtro de ar (caso montado) estejam em seus lugares e seguros.
- Não acione o motor sem a vela de ignição.
- Se o motor afogar, ajuste o afogador (se houver) na posição OPEN/RUN (aberto/em funcionamento), coloque o acelerador (se houver) na posição FAST (rápido) e acione até o motor ligar.



ADVERTÊNCIA



Os motores liberam monóxido de carbono, um gás tóxico inodoro e incolor.

Respirar monóxido de carbono poderá provocar náuseas, desmaios ou morte.

- Dê a partida e deixe o motor funcionando ao ar livre.
- Não acione nem faça funcionar o motor em áreas fechadas, mesmo com janelas ou portas abertas.

NOTA: Este motor foi enviado pela Briggs & Stratton sem óleo. Antes de dar partida no motor, lembre-se de adicionar óleo de acordo com as instruções neste manual. Se o motor for acionado sem óleo, ele será danificado sem possibilidade de reparo e não estará coberto pela garantia.

1. Verifique o nível de óleo. Consulte a seção **Como verificar/adicionar** óleo.
2. Certifique-se de que os controles de acionamento do equipamento, caso existam, estejam desconectados.
3. Coloque a válvula de fechamento de combustível (**A**, Figura 6), se houver, na posição on (ligado).
4. Mova o controle do acelerador (**B**) para a posição rápido posição. Opere o motor na posição rápido posição.
5. Mova o combinação da alavanca de afogador/acelerador (**C**), para choke posição.

NOTA: Normalmente, ao dar partida em um motor aquecido, não é necessário utilizar o afogador.

6. Gire a chave de partida elétrica (**D**) para a posição on/start.

NOTA: Se o motor não arrancar após repetidas tentativas, consulte um concessionário autorizado.

NOTA: Para prolongar a vida útil da partida, use ciclos de partida curtos (máximo de cinco segundos). Aguarde um minuto entre os ciclos de partida.

7. Enquanto o motor aquece, mova o controle do afogador (**C**) para a posição run (movimentar) posição.

Conduzir o trator

1. Sente-se e regule o assento para poder chegar a todos os controles comodamente e ver o painel de instrumentos.
2. Engate o travão de mão.
3. Assegure-se de que o interruptor PTO está desengatado.
4. Arranque o motor (consulte **Arrancar o motor**).
5. Desengate o travão de mão e solte o pedal do travão.
6. Pressione o pedal de controlo de velocidade do trator para avançar. Solte o pedal para parar. Note que quanto mais pressionar o pedal, mais rápido o trator se deslocará
7. Pare o trator soltando os pedais de controlo de velocidade, engatando o travão de mão e parando o motor (consulte **Parar o trator e o motor**).

Cortar a relva

1. Defina a altura de corte do corta-relva para o nível pretendido usando a alavanca de elevação do corta-relva.
2. Engate o travão de estacionamento. Certifique-se de que o interruptor do PTO está desengatado.
3. Coloque o motor a funcionar (consulte **Arrancar o motor**).
4. Defina a aceleração para MÁXIMA.
5. Engate o PTO para activar as lâminas do corta-relva.
6. Comece a cortar a relva.

NOTA: Quando o alarme de «receptor cheio» dispara, desligar imediatamente o PTO para impedir que o tubo de descarga fique entupido. Vá para a localização desejada e esvaziar o receptor (consulte **Esvaziamento do receptor**).

7. Quando terminar, desligue o PTO e suba a plataforma usando a alavanca de elevação do corta-relva.
8. Pare o motor (consulte **Parar o trator e o motor**).



ADVERTÊNCIA

O motor desligar-se-á se pressionar o pedal de velocidade de marcha-atrás enquanto a PTO estiver ligada e a RMO não estiver activada. O operador deve desligar sempre a PTO antes de conduzir em estradas, caminhos ou qualquer zona que possa ser utilizada por outros veículos. A perda repentina da tracção poderá originar uma situação de perigo.

⚠️ ADVERTÊNCIA

Cortar em marcha-atrás pode ser perigoso para quaisquer pessoas que estejam presentes. Podem ocorrer acidentes graves se o operador não estiver atento à presença de crianças. Nunca active a RMO se estiverem crianças presentes. As crianças são muitas vezes atraídas pela unidade e actividades de corte.

Cortar em marcha-atrás

Se um operador optar por cortar em marcha-atrás, pode utilizar o sistema RMO. Para utilizar a opção de corte em marcha-atrás (RMO) rode a chave RMO depois de engatar a PTO. O LED acende-se e o operador pode então cortar em marcha-atrás. Sempre que engatar a PTO, o RMO tem de ser reactivado, se desejar. Deve retirar chave para restringir o acesso à função RMO.

Empurrar o tractor manualmente

1. Desengate a PTO e desligue o motor.
2. Empurre a alavanca aproximadamente 6 cm (2-3/8") para libertar a transmissão (A, Figura 7).
3. A seguir, pode empurrar o tractor manualmente.



NÃO REBOQUE O TRACTOR

O reboque da unidade causará danos na transmissão. • Não utilize outro veículo para empurrar ou puxar a unidade. • Não accione a alavanca da válvula de desengate da transmissão com o motor a trabalhar.



Função de travão de mão

Accionar o travão de mão - consulte a Figura 8. Para accionar o travão de mão, solte os pedais da velocidade (A), pressione completamente o pedal do travão (B), puxe para cima o manípulo do travão de mão (C), e depois solte o pedal do travão.

Soltar o travão de mão - Consulte a Figura 8. Para soltar o travão de mão, pressione o pedal do travão (B).

Funcionamento do controlo de velocidade de cruzeiro

PARA ENGATAR:

1. Puxe o manípulo do controlo da velocidade de cruzeiro (D, Figura 8).
2. Pressione o pedal da velocidade de avanço (A).
3. Levante o manípulo do controlo da velocidade de cruzeiro (D) quando atingir a velocidade desejada. O controlo de velocidade de cruzeiro bloqueará numa das cinco posições de bloqueio.

PARA DESENGATAR:

1. Pressione o pedal do travão (B, Figura 8).

OU

2. Pressione o pedal da velocidade de avanço (A).

Contador de horas (Se instalado)

O contador de horas (E, Figura 8) mede o número de horas que a chave está na posição RUN.

Parar o tractor e o motor

1. Volte a colocar os controlos de velocidade do tractor em neutro.
2. Desengate a PTO e espere que todas as peças móveis parem.
3. Mova o controlo do acelerador para a posição SLOW e rode a chave de ignição para OFF (D, Figura 6). Retire a chave.

Esvaziamento do receptor

Para o esvaziamento do receptor:

1. Alongar a alavanca do receptor e empurrar para a frente (A, Figura 9) para esvaziar o receptor (B).
2. Usar a alavanca do receptor para fechar o receptor, e deslizá-la novamente para o interior do receptor.

Remoção e instalação do receptor

ADVERTÊNCIA

Não operar a unidade sem que o alimentador ou o deflector estejam no lugar.

1. Destruar o fecho do receptor (**A**, Figura 10) localizada por trás da roda traseira esquerda.
2. Levantar o fecho do receptor e empurrar para trás.
3. Usar a alavanca do receptor (**B**) para abrir ligeiramente o receptor.
4. Levantar o receptor dos braços de suporte traseiros.
5. Instalar na ordem contrária à remoção. Para ajudar na instalação do receptor, assegure-se de alinhar as setas de alinhamento no receptor e traseira do tractor.

Instalação e remoção de dispositivo de “mulching”

ADVERTÊNCIA

Para sua segurança pessoal, não toque nas lâminas afiadas do cortador de relva com as suas próprias mãos. Um manuseamento descuidado ou impróprio das lâminas pode provocar ferimentos graves.

1. Remover o receptor.
2. Segurando o punho (**A**, Figura 11), deslize o dispositivo para dentro do túnel. Assegurar que a carcaça desliza sobre as guias deslizantes no interior da cabina.
3. Empurrar o punho para comprimir a mola interior.
4. Introduzir a extensão do tubo dentro do buraco no final do túnel e fixar com um gancho (**B**).
5. Reinstalar o receptor.
6. Remover o dispositivo de “mulching” na ordem inversa.

Ajuste do alarme de receptor cheio

O volume de relva dentro do receptor pode ser modificado ajustando a palheta do alarme (consulte a Figura 12).

Ajuste do volume de relva

Deslizar o suporte da palheta (**A**, Figura 12) para cima aumenta o volume de relva no colector antes do alarme disparar. Deslizar suporte da palheta para baixo diminui o volume de relva no colector antes do alarme disparar.

1. Desapertar a ferramenta do suporte (**B**).
2. Deslizar o suporte da palheta (**A**) para cima ou para baixo.
3. Apertar a ferramenta do suporte.

Regulação da Altura de Corte

A alavanca de elevação do corta-relva (**A**, Figura 13) é utilizada para baixar e subir a plataforma para a altura de corte pretendida.

Para baixar a plataforma, puxe a alavanca de elevação do corta-relva ligeiramente para trás, empurre-a para a esquerda e deslize-a para baixo. Para subir a plataforma, empurre a alavanca de elevação do corta-relva para cima e trave-a na reentrância à direita.

Engate de um reboque

A força máxima horizontal admissível para uma barra de tracção é de 280 Newton. A força máxima vertical admissível para uma barra de tracção é de 160 Newton. Isto equivale a um reboque de 250 lbs (113 kg) numa subida com uma inclinação de 10 graus. Fixe o reboque com um pino de forquilha (**A**, Figura 14) e um grampo (**B**) com a dimensão adequada.

PROCEDIMENTO		PRIMEIRAS 5 HORAS	A CADA 8 HORAS OU DIARIAMENTE	A CADA 25 HORAS OU ANUALMENTE	A CADA 50 HORAS OU ANUALMENTE	ANUALMENTE
TRACTOR E CORTA-RELVA	Verifique o Sistema de Bloqueio de Segurança		✓			
	Verifique os Travões do Tractor				✓	
	Verifique o Tempo de Paragem da Lâmina do Corta-relva			✓		
	Verifique o Tractor e o Corta-relva por Equipamento Solto			✓		
	Lubrifique o Tractor e o Corta-relva					✓ Consulte o Concessionário
	Limpe a Bateria e os Cabos				✓	
	Verifique a Pressão dos Pneus			✓		
	Limpe o Tractor e a Plataforma do Corta-relva		✓			
	Verifique Lâminas do Corta-relva					✓ Consulte o Concessionário
MOTOR	Troque o Óleo do Motor	✓			✓	
	Verifique o Nível do Óleo do Motor		✓			
	Limpe o Entulho Visível do Compartimento do Motor		✓			
	Limpe o Filtro do Ar e o Pré-Purificador*			✓		
	Substitua o Filtro do Óleo				✓	
	Inspeccione o Silenciador					✓ Consulte o Concessionário
	Substitua o Filtro do Ar					✓
	Substitua o Pré-Purificador					✓
	Substitua a Vela de Ignição					✓ Consulte o Concessionário
	Substitua o Filtro do Combustível					✓ Consulte o Concessionário

*Em condições empoeiradas ou quando estiverem presentes resíduos transportados por ar, limpe com maior frequência.

Verificação da pressão dos pneus

A pressão dos pneus deve ser verificada periodicamente e devem ser mantidos os níveis indicados no gráfico. Note que estas pressões podem ser ligeiramente diferentes da “inflação máxima” indicada na parte lateral dos pneus. As pressões indicadas fornecem uma tracção correcta, melhoram a qualidade de corte e prolongam a vida útil dos pneus.

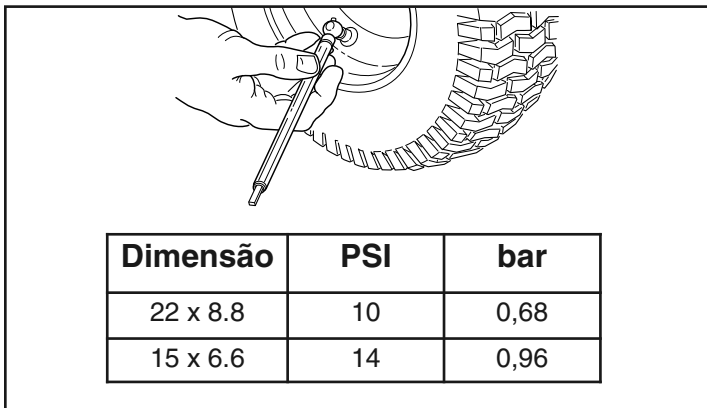

Verifique o Tempo de Paragem da Lâmina do Corta-relva

As lâminas e a correia de transmissão do dispositivo corta-relva devem parar completamente cinco segundos depois de se desligar o interruptor PTO eléctrico.

1. Com o tractor em ponto morto, a PTO desengatada e o operador sentado no assento, arranque o motor.
2. Tenha atenção ao apoio para os pés do lado esquerdo da correia de transmissão do dispositivo corta-relva. Engate a PTO e aguarde alguns segundos. Desengate a PTO e verifique quanto tempo a correia de transmissão do cortador demora a parar.
3. Se a correia de transmissão do corta-relva não parar dentro de cinco segundos, consulte um concessionário autorizado.

Manutenção da bateria



ADVERTÊNCIA

Quando desligar ou ligar os cabos da bateria, desligue **PRIMEIRO** o cabo negativo e volte a ligá-lo no **FIM**. Se não se fizer por esta ordem, o terminal positivo pode provocar um curto-circuito na estrutura por contacto de uma ferramenta.

Limpar a Bateria e os Cabos

1. Desligue os cabos da bateria, primeiro os cabos negativos (**A**, Figure 15) e a seguir a tampa e os cabos positivos (**B**).
2. Desaperte a porca de borboleta e a anilha (**D**).
3. Rode o tirante de fixação (**C**) para cima e afaste-o da bateria. Fixe-o ao canhão da direcção.
4. Retire a bateria (**E**).
5. Limpe o compartimento da bateria com uma solução de bicarbonato de sódio e água.
6. Limpe os terminais da bateria e as extremidades dos cabos com uma escova de arame e um produto de limpeza para terminais até ficarem brilhantes.
7. Volte a instalar a bateria (**E**) no respectivo compartimento. Fixe a bateria com o tirante de fixação (**C**), a porca de borboleta e a anilha (**D**).
8. Ligue novamente os cabos da bateria, primeiro os cabos positivos e a tampa (**B**) e depois os cabos negativos (**A**).
9. Aplique uma camada de parafina, ou massa não condutora, nas extremidades do cabo e nos terminais da bateria.

Carregamento da Bateria



ADVERTÊNCIA

Mantenha as chamas abertas e faíscas afastadas da bateria, os gases que vêm dela são altamente explosivos. Ventile bem a bateria durante o carregamento.

Um bateria gasta ou demasiado fraco para colocar o motor em funcionamento pode ser o resultado de um defeito no sistema de carregamento ou noutra componente eléctrica. Se existir alguma dúvida sobre a causa do problema, consulte o seu concessionário. Se precisar de substituir a bateria, consulte a secção **Limpar a Bateria e os Cabos**.

Para carregar a bateria, siga as instruções fornecidas pelo fabricante do carregador da bateria assim como todos os avisos incluídos na secção de **Segurança do Utilizador** deste manual. Carregue a bateria até que esteja completamente carregada. Não carregue a uma potência nominal superior a 10 amps.

Lubrificação

Lubrifique a unidade nos locais indicados nas Figuras 16-19 e nos pontos de lubrificação listados. Em geral, todas as peças móveis metálicas devem ser lubrificadas quando estão em contacto com outras peças. Não aplique óleo nem massa lubrificante nas correias e nas poleias. Limpe as superfícies antes e depois da cada lubrificação.

Regulação do Assento

O assento pode ser regulado para a frente e para trás. Desloque a alavanca (**A**, Figura 20), posicione o assento conforme desejado, e solte a alavanca para bloquear o assento na posição.

Regulação do Travão

Esta unidade não possui um travão ajustável manualmente. Se o travão não funcionar correctamente, consulte um concessionário autorizado.

Como trocar o óleo

Óleo usado é um produto descartável de risco e deve ser disposto adequadamente. Não descarte junto com o lixo doméstico. Verifique se há um local para reciclagem/descarte seguro junto às autoridades locais, centro de serviço ou revendedor.

Remoção de óleo

1. Com o motor desligado, mas ainda quente, desconecte o cabo da vela (**A**, Figura 21) e mantenha-o afastado da vela de ignição.
2. Remova a vareta (**D**).

Bujão de drenagem de óleo padrão

1. Remova o bujão de drenagem de óleo (**B**, Figura 21). Drene o óleo para um contêiner aprovado.
2. Após a drenagem de todo o óleo, recoloque e aperte o bujão de drenagem de óleo.

Dreno rápido de óleo opcional

1. Desconecte o tubo de dreno de óleo (**G**) da lateral do motor.
2. Gire e remova a tampa de drenagem de óleo remove a tampa de dreno de óleo (**H**). Abaixar com cuidado o dreno rápido (**I**) para um contêiner aprovado (**J**).
3. Depois de óleo ter sido drenado, instale a tampa de dreno de óleo. Fixe o tubo na lateral do motor.

Trocar o filtro de óleo

Para conhecer os intervalos de substituição, consulte o quadro de **Manutenção**.

1. Drene o óleo do motor. Consulte a seção **Remoção do óleo**.
2. Remova o filtro de óleo (**C**, Figura 22) e faça o descarte de modo adequado.
3. Antes de instalar o novo filtro de óleo, lubrifique levemente a vedação do filtro de com óleo limpo e novo.
4. Instale o filtro de óleo manualmente e até que a vedação esteja em contato com o adaptador do filtro de óleo, em seguida aperte o filtro de óleo com 1/2 volta a 3/4 de volta.
5. Adicione óleo. Consulte a seção **Adição de óleo**.
6. Dê partida no motor. Enquanto é aquecido, verifique se há vazamento de óleo.
7. Pare o motor e verifique o nível de óleo. Ele deve estar na marca FULL (cheio) na vareta.

Adição de óleo

- Coloque o motor de modo de fique plano.
 - Limpe a área de abastecimento de óleo removendo toda a sujeira e os resíduos.
 - Consulte a seção **Especificações** para obter informações sobre a capacidade de óleo.
1. Remova a vareta (**D**, Figura 21) e passe um pano limpo.
 2. Despeje óleo lentamente no bocal de enchimento de óleo do motor (**E**). **Não deixe transbordar**. Depois de acrescentar óleo, aguarde um minuto e, em seguida, verifique novamente o nível de óleo.
 3. Instale e rosqueie a vareta.
 4. Remova a vareta e verifique o nível de óleo. Deve estar na marca FULL (**F**) na vareta.
 5. Instale e rosqueie a vareta.

Como fazer manutenção no filtro de ar



ADVERTÊNCIA



O combustível e seus vapores são extremamente inflamáveis e explosivos.



O fogo ou uma explosão poderá provocar queimaduras ou morte.

- Nunca dê partida ou movimente o motor o conjunto do purificador de ar (caso montado) ou o filtro de ar (caso montado) removido.

AVISO: Não use ar pressurizado ou solventes para limpar o filtro. O ar pressurizado pode danificar o filtro e os solventes irão dissolvê-lo. O sistema de filtro de ar usa um cartucho oval ou plano. Alguns modelos também incluem um pré-purificador que pode ser lavado e reutilizado.

1. Retire a tampa (A, Figura 23).
2. Retire o filtro (C) e o pré-purificador (B).
3. Para soltar os resíduos, bata suavemente o filtro em uma superfície rígida. Se o filtro estiver excessivamente sujo, substitua-o por um novo.
4. Lave o pré-purificador em detergente líquido e água. Então deixe secar por completo naturalmente. Não coloque óleo no pré-purificador.
5. Monte o pré-purificador seco e o filtro na base do motor (D).
6. Instale a tampa.

Inspeccionar o Silenciador



ADVERTÊNCIA



O funcionamento dos motores produz calor. As peças do motor, especialmente o silencioso, ficam extremamente quentes.



Poderão ocorrer graves queimaduras térmicas com o contato.

Os resíduos combustíveis, tais como folhas, grama, galhos, etc. poderão incendiar-se.

- Deixe o silencioso, o cilindro do motor e as aletas esfriarem antes de tocar neles.
- Remova o entulho visível do compartimento do motor.



ADVERTÊNCIA: As peças de reposição devem ser iguais e instaladas na mesma

posição que as peças originais, caso contrário poderão incendiar-se.

Armazenamento



ADVERTÊNCIA



Nunca armazene a unidade (com combustível) numa estrutura fechada e mal ventilada. Os vapores do combustível podem deslocar-se até uma fonte de ignição (como um forno, aquecedor de água, etc) e provocar uma explosão. Os vapores de combustível são tóxicos também para os humanos e animais.



Quando Armazenar Combustível Ou Equipamento com Combustível No Depósito

- Armazene afastado de fornalhas, fogões, aquecedores de água ou outros aparelhos que tenham chamas piloto ou outras fontes de ignição porque estas podem incendiar os vapores do combustível.

Equipamento

Desative o PTO, accione o travão de estacionamento e remova a chave.

A vida da bateria será aumentada se for removida. Coloque-a num local fresco e seco e completamente carregada cerca de uma vez por mês. Se a bateria for deixada na unidade, desligue o cabo negativo.

Sistema do Combustível

O combustível pode ficar velho quando armazenado ao longo de 30 dias. O combustível velho faz com que se formem depósitos de ácido e goma no sistema do combustível ou em peças essenciais do carburador. Para manter o combustível fresco, use o estabilizador do combustível FUEL FILL® da Briggs & Stratton, disponível na forma de aditivo líquido ou num cartucho de concentrado de precipitação.

Não existe necessidade de escoar a gasolina do motor se for adicionado um estabilizador do combustível de acordo com as instruções. Faça funcionar o motor durante 2 minutos para circular o estabilizador através do sistema do combustível. O motor e o combustível podem ser armazenados até 24 meses.

Se a gasolina no motor não foi tratada com um estabilizador do combustível, deve ser drenada para um recipiente aprovado. Faça funcionar o motor até que pare por falta de combustível. O uso de um estabilizador do combustível no recipiente de armazenamento é recomendado para manter a frescura.

Óleo do Motor

Enquanto o motor está quente, troque o óleo do motor. Ver **Trocar o Óleo**.

Antes de coloque a unidade a funcionar depois desta ter estado armazenada:

- Verifique todos os níveis de fluido. Verifique todos os pontos de manutenção.
- Realize todas as verificações e procedimentos recomendados descritos neste manual.
- Permita que o motor aqueça durante vários minutos antes de utilizar.

Resolução de problemas do Tractor

PROBLEMA	PROCURAR	SOLUÇÃO
O motor não roda nem arranca.	Pedal de travão não carregado.	Carregue totalmente no pedal do travão.
	O interruptor PTO (embraiagem eléctrica) está na posição LIGADO.	Coloque-o na posição DESLIGADO.
	Modo de cruzeiro engatado.	Desloque o botão para a posição NEUTRO/DESLIGADO.
	Sem combustível.	Se o motor está quente, deixe-o arrefecer, e depois reabasteça o depósito de combustível.
	Motor imerso em óleo.	Desengate o estrangulador.
	O Fusível está queimado.	Consulte o concessionário autorizado.
	Os terminais da bateria precisam de limpeza.	Consultar a secção <i>Limpar a Bateria e os Cabos</i> .
	Bateria descarregada ou gasta.	Recarregar ou substituir bateria.
	Cablagem solta ou parta.	Verifique visualmente cablagem. Se os cabos estão desgastados ou partidos, consulte o concessionário autorizado.
	Solenóide ou motor de arranque defeituoso.	Consulte o concessionário autorizado.
	Interruptor de bloqueio de segurança defeituoso.	Consulte o concessionário autorizado.
	Água no combustível.	Consulte o concessionário autorizado.
	O gás está usado ou velho.	Consulte o concessionário autorizado.
O motor tem um arranque difícil ou funciona mal.	Mistura de combustível demasiado forte.	Limpe o filtro do ar.
	O Motor tem outro problema.	Consulte o concessionário autorizado.
Motor fora de ponto.	Nível do óleo baixo.	Verifique/adicione óleo, se necessário.
	Usar óleo do grau errado.	Consulte o <i>Gráfico de Recomendações do Óleo</i> .
Consumo de óleo excessivo.	Motor a funcionar demasiado quente.	Consulte o concessionário autorizado.
	Usar óleo do grau errado.	Consulte o <i>Gráfico de Recomendações do Óleo</i> .
	Demasiado óleo no cárter.	Drene o óleo em excesso.
O escape do motor está preto.	Filtro do ar sujo.	Consulte a secção <i>Assistência Técnica ao Filtro do Ar</i> .
	Estrangulador fechado.	Abra o estrangulador.
O motor funciona, mas o tractor não anda.	Pedais de controlo da velocidade de avanço não carregados.	Carregue nos pedais.
	Alavanca de comando da transmissão na posição EMPURRAR.	Desloque para a posição CONDUZIR.
	A correia de transmissão do corta-relva está partida.	Consulte o concessionário autorizado.
	O travão de estacionamento está engatado.	Desengate o travão de estacionamento.
	A correia de transmissão de tracção está partida ou escorrega.	Consulte o concessionário autorizado.

RESOLUÇÃO DE PROBLEMAS

Resolução de problemas do Tractor (Continuação)

PROBLEMA	PROCURAR	SOLUÇÃO
O travão não fica preso.	Travão interno gasto.	Consulte o concessionário autorizado.
O tractor é difícil de conduzir ou funciona mal.	A ligação da direcção está solta.	Consulte o concessionário autorizado.
	Pressão dos pneus inadequada.	Consulte a secção <i>Verificar a Pressão dos Pneus.</i>
	Rolamentos do fuso da roda frontal secos.	Consulte o concessionário autorizado.

Resolução de problemas do Corta-relva

PROBLEMA	PROCURAR	SOLUÇÃO
O corta-relva não sobe.	A ligação da elevação não está devidamente fixa ou está danificada.	Consulte o concessionário autorizado.
O corte do corta-relva é irregular.	Corta-relva não nivelado devidamente.	Consulte o concessionário autorizado.
	Pneus do tractor cheios de forma inadequada.	Consulte a secção <i>Verificar a Pressão dos Pneus.</i>
O corte do corta-relva tem um aspecto irregular.	Velocidade do motor demasiado baixa.	Definir para aceleração máxima.
	Velocidade de avanço demasiado rápida.	Abrande.
	O Corta-relva tem outro problema.	Consulte o concessionário autorizado.
O motor bloqueia facilmente com o corta-relva engatado.	Velocidade do motor demasiado baixa.	Definir para aceleração máxima.
	Velocidade de avanço demasiado rápida.	Abrande.
	Filtro do ar sujo ou obstruído.	Consulte a secção <i>Assistência Técnica ao Filtro do Ar.</i>
	Altura de corte definida demasiado baixa.	Corte a relva alta na altura de corte máxima durante a primeira passagem.
	O motor não atinge a temperatura de funcionamento.	Opere o motor durante vários minutos para que este aqueça.
	Colocar o corta-relva em funcionamento na relva alta.	Coloque o corta-relva em funcionamento numa área limpa.
Vibração excessiva do corta-relva.	O Corta-relva tem outro problema.	Consulte o concessionário autorizado.
O motor funciona e o tractor anda, mas o corta-relva não anda.	PTO não engatado.	Engate o PTO.
	O Corta-relva tem outro problema.	Consulte o concessionário autorizado.

GARANTIA LIMITADA

A Briggs & Stratton Power Products Group, LLC reparará e/ou substituirá, gratuitamente, quaisquer peças do equipamento que sejam defeituosas em materiais relacionados com o produto e/ou mão-de-obra. A Briggs & Stratton Corporation reparará e/ou substituirá, gratuitamente, quaisquer peças do motor* da Briggs and Stratton (se instalado) que sejam defeituosas em materiais relacionados com o produto e/ou mão-de-obra. Os encargos com o transporte do produto submetido para reparação ou substituição, ao abrigo desta garantia, devem ser suportados pelo comprador. Esta garantia é efectiva durante os períodos de tempo e sujeita às condições abaixo referidas. Para assistência de garantia, procure o Concessionário de assistência autorizada mais próximo usando o nosso mapa localizador em www.BriggsandStratton.com.

Não existe qualquer outra garantia expressa. Garantias implicadas, incluindo as referentes à comercialização e manutenção com um objectivo em particular, estão limitadas a um ano a contar do momento da aquisição, ou ao que é permitido por lei. Exclui-se a responsabilidade por danos incidentais ou consequenciais de acordo com o permitido por lei.

Alguns estados ou países não permitem limitações quanto à duração de uma garantia implícita e alguns estados e países não permitem a exclusão ou limitação de danos incidentais ou consequenciais, por isso a limitação e exclusão acima podem não se aplicar ao seu caso. Esta garantia concede-lhe direitos legais específicos e pode igualmente ter outros direitos que variam de estado para estado ou de país para país.

PERÍODO DE GARANTIA

Item	Utilização do Consumidor	Utilização Comercial:
Equipamento	2 Anos	n/a
Motor*	2 Anos	n/a
Bateria	1 ano	n/a

O período de garantia começa na data da aquisição do primeiro consumidor de retalho ou utilizador final comercial e continua durante o período referido acima. "Utilização do consumidor" refere-se à utilização doméstica residencial pessoal por parte de um consumidor de retalho. "Utilização comercial" refere-se a todas as outras utilizações, incluindo as utilizações com objectivos, comerciais, de produzir rendimento ou de aluguer. Logo que o produto tenha experimentado uma utilização comercial, deve a partir desse momento ser considerado como sendo de utilização comercial ao abrigo desta garantia.

Não é necessário qualquer registo de garantia para obter garantia em produtos de marca Briggs & Stratton. Guarde o recibo da compra como comprovativo. Se não fornecer o comprovativo da data de aquisição inicial no momento em que é pedida a assistência de garantia, será utilizada a data de fabrico do produto para determinar a elegibilidade da garantia.

SOBRE A SUA GARANTIA

Estamos disponíveis para proceder à reparação de garantia e pedimos desculpa pelo incómodo. A assistência da garantia encontra-se disponível unicamente através dos concessionários de assistência autorizados pela Briggs & Stratton ou BSPPG, LLC.

A maioria das reparações na garantia são consideradas de rotina, mas por vezes os pedidos de assistência na garantia podem não ser adequados. Esta garantia só cobre os defeitos nos materiais ou relacionados com a mão-de-obra. Não cobre danos causados pela utilização indevida ou abuso, manutenção ou reparação indevida, uso e desgaste normal, ou combustível velho ou não aprovado.

Uso Indevido e Abuso - O uso adequado e pretendido deste produto está descrito no Manual do Utilizador. Usar o produto numa forma não descrita no Manual do Utilizador ou usar o produto depois deste ter sido danificado irá anular a sua garantia. A garantia não é permitida se o número de série do produto foi removido ou se o produto foi alterado ou modificado de qualquer forma, ou se o produto tiver evidências de abuso tal como danos de choque, ou danos de corrosão por água/química.

Manutenção ou Reparação Indevida - Este produto deve ser mantido de acordo com os procedimentos e programas fornecidos no Manual do Utilizador, e mantido ou reparado usando peças Briggs & Stratton genuínas. Danos causados por falta de manutenção ou pela utilização de peças não originais não estão cobertos pela garantia.

Desgaste Normal - Como todos os dispositivos mecânicos, a sua unidade está sujeita a desgaste mesmo se for mantida correctamente. Esta garantia não cobre reparações quando a utilização normal esgotou o tempo de vida de uma peça ou do equipamento. Itens de manutenção e de utilização como filtros, correias, lâminas cortantes, e placas de travão (as placas de travão do motor estão cobertas) não são cobertos pela garantia devido apenas a características de desgaste, a menos que a causa seja devida a defeitos no material ou relacionadas com mão-de-obra.

Combustível Velho - Para funcionar correctamente, este produto precisa de combustível novo em conformidade com o critério especificado no Manual do Utilizador. Danos causados por combustível velho (fugas do carburador, tubos de combustível entupidos, válvulas coladas, etc) não estão cobertos pela garantia.

* Só se aplica a motores Briggs and Stratton. A cobertura da garantia de motores que não são da Briggs and Stratton é fornecida pelo fabricante do motor.

ESPECIFICAÇÕES

MOTOR

18 HP* Briggs & Stratton

Marca	Briggs & Stratton
Potência em cavalos	18 @ 2700 +/- 100 rpm
Deslocação	656 cc (40,03 pol. cúb.)
Sistema Eléctrico	12 Volt, 16 amp Alternador, Bateria: 230 CCA
Capacidade de Óleo	1,8-1,9 L (62-64 oz)
Abertura da Vela de Ignição	0,76 mm (0,030 pol.)
Binário da Vela de Ignição	20 Nm (180 in-lbs)

24 HP* Briggs & Stratton

Marca	Briggs & Stratton
Potência em cavalos	24 @ 2700 +/- 100 rpm
Deslocação	724 cc (44,18 pol. cúb.)
Sistema Eléctrico	12 Volt, 16 amp Alternador, Bateria: 230 CCA
Capacidade de Óleo	1,8-1,9 L (62-64 oz)
Abertura da Vela de Ignição	0,76 mm (0,030 pol.)
Binário da Vela de Ignição	20 Nm (180 in-lbs)

Peças de Assistência	Número da peça
Vela de Ignição Resistiva	491055
Platina de Longa Duração	5066
Vela de Ignição	
Filtro do Ar	499486
Pré-Purificador	273638
Filtro do Óleo	492932
Filtro do Combustível	691035

CHASSIS

Capacidade do Depósito de Combustível	Capacidade: 10 L (2,6 gal)
Rodas Traseiras	Dimensão do Pneu: 22 x 8,8 Pressão dos Pneus: 0,68 bar (10 psi)
Rodas Frontais	Dimensão do Pneu: 15 x 6,6 Pressão dos Pneus: 0,96 bar (14 psi)

*Modelos Briggs & Stratton: A classificação de potência total para modelos individuais de motor a gasolina está de acordo com o código J1940 da SAE (Sociedade de Engenheiros Automóveis) (Alimentação de motores de pequeno porte e procedimentos de classificação de torque (Small Engine Power & Torque Rating Procedure) e a classificação de desempenho foi obtida e corrigida em conformidade com a SAE J1995 (revisão 2002-05). Os valores de torque são derivados a 3060 rpm; os valores da potência em cavalos são derivados a 3600 rpm. A potência total do motor será menor e é influenciada por, entre outras coisas, condições ambientais de funcionamento e a variabilidade de motor para motor. Devido à vasta gama de produtos em que os motores são utilizados e à variedade de situações ambientais aplicáveis ao funcionamento do equipamento, o motor a gasolina não irá desenvolver a sua potência total classificada quando utilizado num determinado equipamento eléctrico (energia real "no local" ou líquida em cavalos). Esta diferença deve-se a uma variedade de factores incluindo, mas não se limitando a, acessórios (purificador do ar, exaustão, carregador, arrefecimento, carburador, bomba do combustível, etc.), limitações de aplicação, condições ambientais de funcionamento (temperatura, humidade, altitude) e a variabilidade de motor para motor. Devido às limitações de fabrico e de capacidade, a Briggs & Stratton pode substituir o motor desta série por um motor de classificação de potência superior.

PEÇAS E ACESSÓRIOS

Peças de Substituição

Recomendamos que consulte um Concessionário Autorizado da Snapper/Briggs & Stratton para toda a manutenção e assistência técnica do tractor/motor e peças.

TRANSMISSÃO

K46

Tipo	Tuff Torq K46 Hidrostático
Óleo do Motor	Sintético 5W30
Velocidades @ 3400 rpm	Para a frente: 0-8,7 km/h (0-5,4 MPH) Em marcha-atrás: 0-3,7 km/h (0-2,3 MPH)
Binário Contínuo Produzido	170 libra-pé
Classificação da Barra de Engate	103 kg (227 lbs)
Peso Máximo por Eixo	306 kg (675 lbs)

CORTA-RELVA

Largura de Corte	102 cm (40 pol.)
Número de Lâminas	2
Plataforma de Base	Descarga Traseira
Altura de Corte	2,5-8,0 cm (0,98-3,15 pol.)
Posições de Corte	7

DIMENSÕES

Comprimento Total	2.030 mm (79,9 pol.)
Largura Total	1.070 mm (42,1 pol.)
Altura	1.190 mm (46,9 pol.)
Peso	270 kg (595 lbs)

Acessórios

Os acessórios seguintes estão disponíveis para este tractor corta-relva. Contacte um Concessionário autorizado da Snapper para pormenores:

- Lâmina Niveladora, 107 cm (42 pol.)
- Atrelado
- Deflector Traseiro
- Transportador de Peso Traseiro
- Pesos da Roda Traseira, 14 kg (31 lbs)
- Deflector de Neve de Fase Única
- Cabine de Neve

СОДЕРЖАНИЕ

Иллюстрации	3
Техника безопасности при эксплуатации	10
Описание и управление	17
Эксплуатация	20
Обслуживание	25
Поиск и устранение неисправностей	29
Гарантия	31
Технические характеристики	32
Части и дополнительные компоненты	32

Общие сведения

Благодарим вас за покупку этой высококачественной механизированной косилки Snapper. Мы рады, что вы доверяете репутации марки Snapper. При условии эксплуатации и технического обслуживания согласно указаниям, приведенным в этом руководстве, ваше оборудование производства компании Snapper обеспечит долгие годы надежной службы.

В данном руководстве содержится информация по технике безопасности, сообщающая об угрозах и рисках при работе с механизированными косилками и о том, как их избежать. Механизированная косилка предназначена только для стрижки травы и не должна использоваться в каких-либо иных целях. **Вам очень важно внимательно ознакомиться и разобраться со всеми приведенными первоначальными указаниями перед запуском или эксплуатацией данного оборудования.**

Справочная информация по продукту

Запишите наименование вашей модели/ее номер, идентификационные номера производителя и серийные номера двигателя в месте, специально предназначенном для быстрого доступа. Эти номера приведены в обозначенных местах.

При обращении к официальному дилеру за запасными частями, обслуживанием или информацией вам НЕОБХОДИМО иметь эти номера.

СПРАВОЧНАЯ ИНФОРМАЦИЯ ПО ПРОДУКТУ	
Наименование/номер модели	
Номер производителя машины	СЕРИЙНЫЙ номер машины
Номер производителя рамы косилки	СЕРИЙНЫЙ номер рамы косилки
Название дилера	Дата покупки
СПРАВОЧНАЯ ИНФОРМАЦИЯ ПО ДВИГАТЕЛЮ	
Производитель двигателя	Модель двигателя
Тип/спецификации двигателя	Код/серийный номер двигателя

Идентификационный ярлык CE

- A. Идентификационный номер производителя
- B. Серийный номер производителя
- C. Категория мощности в киловаттах
- D. Максимальная скорость двигателя в оборотах в минуту
- E. Название и адрес производителя
- F. Год выпуска
- G. Отметка о соответствии стандартам CE
- H. Масса машины в килограммах
- I. Гарантированная мощность звука в децибелах

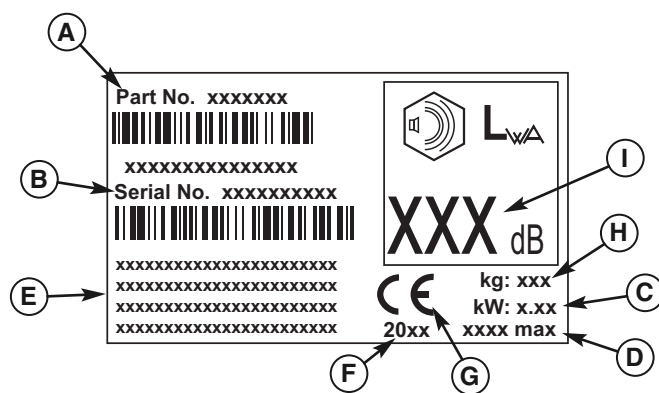

Иллюстрированный список деталей для данной машины можно загрузить с веб-сайта www.snapper.com. При заказе запасных частей, пожалуйста, указывайте название модели и серийный номер.

© Briggs & Stratton Power Products Group, LLC, 2009
 Милуоки, шт. Висконсин. Все права защищены.
 SNAPPER является товарным знаком Briggs & Stratton Power Products Group, LLC Милуоки, шт. Висконсин, США.

Безопасность эксплуатации



Поздравляем вас с приобретением данного садово-огородного оборудования высшего класса. Наша продукция разработана и произведена с соблюдением всех существующих стандартов по технике безопасности, существующих в отношении этого класса техники - или со стандартами, превышающими существующие по качеству.

Безопасность силового оборудования определяется безопасной эксплуатацией оборудования оператором. Если оборудование неправильно эксплуатируется или не обслуживается должным образом, это может быть опасно! Помните, что вы отвечаете как за свою собственную безопасность, так и за безопасность окружающих.

Принимайте разумные решения и думайте перед тем, как действовать. Если вы не уверены в том, возможно ли выполнить задачу, которую вы собираетесь выполнить, при помощи выбранного вами оборудования, обратитесь к профессионалу: обратитесь к вашему местному официальному дилеру.

Прочтите руководство

Руководство по эксплуатации содержит важную информацию по технике безопасности, с которой вы должны ознакомиться ДО того, как вы начнете эксплуатацию вашего оборудования, а также помнить о ней В ХОДЕ эксплуатации.

Безопасная техника эксплуатации, объяснение основных характеристики систем управления оборудованием, а также информация по технике безопасности включены в руководство для того, чтобы помочь вам извлечь максимальную пользу из инвестиции в оборудование.

Будьте внимательны и ознакомьтесь подробно с правилами техники безопасности и с информацией, представленной на следующих страницах. Также прочтите полностью раздел об эксплуатации.

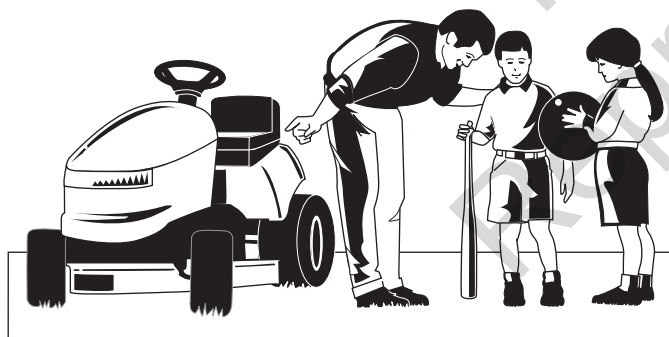

Дети

С детьми существует вероятность несчастных случаев. Не позволяйте им находиться поблизости от работающего оборудования. Детей часто привлекают различные устройства и процесс покоса. Не следует думать, что дети постоянно будет оставаться на том же месте, где вы видели их в последний раз. Если существует риск того, что дети могут оказаться на участке, где вы косите, обязательно сделайте так, чтобы за ними присматривал другой взрослый.

НЕ КАТАЙТЕ ДЕТЕЙ НА ЭТОМ МЕХАНИЗИРОВАННОМ ОБОРУДОВАНИИ! Таким образом вы будете поощрять их нахождение поблизости во время работы оборудования, что может привести к серьезным травмам. Они могут также походить к оборудованию с тем, чтобы вы их прокатили, неожиданно для вас, и вы можете наехать на них.

Обратный ход

Не косите в обратном направлении хода, кроме тех случаев, когда этого совершенно невозможно избежать. Всегда смотрите вниз и сзади, до и во время движения в обратном направлении, даже в том случае когда ножи косилки не работают.



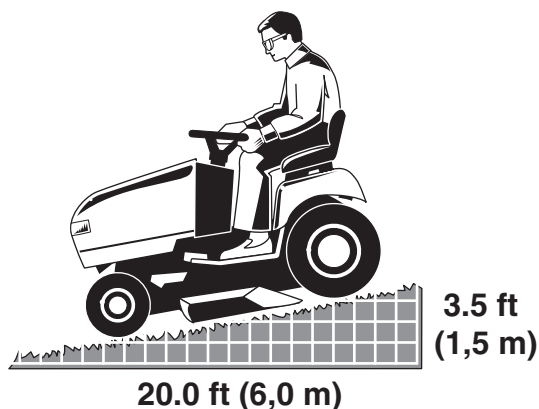

Работа оборудования на склоне

Если вы используете это оборудование на слишком крутом склоне, вы рискуете получить серьезную или даже смертельную травму. Использование этого оборудования на слишком крутом склоне или в случае, если отсутствует должное сцепление с поверхностью, может привести к тому, что вы потеряете контроль над управлением или перевернетесь.

Простое и надежное правило заключается в том, чтобы не эксплуатировать оборудование на склоне, на который вы не можете подняться вверх (в режиме двухколесного привода). Вы не должны эксплуатировать оборудование на склонах, подъем откоса которых превышает 1,5 м (3,5 фута), а длина откоса – 6,0 м (20 футов). Всегда направляйте движение вверх и вниз по склону: никогда не пересекайте его напрямую.

Также обратите внимание на то, что поверхность, по которой вы движетесь, может значительно повлиять на стабильность оборудования и на управление. Влажная трава или покрытый льдом асфальт могут серьезно повлиять на вашу способность управлять оборудованием.

Если вы не уверены в работе на склоне, не делайте этого. Не стоит рисковать.

Движущиеся части

В этом оборудовании имеется множество подвижных частей, которые могут нанести травму вам или кому-либо другому. Однако, если вы правильно сидите на сиденье и строго соблюдаете все правила, описанные в этом руководстве, оборудование вполне безопасно для эксплуатации.

Насадка косилки имеет вращающиеся ножи для покоса, которые могут ампутировать кисти рук или ступни ног. Во время работы не допускайте, чтобы кто-либо находился близко от оборудования!

Чтобы помочь вам, оператору, в безопасной эксплуатации данного оборудования, оно оснащено системой безопасности, активируемой во время присутствия оператора. НЕ предпринимайте попыток видоизменить или обойти систему. Немедленно свяжитесь с дилером, если система успешно не проходит все тесты для автоматической блокировки, описанные в данном руководстве.

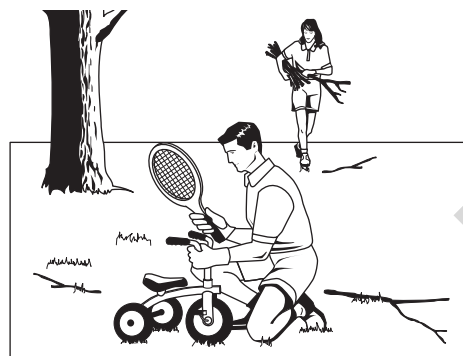

Выбрасываемые объекты

Данное оборудование оснащено вращающимися ножами косилки. Эти ножи способны поднимать и отбрасывать мусор, который может причинить серьезную травму кому-либо, кто находится поблизости. Обязательно очистите участок, на котором вы будете косить траву, ДО начала работы.

Не эксплуатируйте это оборудование без полной установки поддона для сбора травы или чехла для сброса (желоба).

Повторяем, во время работы не допускайте, чтобы кто-либо находился близко от оборудования! Если кто-либо оказывается на участке, немедленно остановите и отключите оборудование до тех пор, пока этот человек не покинет участок.

Заправка топливом и техническое обслуживание

Бензин является чрезвычайно легко воспламеняющимся веществом. Его пары также очень легко воспламенимы и могут перемещаться в воздухе, достигая удаленных источников возгорания. Бензин должен использоваться исключительно в качестве топлива, а не как растворяющее или чистящее вещество. Он никогда не должен храниться в месте, где могут скапливаться его испарения или где они могут перемещаться к источнику возгорания, например, постоянно включенной горелке. Топливо должно храниться в пластиковой плотно закрытой канистре для бензина утвержденного стандарта или в топливном баке трактора с плотно закрытой крышкой. Разлитое топливо необходимо немедленно убрать.

Безопасность и функционирование вашего оборудования тесно зависит от должного уровня технического обслуживания. Обязательно выполняйте процедуру техники безопасности, описанную в данном руководстве и в особенности регулярно тестируйте систему безопасности.





Внимательно прочитайте данные правила и выполняйте все именно так, как указано. Если Вы не будете следовать данным правилам, то это может привести к потере контроля за машиной, результатом чего могут быть физические травмы или смерть как для Вас так и для находящихся рядом с Вами людей, а также может быть нанесён вред частной собственности или оборудованию. **Данная косилка может отрезать кисти рук или ступни ног, а также может отбрасывать объекты.** Треугольник в тексте означает то, что указанным инструкциям или предупреждениям необходимо следовать в обязательном порядке.

ОБЩАЯ ЭКСПЛУАТАЦИЯ

1. Прочтите, разберитесь и выполняйте все указания, приведенные в руководстве и на оборудовании до начала эксплуатации.
2. Не держите кисти рук или ступни ног вблизи от вращающихся частей или под машиной. Все время держитесь в стороне от системы сброса.
3. Разрешайте эксплуатировать оборудование исключительно взрослым лицам, которые ознакомлены с инструкциями (местные правила могут ограничивать возраст оператора).
4. Уберите с участка такие предметы как камни, игрушки, проволоку и пр., которые могут быть подняты и отброшены ножом (ножами).
5. Убедитесь перед началом работы, что на участке нет других лиц. Если кто-либо оказывается на участке, остановите оборудование.
6. Никогда не перевозите пассажиров.
7. Не косите в обратном направлении хода, кроме тех случаев, когда этого совершенно невозможно избежать. Всегда смотрите вниз и сзади, до и во время движения в обратном направлении.
8. Никогда не направляйте сброс материала на кого-либо. Избегайте сбрасывать материал на стену или другое препятствие. Материал может срикошетить на оператора. Остановите нож(и), когда пересекаете поверхности покрытые щебнем.
9. Не эксплуатируйте это оборудование без полной установки поддона для сбора травы или чехла для сброса (желоба) или другие компоненты для безопасной работы.
10. Перед поворотом сбросьте скорость.
11. Запрещено оставлять без присмотра работающую машину. Всегда отключайте коробку отбора мощностей, устанавливайте трактор в режим тормоза при парковке, отключайте двигатель и вынимайте ключи из зажигания прежде, чем сойти с оборудования.
12. Если не косите, отключайте ножи (коробку отбора мощностей). Отключите двигатель и подождите, пока все компоненты оборудования полностью не остановятся, перед тем как чистить машину, снимать поддон для травы или освободить затор в системе сброса.
13. Эксплуатируйте оборудование исключительно днем или при хорошем искусственном освещении.
14. Запрещено управлять снегоочистителем, находясь в состоянии алкогольного или наркотического опьянения.
15. Если вы работаете рядом с автомобильными дорогами или пересекаете их, внимательно смотрите на предмет движущегося транспорта.
16. Уделяйте особенное внимание при погрузке или разгрузке оборудования на прицеп или грузовик.
17. Во время работы с оборудованием всегда пользуйтесь защитными очками.
18. Согласно статистическим данным, операторы в возрасте от 60 лет и выше имеют высокий процент травм, связанных с применением силовых приводов. Эти операторы должны оценить свою способность безопасно управлять оборудованием в достаточной степени, чтобы защитить себя и находящихся поблизости людей от травм.
19. Следуйте рекомендациям производителя относительно нагрузки веса и противовеса на колеса.
20. Помните, что оператор несет ответственность за несчастные случаи, в которые были вовлечены другие люди или имущество.
21. Все водители должны стремиться и получить профессиональное и практическое обучение работе.
22. Всегда будьте обуты в закрытую обувь и носите брюки. Никогда не работайте на оборудовании босиком или в открытых туфлях и сандалиях.
23. Перед использованием всегда визуально проверяйте ножи и системы крепления ножей на предмет их наличия, целостности и надежности крепления. Заменяйте изношенные или поврежденные части.
24. Отключите насадки перед: перезаправкой, снятием насадки, регулировкой (кроме случаев, когда регулировку можно произвести из рабочего места оператора).
25. Когда машина запаркована, стоит в хранении или оставлена без присмотра, опустите средства для резки кроме тех случаев, когда точно используется механический замок.
26. Перед тем как покинуть место оператора, вне зависимости от причины, активируйте тормоз для парковки (если система снабжена таковым), деактивируйте обор мощностей, отключите двигатель и выньте ключи из замка зажигания.
27. Чтобы уменьшить опасность возгораний, не допускайте накопления травы и листьев на оборудовании или наличия излишков масла. Не останавливайтесь и не паркуйте оборудование на сухих листьях, траве или возгораемых материалах.

ТРАНСПОРТИРОВКА И ХРАНЕНИЕ

1. Во время транспортировки оборудования на открытом прицепе, убедитесь, что машина располагается лицом вперед, по ходу движения. Если оборудование расположено лицом назад, движение ветра может нанести ущерб машине.
2. Внимательно следите за процессом заправки и дозаправки оборудования после транспортировки или хранения.
3. Никогда не храните оборудование (с топливом) в закрытом и плохо вентилируемом помещении. Пары топлива могут перемещаться к источнику возгорания (например, система отопления, котел для нагревания воды и пр.) и привести к взрыву. Топливные испарения также токсичны - как для людей, так и для животных.
4. Всегда придерживайтесь инструкций из руководства по эксплуатации двигателя при подготовке к хранению оборудования как на короткий, так и на длительный период.
5. Всегда соблюдайте инструкции из руководства по эксплуатации двигателя для проведения надлежащего запуска при возобновлении эксплуатации.
6. Никогда не храните машину или контейнер с топливом внутри помещения, где имеется источник открытого пламени или постоянно работающая горелка, как например в нагревателе для воды. Перед хранением позвольте оборудованию полностью остыть.

РАБОТА ОБОРУДОВАНИЯ НА СКЛОНЕ

Склоны являются основным фактором в несчастных случаях, связанных с потерей контроля и управления или переворачивания, которые могут привести к серьезной травме или смерти. Работа на любых склонах требует повышенной осторожности. Если вы не можете подняться вверх по склону, или если вы себя неуверенно чувствуете, работая на нем, не работайте на этом склоне.

Контроль за машиной - вне зависимости от ее типа (ручная или механизированная), которая скользит вниз по склону, невозможно восстановить применением тормозов. Основными причинами для потери управления являются следующие: недостаточность сцепления шин и поверхности почвы, слишком высокая скорость, неадекватное использование тормозов, тип машины, несоответствующий задаче, отсутствие информации о состоянии грунта, неправильное подключение и распределение нагрузки.

1. Косите траву вверх-вниз по склону, а не вдоль его поверхности.
2. Обращайте внимание на ямы, борозды или кочки. Машина может перевернуться на неровной поверхности. Высокая трава может скрывать помехи.
3. Выбирайте низкую скорость с тем, чтобы вам не приходилось останавливаться или сменять скорость в то время, как вы находитесь на склоне.
4. Не косите влажную траву. Шины могут ослабить сцепление.
5. Всегда держите машину на передаче, в особенности при движении вниз по склонам. Не переключайте на нейтральную и не скатывайтесь вниз.
6. Избегайте запуска, остановки или поворота на холме. Если шины потеряют сцепление, отключите нож(и) и медленно продолжайте движение по прямой линии вниз по склону.
7. Поддерживайте все движения на склонах в медленном и постепенном режимах. Не делайте резких изменений скорости или направления движения, которые могут привести к тому, что машина перевернется.
8. С особой осторожностью эксплуатируйте машины с поддонами для захвата травы или другими насадками; они могут повлиять на стабильность оборудования. Не используйте на крутых склонах.
9. Не пытайтесь стабилизировать машину, опустив ногу на землю (для механизированных машин).
10. Не косите траву вблизи от высоких подъездов, канав или бережных. Косилка может внезапно перевернуться, если колесо оказывается за краем обрыва или канавы, или если край грунта обрушивается.
11. Не используйте поддоны для захвата травы на крутых склонах.
12. Не косите на склонах, если вы не можете вновь подняться вверх по ним.
13. Обратитесь к официальному дилеру/ продавцу, чтобы получить рекомендации о распределении весов или противовесов для колес с целью повышения устойчивости оборудования.
14. Удалите помехи типа камней, веток деревьев и пр.
15. Используйте низкую скорость. Шины могут потерять сцепление на склонах даже если тормоза функционируют нормально.
16. Не поворачивайтесь на склонах кроме случаев, когда это абсолютно необходимо, и в таком случае, по возможности, поверните медленно и постепенно, вниз по склону.

БУКСИРОВКА ОБОРУДОВАНИЯ (ДЛЯ МЕХАНИЗИРОВАННЫХ МАШИН)

1. Буксируйте только с машиной, у которой есть прицепное приспособление, предназначенное для буксировки. Не подсоединяйте буксируемое оборудование иначе, кроме как через прицепное приспособление.
2. Следуйте рекомендациям производителя по ограничению веса для буксируемого оборудования и буксирования по склонам.

ОСТОРОЖНО

Вы не должны эксплуатировать оборудование на склонах, откос которых превышает 17,6 процентов (10°), что соответствует подъему в 106 см (3-1/2 фута) вертикально и 607 см (20 футов) горизонтально.

При работе на склонах используйте дополнительные нагрузки веса и противовеса на колеса. Обратитесь к дилеру/ продавцу, чтобы определить, какие весовые нагрузки имеются и подходят для вашей машины.

Перед въездом на склон выберите низкую скорость движения. В дополнение к передним весам, работайте с особой осторожностью на склонах, если на вашей машине сзади установлены поддоны для захвата травы.

Косите ВВЕРХ и ВНИЗ по склону, а не по его поверхности, с осторожностью меняйте направления движения и НЕ ЗАВОДИТЕ И НЕ ОСТАНАВЛИВАЙТЕ МАШИНУ НА СКЛОНЕ.

3. Никогда не допускайте, чтобы дети или кто-либо еще ехал в или на буксируемом оборудовании.
4. На склонах вес буксируемого оборудования может привести к потере сцепления или потере контроля за управлением.
5. Двигайтесь медленно и рассчитывайте на дополнительное расстояние, необходимое для остановки.
6. Не переключайте на нейтральную и не скатывайтесь вниз по склону.

ДЕТИ

Если оператор небрежно отнесется к присутствию детей, может произойти трагический несчастный случай. Детей часто привлекают различные устройства и процесс покоса. Не следует думать, что дети постоянно будут оставаться на том же месте, где вы видели их в последний раз.

1. Дети должны покинуть территорию, на которой идет покос, и находиться под присмотром другого ответственного совершеннолетнего лица.
2. Будьте бдительны и если дети зайдут на территорию, выключите машину.
3. До начала работы обратного хода и в течение такой работы, смотрите назад и вниз, чтобы избежать наезда на маленьких детей.
4. Никогда не перевозите детей, даже с отключенными ножами. Они могут упасть и получить серьезные травмы или помешать безопасной эксплуатации машины. Дети, которые когда-либо в прошлом катались на машине, могут внезапно появиться на участке покоса, чтобы покататься, и на них может быть совершен наезд машины.
5. Запрещено допускать детей к управлению машиной.
6. Будьте особенно внимательны, приближаясь к закрытым углам, кустам, деревьям или другим ограничивающим обзор объектам.

ВЫБРОСЫ

1. Выхлопные газы двигателя данной машины содержат химические вещества, которые, в определенных количествах, могут вызывать рак, врожденные пороки развития и оказывать другое негативное воздействие на систему репродукции человека.
2. Просмотрите соответствующие данные о пределе устойчивости выхлопов и коэффициент воздействия на воздух, которые приведены в наклейке по выхлопам на двигателе.

СИСТЕМА ЗАЖИГАНИЯ

1. Эта система искрового зажигания соответствует канадскому стандарту ICES-002.

СЕРВИС И ТЕХНИЧЕСКОЕ ОБСЛУЖИВАНИЕ

Безопасное обращение с бензином

1. Потушите все сигареты, сигары, трубки и другие источники возгорания.
2. Используйте контейнеры для бензина только установленного образца.
3. Никогда не снимайте крышку с бензинового бака и не добавляйте топливо при работающем двигателе. Перед дозаправкой позвольте двигателю остыть.
4. Никогда не заправляйте машину в помещении.
5. Никогда не храните машину или контейнер с топливом там, где имеется источник открытого пламени или постоянно работающая горелка, как например рядом с нагревателем для воды или другими приборами.
6. Никогда не наполняйте контейнеры внутри машины или в кузове грузовика с пластмассовой обшивкой. Всегда ставьте контейнер на землю, вдали от машины, перед тем, как начать переливать.
7. Снимайте устройства, работающие на топливе, с грузовика или прицепа и заливайте топливо в них на земле. Если это невозможно, тогда заливайте топливо на таких прицепах с применением переносных контейнеров вместо того, чтобы заливать бензин через горлышко бензобака.
8. Сохраняйте контакт заправочного пистолета с ободом топливного бака или емкости на протяжении всего процесса заправки. Не следует использовать фиксатор открытого положения заправочного устройства пистолета заправочной колонки.
9. Если топливо пролилось на одежду, немедленно переоденьтесь.
10. Никогда не заполняйте топливный бак через край. Закройте топливный бак крышкой и плотно закрутите ее.
11. С особой осторожностью работайте с бензином и другими видами топлива. Они легко воспламеняются, а их пары взрывоопасны.
12. Если произошел разлив топлива, не запускайте двигатель, а откатите машину от места разлива и не создавайте источников зажигания до тех пор, пока не развеется испарения топлива.
13. Плотно закройте все топливные баки и емкости с топливом крышками.

Сервис и техническое обслуживание

1. Никогда не держите машину в ходовом состоянии в закрытом помещении, где есть угроза накопления угарного газа.
2. Следите, чтобы гайки и болты, в особенности болты крепления ножей, были затянуты, и поддерживайте оборудование в хорошем состоянии.
3. Не следует пренебрежительно относиться к устройствам обеспечения безопасности. Регулярно проверяйте их состояние и ремонтируйте, если они не функционируют надлежащим образом.
4. Не допускайте накопления на машине травы, листьев и иного мусора. Убирайте все масло или топливо, которое пролилось, а также любой мусор, пропитанный топливом. Перед хранением позвольте оборудованию полностью остыть.
5. Если вы ударили какой-либо предмет, остановитесь и осмотрите машину. При необходимости до повторного запуска отремонтируйте машину.
6. Никогда не осуществляйте ремонт или регулировку при работающем оборудовании.
7. Регулярно проверяйте компоненты поддона для сбора травы и чехол системы сброса и при необходимости заменяйте части компонентами, рекомендованными производителем.
8. Ножи косилки острые. Оберните нож или наденьте перчатки и с особой осторожностью обслуживайте эти части.
9. Как можно чаще проверяйте функциональность тормозов. При необходимости производите наладку и обслуживание.
10. Поддерживайте в читаемом виде или по мере необходимости заменяйте наклейки с инструкциями и указаниями по технике безопасности.

11. Не удаляйте топливный фильтр когда двигатель еще горячий, так как пролитый бензин может возгореться. Не раздвигайте зажимы бензопровода дальше необходимого минимума. Убедитесь, что зажимы плотно захватывают трубы над фильтром после установки.
12. Не используйте бензин, который содержит МЕТИЛОВЫЙ СПИРТ, бензин, содержащий более 10% этилового спирта, добавки к бензины или белый бензин, так как это может привести к повреждению двигателя / топливной системы.
13. Если есть необходимость в освобождении топливного бака, слив топлива необходимо производить на открытом воздухе.
14. Замените неисправные глушители.
15. Проводя ремонт, для замены используйте только авторизованные детали.
16. Осуществляя наладки и настройки, всегда соблюдайте соответствие заводским характеристикам.
17. Для проведения капитального ремонта и полного обслуживания следует обращаться только на авторизованные станции технического обслуживания.
18. Без специальной подготовки запрещено производить серьезные ремонтные работы данного устройства. Выполненное ненадлежащим образом обслуживание может привести к авариям при эксплуатации, повреждениям оборудования и аннулированию гарантии изготовителя.
19. Работая с косилкой с множественными ножами, будьте осторожны, так как вращение одного ножа может привести к вращению других.
20. Не меняйте настройки регулятора хода двигателя или завышайте скорости работы двигателя. Работа двигателя на очень высокой скорости может создать риск нанесения травмы.
21. Отключите приводные насадки, остановите двигатель, выньте ключи из замка зажигания и отключите провод(а) к свече зажигания при: освобождении от закурорков насадки и желоба сброса, выполнении обслуживания, ударе о предмет или если машина ненормально вибрирует. Если произошло столкновение с посторонним предметом, тщательно осмотрите машину на предмет каких-либо повреждений и произведите ремонтные работы по устранению этих повреждений до повторного запуска и работы оборудования.
22. Держите руки в стороне от движущихся частей, таких как вентилятор охлаждения гидронасоса, во время работы трактора. (Вентиляторы охлаждения гидронасоса обычно расположены наверху поперечной оси).
23. Оборудование с гидравлическими насосами, трубами или моторами: **ОСТОРОЖНО:** Гидравлическая жидкость, которая может вытечь под давлением, имеет достаточную силу, чтобы проникнуть сквозь кожу и вызвать серьезную травму. Если инородная жидкость инъецируется под кожу, ее необходимо удалить хирургически в течение нескольких часов, обратившись к врачу, знакомому с такого рода травмой, иначе это может привести к гангрене. Держите туловище и руки в стороне от отверстий или пистолетов, через которые выталкивается гидравлическая жидкость под высоким давлением. Для обнаружения утечки используйте бумагу или картон, а не руки. Убедитесь в том, что все соединения для гидравлической жидкости плотно перекрыты и все гидравлические трубки и шланги в хорошем состоянии, прежде чем вы примените давление в системе. Если утечки имеют место, немедленно передайте оборудование вашему официальному дилеру для обслуживания.
24. **ОСТОРОЖНО:** Оборудование с накоплением энергии. Неправильное освобождение пружин может привести к серьезной травме. Пружины должны сниматься подготовленным техником.
25. Модели, оборудованные радиатором двигателя: **ОСТОРОЖНО:** Оборудование с накоплением энергии. Чтобы предотвратить риск серьезной травмы в результате воздействия горячего охладителя или выхода пара, никогда не пытайтесь удалить крышку с радиатора во время работы двигателя. Остановите двигатель и дайте ему остыть. И даже после этого снимайте крышку с большой осторожностью.

Маркировка для безопасности

Все маркировки ОПАСНОСТЬ, ВНИМАНИЕ, ОСТОРОЖНО и иные инструкции, которые приведены на вашей механизированной модели, должны быть внимательно прочитаны и выполнены. Невыполнение этих инструкций может привести к травме тела. Эта информация приведена для вашей безопасности и является очень важной! Маркировки для безопасности, приведенные ниже, находятся на вашей механизированной модели и на косилке.

Если какая-либо из этих маркировок отсутствует или повреждена, немедленно замените ее. Обратитесь к местному дилеру, чтобы получить замену маркировок.

Эти наклейки легко наносятся и служат постоянным визуальным напоминанием вам и остальным лицам, которые могут пользоваться этим оборудованием, о необходимости выполнения указания по технике безопасности в целях безопасной и эффективной эксплуатации.

Иконки с информацией по безопасности

Предупреждение: Читайте Руководство по эксплуатации.

Прочитайте и разберитесь с руководством по эксплуатации до начала использования этой машины.



Опасность: Угроза ампутации.

Эта косилка способна ампутировать конечности. Держите кисти рук и ступни ног на расстоянии от ножей.



Опасность: Выбрасываемые объекты.

Эта машина способна выбрасывать предметы и мусор. Не допускайте близстоящих лиц.



Опасность: Пожароопасно.

Не дозаправляйте топливо, когда двигатель еще не остыл или работает. Остановите двигатель и оставьте его на 3 минуты остыть до заправки топливом.



Предупреждение: Выньте ключ до начала работы.

Выньте ключ и обратитесь к технической литературе до начала ремонтных работы или проведения технического обслуживания.



Опасность: Горячая поверхность.

Позвольте машине остыть до того, как вы коснетесь этого участка.



Опасность: Переверот машины.

Не используйте эту машину на склонах выше 10°.



Опасность: Отравление угарным газом.

Не запускайте двигатель в помещении с отсутствием вентиляции.



Опасность: Угроза ампутации.

Эта машина может отрезать конечности. Во время работы двигателя не допускайте нахождения рядом лиц или детей.



Опасность: Угроза ампутации.

Эта косилка способна ампутировать конечности. Держите кисти рук и ступни ног на расстоянии от ножей.



Иконки с информацией по безопасности
Часть номер 1734027



Положения ключа
зажигания
Часть номер 1722806



Иконка с информацией
по безопасности
Часть номер 1735890



Иконка с информацией
по безопасности
Часть номер 1735890



Уровень топлива
Часть номер
1735889

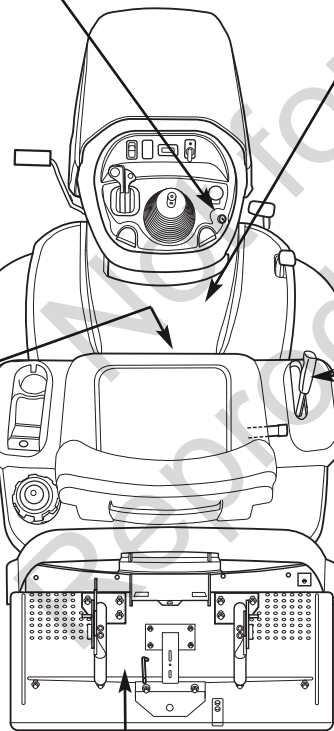

Подъемник косилки
Часть номер 1730264



Освобождение
трансмиссии
Часть номер 1735265



Счетчик часов (некоторые модели)

Счетчик часов подсчитывает число часов, когда ключ был в положении РАБОТА.



Опция покоса в обратном направлении (RMO)

Опция покоса в обратном направлении позволяет косить траву (или использовать иные приспособления привода отбора мощностей [РТО]), двигаясь в обратном направлении. Если вы решили косить траву, двигаясь в обратном направлении, поверните ключ RMO после активации РТО. Светодиодный индикатор загорится, после чего оператор может начать движение машины в обратном направлении. При каждой активации РТО, если необходимо, RMO следует активировать повторно.



Переключатель коробки отбора мощности

Переключатель коробки отбора мощности (РТО) активирует и деактивирует насадки, которые используют в своей работе функцию РТО. Чтобы активировать РТО, потяните на переключателе ВВЕРХ. Нажмите ВНИЗ, чтобы деактивировать. *Обратите внимание на то, что оператор должен устойчиво сидеть на сиденье трактора, чтобы функция РТО работала.*



Переключатель зажигания

Переключатель зажигания запускает и останавливает двигатель, и имеет три положения:



ОТКЛЮЧИТЬ Останавливает двигатель и отключает систему электропитания.



РАБОТАТЬ Позволяет двигателю работать и включает систему электропитания.



ЗАПУСТИТЬ Проворачивает вал двигателя, чтобы запустить его.

ПРИМЕЧАНИЕ: *Никогда не оставляйте переключатель зажигания в положении РАБОТАТЬ при остановленном двигателе - это посадит аккумулятор.*



Педали контроля скорости движения

Скорость движения трактора вперед управляется педалью скорости движения трактора вперед. Скорость движения трактора назад управляется педалью скорости движения трактора назад.

Нажатие любой из педалей будет увеличивать скорость движения. Обратите внимание, что чем глубже нажата педаль, тем быстрее будет двигаться трактор.



Управление системой стабилизации скорости

Функция управления автоматическим поддержанием скорости используется для того, чтобы замкнуть рычаг управления скорости на движении вперед. Управление автоматическим поддержанием скорости имеет пять положений.



Рычаг подъема косилки

Рычаг подъема косилки регулирует высоту среза при работе косилки. Потяните рычаг вниз, чтобы уменьшить высоту, и потяните его вверх - чтобы поднять.



Рычаг регулировки сиденья

Сиденье может регулироваться вперед и назад. Подвиньте рычаг, выберите желаемое положение сиденья и отпустите рычаг, чтобы зафиксировать выбранное положение сиденья.



Рычаг клапана освобождения трансмиссии

Рычаг клапана освобождения трансмиссии деактивирует трансмиссию таким образом, что трактор можно толкать вручную. См. раздел **Работа с трактором в ручном режиме**, где приведена соответствующая информация об эксплуатации.



Топливный бак

Чтобы удалить крышку, поверните ее против часовой стрелки.



12V Розетка для подключения питания (Некоторые модели)

Розетка для подключения питания - 12В, постоянный ток. Дополнительный компонент должен быть категории не выше 9 ампер.



Датчик уровня топлива

Показывает уровень топлива в баке.



Тормоза для парковки

Рукоятка тормоза для парковки используется для фиксации тормоза для парковки во время остановки трактора. Нажав полностью на педаль тормоза и потянув вверх за рукоятку активирует тормоз парковки.



Педаль тормоза

Нажатие педали тормоза применяет тормоз трактора.

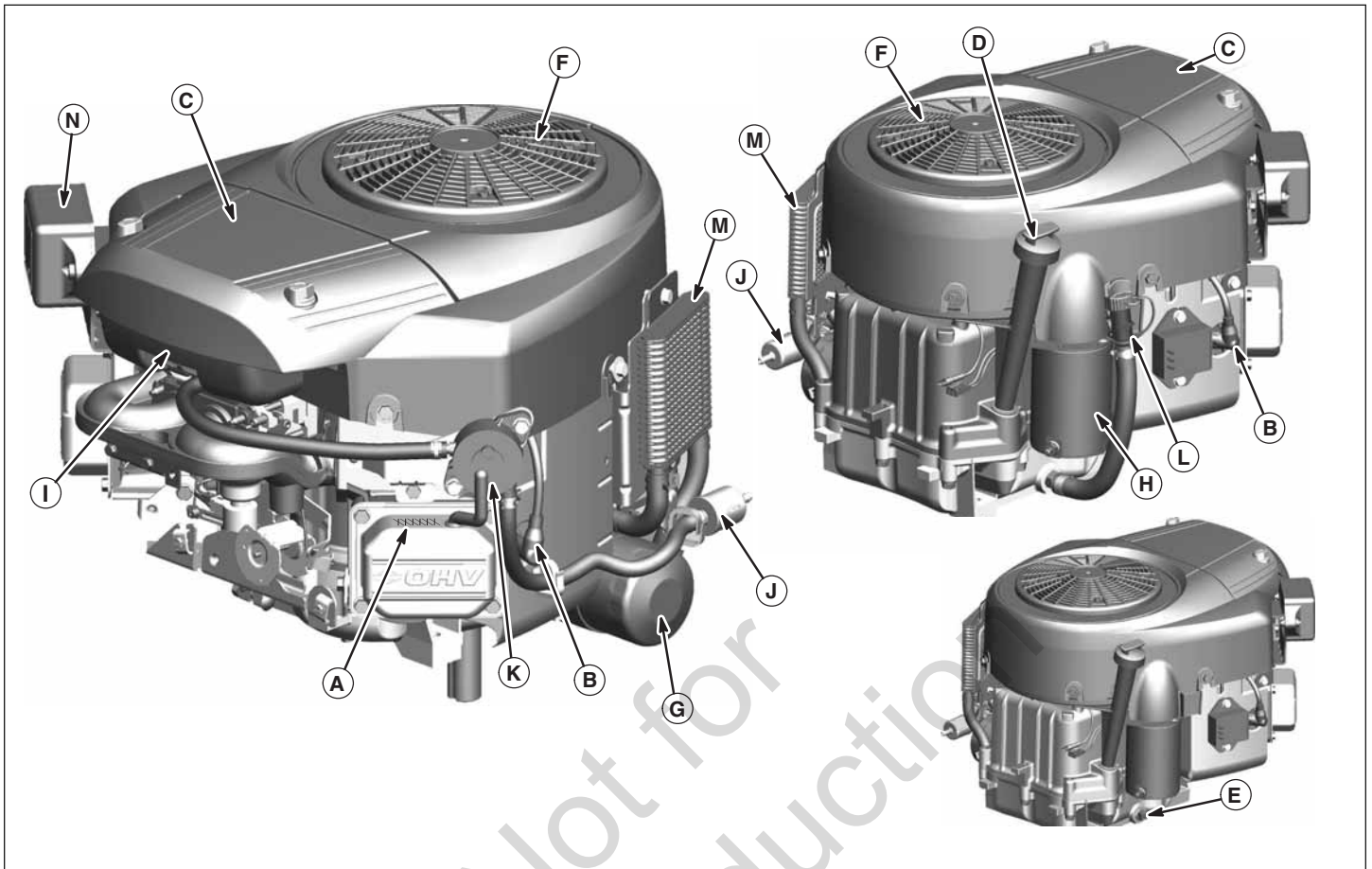

Рычаги управления двигателя

Рисунок 3

РЫЧАГИ УПРАВЛЕНИЯ ДВИГАТЕЛЯ

- A. Идентификация двигателя
- B. Свеча зажигания
- C. Воздухоочиститель
- D. Масляный щуп
- E. Пробка отверстия для слива масла
- F. Вращающееся сито
- G. Масляный фильтр
- H. Электрическое пусковое устройство
- I. Карбюратор
- J. Топливный фильтр (может отсутствовать)
- K. Топливный насос (может отсутствовать)
- L. Быстрый слив масла (может отсутствовать)
- M. Охладитель масла (может отсутствовать)
- N. Электронное контрольное устройство (может отсутствовать)



Тестирование системы автоматической защитной блокировки

Данная машина оборудована переключателями для автоматической защитной блокировки и другими устройствами безопасности. Эти системы безопасности представлены для вашей защиты: не пытайтесь обойти переключатели безопасности и никогда не нарушайте работу устройств безопасности. Регулярно проверяйте их функционирование.

Проверка функциональной БЕЗОПАСНОСТИ

Ваша машина оснащена системой безопасности с переключателем на сиденье. Проверяйте функционирование переключателя на сиденье каждую осень и весну при помощи следующих тестов.

Тест 1 — Двигатель НЕ должен провернуть вал, если:

- Переключатель РТО находится в положении ВКЛЮЧЕНО, ИЛИ
- Педаль тормоза НЕ полностью выжата (тормоз парковки ОТКЛЮЧЕН), ИЛИ
- Рычаг системы стабилизации скорости НЕ находится в НЕЙТРАЛЬНОМ положении.

Тест 2 — Двигатель ДОЛЖЕН провернуть вал и запуститься, если:

- Оператор ситит на сиденье, И
- Переключатель РТО находится в положении ВЫКЛЮЧЕНО, И
- Педаль тормоза полностью выжата (тормоз парковки ВКЛЮЧЕН) И
- Рычаг системы стабилизации скорости находится в НЕЙТРАЛЬНОМ положении.

Тест 3 — Двигатель должен ОТКЛЮЧИТЬСЯ, если:

- Оператор поднимется с сиденья при активированном РТО, ИЛИ
- Оператор поднимется с сиденья, когда педаль тормоза НЕ полностью выжата (тормоз парковки ОТКЛЮЧЕН).

Тест 4 — Проверка времени остановки ножа косилки

Ножи косилки и ремень привода косилки должны полностью остановиться в течение 5 секунд после того, как электрический переключатель РТО будет ВЫКЛЮЧЕН (или оператор поднимется с сиденья). Если приводной ремень косилки не остановится в течение пяти секунд, Обратитесь к официальному дилеру.

Тест 5 — Проверка опции покоса при обратном направлении движения (RMO)

- Двигатель должен отключиться, если предпринимается попытка движения в обратном направлении при включенном РТО и неактивированной RMO.
- Индикатор RMO загорится, когда опция RMO активирована.

ОСТОРОЖНО

Если машина не прошла тест безопасности, не работайте на ней. Обратитесь к вашему официальному дилеру. Ни при каких обстоятельствах не пытайтесь обойти цель системы автоматической защитной блокировки.

Рекомендации по маслу

Мы рекомендуем использовать сертифицированные масла Briggs & Stratton для наилучшей работы двигателя. Другие высококачественные детергентные масла могут быть использованы, если они имеют категорию SF, SG, SH, SJ или выше. Не используйте специальных добавок.

Вязкость масла для двигателя зависит от внешней температуры. Используйте таблицу, чтобы выбрать наиболее подходящую вязкость масла для ожидаемой температуры.

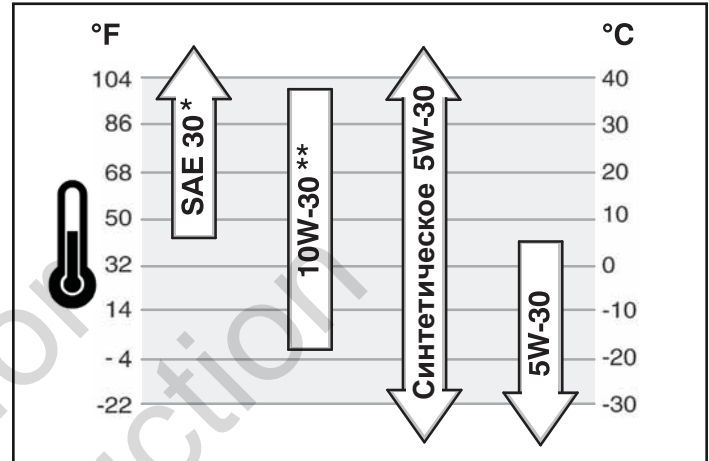

* Использование SAE 30 при температуре ниже 4°C (40°F) может привести к проблемам при запуске.

** Использование 10W-30 при температуре выше 27°C (80°F) может привести к более высокому расходу масла. Часто проверяйте уровень масла.

Проверка/долив масла

Перед доливом или проверкой уровня масла

- Расположите двигатель на ровной поверхности.
 - Очистите область залива масла от мусора.
1. Выньте масляной щуп (A, рис. 4) и вытрите его чистой тряпкой.
 2. Вставьте и закрутите масляной щуп.
 3. Выньте щуп и проверьте уровень масла. Он должен доходить до метки ПОЛНЫЙ (B) на масляном щупе.
 4. Если уровень масла низкий, медленно влейте масло в маслосливную горловину двигателя (C). Не переливайте через край. После залива масла подождите одну минуту и снова проверьте уровень масла.

ПРИМЕЧАНИЕ: Не заливайте масло через систему быстрого слива масла (L, рис. 3) (если таковая имеется).

5. Вставьте и закрутите масляной щуп.

Давление масла

Если давление слишком низкое, переключатель давления (если таковой имеется) либо остановит двигатель, либо активирует устройство предупреждающей сигнализации на оборудовании. Если это произойдет, остановите двигатель и проверьте уровень масла с помощью щупа.

Если уровень масла находится ниже метки ДОЛИТЬ, необходимо долить масло до отметки ПОЛНЫЙ на щупе. Запустите двигатель и проверьте, нормализовалось ли давление, прежде чем продолжить работу.

Если уровень масла находится между метками ДОЛИТЬ и ПОЛНЫЙ, не запускайте двигатель. Обратитесь к официальному дилеру для устранения проблемы с давлением масла.

Рекомендации по топливу

Топливо должно отвечать следующим требованиям:

- Чистый, свежий, неэтилированный бензин.
- Как минимум 87 ОЧ/87 октановый индекс (91 ОЧИ). использовании в условиях большой высоты над уровнем моря см ниже.
- Допускается использование бензина с до 10% этанола (бензоспирта) или с до 15% метилтретбутилового эфира.

ВНИМАНИЕ: Не используйте несанкционированный бензин, например Е85. Не примешивайте масло в бензин и не изменяйте двигатель для работы на другом топливе. Это повредит компоненты двигателя и **отменит гарантию**.

Чтобы избежать смолистых отложений в топливной системе, добавьте стабилизатор в топливо. См. раздел **Хранение**. Не все виды топлива одинаковы. Если вы испытываете проблемы при запуске или работе двигателя, попробуйте использовать топливо от другого поставщика или другой марки. Этот мотор сертифицирован для работы на бензине. Система снижения токсичности для данного двигателя основана на его модификациях.

Большая высота над уровнем моря

В условиях высоты более 1524 метров (5000 футов) над уровнем моря, допускается использование бензина с как минимум 85 ОЧ/85 октановый индекс (89 ОЧИ). Для того, чтобы соответствовать требованиям по токсичности, необходима регулировка для большой высоты. Эксплуатация без такой регулировки приведет к ухудшению работы, повышенному потреблению топлива и повышению токсичных выбросов. За информацией о регулировке для большой высоты обратитесь к официальному дилеру.

Не рекомендуется эксплуатация двигателя, отрегулированного для большой высоты, на высоте ниже 762 метров (2500 футов).

Долив топлива



ОСТОРОЖНО

Топливо и его испарения легко воспламеняются и взрывоопасны. Воспламенение или взрыв могут привести к тяжелым ожогам или смертельному исходу.

При доливе топлива

- Заглушите двигатель, дайте ему остыть как минимум 2 минуты, и только после этого снимите крышку топливного бака.
- Заполнение топливного бака следует осуществлять за пределами помещения или в хорошо вентилируемом помещении.
- Не следует переполнять топливный бак. Принимая в расчет увеличение объема топлива, не заполняйте бак выше низа горлышка.
- Держите топливо вдали от искр, открытого огня, зажженных горелок и других источников возгорания.
- Регулярно проверяйте топливные трубки, бак, крышку и патрубки на наличие трещин и протечек. Если необходимо, произведите замену.
- В случае пролива топлива, подождите, пока оно испарится, и только после этого запускайте двигатель.

1. Очистите область вокруг крышки топливного бака от грязи и мусора. Снимите крышку (А, рис. 5).
2. Наполните бак (В) топливом. Принимая в расчет увеличение объема топлива, не заполняйте бак выше низа горлышка (С).
3. Закройте крышкой горловину топливного бака.

Запуск двигателя



ОСТОРОЖНО

Топливо и его испарения легко воспламеняются и взрывоопасны. Воспламенение или взрыв могут привести к тяжелым ожогам или смертельному исходу.

При запуске двигателя

- Убедитесь, что провод свечи зажигания, глушитель, крышка топливного бака и воздушный фильтр (если таковые имеются) находятся на своих местах.
- Не заводите двигатель рукоятку при отключенном проводе свечи зажигания.
- Если произошел перелив топлива в карбюратор, и двигатель захлебывается, установите рычаг управления воздушной заслонкой (если таковой имеется) в положение ОТКРЫТЬ/РАБОТА, рычаг управления воздушной заслонкой (если имеется) в положение БЫСТРО и проворачивайте рукоятку, пока двигатель не заведется.



ОСТОРОЖНО



Двигатели вырабатывают окись углерода ядовитый газ без запаха и цвета.

Попадание в легкие окиси углерода может привести к появлению тошноты, потере сознания или смерти.

- Запуск и работа двигателя должны осуществляться за пределами помещения.
- Не запускайте и не оставляйте работающим двигатель в помещении, даже если двери или окна открыты.

ПРИМЕЧАНИЕ: Данный двигатель поставляется Briggs & Stratton без масла. Перед запуском двигателя обязательно залейте масло в соответствии с инструкциями в данном руководстве. Если вы запустите двигатель без масла, он может быть поврежден до состояния, не подлежащего ремонту, и не будет покрываться гарантией.

1. Проверьте уровень масла. См. раздел **Проверка/долив масла.**
2. Убедитесь, что рычаги управления движением деактивированы.
3. Поверните топливный перекрывающий клапан (**A**, рис. 6), если таковой имеется, в положение ВКЛ.
4. Переместите рычаг управления дроссельной заслонкой (**B**) в положение БЫСТРО. Управляйте двигателем в положении БЫСТРО.
5. Переведите комбинированный рычаг управления воздушной и дроссельной заслонкой (**C**) в положение ВОЗДУШНАЯ ЗАСЛОНКА.

ПРИМЕЧАНИЕ: Обычно в воздушной заслонке нет необходимости при повторном запуске еще теплого двигателя.

6. Поверните переключатель электрического включения (**D**) в положение ВКЛ./ПУСК.

ПРИМЕЧАНИЕ: Если двигатель не запускается после нескольких попыток, обратитесь к официальному дилеру.

ПРИМЕЧАНИЕ: Чтобы продлить срок службы стартера, используйте короткие циклы запуска (максимум пять секунд). Подождите одну минуту между циклами запуска.

7. Когда двигатель разогреется, передвиньте рычаг управления воздушной заслонкой (**C**) в положение РАБОТА.

Вождение трактора

1. Сядьте на сиденье и настройте сиденье таким образом, чтобы вы могли удобно достать до всех рычагов управления и хорошо видеть панель управления.
2. Активируйте тормоз для парковки.
3. Убедитесь, что переключатель РТО деактивирован.
4. Запустите двигатель (см. раздел **Запуск двигателя**).
5. Де-активируйте тормоз для парковки и выжмите педаль тормоза.
6. Выжмите педаль управления скоростью движения вперед, чтобы начать движение вперед. Освободите педаль, чтобы остановиться. Обратите внимание, что чем глубже нажата педаль, тем быстрее будет двигаться трактор.
7. Остановите трактор отпустив педали управления скоростью движения, установив тормоз для парковки и отключив двигатель (см. раздел **Остановка трактора и двигателя**).

Покос

1. Установите желаемый уровень среза травы с помощью рычага подъемника косилки.
2. Активируйте стояночный тормоз. Убедитесь, что переключатель РТО деактивирован.
3. Запустите двигатель (см. раздел **Запуск двигателя**).
4. Переведите дроссельное управление в ПОЛНОЕ положение.
5. Активируйте РТО, чтобы запустить ножи косилки.
6. Начните покос.

ПРИМЕЧАНИЕ: При включении сигнала предупреждения о заполнении поддона для сбора травы необходимо немедленно отключить отбор мощности (РТО) с целью предотвращения забивки трубки сброса. Затем необходимо переместить газонокосилку к месту разгрузки и опорожнить поддон (см. раздел **Опорожнение поддона для сбора травы**).

7. По завершении работы, отключите РТО и поднимите раму косилки при помощи рычага подъемника.
8. Остановите двигатель (см. раздел **Остановка трактора и двигателя**).



ОСТОРОЖНО

Двигатель отключится в случае, когда педаль управления движением назад будет выжата в то время как РТО активирована, а функция RMO - нет. Оператор должен всегда выключать РТО до начала движения по дорогам, улицам и другим участкам, где могут быть другие транспортные средства. Внезапная потеря привода может представить собой опасность.

ОСТОРОЖНО

Покос при движении в обратном направлении может быть опасен для лиц, находящихся поблизости. Если оператор не бдителен в отношении возможного присутствия детей, могут произойти несчастные случаи. Никогда не активируйте RMO в присутствии детей. Детей часто привлекают различные устройства и процесс покоса.

Покос в обратном направлении

Если оператор решает косить траву в обратном направлении движения, то система RMO может использоваться. Если вы решили использовать опцию покоса травы при обратном направлении движения (RMO), поверните ключ RMO после активации PTO. Светодиодный индикатор загорится, после чего оператор может начать движение машины в обратном направлении. При каждой активации PTO, если необходимо, RMO следует активировать повторно. Ключ должен быть вынут, чтобы ограничить доступ к функции RMO.

Движение трактора вручную

1. Де-активируйте PTO и отключите двигатель.
2. Нажмите на рычаг на примерно 6 см (2-3/8 дюймов), чтобы освободить трансмиссию (A, рис. 7).
3. Теперь трактор можно управлять, толкая его вручную.



НЕ БУКСИРУЙТЕ ТРАКТОР

Буксирование трактора приведет к повреждению трансмиссии. • Не используйте другое транспортное средство, чтобы толкать или тянуть это оборудование. • Не активируйте рычаг высвобождения трансмиссии во время работы двигателя.



Функция тормоза для парковки

Применение тормоза для парковки - см. рис. 8. Чтобы зафиксировать тормоз для парковки, отпустите педали скоростей движения (A), полностью выжмите педаль тормоза (B), потяните ВВЕРХ за рукоятку тормоза для парковки (C), а затем отпустите педаль тормоза.

Освобождение тормоза для парковки - См. рис. 8. Чтобы освободить тормоз для парковки, выжмите педаль тормоза (B).

Функционирование системы стабилизации скорости

ДЛЯ АКТИВАЦИИ:

1. Потяните вверх за ручку системы стабилизации скорости (D, рис. 8).
2. Выжмите педаль регулирования скорости движения вперед (A).
3. Поднимите вверх ручку системы стабилизации скорости (D), когда будет достигнута желаемая скорость. Система стабилизации скорости зафиксируется в одном из пяти положений.

ДЛЯ ДЕ-АКТИВАЦИИ:

1. Выжмите педаль тормоза (B, рис. 8).

ИЛИ

2. Выжмите педаль регулирования скорости движения вперед (A).

Счетчик часов (если предусмотрено)

Счетчик часов (E, рис. 8) подсчитывает число часов, когда ключ был в положении РАБОТАТЬ.

Остановка трактора и двигателя

1. Верните рычаг(и) управления скоростью движения в нейтральное положение.
2. Деактивируйте PTO и подождите, пока все движущиеся части не остановятся.
3. Переведите рычаг дроссельного управления в положение МЕДЛЕННО, а ключ зажигания - в положение ВЫКЛЮЧИТЬ (D, рис. 6). Выньте ключ из замка зажигания.

Опорожнение поддона для сбора травы

Для опорожнения поддона для сбора травы:

1. Выдвиньте и сдвиньте вперед рычаг поддона (A, рис. 9), в результате чего произойдет опорожнение поддона (B).
2. Закройте поддон с помощью рычага поддона и вновь верните рычаг в исходное положение.

Съем и установка поддона для сбора травы

ОСТОРОЖНО

Не работайте на машине без установки направляющего или приемного устройства.

1. Откройте защелку поддона для сбора травы (**A**, рис. 10), расположенную позади левого заднего колеса.
2. Поднимите защелку и сдвиньте ее назад.
3. Приоткройте поддон с помощью рычага поддона (**B**).
4. Поднимите поддон для сбора травы с задних рычагов поддержки.
5. Установите в порядке, обратном порядку снятия. Чтобы установка поддона для сбора травы была легче, обязательно выровняйте по стрелкам на поддоне для сбора травы и задней части трактора.

Съем и установка мульчирующей насадки

ОСТОРОЖНО

Для вашей личной безопасности не касайтесь острых ножей косилки голыми руками. Неосторожное или неправильное обращение с ножами может привести к серьезной травме.

1. Снимите поддон для сбора травы.
2. Удерживая рукоятку (**A**, рис. 11), введите насадку внутрь канала. Убедитесь, что корпус движется до верхней части направляющих внутри насадки-деки косилки.
3. Переместите рукоятку в направлении от себя, чтобы сжать внутреннюю пружину.
4. Вставьте трубу-удлинитель в отверстие конца канала и закрепите ее с помощью крепежного элемента (**B**).
5. Установите на место поддон для сбора травы.
6. Для съема мульчирующей насадки проделайте описанные действия в обратном порядке.

Настройка системы предупреждения о переполнении поддона для сбора травы

Объем травы в поддоне, при достижении которого включается сигнал предупреждения, может быть установлен с помощью лопатки системы предупреждения.

Установка объема травы

Для увеличения объема травы в коллекторе, при достижении которого включается сигнал предупреждения, необходимо поднять скобу лопатки (**A**, рис. 12). Для уменьшения указанного объема необходимо опустить скобу.

1. Ослабьте крепление скобы (**B**).
2. Переместите скобу лопатки (**A**) вверх или вниз.
3. Зафиксируйте скобу с помощью крепления.

Регулировка высоты среза

Рычаг подъемника косилки (**A**, рис. 13) используется для поднятия и снижения рамы косилки для достижения желаемой высоты среза травы.

Чтобы опустить раму, потяните рычаг подъемника косилки слегка назад, толкните его влево и проведите вниз. Чтобы поднять раму косилки, потяните рычаг подъемника вверх и замкните его в отверстии справа.

Подсоединение прицепа

Максимальная допустимая сила горизонтального тягового бруса составляет 280 ньютон. Максимальная допустимая сила вертикального тягового бруса составляет 160 ньютон. Это равно прицепу в 113 кг (250 фунтов) с 10-градусным холмом. Закрепите прицеп при помощи шплинтуемого штифта соответствующего размера (**A**, рис. 14) и зажима (**B**).

ПРОЦЕДУРА		ПЕРВЫЕ 5 ЧАСОВ	КАЖДЫЕ 8 ЧАСОВ ИЛИ РАЗ В ДЕНЬ	КАЖДЫЕ 25 ЧАСОВ ИЛИ РАЗ В ГОД	КАЖДЫЕ 50 ЧАСОВ ИЛИ РАЗ В ГОД	РАЗ В ГОД
ТРАКТОР И КОСИЛКА	Проверка системы автоматической защитной блокировки		✓			
	Проверка тормозов трактора				✓	
	Проверка времени остановки ножа косилки			✓		
	Проверка трактора и косилки на предмет наличия ослабленных деталей			✓		
	Смазка трактора и косилки					✓ Обратитесь к дилеру
	Чистка аккумулятора и кабелей				✓	
	Проверка давления в шинах			✓		
	Чистка трактора и рамы косилки		✓			
	Проверка ножей косилки					✓ Обратитесь к дилеру
ДВИГАТЕЛЬ	Замена моторного масла	✓			✓	
	Проверка уровня моторного масла		✓			
	Очистите отсек двигателя от заметного мусора		✓			
	Чистка воздушного фильтра и предварительного очистителя*			✓		
	Замена масляного фильтра				✓	
	Осмотр глушителя					✓ Обратитесь к дилеру
	Замена воздушного фильтра					✓
	Замена предварительного очистителя					✓
	Замена свечи зажигания					✓ Обратитесь к дилеру
	Замена топливного фильтра					✓ Обратитесь к дилеру

*В пыльных условиях или в условиях с загрязненным воздухом рекомендуется более частая чистка.

Проверка давления в шинах

Давление в шинах должно проверяться периодически и поддерживаться на уровне, показанном в таблице. Обратите внимание на то, что это давление может несколько отличаться от значения «максимального наполнения воздухом», указанного на внутренней стенке шины. Указанный уровень давления обеспечивает необходимое сцепление, улучшает качество среза и продлевает срок действия шины.



Проверка времени остановки ножа косилки

Ножи косилки и ремень привода косилки должны полностью остановиться в течение 5 секунд после того, как электрический переключатель РТО будет выключен.

1. Когда трактор находится в нейтральном положении, РТО де-активировано и оператор сидит на сиденье, запустите двигатель.
2. Посмотрите через левое нижнее основание для ног на ремень привода косилки. Активируйте РТО и подождите несколько секунд. Де-активируйте РТО и проверьте, как долго потребуются для полной остановки ремня привода косилки.
3. Если приводной ремень косилки не остановится в течение пяти секунд, Обратитесь к официальному дилеру.

Техническое обслуживание аккумулятора



ОСТОРОЖНО

Когда вы удаляете или устанавливаете кабели аккумулятора, сначала ПЕРВЫМИ отключите отрицательные кабели, а подключайте их - ПОСЛЕДНИМИ. Если это сделано не в указанном порядке, положительный терминал может быть замкнут к рамке инструментом.

Чистка аккумулятора и кабелей

1. Отсоедините кабели от аккумулятора, отрицательные кабели в первую очередь (А, рис. 15), затем крышку и положительные кабели (В).
2. Ослабьте барашковую шайбу и прокладку (D).
3. Поверните стержень крепления (С) вверх и в сторону от аккумулятора. Закрепите к рулевой башне.
4. Удалите аккумулятор (Е).
5. Очистите отделение аккумулятора раствором пищевой соды и воды.
6. Очистите терминалы аккумулятора и окончания кабеля жесткой щеткой и чистящим веществом для терминалов аккумулятора до тех пор, пока они не заблестят.
7. Вновь установите аккумулятор (Е) в отделение для него. Закрепите при помощи стержня крепления аккумулятора (С) используя барашковую шайбу и прокладку (D).
8. Вновь подсоедините кабели аккумулятора, положительные кабели и крышку вначале (В), а затем отрицательные кабели (А).
9. Покройте концы кабеля и терминалы аккумулятора техническим вазелином или непроводящей смазкой.

Зарядка аккумулятора



ОСТОРОЖНО

Не допускайте открытого пламени и искр вблизи от аккумулятора; газы, которые выделяются из него, сильно взрывоопасны. Хорошо проветрите аккумулятор прежде чем заряжать его.

Полностью разряженный аккумулятор или слишком слабый для запуска двигателя может быть результатом повреждения в системе зарядки или другом электрическом компоненте. Если существуют сомнения о причине проблемы, обратитесь к своему дилеру. Если необходимо заменить аккумулятор, см. раздел **Чистка аккумулятора и кабелей**.

Чтобы зарядить аккумулятор, следуйте указаниям производителя зарядного устройства для аккумулятора, а также всем предупреждениям, включенным в раздел **Техника безопасности при эксплуатации** данного руководства. Зарядите аккумулятор полностью. Не заряжайте при силе тока выше 10 ампер.

Смазка

Смазывайте оборудование в местах, указанных на Рисунках 16-19, а также в перечисленных точках для смазывания. В целом, все движущиеся металлические компоненты должны быть смазаны в точках контакта с другими частями. Не допускайте попадания масла и жира на ремни и ролики тяги. Вытирайте поверхности начисто до и после смазки.

Регулировка сиденья

Сиденье может регулироваться вперед и назад. Передвиньте рычаг (А, рис. 20), выберите желаемое положение сиденья и отпустите рычаг, чтобы зафиксировать выбранное положение сиденья.

Регулировка тормоза

Эта машина не имеет тормозов, которые можно корректировать вручную. Если тормоз не работает должным образом, обратитесь к официальному дилеру.

Смена масла

Использованное масло является опасным отходом, и должно утилизироваться должным образом. Его не следует утилизировать как обычные домашний мусор. Осведомитесь в местных органах власти, центре технического обслуживания или мастерских повторной переработки и безопасной утилизации.

Слив масла

1. Пока двигатель еще теплый, отсоедините провод свечи зажигания (А, рис. 21) и отведите его от свечи.
2. Выньте масляный щуп (D).

Стандартная пробка отверстия для слива масла

1. Выньте пробку из отверстия для слива масла (В, рис. 21). Слейте масло в подходящую для этого емкость.
2. После того, как все масло будет слито, установите и закрепите пробку.

Быстрый слив масла (может отсутствовать)

1. Отсоедините трубку для слива масла (G, рис. 21) на боковой стороне двигателя.
2. Поверните и снимите крышку с отверстия для слива масла (H). Осторожно опустите систему быстрого слива масла (I) в подходящую для этого емкость (J).
3. После того, как все масло будет слито, закройте крышкой отверстие для слива масла. Присоедините трубку для слива масла к боковой стороне двигателя.

Замена масляного фильтра (если таковой имеется)

Рекомендуемую частоту замены см. в таблице **Техническое обслуживание**.

1. Слейте масло из двигателя. См. раздел **Слив масла**.
2. Выньте масляной фильтр (С, рис. 22) и утилизируйте его должным образом.
3. Перед установкой нового фильтра слегка смажьте уплотнительную прокладку свежим, чистым маслом.
4. Установите масляной фильтр вручную таким образом, чтобы уплотняющая прокладка соприкасалась с адаптером фильтра, а затем закрутите фильтр на 1/2-3/4 оборота.
5. Влейте м асло. См. раздел **За лив масла**.
6. Запустите двигатель и дайте ему поработать некоторое время. Когда мотор прогреется, проверьте его на наличие течи.
7. Остановите двигатель и проверьте уровень масл а. Он должен доходить до метки ПОЛНЫЙ на масляном щупе.

За лив масла

- Расположите двигатель на ровной поверхности.
 - Очистите область залива масла от мусора.
 - Информацию о вместимости масляного бака с **Технические характеристики**.
1. Выньте масляной щуп (D, рис. 21) и вытрите его чистой тряпкой.
 2. Медленно влейте масло в маслоразливную горловину двигателя (E). **Не переливайте через край**. После залива масла подождите одну минуту и проверьте уровень масла.
 3. Вставьте и закрутите масляной щуп.
 4. Выньте щуп и проверьте уровень масла. Он должен доходить до метки ПОЛНЫЙ (F) на масляном щупе.
 5. Вставьте и закрутите масляной щуп.

Техническое обслуживание в воздушного фильтра



ОСТОРОЖНО

Топливо и его испарения легко воспламеняются и взрывоопасны.



Воспламенение или взрыв могут привести к тяжелым ожогам или смертельному исходу.



- Никогда не запускайте или оставляйте двигатель работающим, если удалены система очистки воздуха или воздушный фильтр (если таковые имеются).

ПРИМЕЧАНИЕ: Используйте сжатый воздух или растворители для чистки фильтра. Сжатый воздух может повредить фильтр, а растворители – привести к его растворению.

1. Снимите крышку (А, рис. 23).
2. Выньте фильтр (С) и систему предварительной очистки (В).
3. Чтобы высвободить попавший в него мусор, слегка постучите фильтром по твердой поверхности. Если фильтр чрезмерно загрязнен, замените его на новый.
4. Вымойте систему предварительной очистки в воде с жидким моющим средством. Дайте полностью высохнуть. Не смазывайте маслом систему предварительной очистки.
5. Соберите сухую систему предварительной очистки и фильтр в основании двигателя (D).
6. Установите крышку.

Осмотр глушителя



ОСТОРОЖНО

Работающий двигатель вырабатывает тепло. Детали двигателя, особенно глушитель, нагреваются до очень высокой температуры.



При контакте с ними можно получить ожоги высокой степени.



Воспламеняемый мусор, например листья, трава, сухая поросль и т.д. могут загореться.

- Прежде чем прикасаться, дайте время глушителю, цилиндрам двигателя и ребрам радиатора остыть.
- Очистите отсек двигателя от заметного мусора.



ОСТОРОЖНО: Новые детали должны быть установлены таким же образом, как первоначальные детали, в противном случае может возникнуть возгорание.

Хранение



ОСТОРОЖНО



Никогда не храните оборудование (с топливом) в закрытом и плохо вентилируемом помещении. Пары топлива могут перемещаться к источнику возгорания (например, система отопления, котел для нагревания воды и пр.) и привести к взрыву. Топливные испарения также токсичны - как для людей, так и для животных.



При хранении топлива или оборудования с полным топливным баком

- Храните вдали от печей, плит, нагревателей воды или других устройств с горелками или другими источниками возгорания, поскольку они могут воспламенить испарения топлива.

Оборудование

еактивируйте переключатель отбора мощности, установите стояночный тормоз и выньте ключ из замка зажигания.

Срок действия аккумулятора будет дольше, если его вынуть. Храните его в сухом, прохладном месте и полностью заряжайте примерно раз в месяц. Если аккумулятор остается в машине, отключите отрицательный кабель.

Топливная система

Топливо может застыть, если оно не используется более 30 дней. Застоявшееся топливо приводит к образованию кислотных и смолистых отложений в топливной системе или на важных деталях карбюратора. Для предотвращения застывания топлива используйте стабилизатор топлива Briggs & Stratton FUEL FILL®, продающийся в виде жидкой добавки или в виде специальной присадки.

Если стабилизатор топлива используется в соответствии с инструкциями, нет необходимости сливать бензин из двигателя. Запустите двигатель и дайте ему поработать 2 минуты, чтобы позволить стабилизатору пройти через топливную систему. Двигатель и топливо может храниться до 24 месяцев.

Если бензин в двигателе не был обработан стабилизатором, его необходимо слить в подходящую для этого емкость. Запустите двигатель и дождитесь, пока он остановится от окончания топлива. Рекомендуется также использовать стабилизатор топлива в емкости для хранения для сохранения его свежести.

Моторное масло

Смените моторное масло пока двигатель еще теплый. См. раздел **Смена масла**.

До запуска машины после хранения:

- Проверьте уровень всех жидкостей. Проверьте все пункты в списке по техническому обслуживанию.
- Выполните все рекомендуемые проверки и процедуры, приведенные в данном руководстве.
- Дайте двигателю возможность прогреться в течение нескольких минут перед использованием.

Поиск и устранение неисправностей в тракторе

ПРОБЛЕМА	ВОЗМОЖНАЯ ПРИЧИНА	КОРРЕКЦИЯ
Двигатель не проворачивается и не запускается.	Педаля тормоза не выжата.	Полностью выжмите педаль тормоза.
	Переключатель РТО (электрический переключатель) в положении ВКЛ.	Поместите в положение ВЫКЛ.
	Активирован стабилизатор скорости.	Поверните ручку в положение НЕЙТРАЛЬН./ВЫКЛ.
	Закончилось топливо.	Если двигатель горячий, дайте ему остыть, а затем наполните топливный бак.
	Избыточное количество топлива в двигателе.	Деактивируйте воздушную заслонку.
	Выбит предохранитель.	Обратитесь к официальному дилеру.
	Терминалы аккумулятора нуждаются в чистке.	См. раздел Чистка аккумулятора и кабелей.
	Аккумулятор разряжен или не работает.	Зарядите или замените аккумулятор.
	Проводка отсоединена или разорвана.	Осмотрите проводку. Если провода порваны или повреждены, обратитесь к официальному дилеру.
	Проблема с соленоидом или пусковым мотором.	Обратитесь к официальному дилеру.
	Проблема с системой автоматической блокировки.	Обратитесь к официальному дилеру.
	Вода в топливе.	Обратитесь к официальному дилеру.
Бензин старый или застоявшийся.	Обратитесь к официальному дилеру.	
Двигатель запускается с трудом или плохо работает.	Топливная смесь слишком насыщена.	Очистите воздушный фильтр.
	Другая проблема двигателя.	Обратитесь к официальному дилеру.
Двигатель стучит.	Низкий уровень масла.	Проверьте/добавьте масло по необходимости.
	Другая проблема двигателя.	См. таблицу Рекомендации по маслу.
Избыточное потребление масла.	Двигатель слишком нагревается во время работы.	Обратитесь к официальному дилеру.
	Использование масла неправильной категории.	См. таблицу Рекомендации по маслу.
	Слишком много масла в картере мотора.	Слейте лишнее масло.
Выхлопы двигателя черного цвета.	Загрязнение воздушного фильтра.	См. раздел Техническое обслуживание воздушного фильтра.
	Закрыта воздушная заслонка.	Откройте воздушную заслонку.
Двигатель работает, но трактор не движется.	Педали контроля скорости движения не выжаты.	Выжмите педали.
	Рычаг освобождения трансмиссии в положении БУКСИРОВКА.	Переведите в положение ДВИЖЕНИЕ.
	Ремень привода косилки разорван.	Обратитесь к официальному дилеру.
	Активирован парковочный тормоз.	Деактивируйте парковочный тормоз.
	Приводной ремень разорван или соскальзывает.	Обратитесь к официальному дилеру.

ПОИСК И УСТРАНЕНИЕ НЕИСПРАВНОСТЕЙ

Поиск и устранение неисправностей в тракторе (продолжение)

ПРОБЛЕМА	ВОЗМОЖНАЯ ПРИЧИНА	КОРРЕКЦИЯ
Тормоз не держит.	Внутренний тормоз изношен.	Обратитесь к официальному дилеру.
Трактор с трудом управляется или плохо поворачивается.	Рулевые соединения ослаблены.	Обратитесь к официальному дилеру.
	Неправильное давление в шинах.	См. раздел <i>Проверка давления в шинах</i> .
	Подшипники валка переднего колеса сухие.	Обратитесь к официальному дилеру.

Поиск и устранение неисправностей в косилке

ПРОБЛЕМА	ВОЗМОЖНАЯ ПРИЧИНА	КОРРЕКЦИЯ
Косилка не поднимается.	Соединения подъемника не подсоединены должным образом или повреждены.	Обратитесь к официальному дилеру.
Срез травы косилкой неровный.	Косилка не выровнена должным образом.	Обратитесь к официальному дилеру.
	Шины трактора не наполнены воздухом должным образом.	См. раздел <i>Проверка давления в шинах</i> .
Срез травы косилкой выглядит плохо.	Скорость двигателя слишком мала.	Полностью откройте дроссель.
	Скорость движения слишком велика.	Сбросьте скорость.
	Другая проблема косилки.	Обратитесь к официальному дилеру.
Двигатель легко глохнет при активации косилки.	Скорость двигателя слишком мала.	Полностью откройте дроссель.
	Скорость движения слишком велика.	Сбросьте скорость.
	Загрязнение или закупорка воздушного фильтра.	См. раздел <i>Техническое обслуживание воздушного фильтра</i> .
	Высота среза настроена слишком низко.	Косите высокую траву на максимальной высоте среза при первом прохождении.
	Температура двигателя не соответствует рабочей.	Оставьте двигатель поработать несколько минут, чтобы он прогрелся.
	Запуск косилки в высокой траве.	Запустите косилку на очищенном участке.
Чрезмерная вибрация косилки.	Другая проблема косилки.	Обратитесь к официальному дилеру.
Двигатель работает, и трактор движется, но косилка не работает.	Активирован РТО.	Активируйте РТО.
	Другая проблема косилки.	Обратитесь к официальному дилеру.

ОГРАНИЧЕННАЯ ГАРАНТИЯ

Корпорация Briggs & Stratton Power Products Group, LLC произведет бесплатный ремонт или замену любых деталей изделия, имеющих дефекты материала или производства, или того и другого. Корпорация Briggs & Stratton произведет бесплатный ремонт или замену любых деталей двигателя Briggs and Stratton* (если таковой установлен), имеющих дефекты материала или производства, или того и другого. Транспортные расходы, связанные с доставкой изделий, предъявляемых для ремонта или замены по настоящей гарантии, должен нести покупатель. Гарантия действительна для сроков и условий, которые указаны ниже. Для проведения гарантийного обслуживания найдите ближайшего официального дилера по обслуживанию с помощью нашего поиска дилеров на веб-сайте www.BriggsandStratton.com.

Прочих прямых гарантий не существует. Подразумеваемые гарантии, включая гарантии пригодности для торговли и соответствия конкретным применениям, ограничены сроком в один год со дня покупки, или в той степени, в которой это разрешено законом. Ответственность за случайный или косвенный ущерб исключается в той степени, в которой это разрешено законом.

В некоторых штатах или государствах запрещено ограничивать период действия подразумеваемой гарантии, а в некоторых штатах или государствах запрещено исключать или ограничивать ответственность за случайный или косвенный ущерб. Таким образом, приведенные выше исключения и ограничения, возможно, не будут распространяться на вас. Данная гарантия дает вам определенные юридические права. Вы также можете пользоваться иными правами, которые в разных штатах или государствах могут быть различными.

ГАРАНТИЙНЫЙ ПЕРИОД

Изделие	Личное пользование	Коммерческое использование:
Оборудование	2 года	n/a
Двигатель*	2 года	n/a
Аккумуляторная батарея	1 год	n/a

Гарантийный период начинается с даты покупки оборудования первым розничным покупателем или коммерческим пользователем и заканчивается по истечении периода времени, указанного выше. «Личное пользование» означает индивидуальное использование устройства на личном участке розничным покупателем. «Коммерческое использование» означает все иные варианты использования, включая те, которые связаны с коммерцией, извлечением дохода или сдачей в аренду. Как только устройство побывало в коммерческом использовании, оно сразу в рамках настоящих гарантийных условий переходит в категорию коммерческого использования.

Для обеспечения гарантийного обслуживания изделий от Briggs & Stratton нет необходимости в гарантийном талоне. Сохраните свою квитанцию, подтверждающую покупку. Если при запросе на гарантийное обслуживание не будет предоставлен документ, подтверждающий дату первой покупки, то для определения гарантийного периода будет использована дата изготовления изделия.

О ГАРАНТИИ НА ВАШЕ ИЗДЕЛИЕ

Корпорация «Briggs & Stratton» с готовностью произведет гарантийный ремонт и приносит извинения за причиненные неудобства. Гарантийные обязательства обеспечиваются только официальными дилерами по обслуживанию Briggs & Stratton или BSPPG, LLC.

В большинстве случаев гарантийный ремонт производится быстро и в бесспорном порядке. Однако иногда требования на гарантийное обслуживание не являются оправданными. Данная гарантия покрывает только дефекты материала или производства. Она не покрывает повреждения, вызванные неправильной эксплуатацией, неправильным техническим обслуживанием или ремонтом, нормальным износом или использованием просроченного топлива или топлива, не одобренного к применению.

Неправильная эксплуатация и нарушение норм эксплуатации - Нормы эксплуатации и правильное использование данного изделия описаны в руководстве по эксплуатации. Эксплуатация данного изделия в виде или форме, не описанном в руководстве по эксплуатации, а также эксплуатация изделия после повреждения повлечет за собой отмену гарантийных обязательств. Гарантия также аннулируется, если был удален серийный номер изделия, или если изделие было каким-либо образом изменено или модифицировано, или если на изделии заметны признаки нарушения норм эксплуатации, например, повреждения от ударов или коррозия, вызванная водой или химическими веществами.

Неправильное техническое обслуживание или ремонт - Техническое обслуживание данного изделия должно проводиться в соответствии с порядком и расписанием, приведенными в руководстве по эксплуатации, а при ремонте и починке должны использоваться только детали и запчасти Briggs & Stratton. Данная гарантия не покрывает повреждения, возникшие в результате использования других деталей и запчастей.

Нормальный износ - Как и любое механическое устройство, ваше изделие подвержено нормальному износу при правильном применении. Гарантия не покрывает ремонт в случае выхода из строя детали или всего изделия вследствие нормального износа. Сменные детали и детали, подверженные износу, например, фильтры, ремни, режущие пластины, тормозные накладки (кроме тормозных накладок двигателя), не покрываются гарантией вследствие характеристик износостойкости, кроме случаев, когда повреждение вызвано дефектом материала или производства.

Просроченное топливо - Для нормальной работы данному изделию требуется свежее топливо, удовлетворяющее требованиям, приведенным в руководстве по эксплуатации. Данная гарантия не покрывает повреждения, возникшие в результате использования просроченного топлива (протечки карбюратора, закупорка топливных трубок, заедание клапанов и т.д.).

* Применимо только к двигателям от Briggs and Stratton. Гарантия на все другие двигатели должна предоставляться их изготовителем.

ТЕХНИЧЕСКИЕ ХАРАКТЕРИСТИКИ

ДВИГАТЕЛЬ

18 HP* Briggs & Stratton

Изготовитель	Briggs & Stratton
Мощность (лошадиные силы)	18 @ 2700 +/- 100 оборотов в минуту
Смещение	656 куб. см (40,03 куб. дюймов)
Система электропитания	12 вольт, 16 ампер генератор переменного тока, аккумулятор: 230 ССА
Объем масла	1,8-1,9 л (62-64 унций)
Зазор свечи зажигания	0,76 мм (0,030 дюймов)

24 HP* Briggs & Stratton

Изготовитель	Briggs & Stratton
Мощность (лошадиные силы)	24 @ 2700 +/- 100 оборотов в минуту
Смещение	724 куб. см (44,18 куб. дюймов)
Система электропитания	12 вольт, 16 ампер генератор переменного тока, аккумулятор: 230 ССА
Объем масла	1,8-1,9 л (62-64 унций)
Зазор свечи зажигания	0,76 мм (0,030 дюймов)

Запасные части	Номер компонента
Резисторная свеча зажигания	491055
Пожизненная платиновая свеча зажигания	5066
Воздушный фильтр	499486
Система предварительной очистки	273638
Масляный фильтр	492932
Топливный фильтр	691035

ХОДОВАЯ ЧАСТЬ

Объем топливного бака	Объем: 10 л (2,6 галлонов)
Задние колеса	Размер шин: 22 x 8,8 Давление: 0,68 бар (10 фунтов/кв. дюйм)
Передние колеса	Размер шин: 15 x 6,6 Давление: 0,96 бар (14 фунтов/кв. дюйм)

*Модели Briggs & Stratton: Общая категория мощности для отдельных бензиновых двигателей маркирована в соответствии с кодом SAE (Society of Automotive Engineers, общество автомобильных инженеров), J1940 (Процедура оценки мощности малого двигателя и крутящего момента), и оценочные работы были проведены и откорректированы в соответствии с SAE J1995 (версия 2002-05). Значения крутящего момента получены при 3060 оборотов в минуту; значения лошадиной силы – при 3600 оборотов в минуту. Фактическая общая мощность двигателя будет ниже и подвержена влиянию, среди прочего, условий эксплуатации в окружающей среде и вариативности между двигателями. Принимая во внимание широкий диапазон продукции, в которой используются двигатели, и различные аспекты окружающей среды, которые применимы в отношении работы оборудования, бензиновый двигатель не будет разрабатывать определенную общую мощность при использовании в конкретном оборудовании (реальная мощность «на месте» или мощность нетто в лошадиных силах). Эта разница вызвана множеством факторов, включая, но не ограничиваясь, используемыми аксессуарами (очиститель воздуха, выхлопная система, зарядка, охлаждение, карбюратор, насос топлива и пр.), ограничениями в применении, условиями эксплуатации (температура, влажность, высота) и вариативностью между двигателями. В результате производственных и мощностных ограничений, Briggs & Stratton может заменить двигатель этой серии на двигатель более высокой мощности.

ЧАСТИ И ДОПОЛНИТЕЛЬНЫЕ КОМПОНЕНТЫ

Запасные части

Рекомендуется обращаться к официальным дилерам Snapper/Briggs & Stratton для технического обслуживания и ремонта трактора/двигателя и за запасными частями.

ТРАНСМИССИЯ

K46

Тип	Гидростатический Tuff Torq K46
Моторное масло	Синтетическое 5W30
Скорости @ 3400 оборотов в минуту	Вперед: 0-8,7 км/час (0-5,4 миль/час) Обратный ход: 0-3,7 км/час (0-2,3 миль/час)
Выход постоянного вращения	170 футов/фунтов
Категория тягового вала	103 кг (227 фунтов)
Максимальный вес на оси	306 кг (675 фунтов)

КОСИЛКА

Ширина захвата	102 см (40 дюймов)
Количество ножей	2
Базовая платформа	Задний выброс
Высота среза	2,5-8,0 см (0,98-3,15 дюймов)
Положения среза	7

ГАБАРИТЫ

Общая длина	2030 мм (79,9 дюймов)
Общая ширина	1070 мм (42,1 дюймов)
Высота	1190 мм (46,9 дюймов)
Вес	270 кг (595 фунтов)

Дополнительные компоненты

Для данной механизированной косилки в наличии имеются следующие дополнительные компоненты. За дополнительной информацией обращайтесь к официальному дилеру Snapper:

- Бульдозерный отвал, 107 см (42 дюйма)
- Опрокидывающаяся тележка
- Задний дефлектор
- Задний держатель грузиков
- Грузила задних колес, 14 кг (31 фунт)
- Одноступенчатый снегоочиститель
- Навес от снега (кабина)

İÇİNDEKİLER

Resimler.....	3
Operatör Güvenliği	10
Özellikler ve Kumandalar.....	17
Kullanım.....	20
Bakım	25
Sorun giderme	29
Garanti	31
Teknik Özellikler.....	32
Parça ve Aksesuarlar	32

Genel Bilgiler

Bu kaliteli Snapper çim traktörünü satın aldığınız için **teşekkür ederiz**. Snapper markasına güvendiğiniz için ayrıca teşekkür ederiz. Snapper'ı kullanma kılavuzundaki talimatlara uygun şekilde kullanıp bakım yaptığınız sürece ürününüz uzun yıllar güvenli bir şekilde hizmet verecektir.

Bu kılavuz çim traktörleriyle ilgili tehlike ve riskler ve bunları önlemeyle ilgili güvenlik bilgisi içermektedir. Bu çim traktörü sadece çim biçmek üzere tasarlanmıştır ve başka amaçlar için kullanılamaz. **Bu ekipmanı çalıştırmadan veya kullanmadan önce bu orijinal talimatları mutlaka dikkatli bir şekilde okuyup anlayın.**

Ürün Referans Bilgisi

Kolay erişim için model adı/numarası, üretici parça numaraları ve motor seri numarasını verilen boşluklara yazın. Bu numaralar şekilde gösterilen yerlerde bulunabilir.

Yedek parça, servis veya bilgi için yetkili bayinize başvururken bu numaraları yanınızda BULUNDURMALISINIZ.

ÜRÜN REFERANS BİLGİSİ	
Model Adı/Numarası	
Ünite Parça Numarası	Ünite SERİ Numarası
Çim Biçme Bölmesi Parça Numarası	Çim Biçme Bölmesi SERİ Numarası
Bayi Adı	Satış Tarihi
MOTOR REFERANS BİLGİSİ	
Motor Markası	Motor Modeli
Motor Tipi/Teknik Özellikleri	Motor Kodu/Seri Numarası

CE Tanıtım Etiketi

- A. Üretici Parça Numarası
- B. Üretici Seri Numarası
- C. Kilovat Cinsinden Güç Değeri
- D. Devir/Dakika Cinsinden Azami Motor Hızı
- E. Üreticinin Adı ve Adresi
- F. Üretim Yılı
- G. CE Uygunluk İşareti
- H. Kilogram Cinsinden Ünite Ağırlığı
- I. Desibel Cinsinden Garantili Ses Gücü

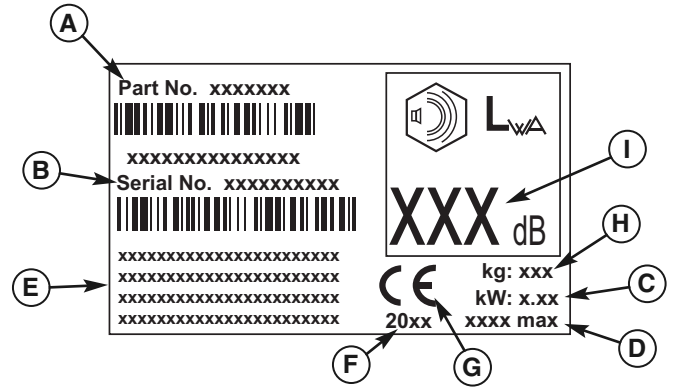

Bu makine için şekilde gösterilen Parça Listesi www.snapper.com adresinden indirilebilir. Yedek parça sipariş ederken model ve seri numarasını belirtin.

Telif hakkı © 2009 Briggs & Stratton Power Products Group, L.L.C.

Milwaukee, WI, Her hakkı saklıdır.

SNAPPER, Milwaukee, WI ABD'de bulunan Briggs & Stratton Power Products Group, LLC'nin ticari markasıdır.

Kullanma Güvenliği



Birinci kalite çim biçme ve bahçe ekipmanını satın aldığınız için kutlarız. Ürünlerimiz, güvenlikle ilgili tüm endüstri standartlarını karşılamak ya da aşmak üzere tasarlanmış ve imal edilmiştir.

Operatör ne kadar güvenliyse motorlu ekipman da o kadar güvenlidir. Yanlış kullanılabilir veya düzgün bakım yapılmazsa tehlikeli olabilir! Kendinizin ve etrafınızdakilerin güvenliğinden sorumlu olduğunuzu unutmayın.

Sağduyunuzu kullanın ve ne yaptığınıza dikkat edin. Seçtiğiniz ekipmanla yapacağınız işi güvenle nasıl yapabileceğiniz konusunda emin değilseniz uzmanına sorun: yetkili yerel bayinize başvurun.

Kullanma Kılavuzunu Okuyun

Kullanma kılavuzu üniteyi kullanmadan ÖNCE veya KULLANIRKEN dikkat etmeniz gereken önemli güvenlik bilgilerini içerir.

Ekipmana yaptığınız yatırımdan azami istifade etmenize yardımcı olmak için güvenli kullanma teknikleri, ürün özellikleri ve kumandaları hakkında açıklamalar ve bakım bilgisi dahil edilmiştir.

Aşağıdaki sayfalarda yer alan Güvenlik Kuralları ve Bilgi kısmını sonuna kadar okuyun. Buna ilaveten Kullanma kısmını da tamamen okuyun.

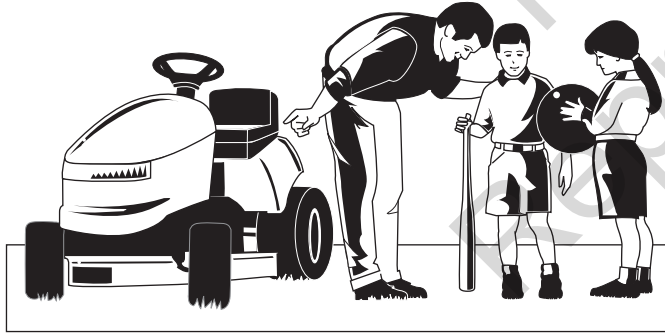

Çocuklar

Çocukların bulunması halinde trajik kazalar meydana gelebilir. Çalıştığınız alanda bulunmalarına kesinlikle izin vermeyin. Ünite ve çim biçme faaliyeti genellikle çocukların dikkatini çeker. Asla çocukların son gördüğünüz yerde duracağını varsaymayın. Çocukların çim biçtiğiniz alana girme ihtimali varsa başka bir yetişkinin çocuklara göz kulak olmasını sağlayın.

ÇOCUKLARIN BU ÜNİTEYE BİNMELERİNE İZİN VERMEYİN!
Bu onları ileriki bir zamanda ünite çalışırken ünitenin yanına yaklaşmaları konusunda cesaretlendirir ve ciddi yaralanmalara neden olabilir. Daha sonra beklemediğiniz bir anda binmek için üniteye yaklaşabilirler ve onları çığneyebilirsiniz.

Geri Geri Gitmek

Mutlaka gerekmedikçe geri geri giderek çim biçmeyin. Çim biçme bıçakları boşta olsa da geri geri gitmeden önce ve esnasında daima aşağıya ve arkanıza bakın.



Meyilli Arazide Kullanma

Bu üniteyi oldukça dik meyilli bir arazide kullanırsanız ciddi şekilde yaralanabilir ve hatta ölebilirsiniz. Bu ünitenin çok dik meyilli bir arazide ya da yeterli çekiş olmadan kullanılması kontrolü kaybetmenize ya da ünitenin devrilmesine neden olabilir.

Bu hususta temel kural geri gidemeyeceğiniz meyilli bir arazide traktörün kullanılmamasıdır (2 tekerlekten çekişli modda). 6,0 m (20 ft) uzunluğundaki bir mesafede meyli 1,5 m (3,5 ft)'den daha büyük olan bir yokuşta traktörü kullanmayın. Yokuşlarda daima yukarıdan aşağıya veya aşağıdan yukarıya sürün: asla çapraz sürmeyin.

Ayrıca üzerinde sürmekte olduğunuz yüzeyin denge ve kontrolü önemli ölçüde etkileyebileceğine dikkat edin. Islak çim veya buzlanmış zemin üniteyi kontrol etme kabiliyetinizi ciddi biçimde etkileyebilir.

Meyilli bir arazide üniteyi kullanma konusunda kendinize güvenemiyorsanız kullanmayın. Risk almaya değmez.

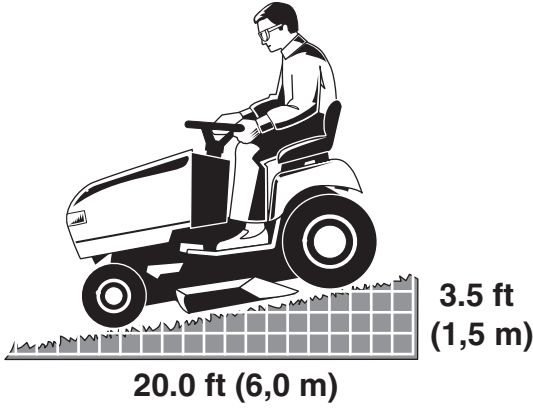

Hareketli Parçalar

Bu ekipmanda yaralanmalara neden olabilecek çok sayıda hareketli parça bulunmaktadır. Bununla birlikte koltukta düzgün oturur ve bu kılavuzdaki kurallara uyarırsanız ünitenin kullanılması güvenlidir.

Çim biçme bölgesinde el ve ayakları kesebilecek dönen çim biçme bıçakları bulunmaktadır. Ekipman çalışırken kimsenin yaklaşmasına izin vermeyin!

Bu ekipmanı güvenle kullanmanıza yardımcı olmak için ekipman, sürücü mevcut güvenlik sistemi ile donatılmıştır. Sistemi değiştirmeye ya da devreden çıkarmaya ÇALIŞMAYIN. Sistem, bu kılavuzda bulunan tüm güvenlik kilitleme sistemi testlerini geçmezse derhal bayinize başvurun.

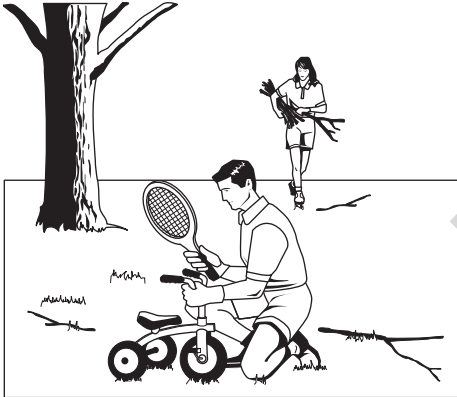

Fırlayan Nesnelere

Bu üniteye dönen çim biçme bıçakları bulunmaktadır. Bu bıçaklar taş, oyuncak, kablo vs. gibi maddeleri kapıp fırlatarak seyredenlerin ciddi biçimde yaralanmasına neden olabilir. Çim biçmeye başlamadan ÖNCE biçilecek olan arazinin temizlendiğini kontrol edin.

Komple sepet ya da atma siperi (saptırıcı) takılı değilken üniteyi kullanmayın.

Ayrıca ünite çalışırken kimsenin araziye girmesine izin vermeyin! Araziye giren olursa terk edene dek üniteyi derhal kapatın.

Yakıt ve Bakım

Benzin oldukça yanıcıdır. Buharları da oldukça yanıcıdır ve uzaktaki ısı kaynaklarına ulaşabilirler. Benzin sadece yakıt olarak kullanılmalıdır, solvent veya temizleyici olarak kullanılmamalıdır. Asla buharlarının birikebileceği ya da pilot alevi gibi ısı kaynaklarına ulaşabileceği bir yerde saklanmamalıdır. Yakıt onaylı, plastik, sızdırmaz benzin bidonunda veya kapağı sıkıca kapatılmış traktörün yakıt deposunda bulunmaktadır. Dökülen yakıt derhal temizlenmelidir.

Ünitenizin güvenliği ve performansı için düzgün bakım önemlidir. Bu kılavuzda verilen bakım işlemlerini mutlaka yapın, özellikle güvenlik sistemini düzenli olarak test edin.





Bu güvenlik kurallarını okuyun ve harfiyen takip edin. Bu kurallara uyulmaması ünitenin kontrolünün kaybedilmesine, ciddi yaralanma veya ölüme ya da mal veya ekipmanın hasar görmesine neden olabilir. **Bu çim biçme bölmesi el ve ayakları kesebilir ve nesnelere fırlatabilir.** Metinde yer alan üçgen işareti uyulması gereken önemli dikkat ve uyarıları gösterir.

GENEL KULLANIM

1. Başlamadan önce kullanma kılavuzunda ve ünitenin üzerinde yer alan tüm talimatları okuyun, anlayın ve takip edin.
2. Ellerinizi ve ayaklarınızı dönen parçaların yakınına veya makinenin altına getirmeyin. Her zaman atma deliğinden uzak durun.
3. Sadece talimatları bilen sorumlu yetişkinler tarafından ünitenin kullanılmasına izin verin (yerel düzenlemeler sürücü yaşını kısıtlayabilir).
4. Arazide bulunan bıçak(lar) tarafından kapılıp fırlatılabilecek taş, oyuncak, kablo vs. gibi nesnelere temizleyin.
5. Biçmeye başlamadan önce arazide başkalarının bulunmadığını kontrol edin. Araziye giren olursa üniteyi durdurun.
6. Asla yolcu taşımayın.
7. Mutlaka gerekmedikçe geri geri giderek çim biçmeyin. Geri geri gitmeden önce ve esnasında daima aşağıya ve arkınıza bakın.
8. Atılan materyali asla birine doğrultmayın. Materyali duvara veya bir engelle doğru atmaktan kaçının. Materyal sürücüye doğru sekebilir. Çakıllı yüzeylerden geçerken bıçak(lar)ı durdurun.
9. Komple sepet, atma siperi (saptırıcı) veya diğer güvenlik aygıtları takılı değilken makineyi kullanmayın.
10. Dönmeden önce yavaşlayın.
11. Çalışan bir üniteyi asla gözetimsiz bırakmayın. İnmeden önce daima kuyruk milini boşa alın, el frenini çekin, motoru durdurun ve anahtarları çıkarın.
12. Çim biçmiyorken bıçakları (kuyruk mili) boşa alın. Makineyi temizlemeden önce, sepeti çıkarmadan önce veya atma siperinin tıkanıklığını açmadan önce motoru kapatın ve tüm parçaların tamamen durmasını bekleyin.
13. Makineyi sadece gündüz veya iyi aydınlatılmış ortamlarda kullanın.
14. Alkol veya madde kullanımının etkisi altındayken üniteyi kullanmayın.
15. Yol kenarında çalışırken veya yoldan karşıya geçerken trafığa dikkat edin.
16. Üniteyi römork veya kamyonu yüklerken ya da indirirken daha dikkatli olun.
17. Bu üniteyi kullanırken daima koruyucu gözlük takın.
18. İstatistikler motorlu araçlarla ilgili kazalarda büyük oranda yaşı 60 ve üzerinde olan sürücülerin yer aldığını göstermektedir. Bu sürücüler kendilerini ve diğerlerini yaralanmalara karşı korumak için ekipmanı yeterince güvenli kullanabilecek yeteneğe sahip olduklarını değerlendirmelidirler.
19. Tekerlek ağırlıkları veya karşı ağırlıklara ilişkin olarak üretici firmanın tavsiyelerine uyun.
20. Malın veya diğerlerinin başına gelen kazalardan sürücünün sorumlu olduğunu unutmayın.
21. Tüm sürücüler uzman ve uygulamalı eğitim almalıdır.
22. Daima sağlam ayakkabı ve pantolon giyin. Asla çıplak ayakla veya sandalet giyerek kullanmayın.
23. Kullanmadan önce her zaman bıçakların ve bıçak donanımlarının mevcut olduğunu, zarar görmemiş olduğunu ve sağlam bir şekilde takılı olduğunu gözle kontrol edin. Aşınmış veya hasarlı parçaları değiştirin.
24. Şu işlemlerden önce ekipmanları boşa alın: yakıt doldurma, ekipmanı sökme, ayar yapma (sürücünün bulunduğu konumdan ayar yapılamaması halinde).
25. Makine park edildiğinde, depolandığında veya gözetimsiz bırakıldığında pozitif bir mekanik kilit kullanılmaması halinde kesme tertibatını indirin.
26. Herhangi bir sebeple sürücü koltuğunu terk etmeden önce el frenini çekin (varsa), kuyruk milini boşa alın, motoru durdurun ve anahtarları çıkarın.
27. Yangın tehlikesini azaltmak için üniteye çim, yaprak ve fazla yakıt bulunmamasını sağlayın. Üniteyi kuru yaprak, çim veya yanıcı malzemelerin üzerinde durdurmayın veya park etmeyin.

NAKLETME VE DEPOLAMA

1. Üniteyi açık römork üzerinde naklederken ünitenin seyahat yönüne baktığından emin olun. Ünite arkaya doğru bakarsa rüzgar üniteyi kaldırarak hasara neden olabilir.
2. Nakletme veya depolama sonrasında üniteye yakıt doldururken daima güvenli yakıt doldurma ve kullanma uygulamalarını takip edin.
3. Üniteyi (yakıtla) asla kapalı, kötü havalandırılan bir yerde depolamayın. Yakıt buharları bir ısı kaynağına (fırın, su ısıtıcısı vs. gibi) ulaşarak patlamaya neden olabilir. Yakıt buharı ayrıca insan ve hayvanlar açısından toksik özellik taşır.
4. Kısa veya uzun süre üniteyi depolamadan önce depolama hazırlıkları için daima motor kullanma kılavuzu talimatlarını takip edin.
5. Üniteyi yeniden hizmete sokmadan önce uygun devreye alma işlemleri için daima motor kullanma kılavuzu talimatlarını takip edin.
6. Üniteyi veya yakıt bidonunu asla su ısıtıcısı gibi açık alev veya pilot alevi olan yerlerde depolamayın. Depolamadan önce ünitenin soğumasını bekleyin.

MEYİLLİ ARAZİDE KULLANMA

Meyilli araziler, ciddi yaralanma veya ölümlü sonuçlanan kontrol kaybı ve devrilme kazalarının ana etmenidir. Tüm meyilli arazilerde kullanma ilave dikkat gerektirir. Meyilli arazide geri gidemiyorsanız ya da üzerinde rahatsız hissediyorsanız üniteyi kullanmayın.

Meyilli bir arazide itmeli veya binmeli kayan bir makinenin kontrolü fren uygulayarak geri kazanılamayacaktır. Kontrol kaybının ana nedenleri şunlardır: zemin üzerinde yetersiz yol tutuşu, yüksek hız, yetersiz frenleme, işe uygun olmayan makine türü, zemin şartlarının yeterince dikkate alınmaması, hatalı çekme ve yük dağılımı.

1. Yokuşlarda yukarıdan aşağıya veya aşağıdan yukarıya biçim, çapraz biçmeyin.
2. Delik, tekerlek izi veya tümseklere dikkat edin. Engebeli arazi ünitenin devrilmesine neden olabilir. Uzun çimlen engelleri gizleyebilir.
3. Yokuştayken durmak veya hız değiştirmek zorunda kalmak için düşük bir hız seçin.
4. Islak çimler üzerinde biçmeyin. Tekerleklerde çekiş kaybı görülebilir.
5. Üniteyi her zaman özellikle yokuş aşağı gelirken viteste tutun. Yokuş aşağı inerken vitesi boşa almayın.
6. Yokuşta çalıştırma, durdurma veya dönüş yapmaktan kaçının. Tekerlekler çekiş kaybederse bıçak(lar)ı boşa alın ve yokuş aşağı düz şekilde yavaşça ilerleyin.
7. Yokuşlarda tüm hareketleri yavaş ve kademeli yapın. Makinenin devrilmesine neden olabilecek ani hız ve yön değişikliklerinden kaçının.
8. Ünitenin dengesini etkileyebileceklerinden dolayı sepet veya diğer ekipmanlarla makineyi kullanırken daha dikkatli olun. Dik yokuşlarda kullanmayın.
9. Ayağınızı zemine koyarak makineyi dengelemeye çalışmayın (binmeli üniteler).
10. Dik iniş, hendek veya setlerin yakınında çim biçmeyin. Tekerleklerden biri uçurum ya da hendeğin kenarına gelirse veya kenar çökerse çim biçme makinesi devrilebilir.
11. Dik yokuşlarda sepetleri kullanmayın.
12. Geri geri gidemeyeceğiniz yokuşlarda çim biçmeyin.
13. Dengeyi artırmak amacıyla tekerlek ağırlıkları veya karşı ağırlıklara ilişkin tavsiyeler için yetkili bayii/satıcıya başvurun.
14. Taş, ağaç dalları vs. gibi engelleri ortadan kaldırın.
15. Düşük hız kullanın. Frenler düzgün çalışsa bile yamaçlarda tekerlekler çekiş kaybedebilir.
16. Gerekmedikçe yamaçlarda dönüş yapmaktan kaçının, dönüş yapmanız gerekiyorsa mümkünse yavaşça ve kademeli olarak yokuş aşağı dönüş yapın.

EKİPMANIN ÇEKİLMESİ (BINMELİ ÜNİTELER)

1. Sadece çekmek için tasarlanmış tertibata sahip makine ile çekin. Çekilen ekipmanı bağlama noktası haricinde başka bir yere bağlamayın.
2. Çekilen ekipman için ağırlık sınırı ve meyilli arazide çekme ile ilgili olarak üretici firmanın tavsiyelerine uyun.
3. Çekilen ekipmanda çocukların veya yetişkinlerin bulunmasına izin vermeyin.
4. Yokuşlarda çekilen ekipmanın ağırlığı çekiş ve kontrol kaybına neden olabilir.
5. Yavaş seyahat edin fren mesafesini artırın.
6. Yokuş aşağı inerken vitesi boşa almayın.

UYARI

Hiçbir zaman 607 cm (20 feet) uzunluğundaki bir mesafede meyli 106 cm (3-1/2 feet)'ye karşılık gelen yüzde 17,6 (10°) yükselme görülen yokuşlarda kullanmayın.

Yokuşlarda kullanırken ilave tekerlek ağırlıkları veya karşı ağırlıklar kullanın. Üniteniz için hangi ağırlıkların mevcut ve uygun olduğunu belirlemek için bayii/satıcınıza başvurun.

Yokuşta sürmeye başlamadan önce düşük bir hız seçin. Ön ağırlıklara ilaveten arkadan monteli sepet kullanarak yokuşlarda çalışırken daha dikkatli olun.

Yokuşlarda AŞAĞIDAN YUKARIYA veya YUKARIDAN AŞAĞIYA sürün, asla çapraz sürmeyin, yön değiştirirken dikkat edin ve YOKUŞTA MOTORU ÇALIŞTIRMAYIN VEYA DURDURMAYIN.

ÇOCUKLAR

Sürücü çocukların farkında değilse trajik kazalar meydana gelebilir. Ünite ve çim biçme faaliyeti genellikle çocukların dikkatini çeker. Asla çocukların son gördüğünüz yerde duracağını varsaymayın.

1. Çocukları biçilen araziden uzak tutun ve başka bir yetişkinin gözetimi altında kalmalarını sağlayın.
2. Dikkatli olun ve çocuklar araziye girerse üniteyi kapatın.
3. Geri geri çalışmadan önce ve esnasında küçük çocuklar için arkanıza ve aşağıya doğru bakın.
4. Bıçak(lar) boşta olsalar bile asla çocukları taşımayın. Düşerek ciddi şekilde yaralanabilirler ya da ünitenin güvenle kullanılmasına mani olabilirler. Önceden üniteye binmelerine izin verilen çocuklar çim biçme sırasında yeniden binmek için biçilen araziye girerek makine tarafından çığnenebilirler.
5. Çocukların üniteyi kullanmalarına asla izin vermeyin.
6. Kör köşelere, çalılıklara, ağaçlara veya görüşü engelleyen diğer nesnelere yaklaşırken daha dikkatli olun.

EMİSYONLAR

1. Bu makinenin egzozundan çıkan gazlar, belirli miktarlarda alınmaları halinde kansere, doğum kusurlarına veya üremeye ilgili başka zararlara neden olduğu bilinen kimyasallar içerir.
2. Motor emisyon etiketinde yer alan ilgili Emisyon Dayanıklılık Süresi ve Hava Endeksi bilgisine bakın.

ATEŞLEME SİSTEMİ

1. Bu bujili ateşleme sistemi Kanada ICES-002'ye uygundur.

SERVİS VE BAKIM

Güvenli Benzin Kullanımı

1. Tüm sigara, puro, pipo ve benzeri ateşleme kaynaklarını söndürün.
2. Sadece onaylı benzin kapları kullanın.
3. Hiçbir zaman motor çalışırken benzin deposu kapağını çıkarmayın veya yakıt eklemeyin. Yakıt doldurmadan önce motorun soğumasını bekleyin.
4. Makineye asla kapalı mekanlarda yakıt doldurmayın.
5. Makineyi veya yakıt bidonunu asla su ısıtıcısı veya diğer ısı kaynakları gibi açık alev, kıvılcım veya pilot alevi olan yerlerde depolamayın.
6. Bidonları asla aracın içinde veya plastik kasa kaplaması olan araç kasasında doldurmayın. Bidonları doldurmadan önce daima araçtan uzakta bir zemine yerleştirin.
7. Benzinli ekipmanı kamyon veya römorktan indirin ve yakıtı zemin üzerinde doldurun. Bu mümkün değilse bahse konu ekipmanı benzin pompası kullanmadan seyyar bidon kullanarak römork üzerinde doldurun.
8. Doldurma tamamlanana kadar pompayı daima yakıt deposu ağızı veya bidon ağızına sokulu şekilde muhafaza edin. Dolduğunda otomatik olarak kapanan pompa kullanmayın.
9. Giysinize yakıt dökülmesi halinde derhal değiştirin.
10. Yakıt deposunu hiçbir zaman kapasitesini aşacak şekilde doldurmayın. Benzin deposu kapağını kapatın ve iyice sıkın.
11. Benzin ve diğer yakıtları kullanırken daha dikkatli olun. Yanıcıdır ve buharları patlayıcı özellik taşır.
12. Yakıt dökülürse motoru çalıştırmayın, makineyi yakıtın döküldüğü alandan uzağa çekin ve yakıt buharları dağılana dek ateş kaynağı oluşturmaktan kaçının.
13. Tüm yakıt deposu ve yakıt bidonu kapaklarını yerlerine sıkıca takın.

Servis ve Bakım

1. Üniteyi asla karbon monoksit gazlarının birikebileceği kapalı bir mekanda çalıştırmayın.
2. Somun ve civataları, özellikle bıçak bağlantı civatalarını iyice sıkılmış şekilde tutun ve ekipmanı iyi durumda muhafaza edin.
3. Güvenlik aygıtlarını asla kurcalamayın. Düzgün çalıştıklarını düzenli olarak kontrol edin ve eğer düzgün çalışmıyorlarsa gerekli onarımı yaptırın.
4. Üniteye çim, yaprak veya başka maddelerin birikmemesini sağlayın. Yağ veya yakıt dökülmelerini temizleyin ve yakıt emdirilmiş malzemeleri ortadan kaldırın. Depolamadan önce makinenin soğumasını bekleyin.
5. Bir nesneye çarparsanız stop edin ve makineyi inceleyin. Yeniden çalıştırmadan önce gerekirse onarın.
6. Motor çalışırken asla ayarlama veya onarım yapmayın.
7. Sepet parçalarını ve atma siperini sık sık kontrol edin ve gerektiğinde üretici firmanın tavsiye ettiği parçalarla değiştirin.
8. Çim biçme bıçakları keskindir. Bakım yaparken bıçağı sarın veya eldiven giyin ve daha dikkatli olun.
9. Frenin çalıştığını sık sık kontrol edin. Gerektiğinde ayarlayın ve bakım yapın.
10. Güvenlik ve talimat etiketlerine iyi muhafaza edin ve gerektiğinde değiştirin.

11. Dökülen benzin tutuşabileceğinden dolayı motor sıcakken yakıt filtresini sökmeyin. Yakıt hattı kelepçelerini gereğinden fazla gevşetmeyin. Monte ettikten sonra kelepçelerin hortumları filtre üzerinde sıkıca tuttuklarını kontrol edin.
12. Motor/yakıt sistemine hasar verebileceklerinden dolayı METANOL içeren benzin, %10'dan daha fazla ETANOL içeren benzin, benzin katkı maddeleri veya saatçi benzini (white gas) kullanmayın.
13. Yakıt deposunun boşaltılması gerekirse açık mekanda boşaltılmalıdır.
14. Arızalı egzoz susturucuları değiştirin.
15. Onarım yaparken yalnızca fabrika onaylı yedek parça kullanın.
16. Tüm ayarlamalarda fabrika spesifikasyonlarına uyun.
17. Büyük servis ve onarımlar için sadece yetkili servis noktaları kullanılmalıdır.
18. Yeterli eğitim almadıysanız bu ünite üzerinde asla büyük onarım yapmaya kalkışmayın. Uygun olmayan bakım işlemleri tehlikeli çalışma ve ekipman hasarına neden olabilir, garantiyi geçersiz kılar.
19. Birden fazla bıçaklı çim biçme makinelerinde bıçaklardan birinin döndürülmesi diğer bıçağın dönmesine neden olabileceğinden dikkatli olun.
20. Motor governörü ayarlarını değiştirmeyin ya da motoru çok yüksek hızlarda çalıştırmayın. Motorun çok yüksek hızlarda çalıştırılması yaralanma tehlikesini artırabilir.
21. Şu işlemlerden önce tahrik edilen ekipmanları boşa alın, motoru durdurun, anahtarı çıkarın ve buji kablolarını ayırın: ekipman tıkanıklıklarının açılması ve sepetin temizlenmesi, bakım işi yapılması, bir nesneye çarpma veya ünitenin anormal titreşim yapması. Bir nesneye çarptıktan sonra makineyi hasara karşı inceleyin ve ekipmanı yeniden çalıştırıp kullanmadan önce onarın.
22. Traktör çalışırken hiçbir zaman ellerinizi hidrolik pompası soğutma fanı gibi hareketli parçaların yanına koymayın. (Hidrolik pompası soğutma fanı genellikle şanzımanın üzerinde bulunmaktadır).
23. Hidrolik pompaları, hortumları veya motorları olan üniteler: UYARI: Basınç altındaki kaçak hidrolik yağı cildi delip ciddi yaralanmalara neden olacak kadar yeterli güce sahip olabilir. Yabancı bir sıvının cilde girmesi halinde bu tür yaralanmalar konusunda bilgisi olan bir doktor tarafından bu sıvı birkaç saat içinde ameliyatla alınmalıdır aksi takdirde kangren olabilir. Vücudunuzu ve ellerinizi yüksek basınçlı hidrolik yağı fırlatan pin deliklerinden ve memelerden uzak tutun. Kaçakları aramak için kağıt veya karton kullanın, ellerinizi kullanmayın. Sisteme basınç uygulamadan önce tüm hidrolik yağ bağlantılarının sıkıca bağlandıklarını ve tüm hidrolik hortumları ile hatlarının iyi durumda olduklarını kontrol edin. Kaçak meydana gelmesi halinde üniteyi derhal yetkili bayinize bakım yaptırın.
24. UYARI: Depolanmış enerjili aygıt. Yayların hatalı bırakılması ciddi yaralanmalara neden olabilir. Yaylar yetkili teknisyen tarafından sökülmelidir.
25. Motor radyatörüyle donatılmış modeller: UYARI: Depolanmış enerjili aygıt. Sıcak soğutma suyu veya buhar püskürmesi sonucu ciddi yaralanmaları önlemek için asla motor çalışırken radyatör kapağını çıkarmaya çalışmayın. Motoru stop edin ve soğumasını bekleyin. Bundan sonra bile kapağı çıkarırken çok dikkatli olun.

Güvenlik Etiketleri

Ünitenizin üzerindeki tüm TEHLİKE, UYARI, DİKKAT ve eğitici mesajlar dikkatle okunmalı ve harfiyen uyulmalıdır. Bu talimatlara uyulmaması yaralanmalara neden olabilir. Bu bilgi güvenliğinizi içindir ve önemlidir! Aşağıdaki güvenlik etiketleri ünitenizin üzerinde bulunmaktadır.

Bu etiketlerden kaybolan veya hasar gören olursa derhal değiştirin. Yedek etiketler için yerel bayinize başvurun.

Bu etiketler kolayca yapıştırılabilir ve güvenli, verimli kullanım için gerekli güvenlik talimatlarını izlemeniz amacıyla ekipmanı kullananlara sürekli görsel bir uyarıcı işlevi görür.

Güvenlik İşaretleri

Uyarı: Kullanma Kılavuzunu Okuyun.

Bu makineyi kullanmadan önce Kullanma Kılavuzunu okuyun ve anlayın.



Tehlike: Parçalama.

Bu çim biçme bölmesi uzuvları kesebilir. Ellerinizi ve ayaklarınızı bıçaklardan uzak tutun.



Tehlike: Fırlayan Nesneler.

Bu makinenin nesnelere ve maddelere fırlatma ihtimali vardır. Seyredenleri uzakta tutun.



Tehlike: Yangın Tehlikesi.

Motor sıcak ve çalışırken yakıt eklemeyin. Motoru stop edin ve yakıt eklemeyen önce soğuması için 3 dakika bekleyin.



Uyarı: Bakım Yapmadan Önce Anahtarı Çıkarın.

Onarım veya bakım yapmadan önce anahtarı çıkarın ve teknik kaynaklara başvurun.



Tehlike: Sıcak Yüzey.

Bu alana dokunmadan önce makinenin soğumasını bekleyin.



Tehlike: Makine Devrilmesi.

Meyli 10°'den büyük olan yokuşlarda bu makineyi kullanmayın.



Tehlike: Karbon Monoksit Zehirlenmesi.

Motoru havalandırmasız bir alanda çalıştırmayın.



Tehlike: Parçalama.

Bu makine uzuvları kesebilir. Motor çalışırken seyredenleri ve çocukları uzak tutun.



Tehlike: Parçalama.

Bu çim biçme bölmesi uzuvları kesebilir. Ellerinizi ve ayaklarınızı bıçaklardan uzak tutun.



Güvenlik İşaretleri Parça No. 1734027



Kontak Anahtarı Konumları Parça No. 1722806

Güvenlik İşareti Parça No. 1735890



Güvenlik İşareti Parça No. 1735890



Yakıt Seviyesi Parça No. 1735889

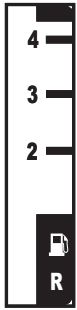

Çim Biçme Makinesi Kaldırıcı Parça No. 1730264



Vitesi Boşa Alma Parça No. 1735265





Geri Geri Biçme Opsiyonu (RMO)

Geri Geri Biçme Opsiyonu geri geri giderken çim biçmeye (veya kuyruk mili tahrikli diğer ekipmanların kullanılmasına) olanak sağlar. Geri geri çim biçmeyi seçerseniz kuyruk mili devreye girdikten sonra RMO anahtarını çevirin. LED lambası yanacaktır, sürücü ardından geri geri çim biçmeye başlayabilir. Kuyruk mili devreye her girdiğinde isteniyorsa RMO'nun yeniden devreye alınması gerekmektedir.



Kuyruk Mili Düğmesi

Kuyruk Mili düğmesi kuyruk mili kullanan ekipmanları devreye alır ve devreden çıkarır. Kuyruk milini devreye almak için düğmeyi YUKARI çekin. Devreden çıkarmak için AŞAĞI itin. *Kuyruk milinin çalışması için sürücünün sürücü koltuğuna sıkıca oturmuş olması gerektiğini unutmayın.*



Kontak Anahtarı

Kontak anahtarı motoru çalıştırır ve durdurur, üç konumu vardır:



KAPALI Motoru durdurur ve elektrik sistemini kapatır.



ÇALIŞTIR Motorun çalışmasına izin verir ve elektrik sistemini enerjilendirir.



BAŞLAT Başlaması için motora yol verir.

NOT: Akünün boşalmasına neden olacağından dolayı motor durmuş durumda kontak anahtarını asla ÇALIŞTIR konumunda bırakmayın.



Hız Pedalları

Traktörün ileri hızı, ileri hız kumanda pedalı ile kontrol edilir. Traktörün geri hızı, geri hız kumanda pedalı ile kontrol edilir.

Pedallardan herhangi birine basılması hızı artırır. Pedala ne kadar çok basılırsa traktör o kadar hızlı gider.



Sabit Hız Kontrolü

Sabit hız kontrolü hızı ileri yönde sabitlemek için kullanılır. Sabit hız kontrolü beş sabitleme konumuna sahiptir.



Çim Biçme Makinesi Kaldırma Kolu

Çim biçme makinesi kaldırma kolu kesim yüksekliğini kontrol eder. Yüksekliği azaltmak için kolu aşağı, artırmak için yukarı çekin.



Koltuk Ayarlama Kolu

Koltuk ileri ve geri ayarlanabilir. Kolu çekin, koltuğu istediğiniz gibi ayarlayın ve koltuğu o konumda sabitlemek için kolu bırakın.



Vitesi Boşa Alma Kolu

Vitesi boşa alma kolu traktörün elle itilebilmesi için vitesi boşa alır. Çalıştırma bilgisi için **Traktörün elle itilmesi** kısmına bakın.



Yakıt Deposu

Kapağı çıkarmak için saatin aksi yönünde çevirin.



12V Elektrik Prizi (Seçilen Modeller)

Elektrik prizi 12V-DC'dir. Aksesuarın anma değeri 9 amper veya daha düşük olmalıdır.



Yakıt Seviyesi Göstergesi

Depodaki yakıt seviyesini gösterir.



El Freni

El freni kolu traktör durduğunda el frenini devreye almak için kullanılır. Fren pedalına sonuna kadar basıp kolun yukarı çekilmesi el frenini devreye sokar.



Fren Pedalı

Fren pedalına basılması traktör frenini devreye sokar.

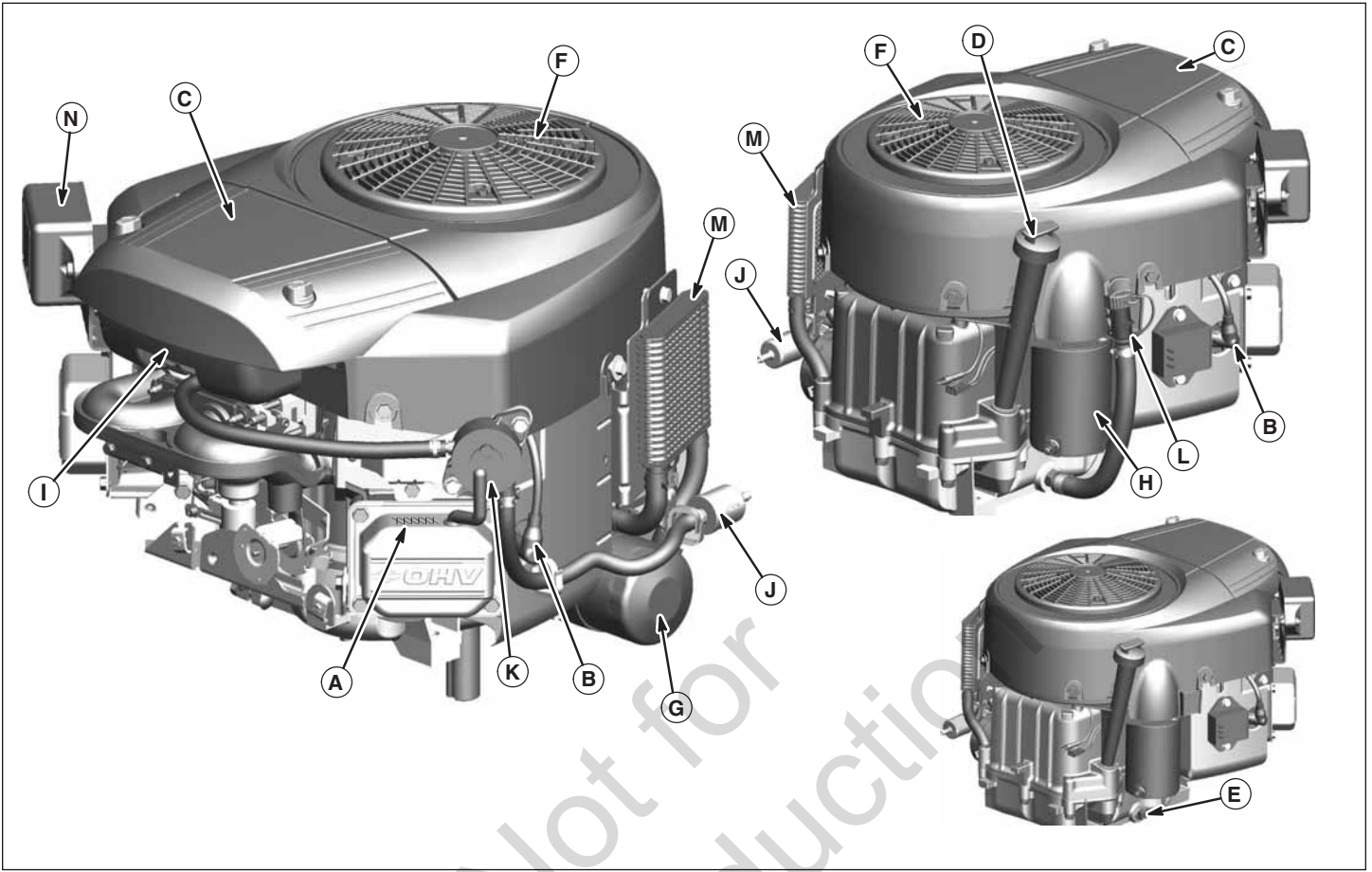

Motor Kontrolleri

Şekil 3

MOTOR KONTROLLERİ

- A. Motor Seri Numarası
- B. Buji
- C. Hava Temizleyici
- D. Yağ Çubuğu
- E. Yağ Dren Tıpası
- F. Döner Süzgeç
- G. Yağ Filtresi

- H. Elektrikli Marş Motoru
- I. Karbüratör
- J. Yakıt Filtresi (isteğe bağlı)
- K. Yakıt Pompası (isteğe bağlı)
- L. Hızlı Yağ Direni (isteğe bağlı)
- M. Yağ Soğutucu (isteğe bağlı)
- N. Elektronik Kontrol Ünitesi (isteğe bağlı)



Güvenlik Kilitleme Sistemi Test-leri

Bu ünite güvenlik kilitleme anahtarları ve diğer güvenlik aygıtlarıyla donatılmıştır. Bu güvenlik sistemleri güvenliğinizi için konulmuştur: güvenlik anahtarlarını devreden çıkarmaya çalışmayın ve güvenlik aygıtlarını asla kurcalamayın. Çalışmalarını sık sık kontrol edin.

Kullanım GÜVENLİĞİ Kontrolleri

Üniteniz koltuk anahtarı güvenlik sistemi ile donatılmıştır. Aşağıdaki testlerle koltuk anahtarının çalışmasını sonbahar ve ilkbaharda kontrol edin.

Test 1 — Motor ÇALIŞMAMALIDIR eğer:

- Kuyruk mili düğmesi DEVREDE VEYA
- Fren pedalına sonuna kadar BASILMAMIŞ (el freni çekili DEĞİL) VEYA
- Sabit hız kontrol kolu BOŞTA DEĞİL.

Test 2 — Motor ÇALIŞMALIDIR eğer:

- Sürücü koltuğunda oturuyor VE
- Kuyruk mili düğmesi BOŞTA VE
- Fren pedalına sonuna kadar basılmış (el freni ÇEKİLİ) VE
- Sabit hız kontrol kolu BOŞTA.

Test 3 — Şu durumlarda Motor KAPANMALIDIR:

- Kuyruk mili devredeyken sürücü koltuğundan kalkarsa VEYA
- Fren pedalına sonuna kadar BASILMAMIŞKEN sürücü koltuğundan kalkarsa (el freni ÇEKİLMEMİŞ).

Test 4 — Çim Biçme Bıçaklarının Durma Süresini Kontrol Edin

Elektrikli kuyruk mili düğmesi KAPATILDIKTAN (veya sürücü koltuğundan kalktıktan) sonra beş saniye içinde biçme bıçakları ve çim biçme makinesi tahrik kayışı tamamen durmalıdır. Eğer beş saniye içinde çim biçme makinesi tahrik kayışı durmazsa, yetkili bir bayiye başvurun.

Test 5 — Geri Geri Biçme Opsiyonu (RMO) Kontrolü

- Kuyruk mili devreye alınır ancak RMO devreye alınmazsa geri geri gitmeye kalkışıldığında motor kapanmalıdır.
- RMO devreye alındığında RMO lambası yanmalıdır.



UYARI

Ünite herhangi bir güvenlik testinden geçmeze kullanmayın. Yetkili bayinize başvurun. Hiçbir durumda güvenlik kilitleme sistemini iptal etmeye çalışmayın.

Yağ Tavsiyeleri

En iyi performans için Briggs & Stratton Garanti Sertifikalı yağların kullanılması tavsiye edilmektedir. SF, SG, SH, SJ veya üzeri servis sınıflandırmasına sahip diğer yüksek kaliteli deterjan yağlar da uygundur. Özel katkı maddeleri kullanmayın.

Motor için uygun yağ vizkozitesini dış sıcaklık belirler. Beklenen dış sıcaklık aralığına en uygun vizkoziteyi seçmek için tabloyu kullanın.

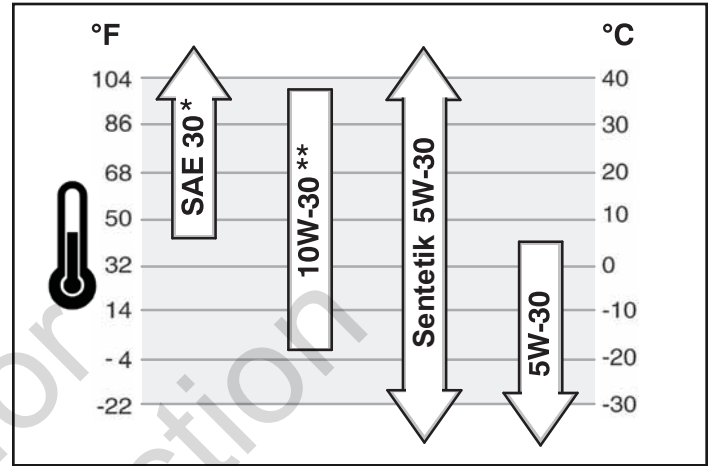

* SAE 30, 4°C'in (40°F) altında kullanılırsa zor çalışacaktır.

** 10W-30'un 27°C (80°F) üzeri sıcaklıklarda kullanımı normalden daha fazla yağ tüketimine neden olabilir. Yağ seviyesini daha sık kontrol edin.

Yağı Kontrol Etme/Ekleme

Yağı eklemeyen veya kontrol etmeden önce

- Motor seviyesini belirleyin.
 - Yağ doldurma alanını kalıntılardan temizleyin.
1. Yağ çubuğunu (A, Şekil 4) çıkararak temiz bir bezle silin.
 2. Yağ çubuğunu takarak sıkın.
 3. Yağ çubuğunu çıkarın ve yağ seviyesini kontrol edin. Yağ çubuğu üzerinde DOLU işareti (B) olmalıdır.
 4. Düşük ise, yağı yavaşça motorun doldurma kısmına (C) dökün. Aşırı doldurmayın. Yağ ekledikten sonra bir dakika bekleyerek yağ seviyesini tekrar kontrol edin.
- NOT: Hızlı yağ drenajında (L, Şekil 3) (varsa) yağ eklemeyin.
5. Yağ çubuğunu değiştirerek sıkın.

Yağ Basıncı

Yağ basıncı aşırı düşük ise, basınç anahtarı (varsa) ya motoru durdurur ya da ekipman üzerindeki bir uyarı aygıtını devreye sokar. Bunun meydana gelmesi durumunda, yağ seviyesini yağ çubuğu ile kontrol edin.

Yağ seviyesi EKLE işaretinin altında ise, DOLU işaretine gelene kadar yağ ekleyin. Motoru başlatın ve çalıştırmaya devam etmeden önce basıncın doğru olup olmadığını kontrol edin.

Yağ seviyesi EKLE ve DOLU işaretlerinin arasında ise, motoru başlatmayın. Yağ basıncı sorununun giderilmesi için yetkili bayiye başvurun.

Yakıt Tavsiyeleri

Yakıt aşağıdaki şartları karşılamalıdır:

- Temiz, yeni, kurşunsuz benzin.
- Minimum 87 oktan/87 AKI (91 RON). Yüksek irtifada kullanım için aşağıya bakın.
- %10'a kadar etanol (gazohol) veya %15'e kadar MTBE (metil tertier butil eter) içeren benzin uygundur.

DİKKAT: E85 gibi onaylanmamış benzinleri kullanmayın. Yağı benzin ile karıştırmayın veya motoru farklı yakıtlarla çalışacak şekilde modifiye etmeyin. Bu, motor bileşenlerine zarar verir ve **motorun garantisini geçersiz kılar.**

Yakıt sisteminde oksitlenmiş yakıt artığı oluşmasını engellemek amacıyla, yakıtı yakıt stabilizatörü karıştırın.

Depolama kısmına bakın. Tüm yakıtlar aynı değildir. Başlatma veya performans sorunları yaşanırsa, yakıt tedarikçisini veya markayı değiştirin. Bu motorun benzin ile çalıştığı sertifikalandırılmıştır. Bu motorun emisyon kontrol sistemi EM (Motor Modifikasyonları)'dır.

Yüksek İrtifa

1.524 metre (5.000 feet) üzerindeki irtifalarda, minimum 85 oktan/85 AKI (89 RON) benzin uygundur. Emisyonla ilgili uygunluğu korumak için yüksek irtifa ayarı yapılmalıdır. Ayarsız çalışma performansı düşürür, yakıt tüketimini ve emisyonları artırır. Yüksek irtifa ayar bilgisi için yetkili bayiye başvurun.

Motorun yüksek irtifa kitiyle 762 metre (2.500 feet) altında çalıştırılması tavsiye edilmemektedir.

Yakıt Ekleme



UYARI

Yakıt ve buharları son derece yanıcı ve patlayıcı niteliktedir.



Yangın veya patlama ciddi yanıklara ya da sebep olabilir.



Yakıt Eklerken

- Motoru kapatarak, yakıt kapağını çıkarmadan önce en az 2 dakika soğumasını bekleyin.
- Yakıt tankını dışarıda iyi havalandırılan bir yerde doldurun.
- Yakıt tankını aşırı doldurmayın. Yakıtın genişlemesine olanak sağlamak amacıyla, yakıt tankı boynunun alt kısmına kadar doldurun.
- Yakıtı, kıvılcımlardan, açık ateşten, tutuşturma alevinden, ısı ve diğer tutuşturma kaynaklarından uzak tutun.
- Yakıt hatlarını, tankı, kapağı ve donanımları çatlak veya sızıntıya karşı sık sık kontrol edin. Gerekirse değiştirin.
- Yakıt damlırsa, motoru çalıştırmadan önce buharlaşmasını bekleyin.

1. Kapak bölgesindeki kir ve kalıntıları temizleyin. Kapağı (A, Şekil 5) çıkarın.
2. Yakıt tankına (B) yakıt doldurun. Yakıtın genişlemesine olanak sağlamak amacıyla, yakıt tankı boynunun (C) alt kısmına kadar doldurun.
3. Yakıt kapağını yeniden takın.

Motorun Çalıştırılması



UYARI

Yakıt ve buharları son derece yanıcı ve patlayıcı niteliktedir.



Yangın veya patlama ciddi yanıklara ya da sebep olabilir.



Motoru Başlatırken

- Bujinin, susturucunun, yakıt kapağının ve hava temizleyicinin (varsa) yerinde olduğundan ve güvenli olduğundan emin olun.
- Motoru buji çıkarılmış halde çalıştırmayın.
- Motor boğulursa, jikle (varsa) AÇIK/ÇALIŞTIR konumuna getirin, gaz kumandasını (varsa) HIZLI konuma getirin ve motor çalışana kadar krankı hareket ettirin.



UYARI



Motor, kokusuz, renksiz zehirli bir gaz olan karbon monoksit verir. Karbon monoksitin solunması mide bulantısı, baygınlık veya ölüme neden olabilir.

- Motoru dışarıda yakarak çalıştırın.
- Kapılar veya pencereler açık olsa dahi motoru kapalı yerlerde başlatmayın veya çalıştırmayın.

UYARI: Bu motor Briggs & Stratton'dan yağsız olarak sevk edilir. Motoru başlatmadan önce bu kılavuzdaki talimatlara uygun olarak yağ ekleyin. Motoru yağsız olarak başlatırsanız, tamir edilemeyecek şekilde hasar görür ve garanti kapsamı dışında kalır.

1. Yağ seviyesini kontrol edin. **Yağı Kontrol Etme/Ekleme** kısmına bakın.
2. Ekipman tahrik kontrollerinin takılı olmadığından emin olun.
3. Varsa Yakıt kapatma valfini (**A**, Şekil 6), AÇIK konuma getirin.
4. Gaz kumandasını (**B**) HIZLI konuma getirin. Motoru HIZLI konuma getirin.
5. Kombinasyon jikle/gaz kumandası kolunu (**C**) JİKLE konumuna getirin.

NOT: Sıcak motoru yeniden başlatırken genelde jikleye gerek yoktur.

6. Elektrik başlatma anahtarını (**D**) AÇIK/BAŞLAT konumuna getirin.

NOT: Birkaç girişimden sonra motor çalışmazsa, yetkili bayiye başvurun.

UYARI: Marşın ömrünü uzatmak için kısa başlatma döngüleri (maksimum beş saniye) kullanın. Başlatma döngüleri arasında bir dakika bekleyin.

7. Motor ısınırken jikle kontrolünü (**C**) ÇALIŞTIR konumuna getirin.

Traktörün Sürülmesi

1. Koltuğa oturun ve tüm kumandalara rahatça ulaşım gösterge panelini görebileceğiniz şekilde koltuğu ayarlayın.
2. El frenini çekin.
3. Kuyruk mili düğmesinin boşa olduğunu kontrol edin.
4. Motoru çalıştırın (bakınız **Motorun Çalıştırılması**).
5. El frenini boşa alın ve fren pedalını serbest bırakın.
6. İleri hareket etmek için ileri hız pedalına basın. Durmak için pedala serbest bırakın. Pedala ne kadar çok basılırsa traktör o kadar hızlı gider.
7. Hız kumanda pedallarını serbest bırakarak, el frenini çekerek ve motoru stop ederek traktörü durdurun (bakınız **Traktörün ve motorun durdurulması**).

Biçme

1. Çim biçme makinesi kaldırma kolunu kullanarak biçme yüksekliğini istediğiniz seviyeye ayarlayın.
2. El frenini çekin. Kuyruk mili düğmesinin devre dışı olduğundan emin olun.
3. Motoru çalıştırın (bkz. **Motorun Çalıştırılması**).
4. Gaz kumandasını TAM hıza alın.
5. Çim biçme bıçaklarını etkinleştirmek için kuyruk milini devreye sokun.
6. Biçmeye başlayın.
*NOT: "Sepet dolu" alarmı çaldığında, boşaltım borusunun tıkanmasını önlemek için kuyruk milini hemen kapatın. Çim biçme makinesini istediğiniz yere doğru sürün ve sepeti boşaltın (bkz. **Sepetin Boşaltılması**).*
7. Bitirdiğinizde kuyruk milini kapatın ve çim biçme makinesi kaldırma kolunu kullanarak bölme kaldırın.
8. Motoru durdurun (bkz. **Traktörün ve Motorun Durdurulması**).



UYARI

Kuyruk mili devrede ancak RMO devrede değilse geri hız pedalına basılması halinde motor kapanacaktır. Yol, patika veya diğer araçlar tarafından kullanılabilir arazilerden sürerek karşıya geçmeden önce sürücü daima kuyruk milini kapatmalıdır. Ani tahrik kaybı tehlike yaratabilir.

⚠ UYARI

Geri geri çim biçilmesi etrafta bulunanlar açısından tehlikeli olabilir. Sürücü çocukların farkında değilse trajik kazalar meydana gelebilir. Çocuklar varsa asla RMO'yu devreye almayın. Ünite ve çim biçme faaliyeti genellikle çocukların dikkatini çeker.

Geri Geri Çim Biçme

Sürücü geri geri çim biçmeyi tercih ederse RMO sistemi kullanılabilir. Geri Geri Biçme Opsiyonunu (RMO) kullanmak için kuyruk mili devreye girdikten sonra RMO anahtarını çevirin. LED lambası yanacaktır, sürücü ardından geri geri çim biçmeye başlayabilir. Kuyruk mili devreye her girdiğinde isteniyorsa RMO'nun yeniden devreye alınması gerekmektedir. RMO özelliğine erişimi kısıtlamak için anahtar çıkarılmalıdır.

Traktörün Elle İtilmesi

1. Kuyruk milini boşa alın ve motoru kapatın.
2. Şanzımanı serbest bırakmak için kolu yaklaşık 6 cm (2-3/8 inç) itin (A, Şekil 7).
3. Traktör artık elle itilebilir.



TRAKTÖRÜ ÇEKMEYİN

Ünitenin çekilmesi şanzımana hasar verecektir. • Bu üniteyi çekmek veya itmek için başka bir araç kullanmayın. • Motor çalışırken vitesi boşa alma kolunu devreye almayın.



El Freni Fonksiyonu

El Freninin Uygulanması - Bakınız Şekil 8. El frenini devreye almak için hız pedallarını (A) serbest bırakın, fren pedalına (B) sonuna kadar basın, el freni kolunu (C) YUKARI çekin ve fren pedalını serbest bırakın.

El Freninin Serbest Bırakılması - Bakınız Şekil 8. El frenini serbest bırakmak için fren pedalına (B) basın.

Sabit Hız Kontrolünün Kullanılması

DEVREYE ALMAK İÇİN:

1. Sabit hız kontrol kolunu yukarı çekin (D, Şekil 8).
2. İleri hız pedalına (A) basın.
3. İstenilen hıza ulaşıldığında sabit hız kontrol kolunu (D) yukarı kaldırın. Sabit Hız Kontrolü beş sabitleme konumundan birinde sabitlenecektir.

DEVREDEN ÇIKARMAK İÇİN:

1. Fren pedalına (B, Şekil 8) yukarı kaldırın.

VEYA

2. İleri hız pedalına (A) basın.

Çalışma Saati (varsa)

Çalışma saati (E, Şekil 8) kontak anahtarının ÇALIŞTIR konumunda olduğu saati gösterir.

Traktörün ve Motorun Durdurulması

1. Hız kumandalarını boşa alın.
2. Kuyruk milini boşa alın ve tüm hareketli parçaların durmasını bekleyin.
3. Gaz kumandasını YAVAŞ konuma getirin ve kontak anahtarını çevirerek KAPALI konuma alın. Anahtarı çıkarın.

Sepetin Boşaltılması

Sepeti boşaltmak için:

1. Sepeti (A, Şekil 9) boşaltmak için sepet kolunu uzatın ve ileri doğru itin (B).
2. Sepeti kapatmak için sepet kolunu geri yönde sepete doğru kaydırın.

Sepetin Sökülüp Takılması

UYARI

Sepet veya saptırıcı takılı değilken üniteyi çalıştırmayın.

1. Sol arka tekerleğin arkasındaki mandalı (A, Şekil 10) çıkarın.
2. Mandalı yukarı kaldırıp geriye doğru itin.
3. Sepeti biraz açmak için kolu (B) kullanın.
4. Sepeti arka destek kollarından kaldırın.
5. Takmak için çıkarırken izlediğiniz yolun tam tersini izleyin. Sepetin takılmasını kolaylaştırmak için sepet ile traktör arkasındaki okları hizalayın.

Malç Kapağının Takilip Çıkarılması

UYARI

Güvenliğiniz için çim biçme makinesinin keskin bıçaklarına çıplak elle dokunmayın. Bıçakların dikkatsizce ve yanlış tutulması ciddi yaralanmalara neden olabilir.

1. Sepeti çıkarın.
2. Kolu (A, Şekil 11) tutarak kapağı kanala doğru kaydırın. Kapak kenarlarını bölmenin içindeki sürgü kılavuzlarının üzerinde kaydırmaya dikkat edin.
3. İç taraftaki yayı sıkıştırmak için kolu itin.
4. Boru uzantısını kanalın sonundaki deliğe yerleştirin ve klipsle (B) sabitleyin.
5. Sepeti takın.
6. Malç kapağını çıkarmak için, takarken izlediğiniz yolun tam tersini izleyin.

Sepet Dolu Alarmı Ayarı

Alarm kolunu ayarlayarak sepetin çim hacmini değiştirebilirsiniz (bakınız Şekil 12).

Çim Hacmi Ayarı

Alarm durmadan önce kol desteğini (A, Şekil 12) yukarı doğru kaydırarak toplayıcının çim hacmini arttırabilirsiniz.

Alarm durmadan önce kol desteğini aşağı doğru kaydırarak toplayıcının çim hacmini düşürebilirsiniz.

1. Destek donanımını (B) gevşetin.
2. Kol desteğini (A) aşağı/yukarı kaydırın.
3. Destek donanımını sıkın.

Kesme Yüksekliği Ayarı

Bölmeyi istenilen kesme yüksekliğine kaldırıp indirmek için çim biçme makinesi kaldırma kolu (A, Şekil 13) kullanılır.

Bölmeyi indirmek için çim biçme makinesi kaldırma kolunu hafifçe geri çekin, sola itin ve aşağı kaydırın. Bölmeyi kaldırmak için çim biçme makinesi kaldırma kolunu yukarı çekin ve sağdaki yuvaya sabitleyin.

Römork Bağlama

İzin verilen azami yatay çeki demiri gücü 280 Newton'dur. Azami dikey çeki demiri gücü 160 Newton'dur. 10 derece meyilli bir yokuşta bu 113 kg (250 lbs)'lık bir römorka karşılık gelir. Römorku uygun ebatta bir kilit pimi (A, Şekil 14) ve çatallı pim (B) kullanarak bağlayın.

PROSEDÜR		İLK 5 SAAT	HER 8 SAATTE VEYA HER GÜN	HER 25 SAATTE VEYA HER YIL	HER 50 SAATTE VEYA HER YIL	HER YIL
TRAKTÖR VE ÇİM BİÇME MAKİNESİ	Güvenlik Kilitleme Sistemini Kontrol Edin		✓			
	Traktör Frenlerini Kontrol Edin					✓
	Çim Biçme Bıçaklarının Durma Süresini Kontrol Edin				✓	
	Gevşek donanımlara karşı Traktör ve Çim Biçme Makinesini Kontrol Edin		✓			
	Traktör ve Çim Biçme Makinesini Yağlayın					✓ Bayinize başvurun
	Aküyü ve Kabloları Temizleyin				✓	
	Lastik Basıncını Kontrol Edin			✓		
	Traktör ve Çim Biçme Bölmesini Temizleyin		✓			
	Çim Biçme Bıçaklarını Kontrol Edin					✓ Bayinize başvurun
MOTOR	Motor Yağını Değiştirin	✓			✓	
	Motor Yağ Seviyesini Kontrol Edin		✓			
	Motor Bölümündeki Gözle Görünür Kiri Temizleyin		✓			
	Hava Filtresi ve Ön Temizleyiciyi Temizleyin			✓		
	Yağ Filtresini Değiştirin				✓	
	Susturucuyu Kontrol Edin					✓ Bayinize başvurun
	Hava Filtresini Değiştirin					✓
	Ön Temizleyiciyi Değiştirin					✓
	Bujiyi Değiştirin					✓ Bayinize başvurun
	Yakıt Filtresini Değiştirin					✓ Bayinize başvurun

Tozlu koşullarda veya havadan kaynaklı kalıntıların bulunduğu durumlarda daha sık temizleyin.

Lastik Basıncını Kontrol Edin

Lastik basıncı düzenli olarak kontrol edilmeli ve tabloda verilen seviyelerde tutulmalıdır. Bu basınç değerleri lastiklerin yan taraflarında basılı "Maks Basınç" değerinden az miktarda farklılık gösterebilir. Gösterilen basınç değerleri uygun çekiş sağlar, kesme kalitesini artırır ve lastik ömrünü uzatır.

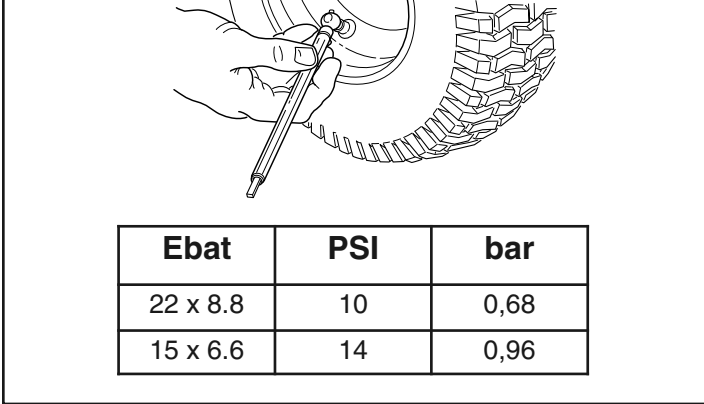

Çim Biçme Bıçaklarının Durma Süresini Kontrol Edin

Elektrikli kuyruk mili düğmesi kapatıldıktan sonra beş saniye içinde biçme bıçakları ve çim biçme makinesi tahrik kayışı tamamen durmalıdır.

1. Traktör boşta, kuyruk mili boşta ve sürücü koltuk-tayken motoru çalıştırın.
2. Sol taraftaki ayak dayama yerine çim biçme makinesi tahrik kayışına bakın. Kuyruk milini devreye alın ve birkaç saniye bekleyin. Kuyruk milini boşa alın ve çim biçme makinesi tahrik kayışının durması için geçen süreyi kontrol edin.
3. Eğer beş saniye içinde çim biçme makinesi tahrik kayışı durmazsa, yetkili bir bayiye başvurun.

Akü Bakımı



UYARI

Akü kablolarını söküp takarken negatif kabloyu ÖNCE sökün ve EN SON takın. Bu sırayla yapılmazsa pozitif kutup başı bir aletle şaseye kısa devre yapabilir.

Akü ve Kabloların Temizlenmesi

1. Önce negatif kablo (A, Şekil 15), ardından kapak ve pozitif kablo (B) olmak üzere kabloları aküden ayırın.
2. Kelebek somunu ve pulu (D) sökün.
3. Tespit çubuğunu (C) yukarı ve aküden uzağa doğru döndürün. Direksiyon koluna bağlayın.
4. Aküyü (E) çıkarın.
5. Yemek sodası ve su çözeltisi ile akü bölmesini temizleyin.
6. Akü kutup başlarını ve kablo uçlarını tel fırça ve akü kutup başı temizleyicisi ile parlayana dek temizleyin.
7. Aküyü (E) akü bölmesine yeniden takın. Tespit çubuğu (C) ile kelebek somun ve pulla (D) aküyü bağlayın.
8. Önce pozitif kablo ve kapak (B) ardından negatif kablo (A) olmak üzere kabloları yeniden takın.
9. Kablo uçlarını ve akü kutup başlarını vazelin veya iletken olmayan gresle kaplayın.

Akünün Şarj Edilmesi



UYARI

Açık alev ve kıvılcımları aküden uzak tutun; aküden çıkan gazlar oldukça patlayıcıdır. Şarj sırasında aküyü iyice havalandırın.

Kullanılamaz durumda veya motoru başlatamayacak kadar zayıf bir akü, şarj etme sistemi veya diğer elektrikli bileşenlerdeki bir arızadan kaynaklanabilir. Sorunun nedeni hakkında şüpheleriniz varsa bayinize başvurun. Aküyü değiştirmeniz gerekiyorsa **Akü ve Kabloların Temizlenmesi** bölümüne bakın.

Aküyü şarj etmek için akü şarj aleti üreticisinin verdiği talimatları ve bunlara ilaveten bu kılavuzun **Güvenlik Etiketleri** kısmında yer alan tüm uyarıları takip edin. Aküyü tamamen şarj olana dek şarj edin. 10 amperden daha yüksek değerlerde şarj etmeyin.

Yağlama

Üniteyi Şekil 16-19 de gösterilen yerlerden ve bunlara ilaveten listelenen yağlama noktalarından yağlayın. Genel olarak diğer parçalarla temasın olduğu hareketli tüm metal parçalar yağlanmalıdır. Yağ ve gresi kayışlarla kasnaklardan uzak tutun. Yağlamadan önce ve sonra yüzeyleri silerek temizleyin.

Koltuk Ayarı

Koltuk ileri ve geri ayarlanabilir. Kolu (A, Şekil 20) çekin, koltuğu istediğiniz gibi ayarlayın ve koltuğu o konumda sabitlemek için kolu bırakın.

Fren Ayarı

Bu ünitenin freni manüel olarak ayarlanamaz. Fren düzgün çalışmazsa yetkili bir bayiye başvurun.

Yağ Değiştirme

Kullanılmış yağ tehlikeli bir atıktır ve uygun şekilde bertaraf edilmelidir. Ev atıkları ile birlikte bertaraf edilmemelidir. Güvenli bertaraf/geri dönüşüm tesisleri için yerel yönetiminize, servis merkezimize veya bayinize danışın.

Yağ Çıkarma

1. Motor durmuş halde ancak hala sıcakken, buji kablosunu (A, Şekil 21) çıkarın ve bujiden uzaklaştırın.
2. Yağ çubuğunu (D) çıkarın.

Standart Yağ Dren Tıpası

1. Yağ dren tıpasını çıkarın (B, Şekil 21). Yağı onaylanmış bir konteynirin içine boşaltın.
2. Yağ boşaldıktan sonra, yağ dren tıpasını takarak sıkın.

Opsiyonel Hızlı Yağ Drenajı

1. Yağ dren hortumunu (G, Şekil 21) motorun yanından sökün.
2. Yağ dren kapağını (H) çıkarın. Hızlı yağ drenajını (I) dikkatlice onaylanmış bir konteynıra (J) indirin.
3. Yağ boşaldıktan sonra, yağ dren kapağını takın. Yağ dren hortumunu motorun yan tarafına takın.

Yağ Filtresinin Değiştirilmesi (varsa)

Değiştirme sıklığı için **Bakım** tablosuna bakın.

1. Yağı motordan boşaltın. **Yağı Çıkarma** bölümüne bakın.
2. Yağ filtresini (C, Şekil 22) çıkararak uygun şekilde bertaraf edin.
3. Yeni yağ filtresini takmadan önce, yağ filtresi contasını yeni ve temiz yağ ile hafifçe yağlayın.
4. Yağ filtresini conta yağ filtresi adaptörüne degecek şekilde el ile takın ve yağ filtresini 1/2'den 3/4 dönüş kadar sıkın.
5. Yağ ekleyin. **Yağ Ekleme** bölümüne bakın.
6. Motoru yakarak çalıştırın. Motor ısındıkça, yağ sızıntısı olup olmadığını kontrol edin.
7. Motoru durdurarak yağ seviyesini kontrol edin. Yağ çubuğu üzerinde DOLU işareti olmalıdır.

Yağ Ekleme

- Motor seviyesini belirleyin.
 - Yağ doldurma alanını kalıntılardan temizleyin.
 - Yağ kapasitesi için **Teknik Özellikler** bölümüne bakın.
1. Yağ çubuğunu (D, Şekil 21) çıkararak temiz bir bezle silin.
 2. Yağı yavaşça motorun doldurma kısmına (E) dökün. **Aşırı doldurmayın.** Yağ ekledikten sonra bir dakika bekleyerek yağ seviyesini kontrol edin.
 3. Yağ çubuğunu takarak sıkın.
 4. Yağ çubuğunu çıkarın ve yağ seviyesini kontrol edin. Yağ çubuğu üzerinde DOLU işareti (F) olmalıdır.
 5. Yağ çubuğunu takarak sıkın.

Hava Filtresinin Bakımı



UYARI



Yakıt ve buharları son derece yanıcı ve patlayıcı niteliktedir.



Yangın veya patlama ciddi yanıklara ya da ölüme sebep olabilir.

- Motoru hiç bir zaman hava temizleyici tertibatı (varsa) veya hava filtresi (varsa) çıkarılmışken başlatmayın veya çalıştırmayın.

UYARI: Filtreyi temizlemek için basınçlı hava veya solvent kullanmayın. Basınçlı hava filtreye zarar verebilir ve solventler de filtreyi bozabilir.

1. Kapağı (A, Şekil 23) çıkarın.
2. Filtreyi (C) ve ön temizleyiciyi (B) çıkarın.
3. Kalıntıları çıkarmak için filtreyi sert bir yüzeye yavaşça vurun. Filtre aşırı kirli ise, yenisiyle değiştirin.
4. Ön temizleyiciyi sıvı deterjan ve suda yıkayın. Daha sonra açık havada iyice kurumasını bekleyin. Ön temizleyiciyi yağlamayın.
5. Kuruyan ön temizleyiciyi ve filtreyi motor tabanına (D) takın.
6. Kapağı takın.

Susturucunun Kontrol Edilmesi



UYARI



Çalışan motor ısı üretir. Susturucu başta olmak üzere, motor parçaları aşırı ısınır.



Temas halinde ciddi termal yanıklar oluşabilir.



Yaprak, çim, çalılık, vb. yanıcı kalıntılar alev alabilir.

- Temas etmeden önce susturucu, motor silindiri ve kapakçıkların soğumasını bekleyin.
- Motor bölümündeki gözle görünür kiri temizleyin.



UYARI: Yedek parçalar orijinal parçalarla aynı konumda olmalıdır aksi halde yangın çıkabilir.

Depolama



UYARI



Üniteyi (yakıtla) asla kapalı, kötü havalandırılan bir yerde depolamayın. Yakıt buharları bir ısı kaynağına (fırın, su ısıtıcısı vs. gibi) ulaşarak patlamaya neden olabilir. Yakıt buharı ayrıca insan ve hayvanlar açısından toksik özellik taşır.

Yakıtın Veya Tankında Yakıt Bulunan Ekipmanın Depolanması

- Yakıt buharının tutuşmasına neden olabileceklerinden sobalardan, ocaklardan, su ısıtıcılarından ve tutuşturma alevine sahip diğer aygıtların uzağında depolanmalıdır.

Ekipman

Kuyruk milini boşa alın, el frenini çekin ve anahtarı çıkarın.

Çıkarılması akü ömrünü uzatacaktır. Yaklaşık ayda bir kez tamamen şarj edilmiş olarak serin ve kuru bir yerde muhafaza edin. Akü üniteye bırakılacaksa negatif kablosunu ayırın.

Yakıt Sistemi

Yakıt 30 günün üzerinde depolandığında bozulabilir. Bozulan yakıt yakıt sisteminde veya önemli karbüratör parçalarında asit ve oksitlenmiş yakıt artıkları oluşmasına neden olur. Yakıtın bozulmasını önlemek amacıyla, sıvı katkı maddesi veya damla konsantre kartuş olarak temin edilebilen Briggs & Stratton FUEL FILL® yakıt stabilizatörünü kullanın.

Yakıt stabilizatörü talimatlara göre katıldığında benzini motordan boşaltmaya gerek kalmaz. Stabilizatörü yakıt sisteminde dolaştırmak için motoru 2 dakika boyunca çalıştırın. Böylece motor ve yakıt 24 aya kadar depolanabilir.

Motordaki benzine yakıt stabilizatörü katılmamışsa, onaylanmış bir konteynıra boşaltılmalıdır. Motor, yakıtın bitmesi sonucunda durana kadar çalıştırılmalıdır. Depolama konteynırında bozulmayı önlemek için yakıt stabilizatörü kullanılması önerilmektedir.

Motor Yağı

Motor yağı, motor hala sıcakken değiştirilmelidir. **Yağ Değiştirme** kısmına bakınız.

Depolama sonunda üniteyi çalıştırmadan önce:

- Tüm sıvı seviyelerini kontrol edin. Tüm bakım öğelerini kontrol edin.
- Bu kılavuzda önerilen tüm kontrol ve prosedürleri yapın.
- Kullanmadan önce motorun birkaç dakika ısınmasına izin verin.

Traktör Sorunlarının Giderilmesi

SORUN	ÇÖZÜM	ARANMASI
Motor çalışmıyor.	Fren pedalı basılı değil.	Fren pedalına sonuna kadar basın.
	Kuyruk mili (elektrikli kavrama) düğmesi AÇIK konumda.	KAPALI konuma alın.
	Sabit hız kontrolü devrede.	Kolu BOŞ/KAPALI konuma alın.
	Yakıtın bitmesi.	Motor sıcaksa soğumasını bekleyin, ardından yakıt deposunu doldurun.
	Motor boğuluyor.	Jikleyi devreden çıkarın.
	Sigorta atmış.	Yetkili bayinize başvurun.
	Akü kutup başlarının temizlenmesi lazım.	Akü ve Kabloların Temizlenmesi kısmına bakın.
	Akü boşalmış ve kullanılamaz halde.	Pili şarj edin veya değiştirin.
	Kablo gevşek veya kopmuş.	Kabloyu gözle kontrol edin. Kablolar aşınmış veya kopmuş ise, yetkili bir bayi ile görüşün.
	Solenoid veya marş motoru arızalı.	Yetkili bayinize başvurun.
	Güvenlik kilitleme anahtarı arızalı	Yetkili bayinize başvurun.
	Yakıtta su var.	Yetkili bayinize başvurun.
Benzin eski veya bozuk.	Yetkili bayinize başvurun.	
Motor zor çalışıyor veya randımsız çalışıyor.	Yakıt karışımı çok yoğun.	Hava filtresini temizleyin.
	Motorda başka bir sorun var.	Yetkili bayinize başvurun.
Motor vuruntu yapıyor.	Düşük yağ seviyesi.	Yağı kontrol edin ve gerekirse yağ ekleyin.
	Yanlış yağ kullanılıyor.	Yağ Tavsiyeleri Tablosuna bakın.
Aşırı yağ tüketimi.	Motor hararet yapıyor.	Yetkili bayinize başvurun.
	Yanlış yağ kullanılıyor.	Yağ Tavsiyeleri Tablosuna bakın.
	Karterde çok fazla yağ var.	Fazla yağı boşaltın.
Egzozdan siyah duman çıkıyor.	Hava filtresi kirli.	Hava Filtresinin Bakımı kısmına bakın.
	Jikle kapalı.	Jikleyi açın.
Motor çalışıyor ancak traktör gitmiyor.	Hız pedalları basılı değil.	Pedallara basın.
	Vitesi boşa alma kolu İTME konumunda.	SÜRME konumuna alın.
	Biçme makinesi tahrik kayışı kopmuş.	Yetkili bayinize başvurun.
	El freni çekilmiş.	El frenini indirin.
	Tahrik kayışı kopmuş veya kayıyor.	Yetkili bayinize başvurun.

SORUN GIDERME

Traktör Sorunlarının Giderilmesi (Devamı)

SORUN	ÇÖZÜM	ARANMASI
Fren tutmuyor.	İç fren eskimiş.	Yetkili bayinize başvurun.
Traktör zor dönüyor veya kumanda ediliyor.	Direksiyon bağlantısı gevşek.	Yetkili bayinize başvurun.
	Lastik doğru şekilde şişmiyor.	Lastik Basıncı Kontrolü kısmına bakın.
	Ön dingil yatakları yağsız.	Yetkili bayinize başvurun.

Çim Biçme Makinesinin Sorunlarının Giderilmesi

SORUN	ÇÖZÜM	ARANMASI
Çim biçme makinesi kalkmıyor.	Kaldırma bağlantısı düzgün bağlanmamış veya hasarlı.	Yetkili bayinize başvurun.
Çim biçimi eşit değil.	Çim biçme makinesi düzgün hizalanmamış.	Yetkili bayinize başvurun.
	Traktör lastikleri doğru şekilde şişirilmemiş.	Lastik Basıncı Kontrolü kısmına bakın.
Çim biçimi kaba gözüküyor.	Motor hızı çok düşük.	Tam gaza ayarlayın.
	Hız çok yüksek.	Yavaşlayın.
	Çim biçme makinesinde başka bir sorun var.	Yetkili bayinize başvurun.
Çim biçme makinesi devredeyken motor kolayca stop ediyor.	Motor hızı çok düşük.	Tam gaza ayarlayın.
	Hız çok yüksek.	Yavaşlayın.
	Hava filtresi kirli veya tıkanmış.	Hava Filtresinin Bakımı kısmına bakın.
	Kesme yüksekliği çok düşüğe ayarlanmış.	Uzun çimleri ilk geçişte azami kesme yüksekliğinde kesin.
	Motor çalışma sıcaklığında değil.	Isıtmak için motoru birkaç dakika çalıştırın.
	Çim biçme makinesi uzun çimde devreye alınıyor.	Çim biçme makinesini temiz alanda devreye alın.
Çim biçme makinesinde aşırı titreşim.	Çim biçme makinesinde başka bir sorun var.	Yetkili bayinize başvurun.
Motor çalışıyor ve traktör gidiyor, ancak çim biçme makinesi gitmiyor.	Kuyruk mili devrede değil.	Kuyruk milini devreye sokun.
	Çim biçme makinesinde başka bir sorun var.	Yetkili bayinize başvurun.

SINIRLI GARANTİ

Briggs & Stratton Power Products Group, LLC ekipmanın malzeme veya işçilikten ya da her ikisinden kaynaklanan herhangi bir kusuru olan parçasını/parçalarını ücretsiz onaracak ve/veya değiştirecektir. Briggs & Stratton Corporation, Briggs and Stratton motorun* malzeme veya işçilikten ya da her ikisinden kaynaklanan herhangi bir kusuru olan parçasını/parçalarını ücretsiz onaracak ve/veya değiştirecektir. Bu garanti kapsamında onarım ya da değiştirme için gönderilen ürünlerin nakliye masrafları alıcıya aittir. Bu garanti aşağıda belirtilen süre zarfında geçerlidir ve aşağıdaki şartlara tâbidir. Garanti hizmeti için www.BriggsandStratton.com adresindeki bayi arama fonksiyonunu kullanarak en yakın Yetkili Servis Bayilerini bulunuz.

Başka bir açık garanti yoktur. Ticari değer ve belirli bir amaca uygunlukla ilgili garantiler de dâhil olmak üzere zımni garantiler satın alma tarihinden itibaren bir yıl ya da yasayla belirlenen süre zarfında geçerlidir. Dolaylı veya dolaysız hasarların sorumluluğu yasaların belirlediği ölçüde kapsam dışı tutulacaktır.

Bazı eyalet ve ülkelerde zımni garanti süresine sınırlama getirilmemektedir, bazı eyalet ve ülkelerde de dolaylı veya dolaysız hasarlara ilişkin kapsam dışı bırakma veya sınırlamaya izin verilmemektedir, bu nedenle yukarıdaki sınırlamalar ve kapsam dışı kalan durumlar sizin için geçerli olmayabilir. Bu garanti size özel bazı yasal haklar tanımaktadır ayrıca eyalet ve ülkelere göre değişebilecek diğer haklardan da yararlanabilirsiniz.

GARANTİ SÜRESİ

Öge	Tüketici Kullanımı	Ticari Kullanım:
Ekipman	2 yıl	n/a
Motor*	2 yıl	n/a
Batarya	1 yıl	n/a

Garanti süresi ilk bireysel tüketici veya ticari son kullanıcının ürünü satın alma tarihinde başlar ve yukarıda belirtilen süre boyunca geçerlidir. "Tüketici kullanımı" bireysel tüketici tarafından kişisel mülkte kullanım anlamına gelmektedir. "Ticari kullanım" ticari, gelir elde etme veya kiralama amaçlı da dâhil olmak üzere diğer tüm kullanımları kapsamaktadır. Ürün bir kez ticari amaçlı kullanılırsa bu garantinin uygulanması açısından ticari kullanım amaçlı olarak değerlendirilecektir.

Briggs & Stratton ürünlerinin garantisinden yararlanmak için garanti kaydı yaptırmaya gerek yoktur. Satın alma belgenizi saklayınız. Garanti hizmeti talep edildiğinde ilk satın alma tarihini ispat eden bir belge sunamazsanız, garanti uygunluğunu belirlemek için ürünün üretim tarihi kullanılacaktır.

GARANTİNİZ HAKKINDA

Sizlere garanti kapsamında onarım hizmeti sunmaktan memnuniyet duyar ve ürünü kullanmadığınız süre için özür dileriz. Garanti hizmeti sadece Briggs & Stratton veya BSPPG, LLC. tarafından yetkilendirilen servis bayileri tarafından verilmektedir.

Garanti kapsamındaki onarımlar en kısa sürede yapılmaktadır, fakat bazı garanti hizmeti talepleri uygun olmayabilir. Bu garanti sadece malzeme ve işçilikten kaynaklanan kusurları kapsamaktadır. Yanlış veya kötü kullanım, yanlış bakım veya onarım, normal aşınma ve yıpranma veya eski ya da onaylanmamış yakıttan kaynaklanan hasarları kapsamamaktadır.

Yanlış ve Kötü Kullanım - Bu ürünün doğru ve amacına uygun kullanımı Kullanım Kılavuzunda açıklanmaktadır. Ürünü kullanım kılavuzunda belirtilmeyen bir şekilde veya ürün hasar gördükten sonra kullanmak garantiyi geçersiz kılar. Ürün üzerindeki seri numara çıkarılmışsa veya ürün herhangi bir şekilde değiştirilmiş ya da modifiye edilmişse veya ürün üzerinde darbeye bağlı hasar ya da su/kimyasal korozyon hasarına dair bir kanıt varsa garanti kapsamına girmez.

Yanlış Bakım ya da Onarım - Bu ürüne Kullanım Kılavuzunda yer alan prosedür ve programlar doğrultusunda bakım yapılmalı, orijinal Briggs & Stratton parçaları kullanılarak servis ve onarım yapılmalıdır. Yetersiz bakım veya orijinal olmayan parçalar kullanılması nedeniyle oluşan hasarlar garanti kapsamında değildir.

Normal Aşınma - Uygun bakım yapılsa da bütün mekanik aygıtlar gibi cihazınız da aşınmaya maruz kalır. Bu garanti cihazın ya da herhangi bir parçasının normal kullanım ömrü dolduktan sonraki onarımları kapsamaz. Bakım gerektiren ve aşınmaya maruz kalan filtre, kayış, kesici bıçak ve fren pedleri (motor fren pedleri kapsam dâhilindedir) gibi öğeler aşınma özelliğinden dolayı garanti kapsamına girmez, ancak malzeme ve işçilikten kaynaklanan kusurlar garanti kapsamındadır.

Eski Yakıt - Bu ürünün düzgün çalışması için Kullanım Kılavuzunda belirtilen kriterlere uygun yeni yakıt kullanmak gerekir. Eski yakıttan kaynaklanan hasarlar (karbüratör sızıntıları, yakıt borularında tıkanıklık, tutukluk yapan valfler vs.) garanti kapsamı dışındadır.

* Sadece Briggs and Stratton motorlarda geçerlidir. Briggs and Stratton olmayan motorların garantisi motor üreticisi tarafından verilmektedir.

TEKNİK ÖZELLİKLER

MOTOR

18 HP* Briggs & Stratton

Marka	Briggs & Stratton
Beygir Gücü	2700 +/- 100 devirde 18
Hacim	656 cc (40,03 cu. in.)
Elektrik Sistemi	12 Volt, 16 amp Alternatör, Akü: 230 CCA
Yağ Kapasitesi	1,8-1,9 L (62-64 oz)
Buji Boşluğu	0,76 mm (0,030 in.)
Buji Torku	20 Nm (180 in-lbs)

24 HP* Briggs & Stratton

Marka	Briggs & Stratton
Beygir Gücü	2700 +/- 100 devirde 24
Hacim	724 cc (44,18 cu. in.)
Elektrik Sistemi	12 Volt, 16 amp Alternatör, Akü: 230 CCA
Yağ Kapasitesi	1,8-1,9 L (62-64 oz)
Buji Boşluğu	0,76 mm (0,030 in.)
Buji Torku	20 Nm (180 in-lbs)

Servis Parçaları Parça Numarası

Rezistör Buji	491055
Uzun Ömürlü Platinum Buji	5066
Hava Filtresi	499486
Ön Temizleyici	273638
Yağ Filtresi	492932
Yakıt Filtresi	691035

ŞASI

Yakıt Deposu Kapasitesi

Kapasite: 10 L (2,6 gal)

Arka Tekerlekler

Lastik Ebadı: 22 x 8,8
Şişirme Basıncı: 0,68 bar (10 psi)

Ön Tekerlekler

Lastik Ebadı: 15 x 6,6
Şişirme Basıncı: 0,96 bar (14 psi)

*Briggs & Stratton Modelleri: Münferit benzinli motor modellerinin toplam güç değeri SAE (Society of Automotive Engineers) kod J1940 (Küçük Motor Güç ve Tork Değeri Belirleme İşlemi)'ne göre etiketlenmiştir ve değer performansı SAE J1995 (Revizyon 2002-05)'e göre elde edilmiş ve düzeltilmiştir. Tork değerleri 3060 devirde alınmıştır; beygir gücü değerleri 3600 devirde alınmıştır. Gerçek toplam motor gücü daha düşük olacaktır ve diğer etkenlerin yanısıra ortam şartlarından ve motorlar arası farklılardan etkilenecektir. Motorların takıldıkları geniş ürün yalpaesi ve ekipmanın kullanılmasına ilişkin ortam hususlarının farklılığı göz önüne alındığında benzinli motor, herhangi bir motorlu ekipmanda kullanıldığında toplam anma gücünü üretemeyecektir (gerçek "yerinde" veya net beygir gücü). Bu fark aksesuarlar (hava temizleyici, egzoz, şarj etme, soğutma, karbüratör, yakıt pompası vs.), uygulama sınırları, ortam şartları (sıcaklık, nem, yükseklik) ve motorlar arası farklılıklar gibi çok sayıda faktörden kaynaklanmaktadır. Üretim ve kapasite sınırlamalarından dolayı Briggs & Stratton bu Seri motoru daha güçlü bir motorla değiştirebilir.

PARÇA VE AKSESUARLAR

Yedek Parçalar

Traktör/motor ve parçaların bakımı ve servisi için Yetkili bir Snapper/Briggs & Stratton Bayisiyle irtibata geçmenizi tavsiye ederiz.

ŞANZIMAN

K46

Tip	Hidrostatik Tuff Torq K46
Motor Yağı	Sentetik 5W30
3400 Devirde Hız	İleri: 0-8,7 km/saat (0-5,4 MPH) Geri: 0-3,7 km/saat (0-2,3 MPH)
Sürekli Tork Çıkışı	170 ft-lbs.
Çeki Demiri Değeri	103 kg (227 lbs)
Aks üzerindeki Azami Ağırlık	306 kg (675 lbs)

BIÇME MAKİNESİ

Kesme Genişliği	102 cm (40 in.)
Bıçak Sayısı	2
Taban Bölmesi	
Platformu	Arka Tahliye
Kesme Yüksekliği	2,5-8,0 cm (0,98-3,15 in.)
Kesme Pozisyonları	7

BOYUTLAR

Toplam Uzunluk	2.030 mm (79,9 in.)
Toplam Genişlik	1.070 mm (42,1 in.)
Yükseklik	1.190 mm (46,9 in.)
Ağırlık	270 kg (595 lbs)

Aksesuarlar

Bu çim biçme makinesi için aşağıdaki aksesuarlar temin edilebilir. Ayrıntılar için yetkili bir Snapper Bayisiyle irtibata geçin:

Dozer Bıçağı, 107 cm (42 in.)
Devirmeli Römork
Arka Saptırıcı
Arka Ağırlık Taşıyıcı
Arka Tekerlek Ağırlıkları, 14 kg (31 lbs)
Tek Kademeli Kar Püskürtme Makinesi
Kar Kabini

Not for
Reproduction

Not for
Reproduction

Not for
Reproduction



Not for
Reproduction

Snapper Products
535 Macon St.
McDonough, GA 30253
1-800-317-7833
snapper.com

