

# SALINA RACING BOAT

Инструкция по эксплуатации



# СОДЕРЖАНИЕ

Введение.....	2
Меры предосторожности.....	2
Технические характеристики.....	4
Зарядите аккумулятор модели.....	5
Установите антенну.....	5
Установите батареи в передатчик.....	6
Установите аккумулятор в модель.....	6
Установите мачту.....	8
Установите мачту.....	8
Управление.....	9
Триммирование.....	11
Контактная информация.....	12

# ВВЕДЕНИЕ

Благодарим Вас за приобретение модели SALINA RACING BOAT!

Мы надеемся, что модель подарит Вам множество незабываемых моментов и удовольствие от управления. Модель SALINA RACING BOAT отлично подходит для начинающих, она наиболее проста в управлении и обслуживании.

Производитель постоянно работает над улучшением дизайна и характеристик своей продукции, поэтому комплектация, некоторые узлы и детали могут отличаться от образцов, приведенных в инструкции.

Перед использованием внимательно прочитайте инструкцию!

## МЕРЫ ПРЕДОСТОРОЖНОСТИ

1. Соблюдайте все возможные меры безопасности при сборке и эксплуатации модели.
2. Не оставляйте модель под прямым воздействием солнечных лучей.
3. Не помещайте модель под воздействие сильных электромагнитных полей.
4. Не допускайте попадания жидкости на электронные элементы модели.
5. Не храните модель в условиях повышенной влажности и при отрицательной температуре.
6. Не подвергайте модель сильным ударам и вибрации.
7. Не подвергайте модель воздействию грязи и пыли.
8. Не кладите никаких предметов на модель.
9. Пользуйтесь моделью только на свободном водном пространстве, когда вокруг нет людей.
10. Не используйте модель в местах массового купания. Несоблюдение этих указаний может привести к травмам и повреждениям собственности!
11. Всегда проверяйте элементы питания аппаратуры. В случае разрушения, а также в случае разряда элементов питания передача и прием радиосигнала ухудшается, поэтому Вы можете потерять контроль над своей моделью во время ее запуска. Это также может привести к несчастным случаям и выходу изделия из строя.
12. При замене элементов питания утилизируйте их в соответствии с действующим местным законодательством или сдайте во вторичную переработку.
13. Имейте в виду, что люди вокруг Вас также могут использовать радиоуправляемые модели, никогда не используйте одну и ту же частоту одновременно с кем-то. Сигналы могут смешаться, что приведет к потере контроля над моделью и может стать причиной несчастного случая.
14. Если модель ведет себя странно, немедленно остановите модель и выясните причину. Пока проблема не решена, не запускайте модель.
15. Никогда не плавайте за моделью, что бы вернуть ее, это опасно, используйте для этого надежные плавсредства.
16. Не эксплуатируйте модель при температуре окружающего воздуха выше +40 и ниже +5 градусов Цельсия. Не запускайте модель в сильный ветер и/или при сильном волнении водоема.
17. Зарядное устройство из комплекта модели предназначено для использования только внутри помещений.

18. Не оставляйте и не храните соединенным аккумулятор с зарядным устройством или с разъемом электроники модели.
19. Сохраняйте данную инструкцию на протяжении всего срока эксплуатации модели.

## ВНИМАНИЕ!

1. Этот модель не предназначена для детей младше 14 лет. Дети младшего возраста могут эксплуатировать модель только под присмотром взрослых.
2. Этот комплект содержит ряд мелких частей, которые при попадании в дыхательные пути могут вызвать удушье. Пожалуйста, хранение и обслуживайте эту модель вне досягаемости маленьких детей.
3. Используйте только рекомендованные производителем элементы питания. Для модели NiCd/NiMH аккумулятор, для передатчика элементы питания размером AA.
4. Устанавливайте и подключайте аккумулятор в модель и элементы питания в передатчик согласно инструкции, с соблюдением полярности. Не соблюдение полярности может привести к повреждению электроники и пожару.
5. Вынимайте аккумулятор из модели и элементы питания из передатчика сразу после эксплуатации. ОСТОРОЖНО: Аккумулятор модели сразу после эксплуатации может быть горячим.
6. После эксплуатации убедитесь, что выключатель выключен, а аккумулятор модели и элементы питания из передатчика вынуты.
7. Не допускайте «короткого» замыкания контактов аккумулятора.
8. Не допускайте попадания влаги внутрь модели и на передатчик. Если на передатчик или во внутреннюю часть модели попадет влага, НЕМЕДЛЕННО выключите выключатель питания, извлеките элементы питания. Удалите влагу сухой тряпкой. Повторное включение модели можно осуществить не ранее чем через 24 часа после удаления влаги.
9. Никогда не бросайте батареи и аккумуляторы в воду или огонь. Не пытайтесь разбирать или модернизировать рекомендованные элементы питания.
10. Неисправные аккумуляторы утилизируйте в соответствии с действующим местным законодательством или сдайте во вторичную переработку.
11. Никогда не храните модель и ее аккумуляторы вблизи источника высокой температуры или влажности.
12. Не заряжайте не предназначенные для зарядки элементы питания.
13. После эксплуатации всегда выключайте выключатель модели, а затем извлекайте аккумулятор.
14. Заряжайте NiCd аккумулятор только прилагаемым зарядным устройством.
15. Никогда не оставляйте зарядное устройство без присмотра, извлекайте его из сети сразу после окончания процесса зарядки.
16. Отсоединяйте аккумулятор от зарядного устройства сразу после зарядки, не храните аккумулятор подключенным к зарядному устройству.
17. Если элементы питания повреждены, а их содержимое попало на одежду или открытые части тела, немедленно промойте это место водой и обратитесь к врачу.

## ВНИМАНИЕ!

1. Для продления срока службы NiCd/NiMH аккумулятора рекомендуется перед началом эксплуатации осуществить 10 циклов полной зарядки и разрядки (Пока винты не станут вращаться медленно).
2. Если заряжаемый аккумулятор заметно нагрелся, это свидетельствует об окончании процесса зарядки.
3. Превышение времени зарядки NiCd аккумулятора может привести к его повреждению. Строго следуйте инструкции по зарядке аккумулятора.
4. Производите зарядку недавно разряженной батареи только после того, как аккумулятор остынет до комнатной температуры.

Фирма-продавец не несет ответственности за любые возможные последствия, возникшие при несоблюдении вышеперечисленных мер предосторожности, а так же за последствия, возникшие в результате самостоятельной сборки и/или некорректной предпусковой настройки изделия.

Для правильной и безотказной службы изделия, работы по сборке/разборке, настройке элементов модели рекомендуется производить в технических центрах фирмы-продавца.

## ТЕХНИЧЕСКИЕ ХАРАКТЕРИСТИКИ

Длина	680мм
Ширина	215мм
Высота	135мм
Тип мотора	380х2шт
Вес	2970г
Батарея модели	Аккумулятор SC 8.4V
Батареи приемника	Размер AA, 1.5V x 8 шт
Функции	Движение вперед, поворот влево/вправо

## ЗАРЯДИТЕ АККУМУЛЯТОР МОДЕЛИ

1. Соблюдая полярность, соедините разъем аккумулятора с разъемом зарядного устройства. Не прилагайте чрезмерных усилий. Разъемы оснащены направляющими, которые позволяют соединить разъемы только в одном положении, с соблюдением полярности.
2. Затем подключите зарядное устройство к розетке бытовой сети ~220V. Время зарядки приблизительно 4-6 часов.
3. Как только аккумулятор зарядится, отключите зарядное устройство от бытовой сети, отсоедините аккумулятор от зарядного устройства.

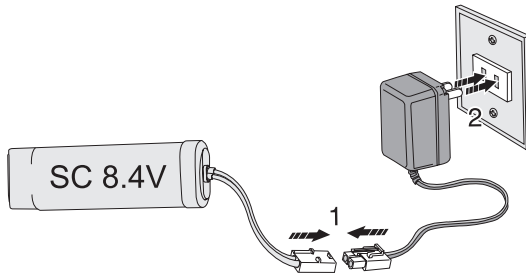

### ВНИМАНИЕ!

1. Перед подключением убедитесь, что напряжение вашей бытовой сети соответствует входному номинальному напряжению зарядного устройства.
2. В процессе зарядки, зарядное устройство и аккумулятор слегка нагреваются, это нормально.
3. Во время подключения / отключения не прикасайтесь к вилке зарядного устройства!

## УСТАНОВИТЕ АНТЕННУ

1. Вставьте антенну в отверстие в верхней части передатчика.
2. Вращая антенну по часовой стрелке, закрутите ее до упора.

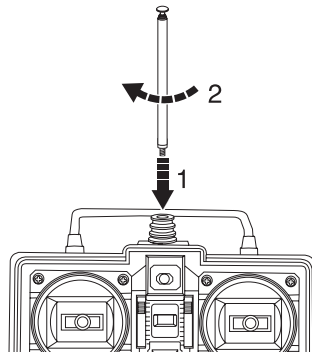

## УСТАНОВИТЕ БАТАРЕИ В ПЕРЕДАТЧИК

1. Убедитесь, что выключатель передатчика выключен (установлен в положении OFF), затем слегка нажмите на центр и сдвиньте вниз крышку отсека батарей.
2. Соблюдая полярность, как показано на рисунке, установите 8 батареек, размер AA.
3. Закройте крышку отсека батарей.

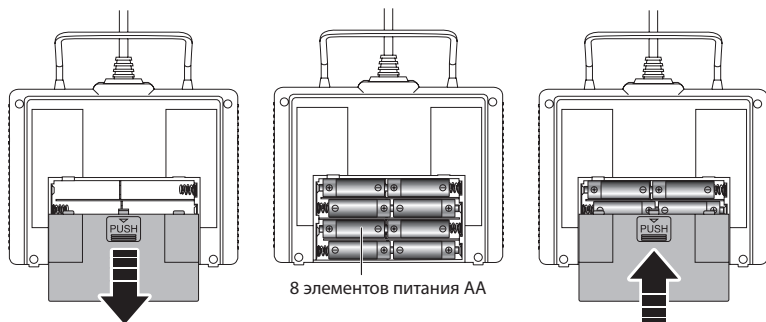

### ВНИМАНИЕ!

При включении модели всегда сначала включайте передатчик, затем питание модели. При выключении модели, сначала выключайте питание катера, а затем передатчик.

## УСТАНОВИТЕ АККУМУЛЯТОР В МОДЕЛЬ

1. Поверните флажок фиксации рубки в направлении, указанном стрелкой.

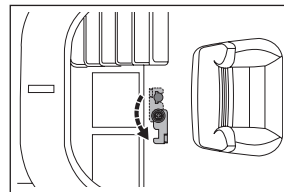

2. Как показано на рисунке снимите рубку, приподняв ее заднюю часть и сдвинув назад.

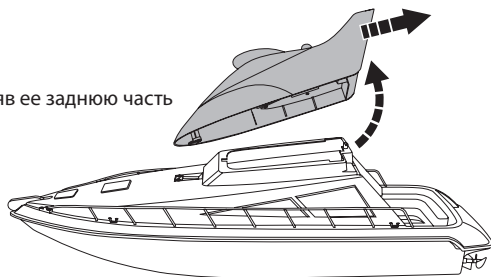

3. Установите аккумулятор в специальный отсек на днище корпуса катера, как показано на рисунке. Убедитесь, что аккумулятор установлен надежно.

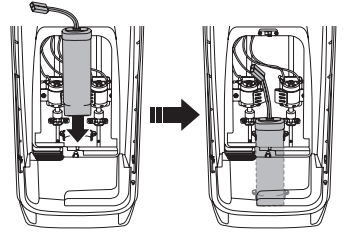

4. Соблюдая полярность, соедините разъем аккумулятора с разъемом модели. Не прилагайте чрезмерных усилий. Разъемы оснащены направляющими, которые позволяют соединить разъемы только в одном положении, с соблюдением полярности.

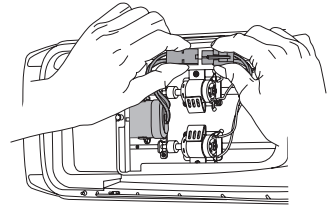

5. Совместив язычок в передней части рубки с отверстием в палубе, как показано на рисунке, установите рубку на палубу.

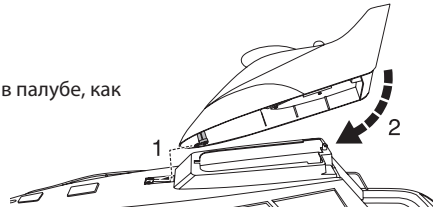

6. В направлении, указанном стрелкой поверните язычок фиксации рубки.

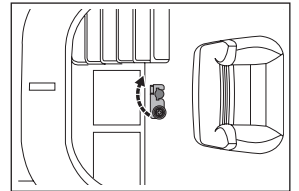

## УСТАНОВИТЕ МАЧТУ

Как показано на рисунке вставьте мачту в паз на верхней части рубки.

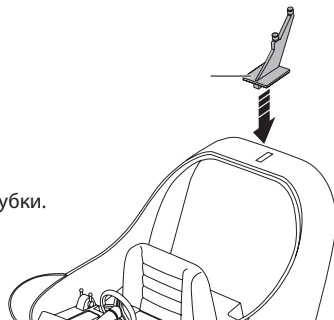

## УСТАНОВИТЕ МАЧТУ

Полностью расправьте антенну. Включите питание передатчика, установив его выключатель в положение «ON».

Пожалуйста, не прикасайтесь и не приближайтесь к гребным винтам, когда в модели подключен аккумулятор. Убедитесь, что ничто не препятствует вращению гребных винтов, а рядом нет предметов, которые могут попасть в плоскость вращения гребных винтов и повредить их.

После этого включите выключатель модели, установив его в положение «ON». Модель готова к запуску.

Выключение производится в обратном порядке, сначала выключите питание модели, затем питание передатчика.

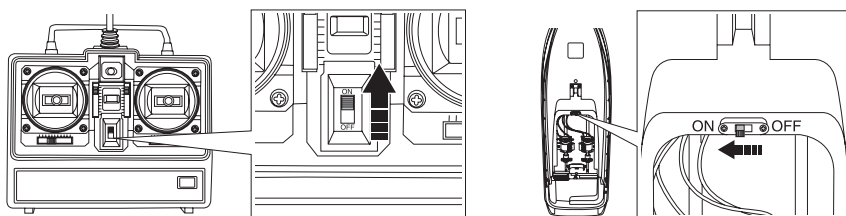

# УПРАВЛЕНИЕ

Эта модель оснащена специальной системой, которая позволяет включить двигатели, только когда модель находится в воде!

Убедившись, никто рядом не использует вашу частоту управления. Убедитесь, что в передатчик установлены свежие батареи, а аккумулятор модели полностью заряжен. Спустите катер на воду. Убедитесь, что достаточно глубины и вращению винтов ничего не мешает.

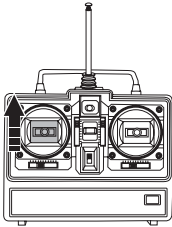

Крутится Крутится

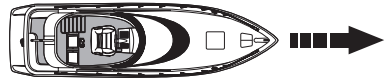

Переместите левую ручку передатчика от себя, оба гребных винта будут одновременно вращаться, катер будет двигаться вперед.

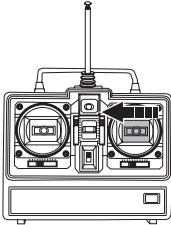

Не крутится Крутится

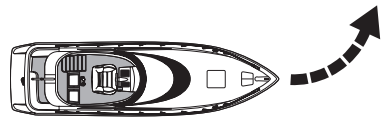

Переместите правую ручку передатчика влево, левый гребной винт остановится, а правый будет вращаться, катер повернет влево.

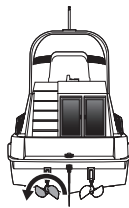
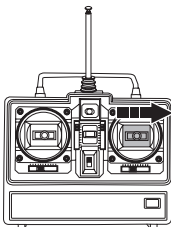

Крутится Не крутится

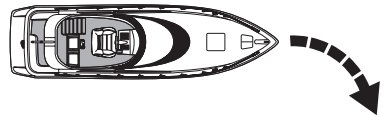

**ВНИМАНИЕ!**

- Дети в возрасте младше 14 лет должны использовать модель только под опекой взрослых.
- Пожалуйста, не запускайте катер в бассейнах или водоемах, где плавают люди, Эта модель может причинить им травмы.
- Пожалуйста, не запускайте модель в не пресной, грязной, мутной воде или в водоемах заросших водорослями! Из-за грязи или водорослей гребные винты могут остановиться, что приведет к повреждению модели.

Сразу после запуска извлеките катер из воды, удалите из модели аккумулятор. Сухой ветошью протрите корпус модели. Если вы в ближайшее время не собираетесь вновь запускать модель и перед длительным хранением, пожалуйста, нанесите масло на валы привода гребных винтов.

Радиус дистанционного управления составляет 80 метров. Пожалуйста, не отпускайте модель за пределы этого расстояния.

Пожалуйста, оберегайте модель от воздействия прямых солнечных и не допускайте соприкосновение корпуса с нефтяными продуктами. Используйте для очистки чистую пресную воду и сухую ветошь.

# ТРИММИРОВАНИЕ

Если при движении катер постоянно отклоняется вправо, чтобы устранить эту тенденцию, поверните руль влево.

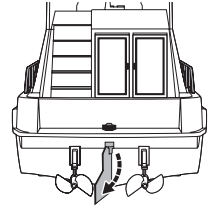

Если при движении катер постоянно отклоняется влево, чтобы устранить эту тенденцию, поверните руль вправо.

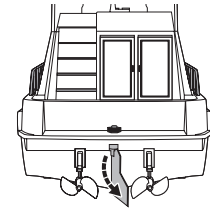

## ВНИМАНИЕ!

1. Процедуры по установке и подключению аккумулятора модели должны выполнять взрослые.
2. Не заряжайте аккумулятор сразу после запуска модели, дайте ему остыть до комнатной температуры.
3. Используйте только рекомендуемые элементы питания.
4. Всегда устанавливайте батареи с соблюдением полярности.
5. Никогда не смешивайте элементы питания разных типов или производителей, не используйте одновременно старые и новые батареи.
6. Никогда не пытайтесь заряжать не заряжаемые элементы питания.
7. Не заряжайте аккумулятор, установленный в модель, извлекайте его из модели сразу после запуска.
8. Аккумуляторы следует заряжать только под наблюдением взрослых.
9. Не запускайте модель с разряженными батареями передатчика. Немедленно замените их новыми, а старые батареи утилизируйте в соответствии с местным законодательством.
10. Не допускайте короткого замыкания контактов элементов питания.
11. Во время зарядки и хранения держите батареи и зарядное устройство вне досягаемости детей.
12. Не используйте зарядное устройство, если его разъем или провода повреждены.
13. Не подключайте зарядное устройство, модель или передатчик к источникам питания с не рекомендуемым напряжением.
14. Строго соблюдайте меры безопасности, приведенные в данной инструкции и будьте осторожны у воды.
15. Пожалуйста, не включайте передатчик с не установленной или не полностью расправленной антенной, это может стать причиной повреждения передатчика.
16. Не заряжайте и не храните аккумулятор возле огня, рядом с горючими материалами или в условиях повышенной влажности.
17. Не прикасайтесь гребным винтам, когда в модель установлен аккумулятор.

Пожалуйста, храните инструкцию на протяжении всего срока использования модели.

## КОНТАКТНАЯ ИНФОРМАЦИЯ

For up to date contact information and news about the Pilotage store closest to you, please go to the Pilotage website dedicated to your country.

For international wholesale inquiries and English language technical support, please contact our Hong Kong office via email at [info@pilotage-rc.com](mailto:info@pilotage-rc.com).

Для получения информации о ближайших магазинах «Пилотаж», пожалуйста, перейдите на сайт Вашего региона.

По вопросам международной дистрибуции и англоязычной поддержки обращайтесь: [info@pilotage-rc.com](mailto:info@pilotage-rc.com).



Russian Federation  
Российская Федерация  
[www.pilotage-rc.ru](http://www.pilotage-rc.ru)



Hong Kong  
Гонконг  
[info@pilotage-rc.com](mailto:info@pilotage-rc.com)

---

Pilotage Marketing LLP  
Made in China

Пилотаж Маркетинг ЛЛП  
Корнвал Билдингс, 45-51,  
Ньюхол стрит, Офис 330,  
Бирмингем, БЗ ЗКР,  
Великобритания.

Сделано в Китае  
Представительство  
производителя в РФ:  
Альянс Маркетинг Груп ЛЛК,  
Москва, ул. Фомичевой 5, стр. 2,  
тел.: +7 (495) 796-9332

***PILOTAGE***

WWW.PILOTAGE-RC.COM