

Panasonic®

Инструкция по эксплуатации DVD-стереосистема

Модель № **SC-PM86D**



ПРИЛАГАЕМОЕ ДОПОЛНИТЕЛЬНОЕ ОБОРУДОВАНИЕ

Пожалуйста, проверьте наличие дополнительного оборудования, которое входит в комплект поставки.

1 x Кабель электропитания переменного тока	1 x Внутренняя FM-антенна
1 x Пульт ДУ (N2QAYB000253)	1 x Рамочная AM-антенна
2 x Батарейки пульта ДУ	1 x Микрофон
	1 x Демонстрационный DVD-диск
	1 x Видео кабель

Региональный код

Проигрыватель воспроизводит диски DVD-Video, маркированные этикетками, содержащими региональный код "5" или "ALL".

Пример:



Перед подключением, работой или регулировкой данного устройства, пожалуйста, прочтите данную инструкцию полностью.

Сохраните, пожалуйста, данную инструкцию для того, чтобы иметь возможность сверяться с ней в будущем.

Операции в данной инструкции описаны для управления с помощью пульта ДУ, но Вы также можете осуществлять управление с основного блока устройства, если кнопки управления совпадают.

Приобретенный Вами аппарат может отличаться от аппарата, изображенного на рисунке.



Содержание

ДО НАЧАЛА ЭКСПЛУАТАЦИИ

Меры предосторожности.....	3
Размещение громкоговорителей	4
Подготовка пульта ДУ	4
Функция DEMO (ДЕМОНСТРАЦИОННЫЙ РЕЖИМ).....	4
Простая настройка.....	6
Выполнение быстрой установки QUICK SETUP	8
Обращение с лотком для дисков и диском ...	8
Информация о дисках	9
Обзор органов управления	10

ОПЕРАЦИИ С ДИСКАМИ

Диски — Основное воспроизведение	12
Диски — Дополнительные режимы	13
Диски — Воспроизведение дисков с данными при использовании меню навигации	15
Диски — Использование экранных меню	16
Диски — Изменение установок плеера.....	19

ДРУГИЕ ОПЕРАЦИИ

Использование FM/AM радио	23
Использование караоке.....	24
Использование звуковых эффектов.....	25
Использование таймеров	25
Использование другого оборудования	26

СПРАВОЧНЫЙ МАТЕРИАЛ

Руководство по поиску и устранению неисправностей.....	30
Глоссарий	34
Технические характеристики	35
Уход и техническое обслуживание.....	36

RQTV0267-R
L0108KE0

Уважаемый покупатель

Благодарим Вас за покупку этого изделия. Чтобы получить оптимальное качество работы системы и обеспечить безопасность работы, пожалуйста, внимательно прочтите данную инструкцию.

Эта инструкция по эксплуатации применима к следующим системам.

Система	SC-PM86D
Основной устройство	SA-PM86D
Громкоговорители	SB-PM86

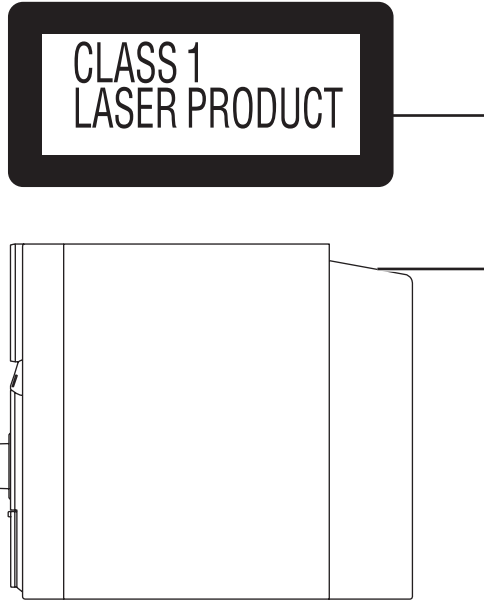

CAUTION	- LASER RADIATION WHEN OPEN. DO NOT STARE INTO BEAM. FDA 21 CFR / Class II
CAUTION	- CLASS 1M VISIBLE AND INVISIBLE LASER RADIATION WHEN OPEN. DO NOT VIEW DIRECTLY WITH OPTICAL INSTRUMENTS. IEC38885-1 +A2 / Class 1M
WARNING	- KLASS 1M SYNLIG OCH OSYNLIG LASERSTRÅLNING NÄR DENNA DEL ÄR ÖPPNAD. BETRÄKTA EJ STRÅLEN DIREKT GENOM OPTISKT INSTRUMENT.
FORSIGTIG	- SYNLIG OG USYNLIG LASERSTRÅLING KLASS 1M. NÅR LÅBET ER ÅBENT, UNDGÅ AT SE LIGE PÅ MED OPTISKE INSTRUMENTER.
VARO!	- AVATTAESSA OLET AALTIVNA LUOKAN 1M NÄKYVÄÄ JA NÄKYMÄTÖNTÄ LASERSÄTELYÄ. ÄLÄ KATSO OPTISELLÄ LAITTEELLA SUORAAN SÄTEESEEN.
VORSICHT	- SICHTBARE UND UNSICHTBARE LASERSTRÄHLUNG KLASSE 1M. WENN ABECKUNG GEÖFFNET, NICHT DIREKT MIT OPTISCHEN INSTRUMENTEN BETRACHTEN.
ATTENTION	- RAYONNEMENT LASER VISIBLE ET INVISIBLE. CLASSE 1M. EN CAS D'OUVERTURE, NE PAS REGARDER DIRECTEMENT À L'AIDE D'INSTRUMENTS D'OPTIQUE.
注意	- ここを覗くと目損及び不可視レーザー光が出ます。 ヒールを覗かず、覗かたししないでください。
注意	- 打开時有可能及不可見激光辐射。避免光眼照射。 GB2421-1-2001GB 类 RQLXS0075

Внутри аппарата

ЭТОТ АППАРАТ ПРЕДНАЗНАЧЕН ДЛЯ ИСПОЛЬЗОВАНИЯ В КЛИМАТЕ СРЕДНЕЙ ПОЛОСЫ.

Сетевая розетка должна быть расположена вблизи оборудования, и быть легко доступной. Вилка сетевого шнура питания должна оставаться быстро доступной. Чтобы полностью отсоединить этот аппарат от сети переменного тока, отсоедините вилку сетевого шнура питания от розетки переменного тока.

Это изделие может принимать радио помехи, обусловленные переносными телефонами. Если такие помехи являются очевидными, увеличьте, пожалуйста, расстояние между изделием и переносным телефоном.

ПРЕДОСТЕРЕЖЕНИЕ!

В ЭТОМ УСТРОЙСТВЕ ИСПОЛЬЗУЕТСЯ ЛАЗЕР. ПРИМЕНЕНИЕ РЕГУЛИРОВОК И НАСТРОЕК, ОТЛИЧНЫХ ОТ НИЖЕОПИСАННЫХ, МОЖЕТ ПРИВЕСТИ К ОПАСНОМУ ЛАЗЕРНОМУ ОБЛУЧЕНИЮ. НЕ ОТКРЫВАЙТЕ КРЫШКУ И НЕ ПРОИЗВОДИТЕ РЕМОНТ САМИ – ЛУЧШЕ ПОРУЧИТЬ ЭТО КВАЛИФИЦИРОВАННОМУ СПЕЦИАЛИСТУ.

ПРЕДУПРЕЖДЕНИЕ:

ЧТОБЫ УМЕНЬШИТЬ ОПАСНОСТЬ ВОЗНИКНОВЕНИЯ ПОЖАРА, ПОРАЖЕНИЯ ЭЛЕКТРИЧЕСКИМ ТОКОМ ИЛИ ПОВРЕЖДЕНИЯ ИЗДЕЛИЯ,

- НЕ ПОДВЕРГАЙТЕ ЭТОТ АППАРАТ ВОЗДЕЙСТВИЮ ДОЖДЯ, ВЛАГИ, КАПЕЛЬ ИЛИ БРЫЗГ, И НЕ ПОМЕЩАЙТЕ НА АППАРАТ НИКАКИЕ ПРЕДМЕТЫ, НАПОЛНЕННЫЕ ВОДОЙ, НАПРИМЕР, ВАЗЫ.
- ИСПОЛЬЗУЙТЕ ТОЛЬКО РЕКОМЕНДУЕМЫЕ ПРИНАДЛЕЖНОСТИ.
- НЕ СНИМАЙТЕ КРЫШКУ (ИЛИ ЗАДНЮЮ КРЫШКУ); ВНУТРИ НЕТ ЧАСТЕЙ ДЛЯ ОБСЛУЖИВАНИЯ ПОЛЬЗОВАТЕЛЕМ. ЗА ОБСЛУЖИВАНИЕМ ОБРАЩАЙТЕСЬ К КВАЛИФИЦИРОВАННОМУ ОБСЛУЖИВАЮЩЕМУ ПЕРСОНАЛУ.

ПРЕДОСТЕРЕЖЕНИЕ!

- НЕ СЛЕДУЕТ УСТАНОВЛИВАТЬ ИЛИ РАЗМЕЩАТЬ ДАННЫЙ АППАРАТ В КНИЖНОМ ШКАФУ, ВСТРОЕННОМ ШКАФУ ИЛИ ДРУГОМ ОГРАНИЧЕННОМ ПРОСТРАНСТВЕ ДЛЯ ТОГО, ЧТОБЫ СОХРАНИТЬ УСЛОВИЯ ХОРОШЕЙ ВЕНТИЛЯЦИИ. УДОСТОВЕРЬТЕСЬ, ЧТО ШТОРЫ И ДРУГИЕ ПОДОБНЫЕ ПРЕДМЕТЫ НЕ ПРЕПЯТСТВУЮТ НОРМАЛЬНОЙ ВЕНТИЛЯЦИИ ДЛЯ ПРЕДОТВРАЩЕНИЯ РИСКА ПОРАЖЕНИЯ ЭЛЕКТРИЧЕСКИМ ТОКОМ ИЛИ ВОЗНИКНОВЕНИЯ ПОЖАРА ИЗ-ЗА ПЕРЕГРЕВА.
- НЕ ЗАКРЫВАЙТЕ ВЕНТИЛЯЦИОННЫЕ ОТВЕРСТИЯ АППАРАТА ГАЗЕТАМИ, СКАТЕРТЯМИ, ШТОРАМИ И ПОДОБНЫМИ ПРЕДМЕТАМИ.
- НЕ РАЗМЕЩАЙТЕ НА АППАРАТ ИСТОЧНИКИ ОТКРЫТОГО ПЛАМЕНИ, ТАКИЕ, КАК ГОРЯЩИЕ СВЕЧИ.
- ВЫБРАСЫВАЙТЕ БАТАРЕИ В МУСОР, УЧИТЫВАЯ ОХРАНУ ОКРУЖАЮЩЕЙ СРЕДЫ.

-Если Вы увидите такой символ-

Информация по обращению с отходами для стран, не входящих в Европейский Союз



Действие этого символа распространяется только на Европейский Союз.
Если Вы собираетесь выбросить данный продукт, узнайте в местных органах власти или у дилера, как следует поступать с отходами такого типа.

Информация для покупателя

Название продукта:	DVD-стереосистема
Название страны производителя:	Основной устройство: Малайзия Громкоговорители: Малайзия
Название производителя:	Мацусита Электрик Индастриал Ко., Лтд.
Юридический адрес:	1006 Кадома, Осака, Япония
Дата производства: Вы можете уточнить год и месяц по серийному номеру на табличке. Пример маркировки—Серийный номер № XX6AXXXXXX (X-любая цифра или буква) Год: Третья цифра в серийном номере (6—2006, 7—2007, ...) Месяц: Четвертая буква в серийном номере (A—Январь, B—Февраль, ...L—Декабрь) Примечание: Сентябрь может указываться как "S" вместо "I".	
Дополнительная информация:	Пожалуйста внимательно прочитайте инструкцию по эксплуатации.

Установленный производителем в порядке п. 2 ст. 5 федерального закона РФ "О защите прав потребителей" срок службы данного изделия равен 7 годам с даты производства при условии, что изделие используется в строгом соответствии с настоящей инструкцией по эксплуатации и применимыми техническими стандартами.

Меры предосторожности

Расположение

Установите устройство на ровной поверхности подальше от прямого солнечного света, высоких температур, высокой влажности и чрезмерных вибраций. Подобные условия могут повредить корпус устройства, а также другие компоненты, тем самым сократив срок его службы.

Во избежание искажения звука и нежелательных акустических эффектов, располагайте устройство на расстоянии, по крайней мере, 15 см от стен.

Не ставьте на устройство тяжелые предметы.

Напряжение

Не используйте источники электропитания высокого напряжения. Это может привести к перегрузке устройства и возникновению пожара.

Не используйте источники питания постоянного тока. Перед установкой устройства на судах, или в другом месте, где используется постоянный ток, обязательно проверьте источник электропитания.

Защита кабеля электропитания

Убедитесь в том, что сетевой кабель переменного тока подключен правильно, и не поврежден. Плохое подключение, а также повреждение кабеля могут привести к пожару, или поражению электрическим током. Не тяните за кабель, не сгибайте его, а также не кладите на него тяжелые предметы.

При отключении кабеля, крепко держите его за штепсельную вилку. Если тянуть за сетевой кабель переменного тока, это может привести к поражению электрическим током.

Не прикасайтесь к вилке мокрыми руками. Это может привести к поражению электрическим током.

Посторонние предметы

Не допускайте попадания металлических предметов внутрь устройства. Это может привести к поражению электрическим током или неисправности.

Не допускайте попадания в аппарат жидкостей. Это может привести к поражению электрическим током или неисправности. Если это произойдет, немедленно отключите устройство от источника электропитания, и обратитесь к местному дилеру.

Не распыляйте на устройство, а также внутрь него инсектициды. Они содержат горючие газы, которые могут воспламениться при распылении внутри устройства.

Ремонт

Не пытайтесь отремонтировать данное устройство самостоятельно. Если прерывается звук, не светятся индикаторы, появился дым, или возникла любая другая неполадка, которая не описана в данной инструкции, отключите кабель электропитания переменного тока, и обратитесь к местному торговому представителю, или в уполномоченный центр сервисного обслуживания. Если ремонт устройства, его разборка или реконструкция выполняется неквалифицированным персоналом, возможно поражение электрическим током, или повреждение устройства.

Срок службы устройства можно увеличить, отключив его от источника электропитания, если он не будет использоваться в течение продолжительного периода времени.

Размещение громкоговорителей

Громкоговорители являются одинаковыми, поэтому нет необходимости ориентировать их на правый и левый каналы.



Предостережение

- Используйте эти громкоговорители только с рекомендуемой системой. Несоблюдение этого требования может привести к повреждению усилителя и громкоговорителей, а также к пожару. В случае повреждения или видимого изменения характера работы, обратитесь к специалисту.
- Не размещайте данные громкоговорители на стенах или потолке.

Используйте только прилагаемые акустические системы

- Использование других акустических систем может привести к повреждению аппарата и отрицательно сказаться на качестве звучания.
- Размещайте динамики на плоских устойчивых основаниях. Если не удастся установить их вертикально на ровную поверхность, то следует принять соответствующие меры предосторожности, чтобы не допустить их падения.

При нарушении цветопередачи на экране телевизора.

Фронтальные акустические системы предназначены для использования рядом с телевизором, однако они могут вызвать искажение изображения на экране некоторых моделей телевизоров и при использовании отдельных установочных комбинаций.

В этом случае следует отключить телевизор приблизительно на 30 минут.

Функция размагничивания телевизора поможет избавиться от проблемы. Если же неполадки не исчезают, отодвиньте акустические системы подальше от телевизора.

Примечание:

- Для обеспечения необходимой вентиляции, устанавливайте динамики на расстояние, по крайней мере, 10 мм от системы.
- При воспроизведении звука с высоким уровнем громкости в течение длительного периода времени, Вы можете повредить динамики, или сократить срок их службы.
- Для предотвращения повреждений, уменьшайте уровень громкости в следующих случаях:
 - При воспроизведении искаженного звука.
 - Если акустические системы воспроизводят звук с реверберацией из-за проигрывателя, помехи во время приема передач FM, непрерывный сигнал с осциллографа, тестового диска или электронного инструмента.
 - При регулировке качества звука.
 - При включении или выключении устройства.
- Во избежание повреждения громкоговорителей не прикасайтесь к куполам громкоговорителей, если Вы сняли сетки.

Подготовка пульта ДУ

- Вставьте так, чтобы полюса (+ и -) батареек совпадали с обозначениями на пульте ДУ.

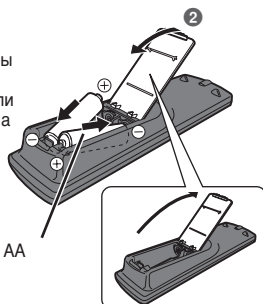

R6/LR6, AA

Нельзя:

- использовать старые и новые батарейки вместе.
- одновременно использовать батарейки разных типов.
- разбирать или допускать короткое замыкание батареек.
- пытаться перезарядить щелочные или марганцевые батарейки.
- использовать батарейки со снятой оболочкой.

Неправильное использование батареек может вызвать вытекание электролита, что в свою очередь может серьезно повредить пульт дистанционного управления.

Вынимайте батарейки, если пульт ДУ не будет использоваться в течение длительного времени. Храните их в прохладном темном месте.

Использование

Находясь непосредственно перед аппаратом, направьте на датчик сигнала дистанционного управления (→ стр. 10), избегая препятствий, с максимального расстояния 7 метров.

ПРЕДУПРЕЖДЕНИЕ

При неправильной замене аккумулятора возникает опасность взрыва. Производить замену, используя только тот же тип аккумулятора, или равноценный ему, рекомендуемый производителем. Размещение в отходы использованных аккумуляторов производить согласно инструкциям производителя.

- Не используйте батареи перезаряжаемого типа.
- Нельзя допускать нагрев или контакт с пламенем.
- Нельзя оставлять батарейку(и) в автомобилях, не защищенных от воздействия прямых солнечных лучей в течение длительного времени с закрытыми дверями и окнами.

Функция DEMO (ДЕМОНСТРАЦИОННЫЙ РЕЖИМ)



■, -DEMO

При первом подключении устройства к электрической сети, на дисплее может отображаться демонстрация его функций.

Если функция демонстрации отключена, демонстрационный режим можно включить, выбрав "DEMO ON" (ВКЛЮЧИТЬ ДЕМОНСТРАЦИОННЫЙ РЕЖИМ).

Нажмите и удерживайте [■, -DEMO].

Дисплей изменяется каждый раз, когда удерживается кнопка.

DEMO OFF ↔ DEMO ON

Можно уменьшить потребление электроэнергии в режиме ожидания, выключив демонстрационный режим "DEMO OFF" (ДЕМОНСТРАЦИОННЫЙ РЕЖИМ ОТКЛЮЧЕН).

Список кодов различных языков					
Абхазский:	6566	Итальянский:	7384	Санскрит:	8365
Азербайджанский:	6590	Йоруба:	8979	Сербский:	8382
Аймара:	6589	Казахский:	7575	Сербскохорватский:	8372
Албанский:	8381	Камбоджийский:	7577	Сингальский:	8373
Амхарский:	6577	Каннада:	7578	Синдхи:	8368
Английский:	6978	Каталонский:	6765	Словенский:	8376
Арабский:	6582	Кашмирский:	7583	Словацкий:	8375
Армянский:	7289	Кечуа:	8185	Сомалийский:	8379
Ассамский:	6583	Киргизский:	7589	Суахили:	8387
Афарский:	6565	Китайский:	9072	Суданский:	8385
Африканас:	6570	Корейский:	7579	Тагальский:	8476
Баскский:	6985	Корсиканский:	6779	Таджикский:	8471
Башкирский:	6665	Коса:	8872	Тайский:	8472
Белорусский:	6669	Курдский:	7585	Тамильский:	8465
Бенгальский; Бангладеш:	6678	Лаосский:	7679	Татарский:	8484
Бирманский:	7789	Латынь:	7665	Тви:	8487
Бихари:	6672	Латышский:	7686	Телугу:	8469
Бретонский:	6682	Лингала:	7678	Тибетский:	6679
Болгарский:	6671	Литовский:	7684	Тигриния:	8473
Бутанский:	6890	Македонский:	7775	Тонга:	8479
Валлийский:	6789	Малагасийский:	7771	Турецкий:	8482
Венгерский:	7285	Малайский:	7783	Туркменский:	8475
Волапук:	8679	Малаялам:	7776	Узбекский:	8590
Волоф:	8779	Мальтийский:	7784	Украинский:	8575
Вьетнамский:	8673	Маори:	7773	Урду:	8582
Галицийский:	7176	Маратхи:	7782	Фарси:	7079
Голландский:	7876	Молдавский:	7779	Фиджи:	7074
Гренландский:	7576	Монгольский:	7778	Финский:	7073
Греческий:	6976	Науру:	7865	Французский:	7082
Грузинский:	7565	Немецкий:	6869	Фризский:	7089
Гуарани:	7178	Непальский:	7869	Хауса:	7265
Гуджарати:	7185	Норвежский:	7879	Хинди:	7273
Гаэльский:	7168	Ория:	7982	Хорватский:	7282
Датский:	6865	Пенджабский:	8065	Чешский:	6783
Зулусский:	9085	Персидский:	7065	Шведский:	8386
Иврит:	7387	Польский:	8076	Шона:	8378
Идиш:	7473	Португальский:	8084	Эсперанто:	6979
Индонезийский:	7378	Пушту:	8083	Эстонский:	6984
Интерлингва:	7365	Ретороманский:	8277	Яванский:	7487
Ирландский:	7165	Румынский:	8279	Японский:	7465
Исландский:	7383	Русский:	8285		
Испанский:	6983	Самоанский:	8377		

Простая настройка

Подключение кабелей

Подключите кабель электропитания переменного тока только после того, как Вы подключите все остальные кабели.

Экономия электроэнергии

Основной аппарат потребляет небольшое количество электроэнергии (около 0,7 Вт), даже когда он находится в режиме ожидания. Для экономии электроэнергии отсоединяйте аппарат от сетевой розетки, если он не будет использоваться в течение длительного периода времени. После подсоединения аппарата потребуются восстановление некоторых элементов в памяти.

РУССКИЙ ЯЗЫК

Подключение антенны

■ Рамочная AM-антенна

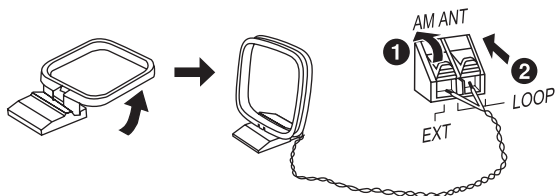

Установите антенну вертикально на ее основание.

■ Комнатная FM-антенна

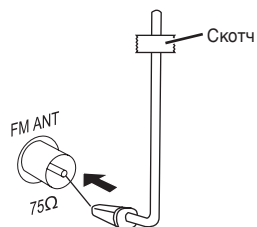

Прикрепите антенну скотчем в положение наилучшего приема.

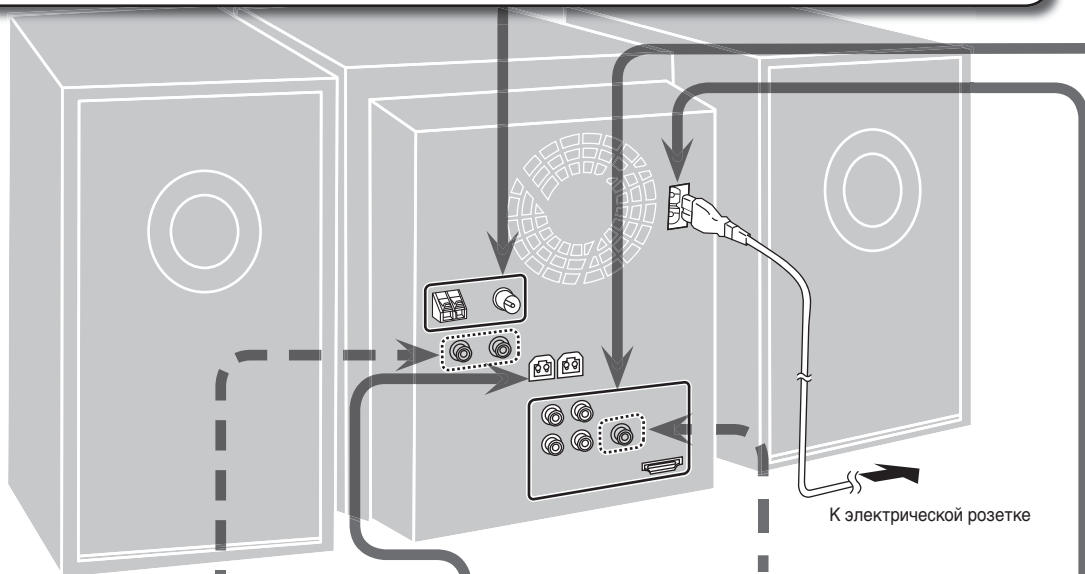

Подробнее о подключении AUX смотри в разделе "Подключение к другому внешнему устройству" на странице 27.

Подробнее о подсоединении DIGITAL OUT смотри в разделе "Цифровой выход" на странице 28.

Подключение динамиков

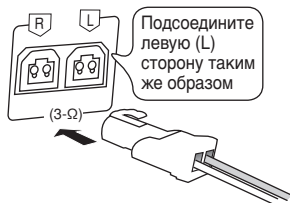

Неправильное подключение может вызвать повреждение изделия.

Подключение кабеля электропитания

Установка разъема

Даже если разъем полностью вставлен в гнездо, то, в зависимости от типа гнезда, часть разъема может выступать, как показано на рисунке. Тем не менее, это не создает никаких проблем для использования изделия.

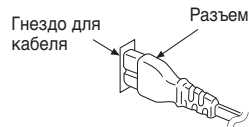

Примечание:

- Входящий в комплект сетевой кабель переменного тока предназначен для использования исключительно с данным изделием.
- Не используйте его с другим оборудованием.
- Не используйте сетевой шнур от другого оборудования.

RQTV0267

Подключение видео кабелей

- Не подключайте устройство через видеокассетный магнитофон.
- Изображение может воспроизводиться неправильно из-за срабатывания функции защиты от копирования.
- Перед подключением выключите телевизор, и следуйте инструкции по эксплуатации телевизора.

■ Телевизор с входными гнездами COMPONENT VIDEO IN

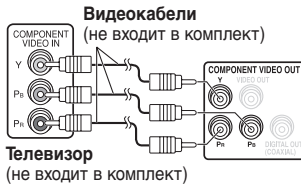

Выходные гнезда COMPONENT VIDEO OUT

При соединении через эти выходные гнезда выводятся цветоразностные сигналы (Pb/Pr) и сигнал яркости (Y), благодаря чему достигается более высокое качество цветопередачи.

- Обозначения входных гнезд компонентного видеосигнала зависит от конкретного телевизора или монитора (пример: Y/Pb/Pr, Y/B-Y/R-Y, Y/Cb/Cr).
- Соедините гнезда одинакового цвета.

Для наслаждения построчным видео

Подключите к построчному выходу совместимого телевизора.

- 1 Установите "VIDEO PRIORITY" на "OFF" (⇒ стр. 21, Раздел "HDMI").
- 2 Установите "VIDEO FORMAT" на "480p" или "576p", и затем выполните инструкции, указанные в экранном меню (⇒ стр. 18, Меню функций).

■ Телевизор с входным гнездом HDMI

HDMI-совместимый телевизор
(не входит в комплект)

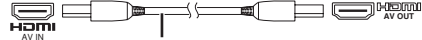

HDMI-кабель (не входит в комплект)

Используйте подключение HDMI для наслаждения высококачественным звучанием и изображением всего через один кабель.

- Установите "VIDEO PRIORITY" в положение "ON" и "AUDIO OUT" в положение "ON" (⇒ стр. 21, Раздел "HDMI").
- Установите "VIDEO FORMAT" (⇒ стр. 18).

VIERA Link ("HDAVI Control™")

Если ваш телевизор Panasonic является телевизором, совместимым с системой управления VIERA Link, вы можете управлять им синхронно с использованием стерео аппаратуры или наоборот (⇒ стр. 28, Использование функции VIERA Link "HDAVI Control™").

Примечание:

- Рекомендуется использовать HDMI-кабель Panasonic. [Номер рекомендуемого изделия : RP-CDHG15 (1,5 м), RP-CDHG30 (3,0 м), RP-CDHG50 (5,0 м), и т. д.]
- Кабели, не совместимые с HDMI, не могут использоваться.

■ Телевизор с разъемом VIDEO IN

Телевизор
(не входит в комплект)



Подсоединение дополнительных антенн

Если качество приема радиостанций плохое, используйте наружную антенну.

Примечание:

- Отсоединяйте наружную антенну, когда аппарат не используется.
- Не используйте наружную антенну во время грозы.

Внешняя FM-антенна

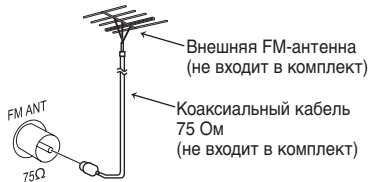

- Отсоедините, внутреннюю FM-антенну.
- Антенну должен устанавливать квалифицированный специалист.

Внешняя AM-антенна

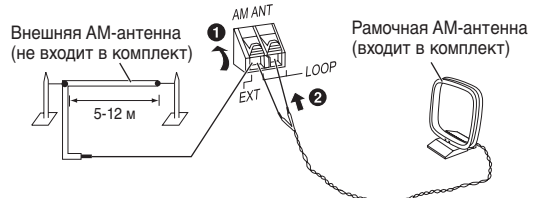

- Протяните отрезок провода с виниловой изоляцией горизонтально вдоль окна или в любом другом удобном для Вас месте.
- Не отсоединяйте рамочную антенну.

Выполнение быстрой установки QUICK SETUP

Экран функции QUICK SETUP помогает Вам выполнить необходимые установки. Включите телевизор и выберите подходящий видео вход телевизора.



Для последующего изменения настроек Выберите "QUICK SETUP" в разделе "OTHERS" (→ стр. 21).

■ Детали настройки				
Язык меню Выберите язык для отображения экранных сообщений.	• ENGLISH • РУССКИЙ	• FRANÇAIS • MAGYAR	• ESPAÑOL • ČESKY	• DEUTSCH • POLSKI
Тип телевизор Выберите в соответствии с типом телевизора.	• STANDARD • PROJECTION	• CRT • PLASMA	• LCD	
Форматное соотношение телевизор Выберите установку в соответствии с используемым телевизором и Вашими предпочтениями.	• 4:3 PAN&SCAN • 16:9 NORMAL	• 4:3 LETTERBOX • 16:9 SHRINK	• 4:3 ZOOM • 16:9 ZOOM	
Цифровой выходной разъем РСМ Выберите максимальную частоту дискретизации "PCM OUTPUT". Проверьте входные ограничения цифрового сигнала подключаемой аппаратуры.	• UP TO 48kHz	• UP TO 96kHz		

• Подчеркнутые пункты в приведенной выше таблице являются настройками изготовителя.

Обращение с лотком для дисков и диском

Невыполнение данного условия приведет к повреждению устройства.

Отключение кабеля электропитания

Для выключения устройства, нажмите [0/1]. Отключите кабель электропитания только после того, как с экрана исчезнут все меню.

Использование лотка

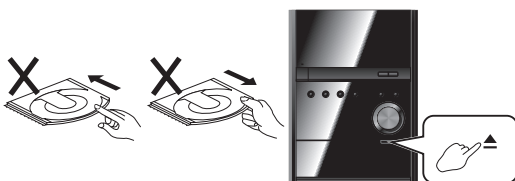

- Чтобы вставить или вынуть диск, всегда нажимайте [▲].
- Не толкайте, и не тяните лоток рукой. Иначе это может привести к повреждению устройства.

Вставка диска

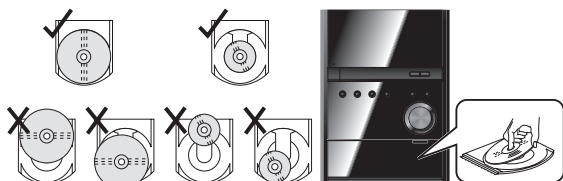

- Положите диск стороной с этикеткой вверх, как показано на рисунке.
- Вкладывайте в каждый лоток только один диск.

Меры предосторожности при обращении с дисками

- Не приклеивайте на диски этикетки или наклейки (это может привести к деформации диска, что сделает его непригодным для использования).
- Не пишите на этикеточной стороне шариковой ручкой или другими пишущими принадлежностями.
- Нельзя использовать аэрозоли для очистки грампластинок, бензин, разбавители, антистатические жидкости и другие растворители.
- Не используйте протекторы или футляры, предохраняющие от царапин.
- Не используйте следующие диски:
 - Диски со следами клея от удаленных этикеток или наклеек (диски из проката и т.п.).
 - Сильно деформированные или потрескавшиеся диски.
 - Диски некруглой формы, например, в форме сердца.

■ Для очистки дисков



Протрите влажной салфеткой, а затем вытрите насухо.



Информация о дисках

Диски, которые могут воспроизводиться

■ Коммерческие диски

Диск	Логотип	Обозначение в данных инструкциях	Примечания
DVD-Video		DVD-V	Диски с фильмами и музыкой высокого качества.
Video CD		VCD	Музыкальные диски с видео изображением. Включая формат SVCD (соответствует стандарту IEC62107).
CD		CD	Диски с музыкой.

■ Диски с записями (○: Воспроизведение возможно, —: Воспроизведение невозможно)

Диск	Логотип	Записано при помощи DVD видеомagneтoфона, и т.д.		Записано на персональном компьютере, и т.д.					Завершение ^{*6}
		DVD-VR ^{*2}	DVD-V ^{*4}	WMA	MP3	JPEG	MPEG4 ^{*8}	DivX ^{*9}	
DVD-RAM		○	—	—	○	○	○	○	Не обязательно
DVD-R/RW		○	○	—	○	○	○	○	Обязательно
DVD-R DL		○ ^{*3}	○	—	—	—	—	—	Обязательно
+R/+RW	—	—	(○) ^{*5}	—	—	—	—	—	Обязательно
+R DL	—	—	(○) ^{*5}	—	—	—	—	—	Обязательно
CD-R/RW ^{*1}	—	—	—	○	○	○	○	○	Обязательно ^{*7}

• Из-за расхождений, связанных с типами дисков, условиями записи, методами записи или способом создания файлов, воспроизведение всех вышеуказанных дисков может быть невозможно (⇒ стр. 22, Советы по созданию дисков с данными).

^{*1} Данное устройство может воспроизводить диски CD-R/RW, записанные в формате CD-DA или Video CD.

^{*2} Диски, записанные на DVD видеомagneтoфонах или DVD видеокамерах и т.п. при использовании версии 1.1 формата видеозаписи (единый стандарт видеозаписи).

^{*3} Диски, записанные на DVD видеомagneтoфонах или DVD видео камерах в формате видеозаписи версии 1.2 (объединенный стандарт видеозаписи).

^{*4} Диски, записанные на DVD видеомagneтoфонах или DVD видео камерах в формате DVD-Video.

^{*5} Диски, записанные не в формате DVD-Video. По этой причине некоторые функции могут быть недоступны.

^{*6} Процесс, который позволяет воспроизводить на совместимом оборудовании. Для воспроизведения диска, который отображается данным устройством как "Обязательно", вначале необходимо завершить запись информации на диск при помощи устройства, на котором производилась запись информации на него.

^{*7} Это можно сделать также путем закрытия сессии.

^{*8} Данные MPEG4, записанные при помощи мультимедийной видеокамеры Panasonic на карту памяти SD или при помощи DVD видеомagneтoфона [в соответствии с техническими требованиями SD VIDEO (стандарт ASF)/MPEG4 (Simple Profile) для видео систем/G.726 для аудио систем].

^{*9} Функции DivX Ultra не поддерживаются.

Примечание об использовании дисков DualDisc

Цифровая аудио сторона диска DualDisc не соответствует техническим характеристикам, присущим стандарту цифровых аудио компакт-дисков (CD-DA), поэтому при воспроизведении могут возникнуть проблемы.

■ Диски, которые не могут воспроизводиться

DVD-RW версия 1.0, DVD-Audio, DVD-ROM, CD-ROM, CDV, CD-G, SACD, Photo CD, DVD-RAM, которые невозможно вынуть из картриджа, 2,6-ГБ и 5,2-ГБ DVD-RAM и "Chaoji VCD" доступные в продаже, включая CVD, DVCD и SVCD, которые не соответствуют стандарту IEC62107.

■ Видео системы

- Данный аппарат может воспроизводить видеозаписи в системах PAL и NTSC, если телевизор совместим с системой, использованной на диске.
- Диски PAL не могут правильно воспроизводиться на экране телевизора системы NTSC.
- Данное устройство может преобразовывать сигналы NTSC в формат PAL 60 для просмотра на экране телевизора системы PAL (⇒ стр. 20, "NTSC DISC OUT" в разделе "VIDEO").

Обзор органов управления

Основной устройтво

Для выбора страницы смотрите цифры, указанные в скобках. Кнопки, обозначенные как **1**, работают точно так же, как и элементы управления на пульте дистанционного управления.

РУССКИЙ ЯЗЫК

Индикатор питания [AC IN]
Этот индикатор горит, когда аппарат подсоединен к штепсельной розетке.

1 Включатель питания standby/on [⏻/⏻]
Нажмите включатель, чтобы переключить аппарат из режима "включено" в режим ожидания и наоборот. В режиме ожидания аппарат тем не менее потребляет небольшое количество электроэнергии.

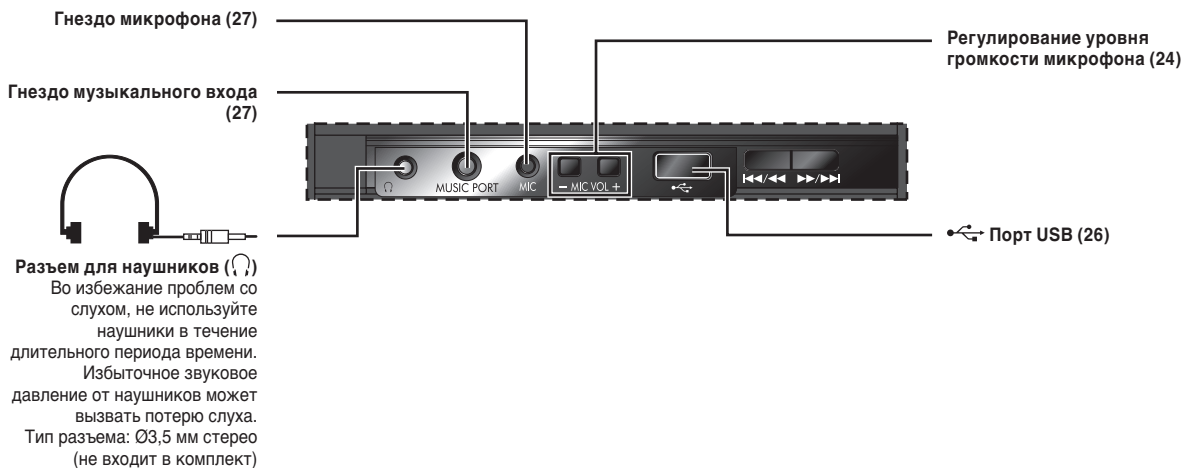
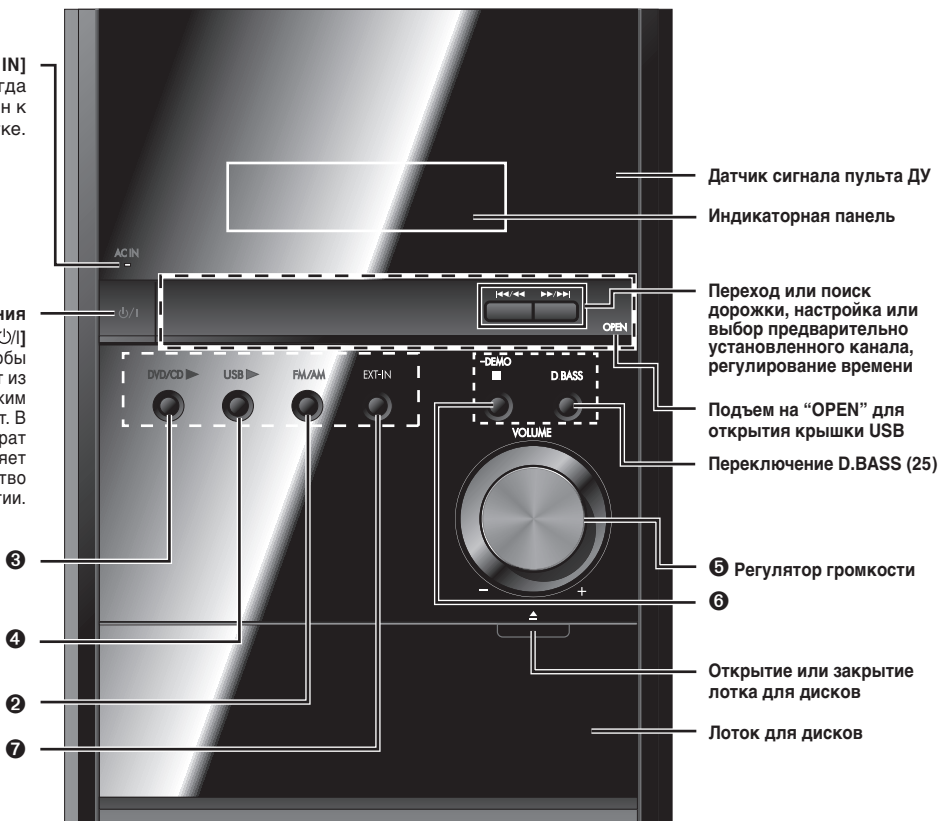

RQTV0267

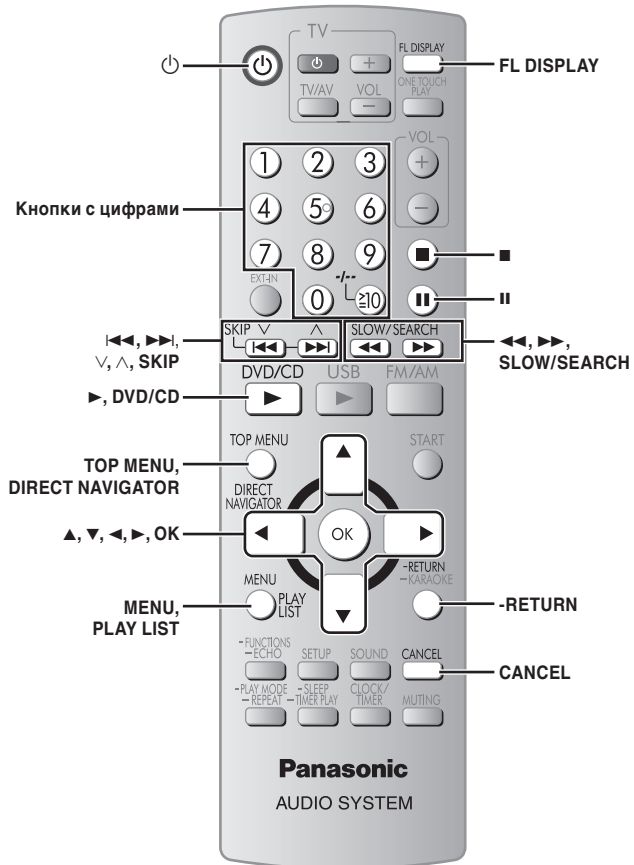

1



Откройте лоток.
Устройство включится.
Вставьте диск в лоток для дисков.
Пример: **DVD-VR**



Перед использованием, выньте диск из картриджа.

2



Закройте лоток.



3





Начните воспроизведение.

Остановка

 Положение запоминается при отображении на дисплее индикатора "RESUME" (продолжить).

- Нажмите , DVD/CD], чтобы возобновить воспроизведение.
- Для сброса сохраненного положения, нажмите .

Пауза

 Для возобновления воспроизведения, нажмите , DVD/CD].

Поиск (во время воспроизведения)

 • Скорость воспроизведения возрастает до 5 раз.

- Для возврата к нормальной скорости воспроизведения нажмите , DVD/CD].

Замедленное воспроизведение (в режиме паузы)

 • Скорость воспроизведения возрастает до 5 раз.

- **VCD** Воспроизведение в замедленном режиме применимо только для воспроизведения в прямом направлении.
- Кроме **MPEG4 DivX**.
- Для возврата к нормальной скорости воспроизведения нажмите , DVD/CD].

RQTV0267

Пропуск

WMA MP3 JPEG MPEG4 DivX
[▲, ▼]: Пропуск группы.
[◀, ▶]: Пропуск содержимого.
 Данная функция не работает "программного" воспроизведения, или воспроизведения "в произвольном порядке" (→ стр. 14).

Кадр за кадром (во время паузы)

DVD-V DVD-VR
VCD Только в прямом направлении.

Ввод номеров

DVD-V (в режиме остановки)
DVD-VR VCD CD
 Пример: чтобы выбрать 12:
 [10] → [1] → [2]
VCD с контролем воспроизведения (PBC)
 Нажмите кнопку [PBC], а затем нажмите кнопки с цифрами, чтобы отменить функции контроля воспроизведения (PBC).

Отмена номеров
 CANCEL

Выбор опции на экране

Возвращение к предыдущему экрану

-RETURN
 -KARAOKE

Выбор меню диска

TOP MENU **DVD-V** (в режиме остановки)
 Показывает верхнее меню диска.
DVD-VR
 Отображение списка программ (→ стр. 15).

MENU **DVD-V** (в режиме остановки) **MPEG4 DivX**
 Показывает меню диска.
DVD-VR
 Отображение списка воспроизведения (→ стр. 15).

-RETURN -KARAOKE
VCD с контролем воспроизведения (PBC)
 Показывает меню диска.

Дисплей основного блока устройства

FL DISPLAY **DVD-V DVD-VR WMA MP3 MPEG4 DivX**
 Дисплей времени ↔ Информационный дисплей
JPEG
 SLIDE (слайды) ↔ Информационный дисплей

- Примечание:**
- **ВО ВРЕМЯ ОТОБРАЖЕНИЯ МЕНЮ, ДИСК ПРОДОЛЖАЕТ ВРАЩАТЬСЯ.** После окончания, нажмите кнопку [PBC], чтобы сохранить электродвигатель устройства, а также экран телевизора.
 - На дисках +R/+RW общее число заголовков может отображаться неправильно.

Диски — Дополнительные режимы

Использование "Start" (стартового) меню

1 Во время остановки нажмите кнопку [START].

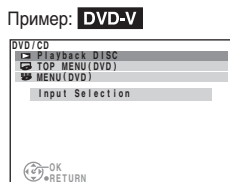

2 Для выбора элемента нажмите кнопку [▲, ▼] и затем [OK].

Выход из окна
 Нажмите [START].

Экранный выбор

Для подтверждения выбора нажмите кнопку [▲, ▼] и затем [OK]. Нужный источник можно выбрать при выборе "Input Selection".
 - DVD/CD (→ стр. 12), FM и AM (→ стр. 23), AUX (TV) (→ стр. 27), USB (→ стр. 26) и MUSIC PORT (→ стр. 27).

Доступ к воспроизведению или меню можно получить после того, как выбран источник.



Для управления воспроизведением можно также использовать экранную панель, когда она появляется.





Программное воспроизведение и воспроизведение в произвольном порядке

Нажмите кнопку [-PLAY MODE] во время остановки или в режиме "RESUME".

Пример: **DVD-V**

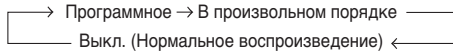

Для выхода из режима воспроизведения по списку или режима случайного воспроизведения во время остановки.

Несколько раз нажмите кнопку [-PLAY MODE].

- **DVD-V** Некоторые пункты не могут быть воспроизведены, даже если вы запрограммировали их.
- Функции программного воспроизведения и воспроизведения в произвольном порядке действуют только в пределах выбранной папки "AUDIO", "PICTURE" и "VIDEO".

Программное воспроизведение (до 30 элементов)

1 Нажмите кнопку [▲, ▼] и затем [OK], чтобы выбрать элементы, которые необходимо запрограммировать.

- Для выбора из предыдущих папок, нажмите кнопку [RETURN].
- Повторите эту операцию для программирования остальных элементов.

Пример: **DVD-V**

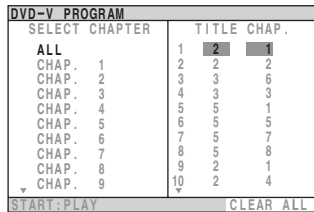
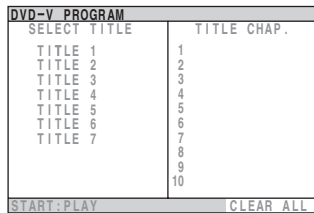

2 Нажмите [▶, DVD/CD].

Для выбора всех элементов

Нажмите [▲, ▼], чтобы выбрать "ALL". Затем повторно нажмите [OK] для подтверждения.

Удаление выбранного элемента программы

1. Нажмите кнопку [▶, ▲, ▼] для выбора номера программы.
2. Нажмите [CANCEL].

Удаление всей программы

Выберите "CLEAR ALL" при помощи кнопок [▶], затем нажмите [OK]. Вся программа удаляется при выключении аппарата, открывании лотка для дисков или после выбора другого источника.

Воспроизведение в произвольном порядке

1 Нажмите кнопку [▲, ▼] и затем [OK], чтобы выбрать заголовков.

Пример: **DVD-V**

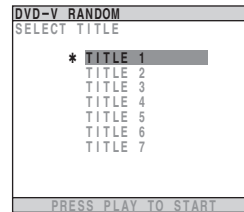
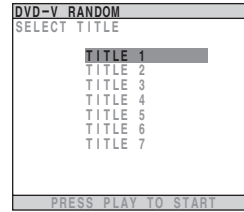

Нажмите [OK] еще раз, чтобы отменить выбор.

2 Нажмите [▶, DVD/CD].



Повторное воспроизведение

(Только если отображается истекшее время воспроизведения.)

(Во время воспроизведения)

Несколько раз нажмите и удерживайте кнопку [-REPEAT], чтобы выбрать элементы, которые необходимо повторить.

Пример: **DVD-V**

TITLE (Раздел) → CHAPTER (Глава) → OFF (Выкл.)

Чтобы выбрать, нажмите "OFF".

Показанные пункты различаются в зависимости от типа диска и режима воспроизведения.

Воспроизведение дисков с данными

Выберите "DATA" в разделе "OTHERS" (→ стр. 21) для воспроизведения записей в форматах WMA, MP3, JPEG, MPEG4 или DivX.

WMA MP3 JPEG MPEG4 DivX

Воспроизведение элементов из меню (PLAYBACK MENU)

Когда диск содержит как видео формат (MPEG4/DivX), так и другие форматы, (WMA/MP3/JPEG), появляется экран "PLAYBACK MENU".

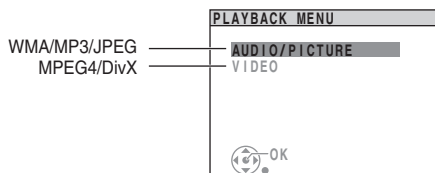

Нажмите кнопку [▲, ▼] и затем [OK], чтобы выбрать "AUDIO/PICTURE" или "VIDEO".

MENU



Воспроизведение с выбранного элемента

1 Нажмите [MENU].

Пример:

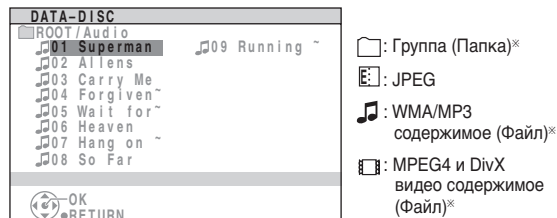

* В данных инструкциях файлы рассматриваются таким же образом, как содержимое и папки рассматриваются в качестве групп. Максимальное содержание знаков в названии файла или папки: примерно 12 знаков

2 Нажмите кнопку [▲, ▼] и затем [OK], чтобы выбрать группу.

3 Нажмите кнопку [▲, ▼] и затем [OK], чтобы начать воспроизведение с выбранного содержимого.

Выход из окна
Нажмите [MENU].

Воспроизведение RAM и DVD-R/-RW (DVD-VR) дисков

DVD-VR

- Заголовки отображаются только в том случае, если они записаны на диск.
- Редактирование программ, списков воспроизведения и заголовков невозможно.

TOP MENU



DIRECT NAVIGATOR

Воспроизведение программ

(В режиме остановки)

1 Нажмите [DIRECT NAVIGATOR].

Пример:

PG	DATE	LENGTH	TITLE
1	01/01 00:00	0:00:21	01
2	01/01 00:00	0:00:56	02
3	01/01 00:00	0:00:23	03

OK RETURN

2 Для выбора из программы нажмите [▲, ▼].

Нажмите кнопку [◀, ▶] для перехода со страницы на страницы.

3 Нажмите [OK].

Выход из окна

Нажмите [DIRECT NAVIGATOR].

MENU



Воспроизведение списков воспроизведения

Применимо, только когда диск содержит список воспроизведения.

(В режиме остановки)

1 Нажмите [PLAY LIST].

Пример:

PL	DATE	LENGTH	TITLE
1	01/10 11:43	0:05:41	
2	01/10 11:48	0:00:46	
3	01/10 12:02	0:00:15	

OK RETURN

2 Для выбора из списка воспроизведения нажмите [▲, ▼].

Нажмите кнопку [◀, ▶] для перехода со страницы на страницы.

3 Нажмите [OK].

Выход из окна

Нажмите [PLAY LIST].

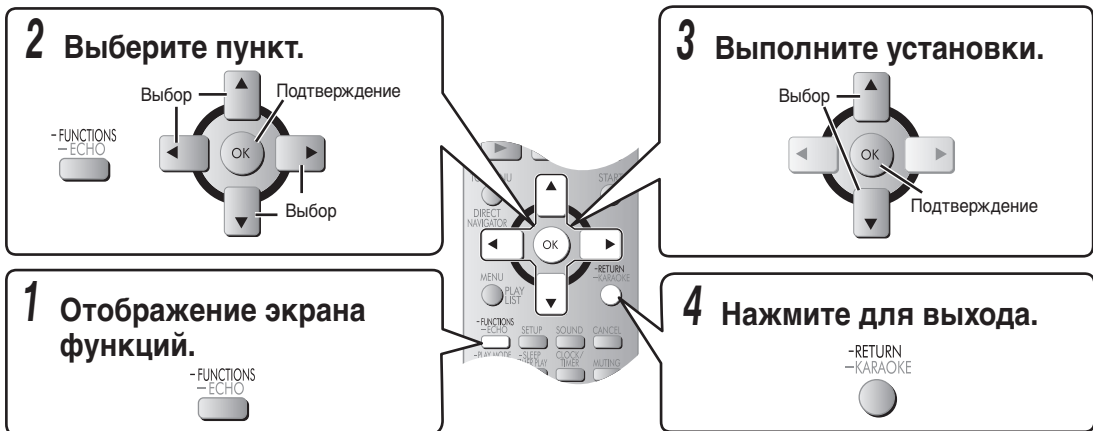

Отображаемые опции отличаются в зависимости от типа диска, а также от формата записи.

Меню функций







<p>TRACK SEARCH TITLE SEARCH CONTENT SEARCH CHAPTER SEARCH PG (Программа) SEARCH PL (Список воспроизведения) SEARCH</p>	<p>Чтобы начать с определенного элемента Пример: DVD-V</p> <pre>T5 C13 1:ENG 2/0 ch 100 x1.0 OFF OFF 1 TITLE SEARCH</pre>
<p>AUDIO</p>	<p>Пример: DVD-V</p> <pre>T5 C13 1:ENG 2/0 ch 100 x1.0 AUDIO</pre> <p>DVD-V DivX (с несколькими звуковыми дорожками) Для выбора аудио саундтрека DVD-VR VCD Для выбора "L", "R", "L+R" или "L R" DVD-V (Диски караоке) (→ стр. 24, Использование караоке) Для выбора "ON" или "OFF" для песен Чтобы выбрать "OFF", "V2", "V1" или "V1+V2" для различного выбора вокального исполнения Прочитайте дополнительную информацию в инструкции к диску.</p> <p>Тип сигнала/данных LPCM/PPCM/Digital/DTS/MP3/MPEG: Тип сигнала кГц (Частота дискретизации)/bit/ch (Количество каналов) Пример: 3/2_1ch</p> <ul style="list-style-type: none"> 1: Низкочастотный эффект (не отображается, если нет сигнала) 0: Нет окружающего звучания 1: Монофоническое окружающее звучание 2: Стерефоническое окружающее звучание (левая/правая) 1: Центральная 2: Левая фронтальная + Правая фронтальная 3: Левая фронтальная + Правая фронтальная + Центральная <p>DivX При изменении настроек воспроизведения звука на видеодиске DivX может потребоваться некоторое время для начала воспроизведения.</p>
<p>PLAY SPEED</p>	<p>Для изменения скорости воспроизведения – от "x0.6" до "x1.4" (в шаг, равный 0.1-единицы) Пример: DVD-V</p> <pre>T5 C13 1:ENG 2/0 ch 100 x1.0 OFF OFF 1 PLAY SPEED</pre> <p>DVD-V DVD-VR</p> <ul style="list-style-type: none"> • Для продолжения воспроизведения нажмите [▶], DVD/CD). • После изменения скорости. – Частота дискретизации 96 кГц преобразовывается в 48 кГц. • Данная функция может не работать в зависимости от записи диска.

RQTV0267

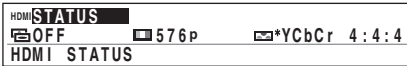
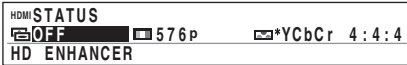
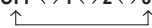
Меню функций (продолжение)

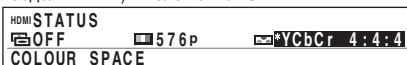
DATE DISPLAY	<p>JPEG : OFF ↔ ON</p> <p>C4 <small>JPG DATE</small> OFF</p> <p>OFF</p> <p>DATE DISPLAY</p>
REPEAT MODE	<p>(⇒ стр. 14, Повторное воспроизведение)</p> <p>C---- <small>JPG DATE</small> OFF</p> <p>OFF</p> <p>REPEAT MODE</p> <p>A-B Repeat (Повтор заданной части) За исключением DVD-VR (часть стоп-кадра) JPEG MPEG4 DivX VCD (SVCD) Нажмите кнопку [OK] в точке начала и в точке завершения. Для отмены выберите "OFF".</p>
ROTATION	<p>Чтобы повернуть изображение (в режиме паузы)</p> <p>JPEG : 0 ↔ 90 ↔ 180 ↔ 270</p> <p>C4 <small>JPG DATE</small> OFF</p> <p>OFF</p> <p>ROTATION</p>
SUBTITLE	<p>Чтобы выбрать язык субтитров Пример: DVD-V</p> <p>T5 C13 <small>1:ENG 2/0 ch</small> OFF x1.0</p> <p>OFF</p> <p>SUBTITLE</p> <p>DVD-V DivX (с субтитрами на нескольких языках) VCD (только SVCD)</p> <ul style="list-style-type: none"> • Включите опцию +R/+RW. Для субтитров, которые не отображаются, может быть показан номер субтитра. • DVD-VR Надписи "ON" или "OFF" появляются только при использовании дисков, содержащих включаемую /отключающуюся информацию о субтитрах (Включающаяся /отключающаяся информация о субтитрах не может быть записана при использовании Panasonic DVD магнитофона).
ANGLE	<p>(с несколькими ракурсами) Выбор угла видеоизображения Пример: DVD-V</p> <p>T5 C13 <small>1:ENG 2/0 ch</small> OFF x1.0</p> <p>OFF</p> <p>ANGLE</p>
PICTURE MODE	<p>Пример: DVD-V</p> <p><input checked="" type="checkbox"/> NORMAL <input type="checkbox"/> QNORMAL</p> <p>PICTURE MODE</p> <p>NORMAL : Нормальное изображение. CINEMA1 : Придает изображению больше насыщенности и выделяет детали в темных сценах. CINEMA2 : Делает изображения более резкими и выделяет детали в темных сценах. DYNAMIC : Улучшает контрастность для ярких изображений. ANIMATION : Подходит для анимации.</p>
ZOOM	<p>Чтобы выбрать различный масштаб изменения изображения Пример: DVD-V</p> <p><input checked="" type="checkbox"/> NORMAL <input type="checkbox"/> QNORMAL</p> <p>ZOOM</p> <p>NORMAL AUTO x2 x4</p>
TRANSFER MODE	<p>Пример: DVD-V</p> <p><input checked="" type="checkbox"/> NORMAL <input type="checkbox"/> QNORMAL</p> <p><input checked="" type="checkbox"/> AUTO</p> <p>TRANSFER MODE</p> <p>Если были выбраны "480p"/"576p"/"720p"/"1080p" (построчная) или "1080i" (чересстрочная) (⇒ стр. 18, "VIDEO FORMAT"), выберите способ преобразования для прогрессивного выхода в соответствии с типом материала. – При открытии лотка для диска, отключении устройства или выборе другого источника настройка переключится на AUTO или AUTO1. При воспроизведении дисков PAL AUTO : Режим автоматически определяет пленку или видеоматериал и соответственно конвертирует его. VIDEO : Выберите при использовании AUTO и в случае искажения воспроизводимого видеоизображения. FILM : Выберите этот режим, если края пленки повреждены и содержат неровности при выборе режима AUTO. Однако если видеоматериал деформирован, как показано на рисунке справа, выберите режим AUTO.</p>  <p>При воспроизведении дисков NTSC AUTO1 : Автоматически определяет пленку и видеоматериал и соответственно конвертирует его. AUTO2 : В добавлении к AUTO1, автоматически определяет пленку, содержащую различные частоты смены кадров и соответственно конвертирует их. VIDEO : Выберите при использовании AUTO1 и AUTO2, когда материал деформирован.</p>

Меню функций (продолжение)

SOURCE SELECT	<p>DivX При выборе "AUTO" происходит автоматическое распознавание способа организации видеоматериала DivX и осуществляется автоматическая настройка выхода. В случае искажения изображения выберите "INTERLACE" или "PROGRESSIVE" в зависимости от способа организации материала при его записи на диск.</p> <p>AUTO INTERLACE PROGRESSIVE</p> <p>Пример:</p> 
HDMI STATUS	<p>Показывает различную информацию при подключении через разъемы HDMI AV OUT. (⇒ стр. 19, Проверка информации HDMI)</p> 
HD ENHANCER	<p>Эта функция работает при использовании подключения HDMI и установке "VIDEO PRIORITY" (⇒ стр. 21, Раздел "HDMI") в положение "ON".</p>  <p>Чтобы сделать качество изображения "720p", "1080i" и "1080p" более резким OFF ↔ 1 ↔ 2 ↔ 3 (самое резкое изображение)</p> 
VIDEO FORMAT	<p>Для выбора качества изображения, соответствующего вашему телевизору (Видеозаписи будут преобразовываться и подаваться на выход как видео высокого разрешения.)</p> <p>При использовании подключения HDMI и установке "VIDEO PRIORITY" (⇒ стр. 21, Раздел "HDMI") в положение "ON"</p> <p> *480p/576p/720p/1080p (построчная) *480i/576i/1080i (чересстрочная)</p> <ul style="list-style-type: none"> • При искажениях изображения нажмите и держите нажатой клавишу [CANCEL] до тех пор, пока изображение не будет показываться без искажений. • Выход с разъемов COMPONENT VIDEO OUT будет "480i" или "576i". <p>* Показываемые номера зависят от воспроизводимого диска. Показывается один из номеров, показанных выше.</p> 
COLOUR SPACE	<p>Эта функция работает при использовании подключения HDMI и установке "VIDEO PRIORITY" (⇒ стр. 21, Раздел "HDMI") в положение "ON".</p>  <p>Для выбора цвета изображения, соответствующего вашему телевизору YCbCr (4:2:2) YCbCr (4:4:4) RGB</p> <ul style="list-style-type: none"> • Если указанная выше настройка не совместима с вашим телевизором, она не будет показываться.
DIALOGUE ENHANCER	<p>Чтобы лучше слышать диалоги в фильмах</p> <p>Пример: DVD-V</p>  <p>DVD-V (Dolby Digital, DTS, MPEG, 3-канальный звук или с большим количеством каналов, если диалоги записаны на центральном канале) DivX (Dolby Digital, 3-канальный звук или с большим количеством каналов, с записанным на центральном канале диалогом)</p> <p>OFF ↔ ON</p>
RE-MASTER (Цифровой)	<p>(⇒ стр. 25, Изменение качества звука: Ремастеринг (RE-MASTER) (Аналоговый))</p>  <p>Выбор качества звука OFF → 1 → 2 → 3</p>  <p>Фактический эффект зависит от выбранного источника.</p>
KARAOKE MODE	<p>OFF ↔ ON (⇒ стр. 24, Использование караоке)</p> <p>Пример: DVD-V</p> 

Проверка информации HDMI

Пример:

HDMI – INFORMATION		
Состояние подключения	CONNECTED STATE	CONNECTED
Показывает тип выходного сигнала	AUDIO STREAM	PCM
Показывает число аудиоканалов	MAX CHANNEL	2Ch
(→ стр. 18, "VIDEO FORMAT")	VIDEO FORMAT	720p
(→ стр. 18, "COLOUR SPACE")	COLOUR SPACE	YCbCr 4:4:4

Примечание:

Если в "AUDIO OUT" выбрано "OFF" (→ стр. 21, Раздел "HDMI"), в "AUDIO STREAM" и "MAX CHANNEL" будет показываться "---".

Диски – Изменение установок плеера

1 Отображает MAIN (главное) меню.

2 Выберите вкладку.

3 Выберите элемент.

4 Выполните установки.

5 Нажмите для выхода.

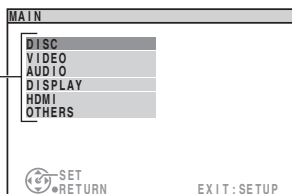

Раздел

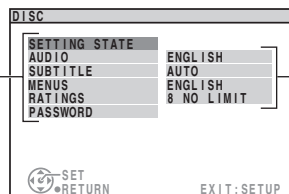

Элемент

Установка

Если не выбран режим QUICK SETUP (→ стр. 8), отображается окно QUICK SETUP.

Диски — Изменение установок плеера (продолжение)

- Установки сохраняются даже после переключения аппарата в режим ожидания.
- В следующей таблице подчеркнутые пункты являются настройками изготовителя.

Функция QUICK SETUP позволяет производить последовательную настройку пунктов в затененной области.

MAIN (главное) меню

■ Раздел "DISC"

AUDIO Выберите язык озвучивания.	<ul style="list-style-type: none"> • ENGLISH • HUNGARIAN 	<ul style="list-style-type: none"> • FRENCH • CZECH 	<ul style="list-style-type: none"> • SPANISH • POLISH 	<ul style="list-style-type: none"> • GERMAN • ORIGINAL*1 	<ul style="list-style-type: none"> • RUSSIAN • OTHER ---- *2
SUBTITLE Выберите язык субтитров.	<ul style="list-style-type: none"> • AUTO*3 • RUSSIAN 	<ul style="list-style-type: none"> • ENGLISH • HUNGARIAN 	<ul style="list-style-type: none"> • FRENCH • CZECH 	<ul style="list-style-type: none"> • SPANISH • POLISH 	<ul style="list-style-type: none"> • GERMAN • OTHER ---- *2
MENUS Выберите язык для меню диска. Изменение языка меню в QUICK SETUP изменяет также эту установку.	<ul style="list-style-type: none"> • ENGLISH • HUNGARIAN 	<ul style="list-style-type: none"> • FRENCH • CZECH 	<ul style="list-style-type: none"> • SPANISH • POLISH 	<ul style="list-style-type: none"> • GERMAN 	<ul style="list-style-type: none"> • RUSSIAN
RATINGS Установка уровня ограничений воспроизведения дисков DVD-Video.	<ul style="list-style-type: none"> • Установка уровня (когда выбран уровень 8) • 0 LOCK ALL: Чтобы запретить воспроизведение дисков без информации об уровне ограничений. • 1 до 7: Чтобы запретить воспроизведение DVD-Video с соответствующим уровнем ограничения, указанным на них. • 8 NO LIMIT <p>При установке уровня ограничений отображается окно пароля. Введите свой пароль и следуйте инструкциям на экране. Не забудьте свой пароль. Если в аппарат вставлен диск DVD-Video, уровень ограничений которого превышает установленный уровень, отображается окно с сообщением. Следуйте инструкциям на экране.</p>				
PASSWORD Измените пароль для "RATINGS".	<ul style="list-style-type: none"> • SETTING <p>Изменение характеристик (Когда выбран уровень от 0 до 7)</p> <ul style="list-style-type: none"> • CHANGE: Следуйте инструкциям на экране. 				

■ Раздел "VIDEO"

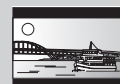
TV ASPECT Выберите установку в соответствии с используемым телевизором и Вашими предпочтениями.	<ul style="list-style-type: none"> • 4 : 3 PAN&SCAN: Телевизор обычного формата (4:3) Боковые края широкоэкранного изображения обрезаются так, что оно заполняет экран (при отсутствии соответствующего запрета на диске). • 4 : 3 LETTERBOX: Телевизор обычного формата (4:3) Широкоэкранное изображение отображается в формате "почтовый конверт". • 4 : 3 ZOOM: Телевизор обычного формата (4:3) Масштаб изображения дается крупным и мелким планом. • 16 : 9 NORMAL: Широкоэкранный телевизор (16:9) Горизонтально растягивает изображения. • 16 : 9 SHRINK: Широкоэкранный телевизор (16:9) Изображения появляются в центре экрана. • 16 : 9 ZOOM: Широкоэкранный телевизор (16:9) Увеличивается до соотношения 4:3. 	 	
TV TYPE Выберите в соответствии с типом телевизора.	<ul style="list-style-type: none"> • STANDARD • PROJECTION 	<ul style="list-style-type: none"> • CRT • PLASMA 	<ul style="list-style-type: none"> • LCD
TIME DELAY При соединении с плазменным дисплеем выполните регулировку, если заметно, что аудиосигнал не синхронизирован с видеосигналом.	<ul style="list-style-type: none"> • 0 ms/AUTO • 20 ms • 40 ms • 60 ms • 80 ms • 100 ms <p>При использовании VIERA Link "HDAVI Control™" с ТВ, поддерживающим "HDAVI Control 3" (⇒ стр. 29), выберите "0 ms". Аудио и видеосигнал синхронизируются автоматически.</p>		
NTSC DISC OUT Выберите тип выходного сигнала: PAL 60 или NTSC при воспроизведении дисков NTSC (⇒ стр. 9, Видео системы).	<ul style="list-style-type: none"> • NTSC: Если подсоединен телевизор системы NTSC. • PAL60: Если подсоединен телевизор системы PAL. 		
STILL MODE Определяет тип изображения, показываемого во время паузы.	<ul style="list-style-type: none"> • AUTO • FIELD*4 : Изображение не размыто, однако качество изображения ниже. • FRAME*4 : Общее качество высокое, но изображение может выглядеть нерезким. 		
VIDEO OUT (I/P) Выберите "PROGRESSIVE" (прогрессивный) только при подсоединении к совместимому с телевизором прогрессивному выходному гнезду.	<ul style="list-style-type: none"> • INTERLACE • PROGRESSIVE (появится экран с сообщениями, следуйте отображаемым на экране инструкциям) 		

MAIN (главное) меню (продолжение)	
■ Раздел "AUDIO"	
PCM OUTPUT ^{※5} (⇒ стр. 28, Цифровой выход)	<ul style="list-style-type: none"> • UP TO 48kHz • UP TO 96kHz
DOLBY DIGITAL ^{※5} (⇒ стр. 28, Цифровой выход)	<ul style="list-style-type: none"> • BITSTREAM • PCM <p>Сделайте выбор в соответствии с типом оборудования, которое Вы подключили к разъему HDMI AV OUT</p>
DTS ^{※5} (⇒ стр. 28, Цифровой выход)	<ul style="list-style-type: none"> • BITSTREAM • PCM <p>Выберите опцию "BITSTREAM", когда оборудование способно декодировать поток двоичных данных (цифровая форма передачи 5.1 канальных данных). В обратном случае, выберите опцию "PCM". (Если поток двоичных данных подается на оборудование, на котором не установлен декодер, может издаваться высокий уровень шума, что, в свою очередь, может привести к повреждению динамиков и ухудшению слуха.)</p>
MPEG ^{※5} (⇒ стр. 28, Цифровой выход)	<ul style="list-style-type: none"> • BITSTREAM • PCM
DYNAMIC RANGE	<ul style="list-style-type: none"> • ON: Регулирует четкость даже при низком уровне громкости. Удобно для ночных просмотров. (Работает только с Dolby Digital) • OFF
■ Раздел "DISPLAY"	
LANGUAGE	<ul style="list-style-type: none"> • ENGLISH • FRANÇAIS • ESPAÑOL • DEUTSCH • РУССКИЙ • MAGYAR • ČESKY • POLSKI
■ Раздел "HDMI"	
VIDEO PRIORITY	<ul style="list-style-type: none"> • ON: При использовании разъема HDMI AV OUT для видеовыхода. Разрешение выходного видеосигнала, выводимого с разъема HDMI AV OUT, оптимизируется в соответствии с возможностями подключенного оборудования (пример, телевизора). • OFF: Если разъем HDMI AV OUT для видеовыхода не используется. Выходной видеосигнал определяется не подключенным оборудованием, но самой системой домашнего кинотеатра.
AUDIO OUT	<ul style="list-style-type: none"> • ON: При осуществлении выхода через разъем HDMI AV OUT. (В зависимости от возможностей подключенного оборудования аудиовыход может отличаться от аудионастроек основного устройства.) • OFF: При осуществлении аудиовыхода не через разъем HDMI AV OUT. (Аудиовыход осуществляется в соответствии с настройками основного блока.)
RGB RANGE Установите "COLOUR SPACE" на "RGB" (⇒ стр. 18, Меню функций).	<ul style="list-style-type: none"> • STANDARD • ENHANCED: Когда черно-белые изображения неразличимы.
VIERA Link	<ul style="list-style-type: none"> • ON: Доступна функция VIERA Link "HDAVI Control™" (⇒ стр. 28). • OFF
■ Раздел "OTHERS"	
REGISTRATION DivX Показывает регистрационный код устройства.	<ul style="list-style-type: none"> • SHOW CODE <p>Вам необходим данный регистрационный код для покупки и воспроизведения видеоматериалов DivX Video-on-Demand (VOD). (⇒ стр. 22, "О видеоматериале DivX VOD")</p>
JPEG TIME Установите скорость демонстрации слайдов.	<ul style="list-style-type: none"> • 1 SEC • 2 SEC • 3 SEC • 4 SEC до 15 SEC • 15 SEC до 60 SEC (в шаг, равный 5 единицам) • 60 SEC до 180 SEC (в шаг, равный 30 единицам)
FL DIMMER Изменение яркости дисплея аппарата.	<ul style="list-style-type: none"> • BRIGHT • DIM • AUTO: Дисплей затемнен, но подсвечивается при выполнении некоторых операций.
QUICK SETUP	<ul style="list-style-type: none"> • SET • YES (Следуйте инструкциям на экране.) • NO
DVD-VR/DATA Выберите воспроизведение только формата DVD-VR или DATA. (⇒ стр. 15).	<ul style="list-style-type: none"> • DVD-VR: Воспроизведение видеопрограмм на DVD-RAM или DVD-R/RW. • DATA: Воспроизведение файлов данных на DVD-RAM или DVD-R/RW.
DEFAULTS Это возвращает все значения в MAIN (главном) меню к стандартным настройкам.	<ul style="list-style-type: none"> • RESET <p>Если установлена функция "RATINGS" (⇒ стр. 20) отображается окно пароля. Введите, пожалуйста, тот же пароль, затем выключите аппарат и включите его снова.</p>
<p>※1 Выбирается оригинальный язык, заданный для диска.</p> <p>※2 Введите числовой код, руководствуясь таблицей (⇒ стр. 5).</p> <p>※3 Если язык, выбранный для "AUDIO", недоступен, субтитры будут отображаться на этом языке (если они имеются на диске).</p> <p>※4 Смотрите "Кадры и поля" (⇒ стр. 34, Глоссарий).</p> <p>※5 Если выходной аудио сигнал подается на разъем HDMI AV OUT, а подключенное оборудование не поддерживает выбранную опцию, действительное качество звука будет зависеть от технических характеристик данного подключенного оборудования.</p>	

О видеоматериале DivX VOD

Видеоматериал DivX Video-on-Demand (VOD) зашифрован для защиты авторских прав. Для воспроизведения видеоматериалов DivX VOD на данном устройстве вам сначала необходимо зарегистрировать устройство.

Следуйте инструкциям по приобретению видеоматериалов DivX VOD для ввода регистрационного кода устройства и его регистрации. Для дополнительной информации о DivX VOD зайдите на web-сайт www.divx.com/vod.

■ Вывод на экран регистрационного кода устройства

(⇒ стр. 21, "REGISTRATION (DIVX)" в раздел "OTHERS")

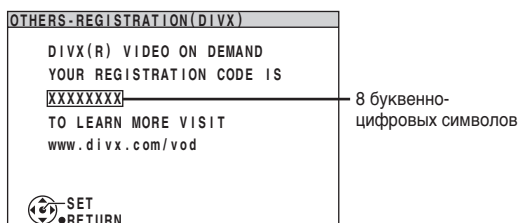

- Мы рекомендуем записать этот код для последующего использования.
- После первого воспроизведения видеоматериалов DivX VOD в "REGISTRATION (DIVX)" будет показываться другой регистрационный код. Не используйте данный регистрационный код для приобретения видеоматериалов DivX VOD. Если вы используете этот код для приобретения видеоматериалов DivX VOD и затем воспроизведете эти материалы на данном устройстве, вы больше не сможете воспроизводить любые видеоматериалы, приобретенные с использованием предыдущего кода.
- Если вы приобрели видеоматериалы DivX VOD с использованием регистрационного кода, отличного от кода данного устройства, вы не сможете воспроизвести эти видеоматериалы. (На экране будет показываться "AUTHORIZATION ERROR".)

■ Относительно видеоматериалов DivX, которые могут быть воспроизведены только ограниченное количество раз

Некоторые видеоматериалы DivX VOD могут быть воспроизведены только ограниченное количество раз. При воспроизведении данных видеоматериалов на экране будет отображаться оставшееся количество воспроизведений. Вы не сможете воспроизвести данные материалы, когда оставшееся количество воспроизведений будет равно нулю. (На экране будет отображаться "RENTAL EXPIRED".)

При воспроизведении данных видеоматериалов

- Оставшееся число воспроизведений будет уменьшаться на единицу, если:
 - нажать кнопку [⏏] или нажать [SETUP].
 - нажать кнопку [■] (Остановка).
 - нажать [◀▶] (Переход) или [◀▶▶] (медленный/поиск) и т. п. и перейти на другой видеоматериал.
- Функция возобновления (⇒ стр. 12, Остановка) не работает.

Советы по созданию дисков с данными

- При наличии более восьми групп, группы, начиная с восьмой, будут отображаться на одной вертикальной линии в окне меню.
- Изображения на экранном меню и на экране компьютера могут отличаться.
- Данное устройство не может воспроизводить файлы, записанные с использованием пакетной записи.

DVD-RAM

- Диски должны соответствовать UDF 2.0.

DVD-R/RW

- Диски должны соответствовать UDF bridge (UDF 1.02/ISO9660).
- Это устройство несовместимо с записью, создаваемой в несколько сеансов. Воспроизводится только стандартный сеанс.

CD-R/RW

- Диски должны соответствовать стандарту ISO9660 уровень 1 или 2 (за исключением расширенных форматов).
- Данный аппарат совместим с записью, создаваемой в несколько сеансов, но если имеется множество сеансов, потребуется больше времени, чтобы начать воспроизведение. Чтобы избежать этого, используйте минимальное количество сеансов.

Присваивание имен папкам и файлам

На данном устройстве файлы рассматриваются как содержание, а папки как группы.

Во время записи, присвойте имена папкам и файлам. Это должны быть номера с одинаковым количеством цифр, которые должны указываться в порядке, в котором вы хотите воспроизводить их (это может работать не всегда). Файлы должны иметь расширение (⇒ см. ниже).

WMA (Расширение: ".WMA" или ".wma")

- Совместимая степень сжатия: между 48 кб/сек и 320 кб/сек.
- Вы не можете воспроизводить файлы WMA, имеющие защиту от копирования.
- Данный аппарат не поддерживает формат Multiple Bit Rate (MBR).

MP3 (Расширение: ".MP3" или ".mp3")

- Совместимая степень сжатия: между 32 кб/сек и 320 кб/сек.
- Данный аппарат не поддерживает тэги ID3.
- Совместимые частоты дискретизации:
 - DVD-RAM, DVD-R/RW: 11,02, 12, 22,05, 24, 44,1 и 48 кГц
 - CD-R/RW: 8, 11,02, 12, 16, 22,05, 24, 32, 44,1 и 48 кГц

JPEG (Расширение: ".JPG", ".jpg", ".JPEG" или ".jpeg")

- Файлы JPEG, снятые на цифровой камере, соответствующей стандарту DCF (Design rule for Camera File system) Версия 1.0 отображаются. Файлы, измененные, отредактированные или сохраненные с помощью компьютерного программного обеспечения, могут не отображаться.
- Данное устройство не может воспроизводить движущиеся изображения, MOTION JPEG и другие такие же форматы, неподвижные изображения, отличающиеся от JPEG (Пример: TIFF), или воспроизводить изображения с прикрепленным звуком.

MPEG4 (Расширение: ".ASF" или ".asf")

- На данном устройстве вы можете воспроизводить данные в формате MPEG4 [соответствующие техническим условиям SD VIDEO (стандарт ASF)/MPEG4 (Simple Profile) видеосистема/G.726 аудиосистема], записанные мультикамерами Panasonic SD или DVD-видеорекодерами.
- Дата записи может отличаться от действительной даты.

DivX (Расширение: ".DIVX", ".divx", ".AVI" или ".avi")

- Возможно воспроизведение всех версий видео DivX® (включая DivX® 6) [DivX видеосистемы /MP3, Dolby Digital или MPEG аудиосистемы] со стандартным воспроизведением медиа файлов DivX®. Функции, добавленные с DivX Ultra не поддерживаются.
- Файлы DivX, размер которых превышает 2 Гб, или не имеющие указателя, могут некорректно воспроизводиться данным устройством.
- Данное устройство поддерживает все разрешения вплоть до 720 x 480 (NTSC)/720 x 576 (PAL).
- На данном устройстве можно выбрать до восьми типов звучания и субтитров.

Использование FM/AM радио

FM/AM



Ручная настройка

- 1 Нажмите [FM/AM] для выбора диапазона "FM" или "AM".
- 2 Нажмите [-PLAY MODE] (основной устройство: [■, -DEMO]) чтобы выбрать "MANUAL" (ручной).
- 3 Нажмите [◀◀, SLOW/SEARCH] или [▶▶, SLOW/SEARCH] для настройки на частоту необходимой станции.

Чтобы начать автоматическую настройку, нажмите и удерживайте кнопку [◀◀, SLOW/SEARCH] или [▶▶, SLOW/SEARCH], пока значение частоты не начнет прокручиваться. Настройка остановится, когда будет найдена радиостанция.

-PLAY MODE



Улучшение качества звука в диапазоне FM

Нажмите и удерживайте [-PLAY MODE], чтобы вывести на дисплей "MONO". Выберите режим моно звука и шумопонижения, если сигнал слабый. Снова нажмите и удерживайте [-PLAY MODE], чтобы отменить режим. Режим "MONO" также отменяется, если изменяется частота.

Предварительные установки памяти

Можно предварительно настроить 30 FM и 15 AM станций.

Подготовка

Нажмите кнопку [FM/AM] для выбора диапазона "FM" или "AM".

Ручная предварительная настройка

- 1 *Во время прослушивания радиопередачи*
Нажмите [OK].
- 2 *Пока на дисплее мигает значение частоты*
Используйте кнопки с цифрами для выбора канала.
 - Для каналов с 10 по 30 нажмите кнопку [≥10], а потом две цифры.
 - Или же нажмите кнопку [◀◀, √] или [▶▶, ∧], затем нажмите [OK].

Радиостанция, занимающая канал, стирается, если этому каналу назначается другая радиостанция.

Автоматическая предварительная настройка

Нажмите и удерживайте кнопку [OK]. Отпустите кнопку, когда на экране появится "FM AUTO" или "AM AUTO".

Тюнер переключается на самую низкую частоту и начинает выполнять предварительную установку всех станций, которые он может принять, на каналы в возрастающем порядке.

- После установки радиостанций, отображается индикатор "SET OK", и радиоприемник настраивается на последнюю предустановленную радиостанцию.
- Если автоматическая предустановка заканчивается безуспешно, отображается индикатор "ERROR". Выполните предустановку вручную (→ смотрите слева).

Выбор предустановленных каналов

- 1 Нажмите [FM/AM] для выбора диапазона "FM" или "AM".
- 2 Используйте кнопки с цифрами для выбора канала.
 - Или же нажмите кнопку [◀◀, √] или [▶▶, ∧].
 - При приеме стерео FM сигнала на дисплее отображается надпись "ST".

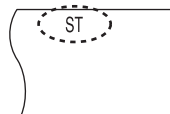

Использование караоке

Караоке можно использовать с дисками караоке, DVD и VCD

DVD-V VCD

1 Прежде всего, уменьшите уровень громкости микрофона до значения "MIN" (⇒ см. справа, Регулирование уровня громкости микрофона), затем включите микрофон в гнездо микрофона.

Используйте динамический микрофон (не входит в комплект).
Тип разъема : Ø6,3 мм монофонический

2 Начните воспроизведение источника звука.

3 Для отображения аудио меню на экране телевизора, нажмите и удерживайте кнопку [-KARAOKE].

4 Нажмите кнопку [OK] или [▲, ▼], чтобы включить "ON" функцию караоке.

5 Отрегулируйте уровень громкости микрофона и начните исполнение.

Выход из окна

Нажмите [-KARAOKE].

Примечание:

- Если во время использования микрофона издаются странные шумы (свист), отодвиньте микрофон от динамиков, или уменьшите уровень громкости микрофона.
- Если микрофон не используется, отключите его от устройства, и уменьшите уровень громкости микрофона до значения "MIN".

Использование простого караоке с другими источниками сигнала

Вы также можете петь простое караоке не только с описанными форматами дисков, но и с другими форматами.

1 Повторите шаги 1 и 2 для Воспроизведения караоке с DVD и VCD караоке (⇒ см. выше).

См. страницы с описанием;

• Если Вы поете под музыку, которая воспроизводится с дисков

Вставьте диск (⇒ стр. 12).

• Если Вы поете под музыку, которая воспроизводится от радио

Выберите станцию (⇒ стр. 23).

• Если Вы поете без музыкального сопровождения с использованием другого оборудования

Подключите, и подготовьте другое оборудование (⇒ стр. 26).

2 Отрегулируйте уровень громкости микрофона и начните исполнение.

(⇒ см. справа, Регулирование уровня громкости микрофона).

Аудио режим (AUDIO CHANGE)

1 Повторите шаги 1 и 3 для Воспроизведения караоке с DVD и VCD караоке (⇒ см. выше).

2 Нажмите кнопку [▼], затем [OK], чтобы выбрать "AUDIO CHANGE".

3 Нажмите кнопку [▲, ▼], чтобы выбрать желаемую настройку.

DVD-V (Диски караоке)

Solo (Соло)

Off (выкл.): Вокала нет

On (вкл.): Вокал есть

Duet (Дуэт)

Off (выкл.): Вокала нет

V1+V2 : Вокал 1 и 2

V1 : Вокал 1

V2 : Вокал 2

• Выберите "Off" (выкл.) для караоке.

• Выберите "V1" или "V2" для дуэта с проигрывателем.

VCD и другие источники

L R : Звук левого канала воспроизводится левым динамиком, а звук правого канала воспроизводится правым динамиком — вокал и аккомпанемент

L : Только звук левого канала — вокала нет

R : Только звук правого канала — вокал

L + R : Звуки левого и правого каналов смешаны, и слышны из обоих динамиков

- Для караоке выберите режим без вокала.
- Можно перевернуть вокал и аккомпанемент.

Регулирование уровня громкости микрофона

(только при помощи основного блока устройства)

Нажмите кнопку [+/-, MIC VOL], чтобы отрегулировать уровень громкости микрофона.

Добавление эхо-эффекта

Нажмите и удерживайте кнопку [-ECHO], чтобы выбрать желаемую настройку.

ECHO OFF → ECHO 1 → ECHO 2
↑ ECHO 4 ← ECHO 3 ↓

Примечание:

- Прежде чем выбрать нужную настройку убедитесь, что микрофон подключен.
- При повышении уровня эхо эффект усиливается.

Функция отмены вокала

Используйте эту функцию, чтобы изменить высоту звука.

1 Повторите шаги 1 и 3 для Воспроизведения караоке с DVD и VCD караоке (⇒ см. слева).

2 Нажмите кнопку [►], затем [OK], чтобы выбрать "VOCAL CANCEL".

3 Нажмите кнопку [▲, ▼], чтобы включить "ON" или выключить "OFF" функцию.

Примечание:

Данная функция не подходит для следующих источников.

- Монофонические записи
- Хоровые работы или дуэты

Изменение высоты

Чтобы включить или выключить функцию.

1 Повторите шаги 1 и 3 для Воспроизведения караоке с DVD и VCD караоке (⇒ см. слева).

2 Нажмите кнопку [►], затем [OK], чтобы выбрать "KEY CONTROL".

3 Нажмите кнопку [▲, ▼], чтобы выбрать желаемую настройку.

b6 ... OFF (Выкл.) ... #6

Использование звуковых эффектов

Примечание:

- В зависимости от типа источника следующие звуковые эффекты могут быть недоступны или могут не иметь эффекта.
- Вы можете ощутить снижение звукового качества при использовании данных звуковых эффектов с некоторыми источниками. Если это происходит, отключите функцию звуковых эффектов.

Нажмите [SOUND].

(Для файлов с расширением ".mp3" или ".MP3".)

При выборе DVD/CD, USB или AUX;

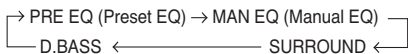

При выборе входа MUSIC PORT или тюнера FM/AM;

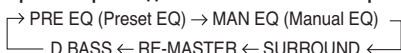

Изменение качества звука: Предварительная установка эквалайзера (Preset EQ)

- 1 Нажмите [SOUND] для выбора параметра "PRE EQ".
- 2 Нажмите кнопку [◀] или [▶], чтобы выбрать желаемую настройку.



- HEAVY** : Прибавляет энергии звучанию рока.
- SOFT** : Для музыкального фона.
- CLEAR** : Делает ясными высокие частоты.
- VOCAL** : Прибавляет глянец вокалу.
- EQ OFF** : Ни одного эффекта.



Изменение качества звука: Ручной эквалайзер (Manual EQ)

- 1 Нажмите [SOUND] для выбора параметра "MAN EQ".
- 2 В течение около 3 секунд

Измените качество звука с помощью кнопок курсора.

- 1 Выберите диапазон звука, который должен быть настроен, с помощью [◀] или [▶].

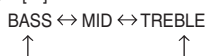

- 2 Настройте уровень с помощью [▲] или [▼]. (от -4 до +4)

Повторите действия пункта 2, чтобы установить нужное качество звука.



Изменение качества звука: Объемное звучание

- 1 Нажмите [SOUND] для выбора параметра "SURROUND".
- 2 Нажмите кнопку [◀] или [▶], чтобы выбрать "SURROUND ON" или "SURROUND OFF".



Изменение качества звука: Ремастеринг (RE-MASTER) (Аналоговый)

Данная функция доступна только для режима выбора входа MUSIC PORT или тюнера FM/AM.

- 1 Нажмите [SOUND] для выбора параметра "RE-MASTER".
- 2 Нажмите кнопку [◀] или [▶], чтобы выбрать "RE-MASTER ON" или "RE-MASTER OFF".

Подробнее для других режимов с контентом MP3 смотри на странице 18.



Использование басов: D.BASS

- 1 Нажмите [SOUND] для выбора параметра "D.BASS".
- 2 Нажмите кнопку [◀] или [▶], чтобы выбрать "D.BASS ON" или "D.BASS OFF".

Или несколько раз нажмите [D.BASS] на основном устройстве, чтобы выбрать "D.BASS ON" или "D.BASS OFF".

Использование таймеров



Настройка часов

Часы показывают время в 24-часовом формате.

- 1 Нажмите [CLOCK/TIMER] для выбора параметра "CLOCK".

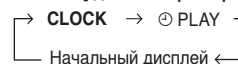

- 2 (В течение около 5 секунд)

Нажмите [◀◀, √] или [▶▶, ^], чтобы установить время.

- 3 Нажмите [CLOCK/TIMER], чтобы закончить установку времени.

Отображение времени

Нажмите [CLOCK/TIMER] один раз, когда аппарат включен, или находится в режиме ожидания.

Время будет отображено на несколько секунд.

Примечание:

Регулярно переустанавливайте часы для поддержания точности.



Использование таймера воспроизведения

Можно настроить таймер на определенное время для пробуждения.

Подготовка

Включите аппарат и настройте часы.

Подготовьте источник звука с музыкальными произведениями, который Вы хотите прослушать: диск, радио, дополнительный порт USB, или разъем для подключения аудио звука, и настройте уровень громкости.

- 1 Нажимайте [CLOCK/TIMER], чтобы выбрать таймер воспроизведения.



- 2 (В течение около 5 секунд)

Нажмите [◀◀, √] или [▶▶, ^], чтобы установить время запуска.

- 3 Нажмите [CLOCK/TIMER] для подтверждения заданного времени.

- 4 Повторите шаги 2 и 3 для установки времени отключения таймера.

Включение таймера

- 5 Нажмите и удерживайте кнопку [-TIMER PLAY], чтобы включить таймер.

На экране отобразится индикация "⊕PLAY ON".

- 6 Нажмите [⊕] для отключения аппарата.

Аппарат должен быть отключен для срабатывания таймера.

Для того, чтобы	Выполните следующее
Изменить настройки	Повторите действия пунктов с 1 по 4 и 6.
Изменить источник или громкость	<ol style="list-style-type: none"> 1) Нажмите и удерживайте кнопку [-TIMER PLAY], чтобы выбрать "⊕PLAYOFF". 2) Измените источник или уровень громкости. 3) Выполните действия пунктов с 5 и 6.
Проверить настройки (когда аппарат включен или находится в режиме ожидания)	Нажмите [CLOCK/TIMER] несколько раз для выбора "⊕PLAY".
Отменить	Нажмите и удерживайте кнопку [-TIMER PLAY], чтобы выбрать "⊕PLAYOFF".

Использование таймеров (продолжение)

Примечание:

- Таймер воспроизведения активируется в заданное время. Громкость звучания будет плавно увеличиваться до заданного уровня.
- Если таймер включен, он будет срабатывать в установленное время каждый день.
- Аппарат должен находиться в режиме ожидания для срабатывания таймера.
- Если отключить и снова включить аппарат во время работы таймера, настройка времени окончания не будет активирована.
- Если в качестве источника выбран вход MUSIC PORT, или USB, при срабатывании таймера система включается и выбирает вход MUSIC PORT или USB в качестве источника. Если Вы желаете выполнить воспроизведение с другого оборудования, включите режим воспроизведения данного оборудования и увеличьте уровень громкости. (См. инструкцию пользователя соответствующего оборудования.)

Использование другого оборудования

Перед подключением

- Отключите кабель электропитания переменного тока.
- Выключите всю аппаратуру, и изучите соответствующие инструкции по эксплуатации.
- Указанные способы подключения устройств приведены только в качестве примера.
- Периферийное оборудование и дополнительные кабели продаются отдельно, если не указано иное.

Избегайте влияния на работу другого оборудования Panasonic

При управлении данным аппаратом с помощью предоставляемого пульта ДУ может начать функционировать другое аудио или видео оборудование Panasonic.

Управление данным аппаратом можно осуществлять, настроив режим работы пульта ДУ на "REMOTE 2".

Основной аппарат и пульт ДУ должны быть установлены в один и тот же режим.

1 Нажмите и удерживайте кнопку [▶▶/▶▶] на основном аппарате и кнопку [2] на пульте ДУ, пока на дисплее основного аппарата не появится надпись "REMOTE 2".

2 Нажмите и удерживайте [OK] и кнопку [2] на пульте ДУ, по меньшей мере, в течение 2 секунд.

Чтобы изменить режим и вновь вернуться к "REMOTE 1", повторите оба действия, указанные выше, заменяя кнопку [2] кнопкой [1].

Присоединение и воспроизведение с запоминающего устройства большой емкости USB

WMA MP3 JPEG MPEG4

Возможность подключения USB устройств позволяет Вам подключить и воспроизводить дорожки или файлы с запоминающих USB устройств большой емкости. Обычно это накопители информации USB (только пересылка большого объема данных)

Подготовка

Перед подключением устройств хранения информации через USB разъем, убедитесь, что имеется резервная копия данных, хранящихся на устройстве хранения информации.

Не рекомендуется использовать удлинительный кабель USB. USB устройства не распознаются данным устройством.

Использование другого оборудования (продолжение)

1 Подключите USB устройство хранения информации (не входит в комплект).



Передняя панель аппарата

Устройство, подключаемое через разъем USB (не входит в комплект)

Не рекомендуется использовать удлинительный кабель USB. Устройство, подключенное через удлинительный кабель, не будет распознано данным устройством.

2 Нажмите [▶, USB] для выбора параметра "USB".

Пример:

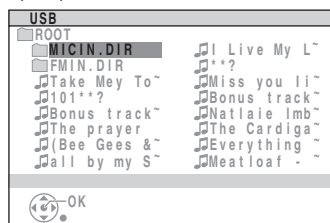

3 Установите уровень громкости основного устройства.

4 Нажмите кнопку [▲] или [▼], затем нажмите [OK], чтобы выбрать нужный вам элемент для воспроизведения.

Другие функции подобны тем, которые описаны в разделе "ОПЕРАЦИИ С ДИСКАМИ" (→ стр. 12 до 22).

Совместимые устройства

Устройства, распознаваемые как USB устройства хранения:

- USB устройства, поддерживающие групповую пересылку данных.
- USB устройства, поддерживающие предельную скорость USB 2.0.

Поддерживаемые форматы

	Имя файла	Расширение файла
Неподвижные изображения	JPG ^{*1}	.jpg .jpeg
Музыка	MP3 WMA	.mp3 .wma
Видео	MPEG4 ^{*2}	.asf

^{*1} Воспроизведение всех файлов может быть невозможным вследствие условий их создания.

^{*2} Для Panasonic D-Snap/DIGA.

Примечание:

- Протокол CBI (команды/групповой обмен данными/прерывание) не поддерживается.
- Цифровые камеры, которые используют протокол PTP, или для работы которых необходима установка дополнительных программ, не поддерживаются при подключении к ПК.
- Устройство, использующее файловую систему NTFS, не поддерживается.
[Поддерживается только файловая система FAT 12/16/32 (таблица размещения файлов 12/16/32)].
- В зависимости от размера сектора некоторые файлы могут не работать.
- Устройство не будет работать с устройствами Janus, работающими по протоколу MTP (протокол передачи мультимедиа).

Использование другого оборудования (продолжение)

- Максимальное количество каталогов: 256 каталогов
- Максимальное количество файлов: 4000 файлов
- Максимальное количество символов в имени файла: 12 символов
- Максимальное количество символов в названии каталога: 12 символов
- При подключении USB устройства для считывания нескольких карт памяти, будет выбрана только одна карта памяти. Обычно это первая установленная карта памяти.

Подключение к портативному звуковому оборудованию

Данная функция дает возможность слушать музыку с портативного звукового оборудования.

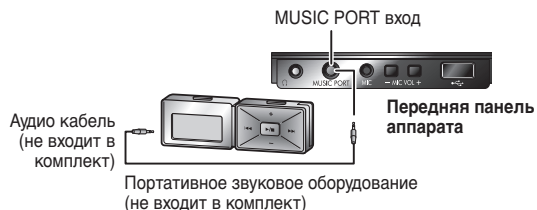

Воспроизведение с портативного звукового оборудования

Перед тем, как подключить портативное звуковое оборудование к музыкальному входу (MUSIC PORT), выключите функцию эквалайзера (если имеется). В противном случае, звук, исходящий из громкоговорителя, может быть искажен.

- 1 Подключите аудио кабель к входному аудио разъему, а затем нажмите [FM/AM] для выбора "MUSIC PORT" (АУДИО РАЗЪЕМ).

FM → AM → MUSIC P. → AUX

- 2 Начните воспроизведение от переносного аудио оборудования. (См. инструкцию по эксплуатации переносного аудио оборудования.)

Подключение к другому внешнему устройству

Вы можете подключить устройство к аналоговому плееру с эквалайзером для наушников.

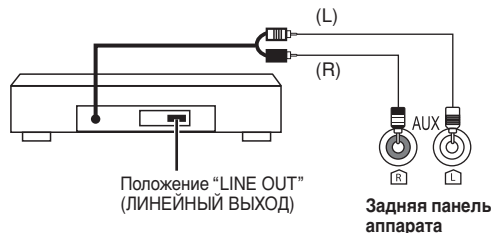

Аналоговый плеер
(не входит в комплект)

Воспроизведение с внешнего устройства

- 1 Нажмите [FM/AM] несколько раз, пока на дисплее не будет отображено "AUX" (ВСПОМОГАТЕЛЬНЫЙ).

FM → AM → MUSIC P. → AUX

- 2 Начните воспроизведение с внешнего источника.

Примечание:

- Дополнительную информацию Вы можете найти в инструкции по эксплуатации внешнего устройства.
- Если необходимо подключить устройства, не описанные выше, пожалуйста, проконсультируйтесь с Вашим дилером.
- При использовании адаптера, который не входит в комплект поставки, может возникнуть искажение звука.

Управление телевизором

Направьте пульт ДУ на телевизор для выполнения следующих операций.

Нажмите, чтобы включить или выключить телевизор



Нажмите, чтобы переключить режим входа видеосигнала на телевизор



Нажмите, чтобы отрегулировать уровень громкости



Примечание:

Некоторые модели не могут управляться с помощью этого пульта ДУ.

FM/AM



Прослушивание аудио на телевизоре

Подготовка

Подтвердите аудио подключение к разъему AUX на основном аппарате (→ стр. 7).

Нажмите кнопку [FM/AM], чтобы выбрать "AUX".

AUX : Для аудио ввода через разъем AUX.

Уменьшите уровень громкости на телевизоре до минимума и затем отрегулируйте уровень громкости на основном аппарате.

Цифровой выход

DVD-V DVD-VR VCD CD WMA MP3

После того как оборудование будет подключено через разъем аппарата DIGITAL OUT, измените настройки.

PCM OUTPUT

Выберите максимальную частоту дискретизации "PCM OUTPUT". Проверьте входные ограничения цифрового сигнала подключаемой аппаратуры.

"UP TO 48kHz" (До 48 кГц):

Сигналы с частотой более 48 кГц преобразуются в сигналы с частотой 48 кГц или 44,1 кГц

"UP TO 96kHz" (До 96 кГц):

Сигналы с частотой свыше 96 кГц преобразуются в сигналы с частотой 48 кГц или 44,1 кГц

Примечание:

- Частота сигналов с дисков, защищенных от копирования, преобразуется в 48 кГц или 44,1 кГц независимо от настроек.
- Некоторые виды аппаратуры не поддерживают частоту дискретизации 88,2 кГц, даже если они поддерживают частоту дискретизации 96 кГц. Дополнительную информацию см. в инструкции по эксплуатации аппаратуры.

DOLBY DIGITAL, DTS и MPEG

"BITSTREAM" ("DOLBY DIGITAL" и "DTS" являются заводскими настройками):

Выберите, если подключенное оборудование может декодировать сигнал.

"PCM" ("MPEG" является заводской настройкой):

Выберите, если подключенное оборудование не может декодировать сигнал.

ВАЖНО

Если подключенное оборудование не может декодировать сигнал, необходимо сменить настройку на "PCM". В противном случае сигналы, которые оборудование не может обработать, будут выпускаться этим аппаратом, вызывая громкие шумы, которые могут причинить вред вашему слуху и громкоговорителям.

Домашний кинотеатр— Наслаждение более мощным звучанием

Наслаждайтесь мощным домашним кинотеатром и звучанием, как в кинотеатре, доступном с множеством аудио каналов, обнаруживаемых на DVD-Видео при подключении усилителя и громкоговорителей.

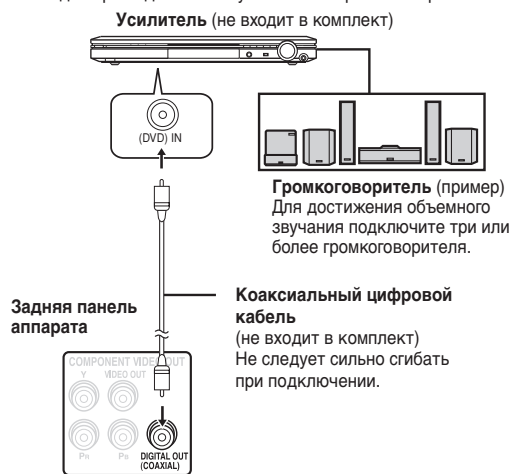

Вывод записи

- При использовании DVD необходимо соблюдение следующих условий:
 - а) диск не должен иметь защиты, препятствующей цифровой записи и
 - б) записывающее оборудование должно обрабатывать сигналы с частотой дискретизации 48 кГц.
- Запись WMA/MP3 невозможна.

При записи DVD установите следующие параметры.

- "PCM OUTPUT": "UP TO 48kHz" (⇒ стр. 21, Раздел "AUDIO").
- "DOLBY DIGITAL"/"DTS"/"MPEG": "PCM" (⇒ стр. 21, Раздел "AUDIO").

Использование функции VIERA Link "HDAVI Control™"

Что такое функция VIERA Link "HDAVI Control™"?

Функция VIERA Link "HDAVI Control™" удобна для совместной работы данного устройства с телевизором Panasonic (VIERA), который имеет функцию "HDAVI Control™". Вы можете использовать данную функцию, подключив оборудование при помощи кабеля HDMI.

Для получения более подробной информации относительно работы устройства, смотрите инструкции по эксплуатации подключаемого внешнего оборудования.

- Мы разработали и внедрили уникальную функцию VIERA Link "HDAVI Control™", которая основана на функциях управления HDMI, известного отраслевого стандарта HDMI CEC (Consumer Electronics Control). Однако, ее функционирование с оборудованием других производителей, которое поддерживает стандарт HDMI CEC, не гарантируется. (См. инструкции по эксплуатации вашего оборудования.)
- Данное устройство имеет функцию "HDAVI Control 3". "HDAVI Control 3" является новейшим стандартом (текущий на декабрь 2007) для HDAVI Control- совместимого оборудования Panasonic. Этот стандарт совместим с традиционным HDAVI-оборудованием Panasonic.

Телевизор с функцией "HDAVI Control 2 (или позднее)" может выполнять следующие операции: Функция управления внешним оборудованием VIERA работает только при помощи пульта дистанционного управления телевизора [для "HDAVI Control 2" (или позднее)] (⇒ стр. 29)

Подготовка

- Убедитесь, что Вы подключили оборудование через разъем "HDMI" (⇒ стр. 7).
- Установите опцию "ON" (⇒ стр. 21, Раздел "HDMI") функции "VIERA Link".
- Для правильного выполнения и активирования подключения включите все совместимое с системой VIERA Link "HDAVI Control™" оборудование и установите настройку телевизора в соответствующий для стереосистем режим ввода HDMI.

При изменении подключения или настроек, снова подтвердите соблюдение вышеуказанных параметров.

■ Автоматическая установка

Настройки для "TV ASPECT"^{×1} (⇒ стр. 20, Раздел "VIDEO") и "LANGUAGE"^{×2} (⇒ стр. 21, Раздел "DISPLAY") автоматически примут значение настроек телевизора.

(Это может не работать, если соответствующие настройки на телевизор недоступны на данном устройстве.)

^{×1} При использовании VIERA Link "HDAVI Control™" с телевизором, поддерживающим "HDAVI Control 3"

^{×2} При использовании VIERA Link "HDAVI Control™" с телевизором, поддерживающим "HDAVI Control 2 (или позднее)"



Воспроизведение нажатием одной кнопки (One Touch Play)

Вы можете включить стереосистему и телевизор и начать воспроизведение диска, помещенного для воспроизведения, одним нажатием кнопки.

Нажмите [ONE TOUCH PLAY].

Громкоговорители стереосистемы включатся автоматически (⇒ стр. 29, Управление динамиками).

Эта функция также работает при нажатии [▶], DVD/CD] на пульте ДУ стереосистемы во время, пока стереосистема находится в режиме ожидания.

Примечание:

Воспроизводимое изображение может не отображаться на экране телевизора немедленно. Если Вы пропустили начальный отрывок воспроизводимого изображения, нажмите кнопку [◀◀, √] или [◀◀, SLOW/SEARCH] для перехода к месту начала воспроизведения изображения.

Управление динамиками

Используя настройки телевизионного меню, можно выбрать каким образом будет выводиться звук: из стереосистемы или телевизионных динамиков. Для получения более подробной информации, смотрите руководство по эксплуатации Вашего телевизора.

Система домашнего кинотеатра

Активные громкоговорители стереосистемы.

- Когда стереосистема находится в режиме ожидания, смена телевизионных динамиков на громкоговорители стереосистемы в телевизионном меню автоматически включит стереосистему и выберет "AUX" в качестве источника.
- Динамики телевизора будут автоматически отключены.
- Вы можете контролировать уровень громкости нажатием кнопки изменения уровня громкости, или кнопки временного отключения звука на пульте дистанционного управления телевизора (уровень громкости отображается на основном FL дисплее устройства.)
- Для отмены приглушения можно также использовать пульт ДУ стереосистемы. (→ стр. 11).
- При выключении стереосистемы автоматически включаются телевизионные динамики.

Телевизор

Динамики телевизора включены.

- Уровень громкости стереосистемы установлен на "0".
 - Эта функция работает только, когда в качестве источника на стереосистеме выбраны "DVD/CD", "USB" или "AUX".
- Выходной аудио сигнал имеет 2 канала.

При переключении между громкоговорителями стереосистемы и динамиками телевизора экран телевизора в течение нескольких секунд может оставаться пустым.

Выключение при помощи внешнего устройства

Когда включен телевизор, стереосистема автоматически переходит в режим ожидания.

- Эта функция работает, только когда в качестве источников на стереосистеме выбраны "DVD/CD", "USB" или "AUX".
- Когда включен телевизор, автоматическое включение стереосистемы не происходит. (Недоступно соединение включения питания.)

Примечание:

При нажатии кнопки [⏻] с целью отключения от электричества стереосистемы, выключается только стереосистема. Другое совместимое с VIERA Link "HDMI Control™" оборудование остается включенным.

Автоматическое переключение источника сигнала

- При переключении телевизионного входа в режим телевизионного тюнера стерео система автоматически переключится на "AUX".
- Когда вы начнете воспроизведение диска, телевизор автоматически переключится на режим ввода HDMI для стереосистемы.

Функция VIERA Link Control работает только от пульта дистанционного управления телевизор [для "HDMI Control 2" (или позднее)]

При использовании источника "DVD/CD" или "USB" можно контролировать меню диска стереосистемы с помощью пульта ДУ телевизором.

Подробнее о кнопках управления, задействованных при работе с пультом ДУ телевизора, смотрите на иллюстрации ниже.

1. Выберите рабочее меню стереосистемы, используя настройки телевизионного меню. (Подробнее смотри в инструкциях по эксплуатации телевизора.)

На экране отобразится "Start" (стартовое) меню.

Пример: **DVD-V**

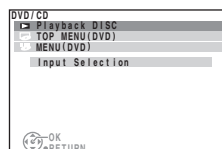

Доступ к воспроизведению или меню

2. Выберите нужный пункт из "Start" (стартового) меню (→ стр. 13).

При появлении экранной панели управления;

Пример: **DVD-V** [когда "Playback Disc" выбран из "Start" (стартового) меню]



Вы можете управлять воспроизведением с помощью указанных органов управления.

Экранную панель управления можно выбрать напрямую при использовании кнопки на телевизионном пульте ДУ (пример: [OPTION]). (Это применимо только во время действия режима "DVD/CD" или "USB".)

Примечание:

- В зависимости от выбранного меню, некоторые функции не работают при нажатии функциональных кнопок на пульте дистанционного управления ТВ.
- Вы не можете вводить номера, используя цифровые кнопки на телевизионном пульте ДУ (от [0] до [9]). Вы можете использовать пульт ДУ этого аппарата для выбора списка воспроизведения и т.п.

Руководство по поиску и устранению неисправностей

Перед обращением к специалисту по техническому обслуживанию, выполните следующие действия. Если у Вас есть сомнения относительно некоторых пунктов проверки, или перечисленные в списке меры не решают проблему, проконсультируйтесь с Вашим дилером относительно дальнейших действий.

		Стр.
■ Питание		
Нет питания.	<ul style="list-style-type: none"> Надежно подключите кабель электропитания. 	6
Аппарат автоматически переключается в режим ожидания.	<ul style="list-style-type: none"> Включен таймер сна, и наступило время, установленное на таймере. 	11
■ Отсутствие реакции или неуправляемость функции		
Аппарат не реагирует на нажатие любой кнопки.	<ul style="list-style-type: none"> Данный аппарат не может воспроизводить диски, отличные от указанных в настоящей инструкции по эксплуатации. Возможны неполадки в работе аппарата из-за освещения, статического электричества или каких-либо других внешних факторов. Выключите и снова включите аппарат. Или же выключите аппарат, отсоедините сетевой шнур, а затем снова подключите его. Образовался конденсат: Подождите 1–2 часа, пока он испарится. 	9 — —
Аппарат не реагирует на нажатие кнопок на пульте ДУ.	<ul style="list-style-type: none"> Проверьте правильность установки батареек. Разряжены батарейки. Замените батарейки. Для управления направляйте пульт ДУ на датчик сигнала дистанционного управления. 	4 4 10
Пульт дистанционного управления влияет на работу других устройств.	<ul style="list-style-type: none"> Изменение режима работы пульта дистанционного управления. 	26
Нет изображения или звука.	<ul style="list-style-type: none"> Проверьте подключение видео аппаратуры или акустических систем. Проверьте настройки мощности или входного сигнала подключенного оборудования и главного устройства. Проверьте, есть ли запись на диске. 	6, 7 — —
Забылся пароль для уровня ограничений. Верните все установки к заводским предустановкам.	<ul style="list-style-type: none"> В режиме остановки, когда источником является "DVD/CD", нажмите и удерживайте кнопку [■, -DEMO] (остановка) на основном аппарате и кнопку [≥10] на пульте ДУ до тех пор, пока с экрана телевизора не исчезнет индикатор "INITIALIZED". Выключите и снова включите аппарат. Все установки вернуться к установкам по умолчанию. (Данная операция во время режимов запрограммированного и произвольного воспроизведения или при отображении меню настройки или меню START невозможна.) 	—
Функция VIERA Link "HDAVI Control™" не отвечает.	<ul style="list-style-type: none"> В зависимости от состояния стереосистемы или подключенного оборудования, для правильной работы функции, возможно, потребуется повторить ту же операцию. 	28
■ Нежелательное или неожиданное функционирование		
Воспроизведение начинается с некоторой задержкой.	<ul style="list-style-type: none"> Если дорожка MP3 содержит данные неподвижного изображения, то для начала воспроизведения может потребоваться некоторое время. Даже после начала воспроизведения дорожки, возможно отображение неправильного времени воспроизведения. Это нормальное явление. MP3 Это нормальное явление для видеодисков DivX. DivX 	— —
Папки на исходном CD неправильно отображены. WMA MP3 JPEG MPEG4 DivX	<ul style="list-style-type: none"> Папки, расположенные ниже восьмого уровня, отображаются в восьмом уровне. 	—
Во время пропуска или поиска появляется окно меню. VCD	<ul style="list-style-type: none"> Это нормальное явление для дисков Видео CD. 	—
Не отображается меню управления воспроизведением. VCD с управлением воспроизведением	<ul style="list-style-type: none"> Дважды нажмите кнопку [■], затем нажмите кнопку [▶, DVD/CD]. 	—
Не действуют функции программного воспроизведения и воспроизведения в произвольном порядке. DVD-V	<ul style="list-style-type: none"> Эти функции недоступны на некоторых дисках DVD-Video. 	—
Воспроизведение не запускается.	<ul style="list-style-type: none"> Данное устройство может не воспроизводить диски WMA и MPEG4, содержащие данные неподвижных изображений. При воспроизведении материалов DivX VOD обратитесь на домашнюю страницу сайта, где вы приобрели материалы DivX VOD. (Пример: www.divx.com/vod) DivX Если диск содержит формат CD-DA и другие форматы, его правильное воспроизведение может быть невозможно. 	— — —
■ Субтитры		
Отсутствуют субтитры.	<ul style="list-style-type: none"> Выведите субтитры на экран. ("SUBTITLE" в меню Функций) Субтитры могут не отображаться для дисков с некоторыми параметрами. DivX 	17 17
■ A-B repeat		
Точка B устанавливается автоматически.	<ul style="list-style-type: none"> Если достигается конец элемента, в этом месте ставится точка B. 	—
■ Меню		
Меню Setup недоступно.	<ul style="list-style-type: none"> Выберите в качестве источника "DVD/CD". Отменить "программное" воспроизведение или воспроизведение "в произвольном порядке". Отмените воспроизведение JPEG. 	— 14 —

■ Анормальный или несоответствующий звук		Стр.
Искаженный звук.	<ul style="list-style-type: none"> Воспроизведение файлов WMA может сопровождаться шумом. При использовании входа HDMI, звук может не подаваться через другие разъемы. 	—
Не действуют эффекты.	<ul style="list-style-type: none"> Для отдельных дисков некоторые звуковые эффекты не действуют или проявляются слабее. 	—
При воспроизведении слышен гул.	<ul style="list-style-type: none"> Питающая сеть переменного тока или флуоресцентного света находится рядом с главным устройством. Держите другие приборы и шнуры вдали от главного устройства. 	—
Нет звука.	<ul style="list-style-type: none"> При изменении скорости воспроизведения возможна короткая остановка в звучании. В зависимости от способа создания файлов звук может не подаваться на выход. DivX 	—
	<ul style="list-style-type: none"> Звук может отсутствовать при подключении более 4 устройств через кабели HDMI. Уменьшите количество подключенных устройств. 	—
	<ul style="list-style-type: none"> При использовании подключения HDMI убедитесь, что "AUDIO OUT" в разделе "HDMI" установлен в положение "ON". 	21

■ Изображение анормальное или не отображается

Изображение телевизора не отображается корректно или исчезает.	<ul style="list-style-type: none"> Аппарат и телевизор работают в разных видеосистемах. Используйте мультисистемный телевизор или телевизор PAL. 	—
	<ul style="list-style-type: none"> Система, используемая на диске, не соответствует системе телевизора. <ul style="list-style-type: none"> Диски PAL не могут правильно воспроизводиться на экране телевизора системы NTSC. Данный аппарат может преобразовывать сигналы NTSC в формат PAL 60 для просмотра на экране телевизора системы PAL ("NTSC DISC OUT" в разделе "VIDEO"). 	20
	<ul style="list-style-type: none"> Убедитесь, что аппарат подсоединен к телевизору напрямую, а не через видеоматрифон. 	7
	<ul style="list-style-type: none"> Зарядные устройства мобильных телефонов могут вызывать некоторые искажения. 	—
	<ul style="list-style-type: none"> Если Вы используете комнатную антенну, замените ее на внешнюю антенну. 	—
	<ul style="list-style-type: none"> Кабель телевизионной антенны находится слишком близко к аппарату. Уберите его подальше от аппарата. 	—
	<ul style="list-style-type: none"> Измените параметр "SOURCE SELECT" в меню Функций. DivX 	18
	<ul style="list-style-type: none"> Изображение может отсутствовать при подключении более 4 устройств через кабели HDMI. Уменьшите количество подключенных устройств. 	—
	<ul style="list-style-type: none"> При использовании разъема COMPONENT VIDEO OUT убедитесь, что при подключении телевизора, несовместимого с прогрессивной разверткой, не выбран прогрессивный вывод. Нажмите и удерживайте кнопку [CANCEL], пока изображение не начнет отображаться правильно. (Вывод вернется к "480i".) 	18
	<ul style="list-style-type: none"> При использовании разъема HDMI AV OUT убедитесь, что не выбран видео выход, недопустимый с подключенным телевизором. Нажмите и удерживайте кнопку [CANCEL], пока изображение не начнет отображаться правильно. (Вывод вернется к "480p" или "576p".) 	21
	<ul style="list-style-type: none"> При использовании разъема VIDEO OUT установите настройку "VIDEO PRIORITY" в меню "HDMI" на "OFF". 	21
Изображение останавливается. DivX	<ul style="list-style-type: none"> Изображение может останавливаться, если файлы DivX превышают размер 2 ГБ. 	—
Размер изображения не соответствует экрану.	<ul style="list-style-type: none"> Измените параметр "TV ASPECT" в разделе "VIDEO". 	20
	<ul style="list-style-type: none"> Используйте телевизор, чтобы изменить формат. Измените установку увеличения. ("ZOOM" в меню Функций) 	17
Меню отображается неправильно.	<ul style="list-style-type: none"> Восстановите коэффициент увеличения "NORMAL". ("ZOOM" в меню Функций) 	17
Функция автоматического масштабирования работает неудовлетворительно.	<ul style="list-style-type: none"> Отключите функцию телевизора изменения масштаба изображения. 	—
	<ul style="list-style-type: none"> Функция масштабирования может работать неудовлетворительно, особенно на темных сценах, и может не работать на дисках некоторых типов. 	—
При воспроизведении дисков PAL изображение искажено.	<ul style="list-style-type: none"> Установите "TRANSFER MODE" в меню Функций на "AUTO". 	17

■ HDMI или прогрессивное видео

Наблюдается раздвоение изображения, когда включен выход построчного сигнала или выход HDMI.	<ul style="list-style-type: none"> Эта проблема вызвана методом редактирования или материалом, используемым на DVD-Video, но может быть устранена за счет использования чересстрочного выходного сигнала. При использовании разъема HDMI AV OUT установите параметр "VIDEO FORMAT" в меню Функций на "480i" или "576i". Или отключите подключение HDMI AV OUT и используйте другие видеоподключения. 	18
	<ul style="list-style-type: none"> При использовании разъема COMPONENT VIDEO OUT установите параметр "VIDEO OUT (I/P)" в раздел "VIDEO" на "INTERLACE". (Либо нажмите кнопку [CANCEL] и держите ее нажатой до тех пор, пока "PRG" не исчезнет с дисплея основного блока.) 	18
Изображения выводятся не в построчном формате.	<ul style="list-style-type: none"> Выберите "PROGRESSIVE" в "VIDEO OUT (I/P)" раздел "VIDEO". 	18
	<ul style="list-style-type: none"> С разъема VIDEO OUT системы домашнего кинотеатра подается выходной чересстрочный сигнал, даже в случае если на дисплее отображается "PRG". 	—

■ Индикаторы на дисплее аппарата		Стр.
Когда устройство находится в режиме ожидания, дисплей загорается и постоянно меняется.	<ul style="list-style-type: none"> Выключите функцию демонстрации. Если Вы установили часы, функция демонстрации выключится автоматически. 	4 —
Дисплей не светится.	<ul style="list-style-type: none"> Выберите опцию "BRIGHT" в "FL DIMMER" в разделе "OTHERS". 	21
"NO PLAY"	<ul style="list-style-type: none"> Вы вставили диск, который не может быть воспроизведен устройством; вставьте другой диск. Вставлен чистый диск (болванка). Вы вставили диск, который не был закрыт. 	9 — —
"NO DISC"	<ul style="list-style-type: none"> Диск не вставлен. Вставьте диск. Диск вставлен неправильно. Вставьте диск правильно. 	— 8
"OVER CURRENT ERROR"	<ul style="list-style-type: none"> Устройство USB потребляет слишком много электроэнергии. Переключитесь в режим DVD/CD, отключите устройство USB и выключите аппарат. 	—
"F61"	<ul style="list-style-type: none"> Проверьте и исправьте подключение проводов динамиков. Если неисправность остается, причина в источнике питания. Обратитесь к Вашему дилеру. 	6
"DVD U11"	<ul style="list-style-type: none"> Диск загрязнен. Протрите его начисто. 	8
"ERROR"	<ul style="list-style-type: none"> Выполнена неправильная операция. Прочтите инструкцию, и попытайтесь снова. 	—
"DVD H □ □" "DVD F □ □ □" □ означает номер.	<ul style="list-style-type: none"> Возможно возникновение неполадок. Число, следующее за "H" и "F", зависит от состояния устройства. Выключите устройство, а затем включите снова. Или выключите устройство, отключите от электрической розетки, а затем снова подключите. Если сервисный номер не исчезает, запишите его, и обратитесь к квалифицированному специалисту по техническому обслуживанию. 	— —
"REMOTE 1" или "REMOTE 2"	<ul style="list-style-type: none"> Установите совпадающие режимы работы устройства и пульта дистанционного управления. В зависимости от отображаемой цифры ("1" или "2"), нажмите и удерживайте кнопку [OK], а также соответствующую цифровую кнопку ([1] или [2]) в течение, по крайней мере, в течение 2 секунд. 	26
"U70 □" □ отводится под номер. Реальное число после "U70" зависит от состояния основного устройства.	<ul style="list-style-type: none"> HDMI-подключение ведет себя необычно. <ul style="list-style-type: none"> Пожалуйста, используйте кабели HDMI, имеющие логотип HDMI (как показано на титульной странице). Подключенное оборудование не совместимо с HDMI. Слишком длинный кабель HDMI. Кабель HDMI поврежден. 	— — — —

■ На экране телевизора

"⊘"	<ul style="list-style-type: none"> Это запрещенная операция для аппарата или диска. 	—
"ERROR"	<ul style="list-style-type: none"> Вы пытаетесь воспроизвести несовместимую группу или композицию. Вы пытаетесь воспроизвести несовместимую группу или содержание. Вы не сможете воспроизвести ее. 	— —
"Check the disc"	<ul style="list-style-type: none"> Возможно, диск загрязнен. 	—
"THIS DISC MAY NOT BE PLAYED IN YOUR REGION"	<ul style="list-style-type: none"> Возможно воспроизведение исключительно видео дисков DVD, включающих или имеющих такой же региональный код, как на задней панели данного устройства. 	Обложка
"AUTHORIZATION ERROR" DivX	<ul style="list-style-type: none"> Вы пытаетесь воспроизвести видеоматериал DivX VOD, который был приобретен с использованием другого регистрационного кода. Вы не можете воспроизвести этот видеоматериал на данном устройстве. 	22
"RENTAL EXPIRED" DivX	<ul style="list-style-type: none"> Видеоматериал DivX VOD имеет нулевое количество оставшихся воспроизведений. Вы не можете воспроизвести его. 	22
Заставка основного устройства остается на экране.	<ul style="list-style-type: none"> При использовании подключения HDMI аудио/видео информация непрерывно передается между основным устройством и телевизором, независимо от того, какой источник был выбран на основном устройстве. Это нормальное явление. 	—

■ Использование устройства USB

USB накопитель или его содержимое не могут быть прочитаны.	<ul style="list-style-type: none"> Формат USB накопителя или его содержимого не совместим/мы с системой. Функция USB-хоста данного продукта может не работать с некоторыми USB устройствами. USB устройство с емкостью хранения, превышающей 32 Гб, в некоторых случаях может не функционировать. 	— — —
Медленная работа USB устройства.	<ul style="list-style-type: none"> Чтение и воспроизведение на ТВ файла большого размера или USB-флэш накопителя с высокой памятью занимает больше времени. 	—

■ Прослушивание радиоприемника

Слышен искаженный звук или шум. Индикатор "ST" мигает или не горит.	<ul style="list-style-type: none"> Отрегулируйте положение FM- или AM-антенны. Используйте наружную антенну. 	— 7
Слышен пульсирующий звук.	<ul style="list-style-type: none"> Отделите антенну от других кабелей. 	—

Переустановка памяти (Инициализация)

Если происходят следующие ситуации, обращайтесь к приведенной ниже инструкции, чтобы переустановить память:

- Нет отклика, когда нажимаются кнопки.
- Вы хотите очистить и переустановить содержание памяти.

Чтобы переустановить память

- 1 **Отключите кабель электропитания переменного тока. (подождите, по крайней мере, 3 минуты перед тем, как перейти к выполнению действий пункта 2).**
- 2 **Нажимая и удерживая [⏻] на основном блоке устройства, заново подключите кабель электропитания переменного тока.**
На дисплее загорится индикатор “-----”.

3 Отпустите [⏻].

Все установки вернуться к заводским предварительным установкам.

Вам будет необходимо вновь установить настройки памяти.

iPod является торговой маркой компании Apple Inc., которая зарегистрирована в США и других странах.

Изготовлено по лицензии фирмы Dolby Laboratories. Dolby и символ с двойным “D” – товарные знаки фирмы Dolby Laboratories.

“DTS” является зарегистрированным товарным знаком DTS, Inc., “DTS 2.0 + Digital Out” является товарным знаком компании DTS, Inc.

Номера патента США 6,836,549; 6,381,747; 7,050,698; 6,516,132 и 5,583,936.

Данное изделие включает технологию защиты авторских прав, защищенную патентами США и другими правами на объекты интеллектуальной собственности. Использование данной технологии защиты авторских прав должно быть одобрено корпорацией Macrovision, и она предназначена для использования в быту и другого ограниченного использования для просмотра, если только иное не одобрено корпорацией Macrovision. Запрещается обратный инжиниринг и демонтаж изделия.

Windows Media и логотип Windows являются торговыми марками или зарегистрированными торговыми марками Microsoft Corporation в Соединенных Штатах и/или других странах.

Это изделие защищено определенными законами по защите интеллектуальной собственности корпорации Microsoft и третьих сторон. Использование или распространение такой технологии за пределами этого продукта запрещается без лицензии корпорации Microsoft или уполномоченного представителя корпорации Microsoft и третьих сторон.

WMA – это формат сжатия, разработанный корпорацией Microsoft. У этого формата качество звучания такое же, как у формата MP3, однако размер файла меньше, чем файл формата MP3.

Данное изделие лицензировано в рамках пакетной лицензии на патент визуального формата MPEG-4 для личного и некоммерческого использования потребителем для (i) кодирования видео изображения в соответствии с визуальным стандартом MPEG-4 (“MPEG-4 Video”) и/или (ii) декодирования видео изображения в формате MPEG-4, которое было закодировано потребителем в результате личной или некоммерческой деятельности, и/или было получено потребителем от производителя видео изображения, имеющего лицензию MPEG LA на производство видео изображения в формате MPEG-4. Для какого-либо другого использования лицензия не предоставляется, и ее предоставление не подразумевается. Дополнительная информация, связанная с использованием в рекламных, внутренних и коммерческих целях, а также с лицензированием, может быть получена у компании MPEG LA, LLC. См. <http://www.mpegla.com>.

Изделие, официально сертифицированное DivX® Certified. Воспроизводит видео DivX® всех версий (в том числе DivX®6) при стандартном воспроизведении файлов мультимедиа DivX®. DivX, DivX Certified и соответствующие логотипы являются торговыми марками DivX, Inc. и используются по лицензии.

HDMI, логотип HDMI и High-Definition Multimedia Interface являются торговыми марками или зарегистрированными торговыми марками корпорации HDMI Licensing LLC.

HDAVI Control™ является торговой маркой компании Matsushita Electric Industrial Co., Ltd.

Декодер

Декодер служит для обратного преобразования в нормальный формат кодированных звуковых сигналов, записанных на дисках DVD. Этот процесс называется декодированием.

DivX

DivX – это популярная технология мультимедиа, созданная компанией DivX, Inc. Файлы мультимедиа DivX содержат видео с высокой степенью сжатия, сохраняющее высокое визуальное качество изображения при относительно малом размере файла.

Dolby Digital

Метод кодирования цифровых сигналов, разработанный компанией Dolby Laboratories. Помимо стереофонического (2-канального) звука, эти сигналы могут нести многоканальный звук. Данный метод позволяет записывать на диск большое количество аудиоданных.

DTS (Digital Theater Systems) (Системы домашнего театра)

Это система окружающего звучания, которая используется во многих кинотеатрах по всему миру. Благодаря хорошему разделению каналов, она позволяет добиться эффекта реалистичного звучания.

Динамический диапазон

Динамический диапазон – это разность между самым низким уровнем звучания, которое слышится сквозь шум аппаратуры, и высшим уровнем звучания до появления искажений.

Пленка и видеоматериал

Видеоматериалы DVD записываются при использовании либо пленки, либо видеоматериалов. Данное устройство способно определять, какой тип используется, и затем использует наиболее подходящий метод прогрессивного вывода.

Пленка: Записанная на 25 кадров в секунду (диски PAL) или 24 кадра в секунду (диски NTSC). (А также диски NTSC, записанные на 30 кадров в секунду). Обычно подходит для пленки кинофильмов.

Видео: Записано на 25 кадров/50 полей в секунду (диски PAL) или 30 кадров/60 полей в секунду (диски NTSC). Обычно подходит для телевизионных драматических программ или мультимедиа.

Кадры и поля

Кадры – это сменяющие друг друга неподвижные изображения (снимки), из которых состоит кинофильм. Каждую секунду сменяется около 30 кадров.

Каждый кадр состоит из двух полей. Чередование этих полей формирует кадры обычного телевизионного изображения. Если приостановить воспроизведение движущегося изображения (пауза), отображается стоп-кадр. Кадр образуется из двух чередующихся полей, поэтому изображение может быть нерезким, но общее качество будет высоким.

Поле обладает высокой резкостью, но поскольку в одном поле содержится лишь половина всей информации кадра, качество такого изображения ниже.

HDMI (High-Definition Multimedia Interface)

HDMI – это цифровой интерфейс следующего поколения, используемый для бытовых электронных устройств. В отличие от обычных подключений, он передает несжатые цифровые видео и аудио сигналы по одному кабелю. Это устройство поддерживает видеовыход высокого разрешения (720p, 1080i, 1080p) через разъем HDMI AV OUT. Для наслаждения видео высокого разрешения необходим телевизор, совместимый с видео высокого разрешения.

Типы изображения I/P/B

MPEG 2 – стандарт сжатия видеоданных, применяемый для записи на диски DVD-Video, кодирует кадры, используя 3 типа изображения.

- I:** Изображение, кодированное только на основании имеющейся в нем информации
Такое изображение имеет наивысшее качество, и его лучше всего использовать при настройке изображения.
- P:** Изображение, кодирование с предсказанием на основе предыдущих кадров
Это изображение рассчитывается на основе ряда предыдущих I- или P-изображений.
- B:** Изображение, кодированное с предсказанием на основе предыдущих и/или следующих кадров
Это изображение рассчитывается посредством сравнения предыдущих и будущих I- и P-изображений, поэтому оно содержит самый малый объем информации.

JPEG (Joint Photographic Experts Group)

Это система, которая используется для сжатия/декодирования цветных изображений. При выборе системы JPEG в качестве системы хранения для цифровых камер и т.д., данные будут сохраняться в отношении 1/10–1/100 от первоначального объема. Преимуществом формата JPEG является меньший уровень искажения качества изображения, принимая во внимание степень сжатия.

Линейная PCM (импульсно-кодовая модуляция)

Это несжатые цифровые сигналы, подобные сигналам на дисках CD.

MP3 (MPEG Audio Layer 3)

Метод компрессии звуковой информации, который позволяет сжимать звуковые данные в отношении один к десяти по сравнению с первоначальным размером, без каких-либо значительных потерь качества звука.

MPEG4

Система сжатия, используемая в мобильных устройствах или локальных сетях, позволяющая осуществлять высокоэффективную запись с использованием низкой скорости передачи данных.

Управление воспроизведением (PBC)

Если диск Video CD имеет функцию управления воспроизведением, она позволяет выбирать сцены и информацию при помощи меню.

Прогрессивный/чересстрочный режим

Стандарт видео сигнала PAL имеет 576 пересеченных строк развертки (i), тогда как прогрессивное сканирование, названное 576r, использует дважды число строк развертки. Для стандарта NTSC они называются соответственно 480i и 480r.

Используя прогрессивный вывод, Вы можете наслаждаться видео с высоким разрешением, записанным на такие носители, как видео DVD. Для просмотра прогрессивного видео Ваш телевизор должен быть совместимым.

Частота дискретизации

Дискретизация – это процесс преобразования значений амплитуды звуковой волны (аналогового сигнала), которые берутся с определенной периодичностью, в цифровой формат (цифровое кодирование). Частота дискретизации показывает, сколько значений берется за одну секунду.

Чем выше частота дискретизации, тем меньше отличается исходный и воспроизводимый звук.

WMA (Windows Media™ Audio)

WMA это формат сжатия, разработанный компанией Microsoft Corporation. Он архивирует звуковую информацию с тем же качеством звука, что и формат MP3, при меньшем размере файла, чем в формате MP3.

Технические характеристики

РАЗДЕЛ УСИЛИТЕЛЯ

Выходная мощность RMS	
TND 10%	80 Вт на канал (3 Ом), 1 кГц
Полная мощность RMS в режиме Dolby Digital (PMPO) Пиковая выходная мощность	160 Вт 1800 Вт

ТЮНЕР FM/AM, РАЗЪЕМЫ

Предустановленная станция	FM 30 станций AM 15 станций
----------------------------------	--------------------------------

Частотная модуляция (FM)

Диапазон частот	87,50 до 108,00 МГц (с шагом 50 кГц)
Чувствительность	2,5 мкВ (IHF)
Сигнал/шум 26 дБ	2,2 мкВ
Антенный(ые) разъем(ы)	75 Ом (несогласованный)

Амплитудная модуляция (AM)

Диапазон частот	522 до 1629 кГц (с шагом 9 кГц)
Чувствительность AM Звук/Шум 20 дБ при 999 кГц	1000 мкВ/м

Цифровой аудио выход

Коаксиальный цифровой выход	Штекерное гнездо
-----------------------------	------------------

Музыкальный вход (передний)

Чувствительность	100 мВ, 10 кОм
Разъем	Стерео, гнездо 3,5 мм

Гнездо наушников

Разъем	Стерео, гнездо 3,5 мм
Уровень вывода (CD, 1 кГц, -20 дБ)	32 Ом

Разъем для микрофона

Чувствительность	0,7 мВ, 600 Ом
Разъем	Гнездо моно, 3,5 мм (2 системы)

РАЗДЕЛ ВИДЕО

Видео система	PAL625/50, PAL525/60, NTSC
----------------------	----------------------------

Выход композитного видео

Выходной уровень	1 Вp-p (75 Ом)
Разъем	Штырьковый разъем (1 система)

Компонентный видео выход

Выходной уровень Y	1 Вp-p (75 Ом)
Выходной уровень P _B	0,7 Вp-p (75 Ом)
Выходной уровень P _R	0,7 Вp-p (75 Ом)
Разъем	Штырьковый разъем (Y: зеленый, P _B : синий, P _R : красный) (1 система)

Выход HDMI AV

Разъем	Разъем типа "A" (19 штырьковый)
--------	---------------------------------

Данное устройство поддерживает функцию "HDMI Control 2".

РАЗДЕЛ USB

Порт USB

Стандарт USB	USB 2.0 с быстройдействием
Поддерживаемые форматы файлов	MP3 (*.mp3) WMA (*.wma) JPEG (*.jpg, *.jpeg) MPEG4 (*.asf)
Файловая система устройства USB	FAT12, FAT16, FAT32
Питание порта USB	500 мА (Макс.)

РАЗДЕЛ ДИСКОВ

Воспроизводимые диски (8 см или 12 см)

- (1) DVD (DVD-Video, DivX[®]^{*6, *7})
- (2) DVD-RAM (DVD-VR, MP3^{*2, *7}, JPEG^{*4, *7}, MPEG4^{*5, *7}, DivX^{*6, *7})
- (3) DVD-R (DVD-Video, DVD-VR, MP3^{*2, *7}, JPEG^{*4, *7}, MPEG4^{*5, *7}, DivX^{*6, *7})
- (4) DVD-R DL (DVD-Video, DVD-VR)
- (5) DVD-RW (DVD-Video, DVD-VR, MP3^{*2, *7}, JPEG^{*4, *7}, MPEG4^{*5, *7}, DivX^{*6, *7})
- (6) +R/+RW (Video)
- (7) +R DL (Video)
- (8) CD, CD-R/RW (CD-DA, Video CD, SVCD^{*1}, MP3^{*2, *7}, WMA^{*3, *7}, JPEG^{*4, *7}, MPEG4^{*5, *7}, DivX^{*6, *7})

*1 Удовлетворяющий стандарту IEC62107

*2 MPEG-1 Layer 3, MPEG-2 Layer 3

*3 Windows Media Audio Ver.9.0 L3

Не поддерживает режим Multiple Bit Rate (MBR)

*4 Файлы Exif Ver 2.1 JPEG Baseline

Разрешение изображения: между 160 x 120 и 6144 x 4096 пикселей (Субвыборка 4:0:0, 4:2:0, 4:2:2 или 4:4:4). Слишком широкие и узкие изображения могут не воспроизводиться.

*5 Данные MPEG4, записанные на SD-мультикамерах или DVD-видеорекордерах Panasonic

Соответствующие спецификациям SD VIDEO (стандарт ASF)/ видеосистема MPEG4 (Простой профиль)/ аудиосистема G.726

*6 Воспроизводит все версии формата DivX[®] видео (включая DivX[®]6) со стандартным воспроизведением медиа файлов DivX[®]. Сертифицирован как DivX Home Theater Profile.

*7 Общее совместное максимальное количество распознаваемого содержимого аудио, изображения, видео и групп: 4000 наименований содержимого аудио, изображений и видео, и 400 наименований групп.

Считывающее устройство

Длина волны (DVD/CD)	655/785 нм
Мощность лазера (DVD/CD)	CLASS 1/CLASS 1M

Аудио выход (Диск)

Количество каналов	2 канала (FL, FR)
--------------------	-------------------

РАЗДЕЛ ДИНАМИКОВ

* Номинальная характеристика усилителя, оборудованного фильтром верхних частот.

Тип Система – 2 полосы, 2 головки (с фазоинвертором)

Громкоговоритель(ли)

Низкочастотный громкоговоритель	10 см конического типа
Высокочастотный громкоговоритель	6 см конического типа

Сопротивление

	3 Ом
--	------

Входная мощность (IEC)

	80 Вт* (Макс.)
--	----------------

Выходное звуковое давление

	81 дБ/Вт (1,0 м)
--	------------------

Частотный диапазон

Переходная частота	5 кГц
	от 52 Гц до 31 кГц (-16 дБ)
	от 74 Гц до 27 кГц (-10 дБ)

габариты (ШxВxГ)

Масса	145 мм x 240 мм x 217 мм 2,1 кг
-------	------------------------------------

ОБЩИЕ ПАРАМЕТРЫ

Питание Переменный ток, 230 В, 50 Гц

Потребляемая мощность 95 Вт

Размеры (ШxВxГ) 175,0 мм x 240,0 мм x 342,3 мм

Масса 4,5 кг

Диапазон температуры эксплуатации от 0°C до 40°C

Диапазон влажности эксплуатации от 35% до 80% относительной влажности (без конденсации)

Потребляемая мощность в режиме ожидания

приблизительно 0,7 Вт

Примечание:

1. Технические характеристики могут быть изменены без уведомления. Вес и размеры даны приблизительно.
2. Полный коэффициент гармонических искажений измерялся с помощью цифрового анализатора спектра.

Уход и техническое обслуживание

Протирайте аппарат мягкой сухой тканью.

- Нельзя использовать для очистки данного аппарата спирт, разбавитель для красок или бензин.
- Перед использованием салфеток, обработанных химическими составами, внимательно прочитайте инструкции по их применению.
- Не используйте имеющиеся в продаже очистители линз, так как это может привести к неполадкам. (Обычно линза не нуждается в очистке, однако это зависит от условий эксплуатации.)

Не двигайте аппарат, не убедившись, что в лотке нет диска.

В противном случае возможно серьезное повреждение диска и аппарата.

Panasonic®

Інструкції з експлуатації DVD-стереосистема

Модель № **SC-PM86D**



АКСЕСУАРИ, ЯКІ ПОСТАЧАЮТЬСЯ РАЗОМ ІЗ ПРИСТРОЄМ

Перевірте наявність аксесуарів, які постачаються разом із пристроєм, та їх відповідність опису.

1 x Кабель живлення змінного струму	1 x Кімнатна антена FM
1 x Пульт дистанційного керування (ДК) (N2QAYB000253)	1 x Рамкова антена AM
2 x Батареї до пульта дистанційного керування	1 x Мікрофон
	1 x Демонстраційний диск DVD
	1 x Відеокабель

Номер регіону

Програваач може відтворювати диски у форматі DVD-Video, що мають етикетку з номером регіону "5" або "ALL" (Vci).

Приклад:



Перед тим, як підключати, використовувати або налаштувати цей пристрій, будь ласка, до кінця прочитайте ці інструкції.

Збережіть цей документ для використання в майбутньому.

У цій інструкції описується робота з використанням пульта дистанційного керування, але Ви також можете використовувати кнопки керування на панелі головного блока, якщо вони співпадають.

Зовнішній вигляд Вашого пристрою може дещо відрізнятися від зображеного.



Зміст

ПІДГОТОВКА ДО ЕКСПЛУАТАЦІЇ

Застережні заходи.....	3
Розміщення динаміків	4
Підготуйте пульт дистанційного керування	4
Функція DEMO	4
Просте встановлення	6
Здійснення швидкої настройки QUICK SETUP	8
Правила поведження з лотком і диском	8
Інформація про диск.....	9
Огляд елементів керування	10

ОПЕРАЦІЇ З ДИСКАМИ

Диски – Основні функції відтворення	12
Диски – Додаткові можливості відтворення	13
Диски – Відтворення дисків даних з використанням навігаційних меню	15
Диски – Використання екранних меню	16
Диски – Зміна настройок програвача	19

ІНШІ ОПЕРАЦІЇ

Використання FM/AM-радіо	23
Функція караоке	24
Використання звукових ефектів	25
Використання таймерів.....	25
Використання іншого обладнання.....	26

ДОВІДКА

Вказівки з усунення несправностей.....	30
Глосарій	34
Технічні характеристики.....	35
Технічне обслуговування	36

RQTV0267-R
L0108KE0

Шановний, покупцю,

Дякуємо за придбання цього виробу.

Щоб забезпечити найбільш оптимальну та безпечну роботу, будь ласка, уважно ознайомтеся з цими інструкціями.

Ці інструкції з експлуатації призначені для наступних систем.

Система	SC-PM86D
Головний блок	SA-PM86D
Динаміки	SB-PM86

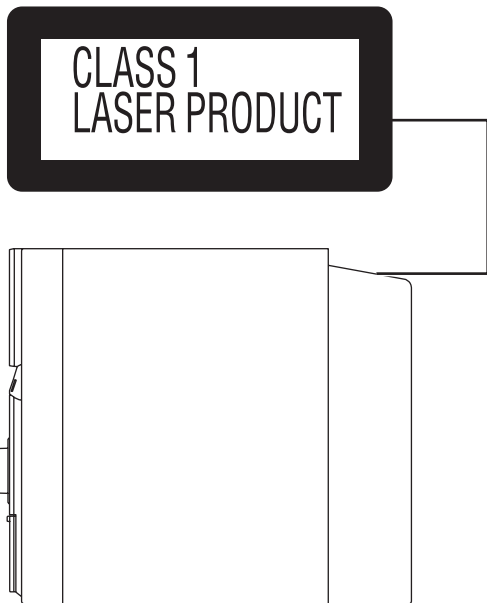

CAUTION	- LASER RADIATION WHEN OPEN. DO NOT STARE INTO BEAM. FDA 21 CFR / Class II
CAUTION	- CLASS 1M VISIBLE AND INVISIBLE LASER RADIATION WHEN OPEN. DO NOT VIEW DIRECTLY WITH OPTICAL INSTRUMENTS. IEC60825-1 +A2/ Class 1M
WARNING	- CLASS 1M SYNULIG OCH OSYNULIG LASERSTRÅLNING NÄR DENNA DEL ÄR ÖPPNAD. BETRÄKTA EJ STRÅLEN DIREKT GENOM OPTISKT INSTRUMENT.
FORSIGTIG	- SYNULIG OG OSYNULIG LASERSTRÅLING KLASS 1M. NÄR LÅGET ER ÅBENT. UNDGÅ AT SE LIGE PÅ MED OPTISKE INSTRUMENTER.
VARO!	- AVATTAESSA OLET ALTIINAN LUOKAN 1M NÄKYVÄÄ JA NÄKYMÄTÖNTÄ LASERSÄTEILVÄ. ÄLÄ KATSO OPTISELLÄ LAITTEELLA SUORAN SÄTEESSEEN.
VORSICHT	- SICHTBARE UND UNSICHTBARE LASERSTRAHLUNG KLASSE 1M. WENN ABDECKUNG GEÖFFNET. NICHT DIREKT MIT OPTISCHEN INSTRUMENTEN BETRACHTEN.
ATTENTION	- RAYONNEMENT LASER VISIBLE ET INVISIBLE. CLASSE 1M. EN CAS D'OUVERTURE. NE PAS REGARDER DIRECTEMENT À L'ŒIL DES INSTRUMENTS D'OPTIQUE.
注意	- ここを開くと可視及び不可視レーザー光が出ます。 ビームを見たり、覗いたりしないでください。
注意	- 打开时有可见及不可见激光辐射。避免光束照射。 GB7241.1-2001/GB 类 ROLXS0075

Усередені виробу

ЦЕЙ АПАРАТ ПРИЗНАЧЕНИЙ ДЛЯ ВИКОРИСТАННЯ У ПОМІРНИХ КЛІМАТИЧНИХ УМОВАХ

Штепсельну розетку потрібно встановити біля обладнання та забезпечити вільний доступ до неї.
Штепсельна вилка шнура живлення повинна бути готова до використання.
Щоб повністю відключити цей пристрій від мережі живлення змінного струму, вийміть штепсельну вилку зі штепсельної розетки.

Цей виріб може приймати радіоперешкоди, що створюються мобільними телефонами під час їх використання. Якщо такі перешкоди є помітними, будь ласка, збільшіть відстань між виробом та мобільним телефоном.

УВАГА!
У ЦЬОМУ ВИРОБІ ЗАСТОСОВАНО ЛАЗЕР. ВИКОРИСТАННЯ ОРГАНІВ КЕРУВАННЯ АБО РЕГУЛЮВАННЯ ЧИ ВИКОНАННЯ ПРОЦЕДУР ІНШИХ, НІЖ ЗАЗНАЧЕНО ТУТ, МОЖЕ ПРИЗВЕСТИ ДО НЕБЕЗПЕЧНОГО РАДІОАКТИВНОГО ВИПРОМІНЮВАННЯ. НЕ ВІДКРИВАЙТЕ КРИШОК І НЕ ВИКОНУЙТЕ РЕМОНТ САМОСТІЙНО. ЗВЕРТАЙТЕСЬ ЗА ОБСЛУГОВУВАННЯМ ДО КВАЛІФІКОВАНОГО ПЕРСОНАЛУ.

УВАГА!
ЩОБ УНИКНУТИ РИЗИКУ ВИНИКНЕННЯ ПОЖЕЖІ, УРАЖЕННЯ ЕЛЕКТРИЧНИМ СТРУМОМ АБО ПОШКОДЖЕННЯ ВИРОБУ:
• ЗАПОБІГАЙТЕ ПОТРАПЛЯННЮ НА ПРИСТРІЙ ДОШОВИХ КРАПЕЛЬ, ВОЛОГИ АБО БРИЗОК, ТА НЕ СТАВТЕ НА ПРИСТРІЙ ПРЕДМЕТИ, НАПОВНЕНІ ВОДОЮ, НАПРИКЛАД, ВАЗИ ТОЩО.
• ВИКОРИСТОВУЙТЕ ТІЛЬКИ РЕКОМЕНДОВАНІ ПРИЛАДДА.
• НЕ ЗНИМАЙТЕ КРИШКУ (ЧИ ЗАДНЮ ПАНЕЛЬ); ВСЕРЕДИНІ НЕМАЄ ДЕТАЛЕЙ, ЯКІ ПОТРЕБУЮТЬ ОБСЛУГОВУВАННЯ АБО МОЖУТЬ БУТИ ПОЛОГОДЖЕНІ КОРИСТУВАЧЕМ. ДОВІРЯЙТЕ РОБОТИ З РЕМОНТУ ТА ОБСЛУГОВУВАННЯ ТІЛЬКИ КВАЛІФІКОВАНИМ СПЕЦІАЛІСТАМ.

УВАГА!
• НЕ ВСТАНОВЛЮЙТЕ І НЕ РОЗМІЩУЙТЕ ЦЕЙ АПАРАТ У КНИЖКОВІЙ ШАФІ, ВБУДОВАНИХ МЕБЛЯХ АБО В ІНШОМУ ОБМЕЖЕНОМУ ПРОСТОРІ. ПЕРЕКОНАЙТЕСЬ, ЩО АПАРАТ ДОБРЕ ВЕНТИЛЮЄТЬСЯ. ДЛЯ ЗАПОБІГАННЯ НЕБЕЗПЕКИ УРАЖЕННЯ ЕЛЕКТРИЧНИМ СТРУМОМ АБО ВИНИКНЕННЯ ПОЖЕЖІ ВНАСЛІДОК ПЕРЕГРІВУ, ПЕРЕКОНАЙТЕСЬ, ЩО ЗАВІСКИ ЧИ БУДЬ-ЯКІ ІНШІ МАТЕРІАЛИ НЕ ЗАГОРОДЖУЮТЬ ВЕНТИЛЯЦІЙНІ ОТВОРИ.
• НЕ ЗАГОРОДЖУЙТЕ ВЕНТИЛЯЦІЙНІ ОТВОРИ ГАЗЕТАМИ, СКАТЕРТИНАМИ, ЗАВІСКАМИ ТА ПОДІБНИМИ ПРЕДМЕТАМИ.
• НЕ СТАВТЕ ДЖЕРЕЛА ВІДКРИТОГО ПОЛУМ'Я, НАПРИКЛАД, ЗАПАЛЕНІ СВІЧКИ, НА АПАРАТ.
• ЛІКВІДУЙТЕ БАТАРЕЙКИ ЕКОЛОГІЧНО ПРИЙНЯТИМ СПОСОБОМ.

-За наявності цього знаку-

Інформація щодо утилізації в країнах, які не входять в Європейський Союз



Даний символ дійсний тільки на території Європейського Союзу.
При потребі утилізації даного виробу зверніться до місцевого керівництва або дилера щодо правильного методу її здійснення.

Інформація для покупця

Назва продукції:	DVD-стереосистема
Назва країни виробника:	Головний блок : Малайзія Динаміки: Малайзія
Назва виробника:	Мацущіта Електрик Індастріал Ко., Лтд.
Юридична адреса:	1006 Кадома, Осака, Японія
Дата виготовлення: Можна уточнити рік та місяць за серійним номером у табличці. Приклад маркіровки—Серійний номер № XX6AXXXXXX (X-будь-яка цифра чи буква) Рік: третя цифра серійного номера (6—2006, 7—2007, ...) Місяць: четверта буква серійного номера (A—січень, B—лютий, ..., L—грудень) Примітка: Вересень може бути вказаний як "S" замість "I".	
Додаткова інформація:	Будь ласка, уважно прочитайте інструкцію з експлуатації.

Встановлений виробником відповідно до п. 2 ст. 5 федерального закону "Про захист прав споживачів" термін служби цього виробу дорівнює 7 рокам з дати виготовлення, за умови, що виріб використовується у суворій відповідності до дійсної інструкції з експлуатації та технічних стандартів, що застосовуються до цього виробу.

Застережні заходи

Розташування пристрою

Розташуйте пристрій на рівній поверхні, подалі від прямих сонячних променів, джерел високої температури, вологості та надмірної вібрації. Ці фактори можуть пошкодити корпус та інші компоненти пристрою і скоротити строк його служби.

Щоб не допустити спотворення звуку і виникнення небажаних звукових ефектів, розмістіть його не менше, ніж за 15 см від поверхні стіни.

Не кладіть важкі предмети на пристрій.

Живлення

Не використовуйте джерела живлення високої напруги. Це може призвести до перенапруги пристрою та викликати пожежу.

Не використовуйте джерела живлення постійного струму. У важно перевірте джерело живлення перед тим, як встановлювати пристрій на борту судна або в будь-якому іншому місці, де використовується постійний струм.

Захист кабелю живлення змінного струму

Перевірте, чи кабель живлення змінного струму не пошкоджено та правильно під'єднано. Поганий контакт або пошкодження кабелю може призвести до пожежі або ураження електричним струмом. Не смикайте, не згинайте кабель та не ставте на нього важкі предмети.

Щоб витягнути кабель з розетки, візьміться міцно за штепсельну вилку та потягніть її. Смикання кабелю живлення змінного струму може призвести до ураження електричним струмом.

Не доторкайтесь до штепсельної вилки вологими руками. Це може призвести до ураження електричним струмом.

Сторонні предмети

Не допускайте потрапляння металевих предметів всередину пристрою. Це може призвести до ураження електричним струмом або несправної роботи пристрою.

Не допускайте проникнення рідини всередину пристрою. Це може призвести до ураження електричним струмом або несправної роботи пристрою. Якщо це трапилось, негайно від'єднайте пристрій від мережі живлення та зверніться до магазину, в якому Ви його придбали.

Не розпилюйте засоби від комах або тарганів на пристрій або всередину. Такі засоби містять легкозаймисті гази, що можуть спалахнути в разі потрапляння у пристрій.

Обслуговування

Не намагайтеся відремонтувати пристрій власноруч. Якщо звук стає переривчастим, не спрацьовують світлові індикатори, з'являється дим або виникає будь-яка інша проблема, яка не згадується в цих інструкціях, від'єднайте кабель живлення змінного струму від настінної розетки та зверніться до магазину, в якому Ви придбали цей пристрій, або до авторизованого центру обслуговування. Наслідками ремонту, розбирання та переладнання пристрою некваліфікованими спеціалістами може стати ураження електричним струмом або пошкодження пристрою.

Щоб подовжити строк служби пристрою, від'єднайте його від мережі живлення, коли він не використовується протягом тривалого часу.

Розміщення динаміків

Динаміки спроектовані ідентично, отже немає потреби у вивірці лівого або правого каналу.

УКРАЇНСЬКА



Попередження

- Використовуйте динаміки лише з рекомендованою системою. В іншому випадку можливе пошкодження підсилювача та динаміків, а також виникнення пожежі. В разі пошкодження або різкої зміни в роботі апарата зверніться до спеціаліста.
- Не прикріплюйте ці динаміки до стін чи стелі.

Використовуйте тільки колонки, які входять у комплект апарата

- Використання інших колонок може призвести до пошкодження апарата або до спотворення відтворюваного звуку.
- Розташовуйте динаміки на плоскій стійкій поверхні. Якщо це неможливо, Вам необхідно взяти належні заходи для запобігання їх падінню.

При появі на телевізорі незрозумілих кольорів.

За конструкцією передні колонки призначені для використання поблизу телевізора, проте з деякими телевізорами або поєднаннями налаштувань це може негативно впливати на зображення.

У такому випадку вимкніть телевізор приблизно на 30 хвилин.

Функція демагнітизації телевізора повинна усунути проблему. Якщо ця проблема залишається, розташуйте колонки на більшій віддалі від телевізора.

Примітка:

- Для забезпечення належної вентиляції динаміки слід встановлювати на відстані щонайменше 10 мм від системи.
- Динаміки можуть зазнати пошкоджень та їх строк експлуатації може скоротитися, якщо протягом тривалого часу прослуховувати звук на високій гучності.
- Зменште гучність звуку в наступних випадках для уникнення пошкодження динаміків.
 - Коли відтворюється викривлений звук.
 - Коли динаміки відтворюють незвичайний шум (свистіння) у разі використання мікрофона або програвача, шуми під час прослуховування радіопрограм FM-діапазону або постійні сигнали від осцилятора, пробного диска чи електронних інструментів.
 - Під час регулювання якості звучання.
 - Під час вмикання чи вимикання пристрою.
- Для уникнення пошкодження динаміків, не торкайтеся куполів динаміків, якщо Ви зняли сітку.

Підготуйте пульт дистанційного керування

- Вставте батарейки таким чином, щоб полюси (+ та -), відповідали позначенням на пульті ДК.

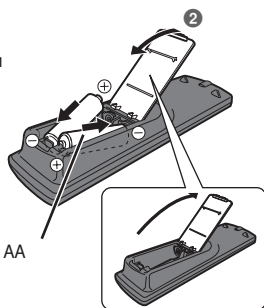

Не рекомендується:

- змішувати старі та нові батарейки.
- використовувати різні типи батарейок одночасно.
- розбирати батарейки або замикати їхні контакти.
- перезаряджати лужні або марганцеві батарейки.
- використовувати батарейки з пошкодженим покриттям.

Неправильне поводження з батарейками може призвести до витoku електроліту, що може істотно пошкодити пульт ДК.

Виймайте батарейки, якщо пульт ДК не використовується впродовж тривалого часу. Зберігайте їх у прохолодному і темному місці.

■ Використання

Направте на приймач сигналу з пульта ДК (→ стор. 10), уникаючи перешкоди, максимум із віддалі 7 метрів від передньої панелі апарата.

УВАГА

Якщо батарейка встановлена неправильно, існує небезпека вибуху. Замінійте її тільки на аналогічну батарейку або батарейку подібного типу, відповідно до рекомендацій виробника обладнання. Використані батарейки утилізуйте згідно з інструкціями компанії-виробника.

- Не використовуйте акумуляторні батарейки.
- Не допускайте нагрівання чи контакту батарей з полум'ям.
- Не залишайте батарею(-) в машині під прямим сонячним промінням на тривалий термін із закритими вікнами та дверима.

Функція DEMO



■, -DEMO

Коли апарат ввімкнено вперше, на дисплеї може з'явитись демонстраційний екран його функцій.

Якщо налаштування демонстрації вимкнено, можна показати демонстрацію, вибравши "DEMO ON" (ДЕМО УВІМК).

Натисніть та утримуйте [■, -DEMO].

Зображення на дисплеї змінюється кожного разу після натиснення та утримання кнопки. DEMO OFF ↔ DEMO ON

Для зменшення енергоспоживання в режимі очікування виберіть "DEMO OFF" (ДЕМО ВИМК).

RQTV0267

Список із кодами мов					
Абхазька:	6566	Йоруба:	8979	Сербо-хорватська:	8372
Азербайджанська:	6590	Казахська:	7575	Сербська:	8382
Аймара:	6589	Камбоджійська:	7577	Сингальська:	8373
Албанська:	8381	Каннада:	7578	Сіндхі:	8368
Амегарік:	6577	Каталанська:	6765	Словацька:	8375
Англійська:	6978	Кашмірська:	7583	Словенська:	8376
Арабська:	6582	Кечуа:	8185	Сомалі:	8379
Ассамська:	6583	Киргизька:	7589	Суахілі:	8387
Афар:	6565	Китайська:	9072	Сунданська:	8385
Африкаанс:	6570	Корейська:	7579	Тагальська:	8476
Бангладеська, Бангла:	6678	Корсіканська:	6779	Таджицька:	8471
Баскська:	6985	Курдська:	7585	Тайська:	8472
Башкирська:	6665	Кхоса:	8872	Тамільська:	8465
Білоруська:	6669	Лаоська:	7679	Татарська:	8484
Бірманська:	7789	Латвійська, латиська:	7686	Тві:	8487
Біхарі:	6672	Латинська:	7665	Телугу:	8469
Болгарська:	6671	Литовська:	7684	Тібетська:	6679
Бретонська:	6682	Лінгала:	7678	Тігрін'я:	8473
Бутанська:	6890	Македонська:	7775	Тонганська:	8479
В'єтнамська:	8673	Малагасійська:	7771	Турецька:	8482
Вірменська:	7289	Малайська:	7783	Туркменська:	8475
Волап'юк:	8679	Малаямська:	7776	Угорська:	7285
Волоф:	8779	Мальтійська:	7784	Уельська:	6789
Галісійська:	7176	Маорі:	7773	Узбецька:	8590
Голландська:	7876	Маратхі:	7782	Українська:	8575
Гренландська:	7576	Молдавська:	7779	Урду:	8582
Грецька:	6976	Монгольська:	7778	Фарерська:	7079
Грузинська:	7565	Науру:	7865	Фіджі:	7074
Гуарані:	7178	Непальська:	7869	Фінська:	7073
Гуджараті:	7185	Німецька:	6869	Французька:	7082
Датська:	6865	Норвезька:	7879	Фризька:	7089
Есперанто:	6979	Орія:	7982	Хауса:	7265
Естонська:	6984	Панджабі:	8065	Хінді:	7273
Єврейська:	7387	Перська:	7065	Хорватська:	7282
Зулуська:	9085	Польська:	8076	Чеська:	6783
Идиш:	7473	Португальська:	8084	Шведська:	8386
Індонезійська:	7378	Пушту:	8083	Шона:	8378
Інтерлінгва:	7365	Ретороманська:	8277	Шотландська:	7168
Ірландська:	7165	Російська:	8285	Яванська:	7487
Ісландська:	7383	Румунська:	8279	Японська:	7465
Іспанська:	6983	Самоанська:	8377		
Італійська:	7384	Санскрит:	8365		

Просте встановлення

Здійснення підключень

Під'єднуйте кабель живлення змінного струму лише після того, як були підключені всі інші пристрої.

Енергозбереження

Апарат споживає незначну кількість енергії, навіть коли він перебуває у режимі очікування (прибл. 0,7 Вт). Для економії електроенергії вимикайте апарат від мережної розетки, якщо він не буде використовуватись упродовж довгого часу. Після повторного підключення апарата слід буде заново зробити деякі настройки пам'яті.

УКРАЇНСЬКА

Підключення антени

■ Рамкова антена AM-діапазону

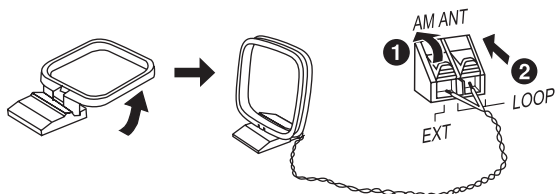

Встановіть антену вертикально на підставці.

■ Кімнатна антена FM-діапазону

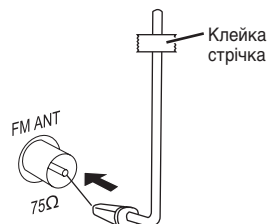

Закріпіть антену у місці найкращого прийому сигналу за допомогою клейкої стрічки.

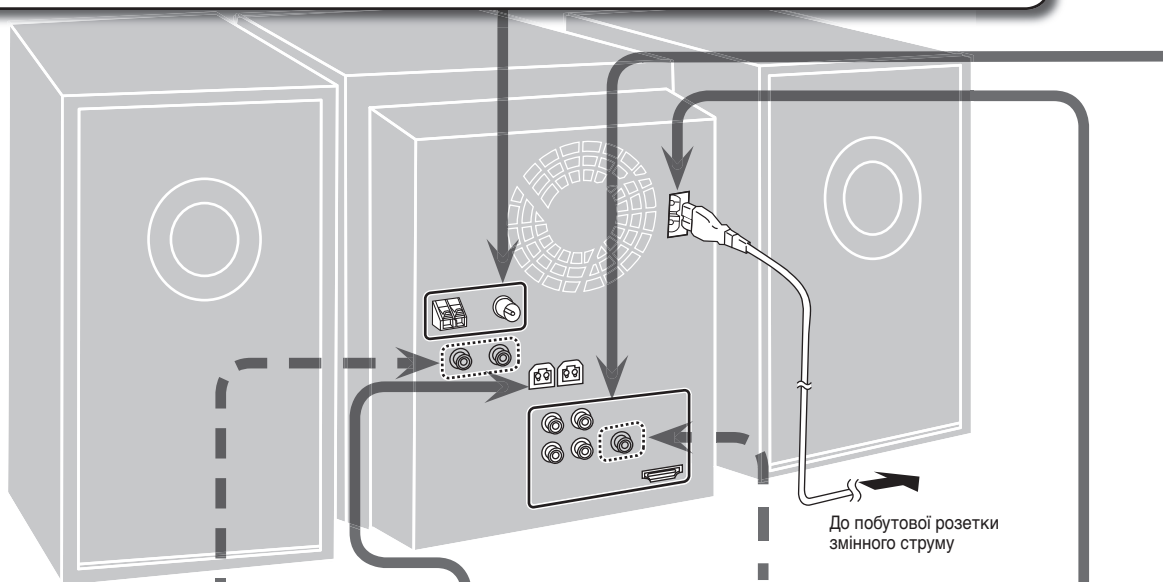

Детальнішу інформацію щодо під'єднання до входу AUX див. у розділі "Підключення до іншого зовнішнього пристрою" на стор. 27.

Детальнішу інформацію щодо під'єднання до виходу DIGITAL OUT див. у розділі "Цифровий вихідний сигнал" на стор. 28.

Підключення динаміків

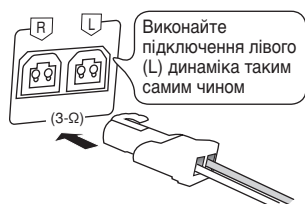

Неправильне підключення може спричинити пошкодження апарата.

Підключення до джерела живлення

Установка з'єднувача в гніздо

Навіть якщо з'єднувач повністю вставлений в гніздо, то залежно від типу гнізда частина з'єднувача може виступати, як показано на малюнку. Проте це не спричиняє жодних проблем із використанням апарата.

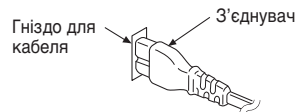

Примітка:

- Шнур живлення ЗС, що додається до комплекту, призначений для використання лише з цим апаратом.
- Не використовуйте шнур живлення змінного струму від іншого обладнання.

RQTV0267

Підключення кабелів для передачі відеосигналу

- Не підключайте пристрій через відеомагнітофон.
- Завдяки системі захисту від копіювання зображення може не відтворюватися належним чином.
- Перед підключенням вимкніть телевізор та зверніться до інструкцій з використання телевізора.

■ Телевізор з компонентними відеовходами COMPONENT VIDEO IN

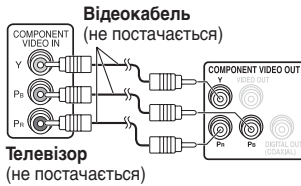

COMPONENT VIDEO OUT термінал

Підключення за допомогою цих терміналів виводить окремо сигнали колірності (Pb/Pr) та сигнал яскравості (Y) доягнення високої точності відтворення кольорів.

- Опис терміналів компонентного відеовходу залежить від телевізора або монітора (приклад: Y/Pb/Pr, Y/B-Y/R-Y, Y/Cb/Cr).
- Підключайте до терміналів однак-ового кольору.

Для перегляду відео з прогресивною розгорткою

Підключіть телевізор, сумісний з прогресивним виходом.

- 1 Виставте "VIDEO PRIORITY" на "OFF" (→ стор. 21, Закладка "HDMI").
- 2 Виставте "VIDEO FORMAT" на "480p" або "576p", а тоді виконайте вказівки на екрані меню (→ стор. 18, Меню функцій).

■ Телевізор із терміналом HDMI

Телевізор із підтримкою HDMI (не постачається)

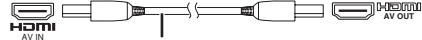

Кабель HDMI (не постачається)

Використовуйте підключення HDMI за допомогою одного кабелю для отримання вищої якості звучання та зображення.

- Встановіть "VIDEO PRIORITY" на "ON" та "AUDIO OUT" на "ON" (→ стор. 21, Закладка "HDMI").
- Встановіть "VIDEO FORMAT" (→ стор. 18).

VIERA Link ("HDAVI Control™")

Якщо Ваш телевізор Panasonic підтримує стандарт VIERA Link, Ви можете здійснювати керування телевізором за допомогою стереосистеми і навпаки (→ стор. 28, Користування VIERA Link "HDAVI Control™").

Примітка:

- Рекомендуємо використовувати кабель Panasonic HDMI. [Позначення рекомендованих кабелів: RP-CDHG15 (1,5 м), RP-CDHG30 (3,0 м), RP-CDHG50 (5,0 м), тощо]
- Забороняється використовувати кабелі, не сумісні з HDMI.

■ Телевізор з відеовходом VIDEO IN

Телевізор (не постачається) Звичайні відеокабелі (постачається)

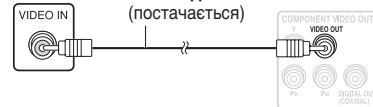

Під'єднання додаткових антен

Якщо прийом радіосигналу занадто слабкий, використовуйте зовнішню антену.

Примітка:

- Коли пристрій не використовується, від'єднуйте зовнішню антену.
- Не використовуйте зовнішню антену під час грози.

Зовнішня FM-антена



- Від'єдняйте кімнатну антену FM-діапазону.
- Антену повинен встановлювати кваліфікований спеціаліст.

Зовнішня AM-антена

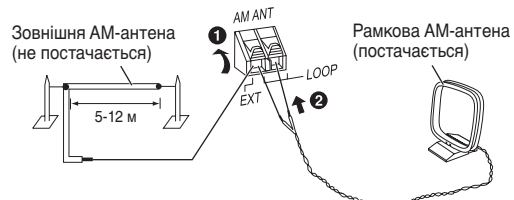

- Натягніть вініловий дріт вздовж вікна або в іншому зручному місці.
- Залишайте рамочну антену під'єднаною.

Здійснення швидкої настройки QUICK SETUP

Завдяки меню QUICK SETUP Ви можете виконати необхідні налаштування. Увімкніть телевизор та оберіть у його параметрах відповідний вхідний відеосигнал.

УКРАЇНСЬКА

<p>1</p>  <p>Увімкніть пристрій.</p>	<p>2</p> <p>DVD/CD</p>  <p>Виберіть відповідний режим, натиснувши кнопку "DVD/CD".</p>	<p>3</p> <p>SETUP</p>  <p>З'являється меню QUICK SETUP (ШВИДКЕ НАСТРОЮВАННЯ).</p>	<p>4</p>  <p>Виконуйте вказівки на екрані та настройте пристрій.</p>	<p>5</p> <p>OK</p>  <p>Завершіть роботу в меню QUICK SETUP (ШВИДКЕ НАСТРОЮВАННЯ).</p>	<p>6</p> <p>SETUP</p>  <p>Натисніть для виходу з меню.</p>
--	--	---	--	---	--

Щоб змінити ці настройки пізніше

Виберіть пункт "QUICK SETUP" на закладці "OTHERS" (→ стор. 21).

■ Інформація про настройки					
<p>Мова меню Виберіть мову для екранних повідомлень.</p>	<ul style="list-style-type: none"> • ENGLISH • РУССКИЙ 	<ul style="list-style-type: none"> • FRANÇAIS • MAGYAR 	<ul style="list-style-type: none"> • ESPAÑOL • ČESKY 	<ul style="list-style-type: none"> • DEUTSCH • POLSKI 	
<p>Тип телевизора Виберіть згідно з типом телевизора.</p>	<ul style="list-style-type: none"> • STANDARD • PROJECTION 	<ul style="list-style-type: none"> • CRT • PLASMA 	<ul style="list-style-type: none"> • LCD 		
<p>Формат зображення телевизора Виберіть настройки, які потрібні Вам та підтримуються Вашим телевизором.</p>	<ul style="list-style-type: none"> • 4:3 PAN&SCAN • 16:9 NORMAL 	<ul style="list-style-type: none"> • 4:3 LETTERBOX • 16:9 SHRINK 	<ul style="list-style-type: none"> • 4:3 ZOOM • 16:9 ZOOM 		
<p>Цифровий вивід PCM Оберіть максимальну частоту стробування "PCM OUTPUT". Перевірте обмеження цифрового входу на обладнанні, що приєднується.</p>	<ul style="list-style-type: none"> • UP TO 48kHz 	<ul style="list-style-type: none"> • UP TO 96kHz 			

• Підкреслені позиції у наведеній вище таблиці є заводськими настройками.

Правила поводження з лотком і диском

Недотримання наведених далі вказівок може призвести до пошкодження пристрою.

Від'єднання штепсельної вилки

Натисніть кнопку [⏻], щоб вимкнути пристрій. Вийміть штепсельну вилку лише після повного вимкнення дисплея.

Правила поводження з лотком

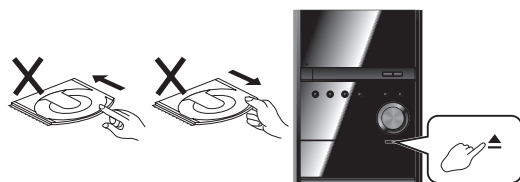

- Завжди натискайте кнопку [▲], щоб вставити або вийняти диск.
- Не штовхайте і не тягніть лоток рукою, тому що це може призвести до нещасного випадку.

Встановлення диска

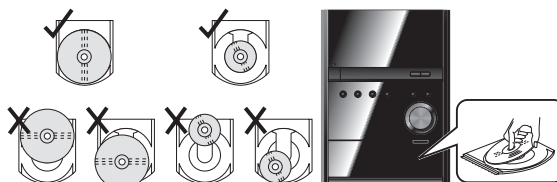

- Правильно вставте диск етикеткою догори, як показано на малюнку.
- Вкладайте лише по одному диску до кожного лотка.

Застереження щодо користування дисками

- Не прикріплюйте наклейки та етикеток на диски. (Це може призвести до їх деформування).
- Не робіть на титульній поверхні дисків написи кульковою ручкою або іншими засобами для писання.
- Не використовуйте для чищення дисків розпилювачі, бензин, розчинники, рідини для зняття статичного заряду і т.ін.
- Не використовуйте з дисками пристрої для захисту від стирання або обгортки.

- Не використовуйте наступні диски:
 - Диски з залишками клейкої речовини від наклейок або етикеток (наприклад, диски взяті на прокат і т.ін.).
 - Деформовані диски або диски з тріщинами.
 - Диски неправильної форми, наприклад, у вигляді серця.

■ Чищення дисків

Чистіть вологою ганчіркою, а тоді протріть сухою.





RQTV0267

Інформація про диск

Диски, придатні для відтворення

■ Комерційні диски

Диск	Логотип	У цій інструкції позначено	Примітки
DVD-Video		DVD-V	Диски з фільмами і музикою високої якості.
Video CD		VCD	Музичні диски з даними у форматі відео. У тому числі диски у форматі SVCD (Відповідно до IEC62107).
CD		CD	Музичні диски.

■ Записані диски (○: Відтворення можливе, —: Відтворення неможливе)

Диск	Логотип	Записаний з допомогою пристрою запису на DVD тощо.		Записаний з допомогою персонального комп'ютера тощо.					Фіналізація ^{×6}
		DVD-VR ^{×2}	DVD-V ^{×4}	WMA	MP3	JPEG	MPEG4 ^{×8}	DivX ^{×9}	
DVD-RAM		○	—	—	○	○	○	○	Необов'язково
DVD-R/RW		○	○	—	○	○	○	○	Обов'язково
DVD-R DL		○ ^{×3}	○	—	—	—	—	—	Обов'язково
+R/+RW	—	—	(○) ^{×5}	—	—	—	—	—	Обов'язково
+R DL	—	—	(○) ^{×5}	—	—	—	—	—	Обов'язково
CD-R/RW ^{×1}	—	—	—	○	○	○	○	○	Обов'язково ^{×7}

• У деяких випадках відтворення перелічених вище дисків буває неможливим залежно від типу диска, стану запису, способу запису або способу створення файлів (⇒ стор. 22, Поради щодо запису дисків даних).

^{×1} Цей пристрій може відтворювати диски CD-R/RW, записані у форматі CD-DA або Video CD.

^{×2} Диски, записані з використанням пристроїв запису на DVD або DVD-відеокамер тощо, які відповідають вимогам формату відеозапису версії 1.1 (уніфікований стандарт запису відеосигналів).

^{×3} Диски, записані з використанням пристроїв запису на DVD або DVD-відеокамер, що відповідають вимогам формату відеозапису версії 1.2 (уніфікований стандарт запису відеосигналів).

^{×4} Диски, записані з використанням пристроїв запису на DVD або DVD-відеокамер, що працюють у форматі DVD-Video.

^{×5} Запис здійснено в іншому форматі, ніж формат DVD-Video, тому деякі функції недоступні.

^{×6} Процес, який дозволяє відтворювати файли з використанням сумісного обладнання. Щоб відтворити на цьому пристрої диск, позначений як "Обов'язково", диск слід спершу фіналізувати на пристрої, на якому було здійснено запис.

^{×7} Функція завершення сеансу також працюватиме.

^{×8} Дані формату MPEG 4, записані за допомогою відеокамер Panasonic SD або пристроїв запису на DVD [які відповідають вимогам SD VIDEO (стандарт ASF)/відеосистем запису і відтворення файлів MPEG4 (проста конфігурація)/ аудіосистем типу G.726].

^{×9} Функції, додані з допомогою DivX Ultra, не підтримуються.

Примітка про використання диска типу DualDisc

Сторона диска DualDisc, на якій записані аудіодані, не відповідає вимогам формату цифрового аудіо компакт-диска (CD-DA), тому ці дані можуть не відтворюватися.

■ Диски, що не відтворюються в цьому пристрої

Формат DVD-RW версії 1.0, диски у форматах DVD-Audio, DVD-ROM, CD-ROM, CDV, CD-G, SACD, Photo CD, DVD-RAM, які неможливо вийняти з упаковки, диски DVD-RAM 2,6 Гб та 5,2 Гб та "Chaoyi VCD", які доступні у продажу, диски у форматах CVD, DVCD та SVCD включно, які не відповідають стандарту IEC62107.

■ Відеосистеми

- Даний апарат може відтворювати диски системи PAL та NTSC, однак Ваш телевізор повинен відповідати системі диска.
- Диски системи PAL неможливо відтворити належним чином на телевізорах NTSC.
- Даний апарат не конвертує сигнали NTSC у PAL 60 для перегляду на телевізорах PAL (⇒ стор. 20, "NTSC DISC OUT" на вкладці "VIDEO").

Огляд елементів керування

Головний блок

Номер сторінки, на якій можна знайти додаткову інформацію, вказано у дужках. Кнопки, позначені як ❶, функціонують аналогічно засобам управління на пульті дистанційного управління.

УКРАЇНСЬКА

Індикатор живлення змінного струму [AC IN]
Цей індикатор горить, коли апарат підключений до мережі електроживлення змінного струму.

❶ **Перемикач режимів роботи stand/by/on (очікування/ввімкнено) [ON/OFF]**
Натисніть вимикач, щоб переключити апарат з режиму "ввімкнено" у режим очікування і навпаки. Навіть у режимі очікування апарат споживає невелику кількість електроенергії.

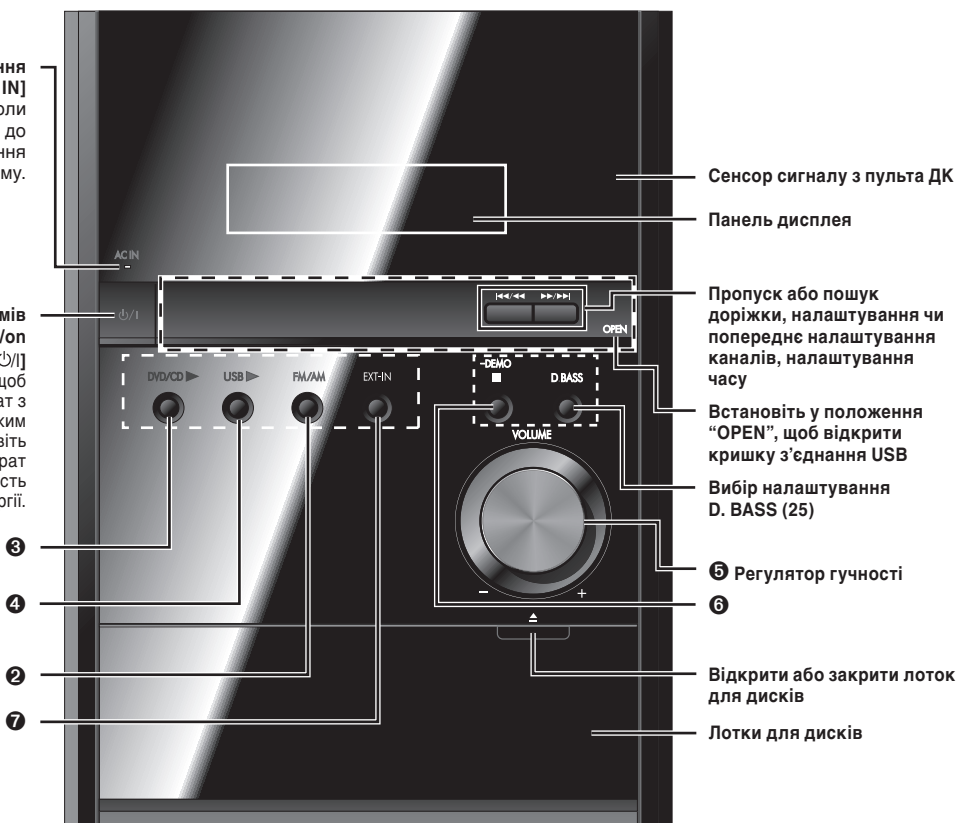

Гніздо для мікрофона (27)

Гніздо музичного входу (27)



Гніздо для підключення навушників (3,5)
Намагайтеся не слухати музику впродовж тривалого часу, щоб запобігти пошкодженню слуху. Надлишковий звуковий тиск у навушниках може спричинити втрату слуху.
Тип штекера: Ø3,5 мм стерео (не постачається)

Регулятор гучності мікрофона (24)

Порт USB (26)



RQTV0267

Пульт ДК

Кнопки, позначені як ❶, функціонують аналогічно засобам управління на самому апараті.

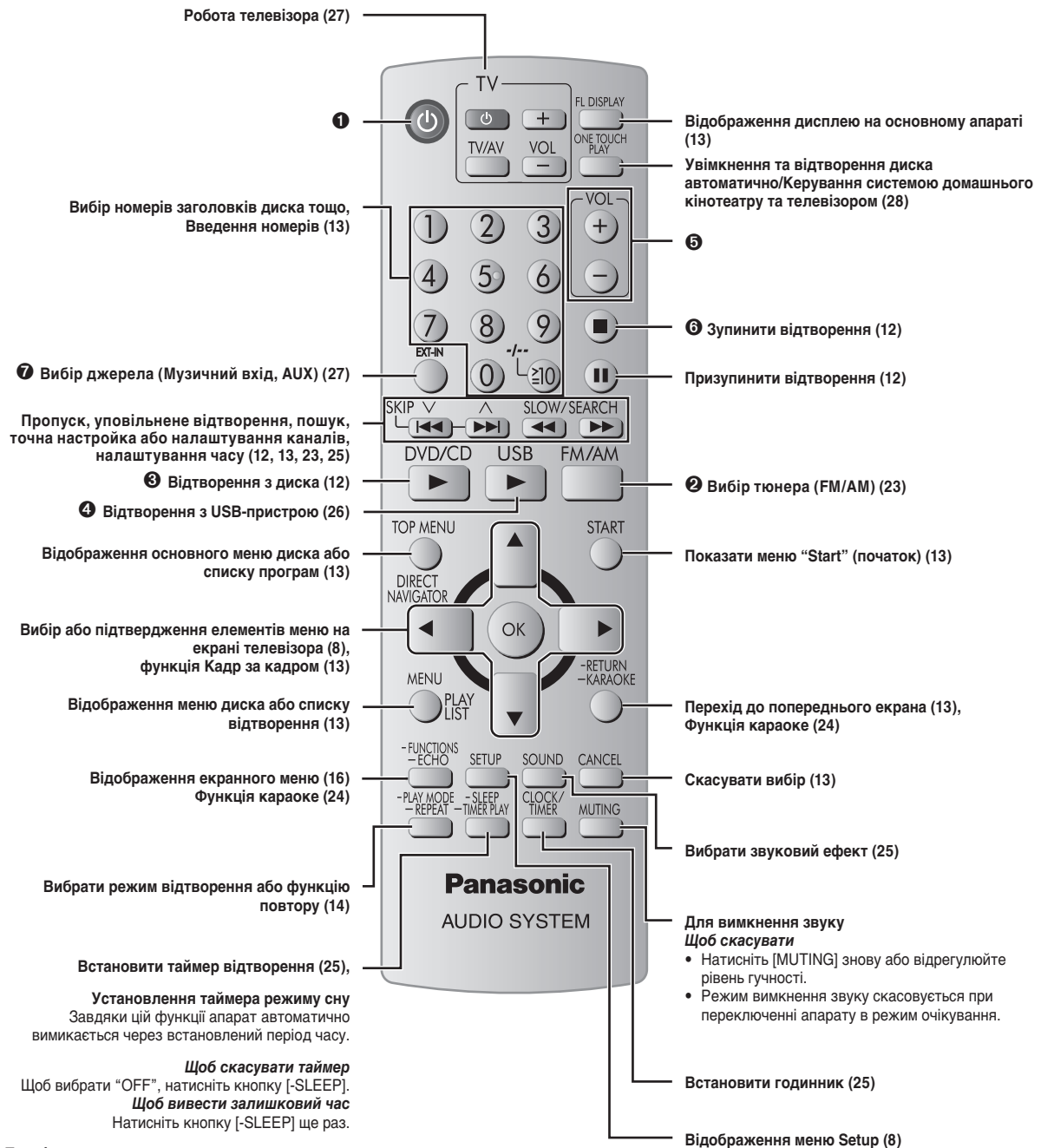

Примітка:

- Таймери відтворення та сну можуть бути використаними разом, як і таймери запису та сну.
- Таймер сну завжди має пріоритет. Переконайтесь, що настройки таймерів не перекриваються.

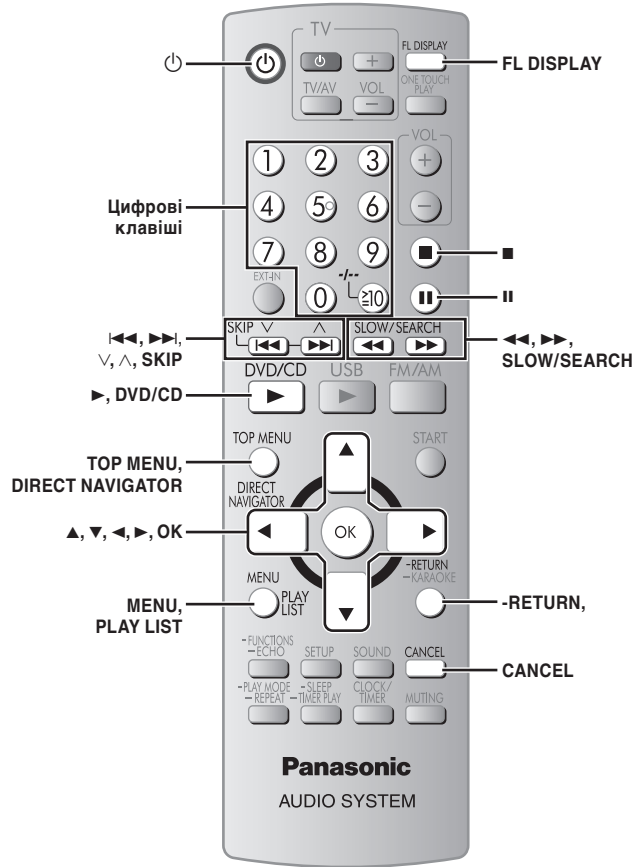

1

Відкрийте лоток.
Пристрій вмикається.
Завантажте диск у лоток.

Приклад: **DVD-VR**

Перш ніж використовувати диск, вийміть його з упаковки.

2

Закрийте лоток.

3

Почніть відтворення.

Зупинення

Місце зупинення вноситься до пам'яті пристрою, а на дисплеї відображається напис "RESUME".

- Натисніть **[▶, DVD/CD]**, щоб поновити відтворення.
- Натисніть **[■]** ще раз, щоб скасувати поновлення відтворення з цього місця.

Пошук (під час відтворення запису)

SLOW/SEARCH

- Швидкість відтворення можна збільшувати в 5 разів.
- Натисніть клавішу **[▶, DVD/CD]**, щоб повернутися до звичайного режиму відтворення.

Призупинення відтворення

Натисніть кнопку **[▶, DVD/CD]**, щоб поновити відтворення.

Сповільнене відтворення (під час паузи)

SLOW/SEARCH

- Швидкість відтворення можна збільшувати в 5 разів.
- **VCD** Сповільнене відтворення можливе лише вперед.
- Окрім **MPEG4 DivX**.
- Натисніть клавішу **[▶, DVD/CD]**, щоб повернутися до звичайного режиму відтворення.

RQTV0267

Пропуск

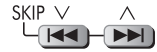

WMA MP3 JPEG MPEG4 DivX
[▲, ▼]: Пропуск групи.
[◀, ▶]: Пропуск вмісту.

Ця функція не доступна у режимі відтворення "За програмою" та "У довільному порядку" (⇒ стор. 14).

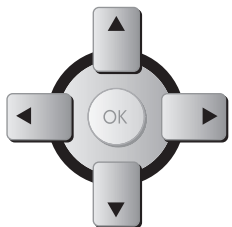

Покадрове відтворення (під час призупинення відтворення)



DVD-V DVD-VR
VCD Може виконуватись лише в прямому напрямку.

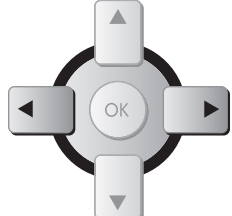

Введення цифр

DVD-V (Якщо відтворення зупинено)
DVD-VR VCD CD

Приклад, щоб ввести 12:
 [10] ⇒ [1] ⇒ [2]

VCD з функціями керування відтворенням (PBC)
 Натисніть [■], а потім кнопки з цифрами, щоб скасувати дію функцій PBC (керування відтворенням).

Вимкнення режиму цифр

CANCEL



Зміна екранних елементів

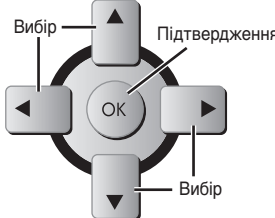

Повернення до попереднього меню

-RETURN
 -KARAOKE



Вибір меню дисків

TOP MENU **DVD-V** (Якщо відтворення зупинено)
 Відображає головне меню диска.

DIRECT NAVIGATOR **DVD-VR**
 Відображає список програм (⇒ стор.15).

MENU **DVD-V** (Якщо відтворення зупинено) **MPEG4 DivX**
 Відображає меню диска.

PLAY LIST **DVD-VR**
 Відтворює список записів (⇒ стор.15).

-RETURN -KARAOKE **VCD** з функціями керування відтворенням (PBC)
 Відображає меню диска.

Дисплей головного блоку

FL DISPLAY **DVD-V DVD-VR WMA MP3 MPEG4 DivX**
 Відображення часу ↔ Відображення інформації

JPEG
 SLIDE ↔ Відображення інформації

- Примітка:**
- **ДИСК ПРОДОВЖУЄ ОБЕРТАТИСЯ ПІД ЧАС ВІДОБРАЖЕННЯ МЕНЮ.**
 Натисніть [■] по завершенні операцій з пристроєм, щоб не подавати зайве навантаження на двигун пристрою та телевізійний екран.
 - На дисках +R/+RW загальна кількість заголовків може відобразитись неправильно.

Диски – Додаткові можливості відтворення

START

Використання меню "Start" (початок)

1 Натисніть кнопку [START] у режимі зупинки.

Приклад: **DVD-V**

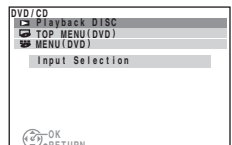

2 Натисніть [▲, ▼], а тоді [OK], щоб вибрати пункт.

Щоб вийти з екрана
 Натисніть [START].

Вибір екранного меню

Натисніть [▲, ▼], а тоді [OK], щоб підтвердити вибір.
 Потрібне джерело можна вибрати в меню "Input Selection".

- DVD/CD (⇒ стор. 12), FM та AM (⇒ стор. 23), AUX (TV) (⇒ стор. 27), USB (⇒ стор. 26) та MUSIC PORT (⇒ стор. 27).

Режим відтворення або меню можна увімкнути після вибору джерела.

Приклад: **DVD-V**

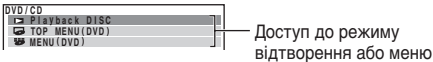

Для управління режимом відтворення можна також скористатися екранною панеллю.

Приклад: **DVD-V**





Програмне відтворення та відтворення у випадковому порядку

Натисніть кнопку [-PLAY MODE] у режимі зупинки або режимі "RESUME".

Приклад: **DVD-V**

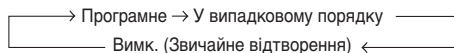

Щоб вийти з режиму програмного відтворення або відтворення у випадковому порядку у режимі зупинки.

Натисніть кнопку [-PLAY MODE] кілька разів.

- **DVD-V** Деякі об'єкти неможливо відтворити, навіть якщо ви запрограмували їх.
- Відтворення "Програмне" та "У випадковому порядку" можливе лише у межах обраного каталогу "AUDIO", "PICTURE" та "VIDEO".

Програмне відтворення (до 30 записів)

1 Натисніть [▲, ▼], а тоді [OK], щоб вибрати пункт(и) для програмування.

- Натисніть [RETURN] для вибору одного з попередніх каталогів.
- Повторіть цей крок для програмування інших записів.

Приклад: **DVD-V**

DVD-V PROGRAM	
SELECT TITLE	TITLE CHAP.
TITLE 1	1
TITLE 2	2
TITLE 3	3
TITLE 4	4
TITLE 5	5
TITLE 6	6
TITLE 7	7
	8
	9
	10



DVD-V PROGRAM		
SELECT CHAPTER	TITLE	CHAP.
ALL	1	1
CHAP. 1	2	2
CHAP. 2	3	3
CHAP. 3	4	3
CHAP. 4	5	5
CHAP. 5	6	5
CHAP. 6	7	5
CHAP. 7	8	5
CHAP. 8	9	2
CHAP. 9	10	2

2 Натисніть [▶, DVD/CD].

Щоб вибрати всі елементи

Натисніть [▲, ▼] для вибору "ALL". Після цього натисніть [OK] знову, щоб підтвердити.

Щоб стерти вибрану програму

1. Натисніть [▶, ▲, ▼], щоб вибрати номер програми.
2. Натисніть [CANCEL].

Щоб стерти всю програму

Виберіть "CLEAR ALL" за допомогою клавіш [▶], а тоді натисніть клавішу [OK].

Програмування усіх записів скасовується також при вимкненні програвача, при відкриванні лотка для дисків або при виборі іншого джерела.

Відтворення у випадковому порядку

1 Натисніть [▲, ▼], а тоді [OK], щоб вибрати заголовок.

Приклад: **DVD-V**

DVD-V RANDOM	
SELECT TITLE	
TITLE 1	
TITLE 2	
TITLE 3	
TITLE 4	
TITLE 5	
TITLE 6	
TITLE 7	



DVD-V RANDOM	
SELECT TITLE	
* TITLE 1	
TITLE 2	
TITLE 3	
TITLE 4	
TITLE 5	
TITLE 6	
TITLE 7	

Натисніть [OK] знову, щоб скасувати вибір.

2 Натисніть [▶, DVD/CD].



Повторне відтворення

(Використовується лише за умови, коли може відобразитися час відтворення, що минув.)

(Під час відтворення)

Натисніть та утримуйте кнопку [-REPEAT] протягом деякого часу, щоб вибрати пункт, який слід повторити.

Приклад: **DVD-V**

TITLE (Заголовок) → CHAPTER (Глава) → OFF (Вимк.)

Для скасування, натисніть кнопку "OFF".

Елементи меню відобразатимуться у залежності від типу диску і режиму відтворення.

Диски — Відтворення дисків даних з використанням навігаційних меню

Відтворення дисків даних

Виберіть "DATA" у закладці "OTHERS" (→ стор. 21) для відтворення даних формату WMA, MP3, JPEG, MPEG4 або DivX.

WMA MP3 JPEG MPEG4 DivX

Відтворення пунктів меню (PLAYBACK MENU)

Екран "PLAYBACK MENU" з'являється, коли диск містить і відео (MPEG4/DivX), і інші формати (WMA/MP3/JPEG).

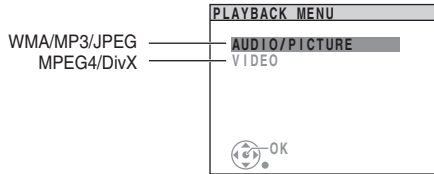

Натисніть [▲, ▼], а тоді [OK], щоб вибрати пункт "AUDIO/PICTURE" або "VIDEO".

MENU



Відтворення вибраного елемента

1 Натисніть [MENU].

Приклад:

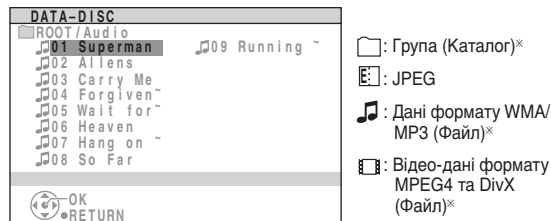

* У цій інструкції файли розглядаються як вміст, а каталоги – як групи.
Максимальна довжина назви файла або каталогу: приблизно 12 символів

2 Натисніть [▲, ▼], а тоді [OK], щоб вибрати групу.

3 Натисніть [▲, ▼], а тоді [OK], щоб розпочати відтворення вибраного вмісту.

Щоб вийти з екрана
Натисніть [MENU].

Відтворення дисків RAM і DVD-R/-RW (DVD-VR)

DVD-VR

- Заголовки відображаються тільки тоді, якщо вони записані на диску.
- Програми, списки записів та заголовки дисків не доступні для редагування.

TOP MENU



Відтворення програм

(Якщо відтворення зупинено)

1 Натисніть [DIRECT NAVIGATOR].

Приклад:

PG	DATE	LENGTH	TITLE
1	01/01 00:00	0:00:21	01
2	01/01 00:00	0:00:56	02
3	01/01 00:00	0:00:23	03

OK RETURN

2 Натисніть [▲, ▼] для вибору програми.

За допомогою кнопки [◀ ▶] можна пропускати сторінки.

3 Натисніть [OK].

Щоб вийти з екрана
Натисніть [DIRECT NAVIGATOR].

MENU



Відтворення списку записів

Стосується лише відтворення дисків, на яких міститься список записів.

(Якщо відтворення зупинено)

1 Натисніть [PLAY LIST].

Приклад:

PL	DATE	LENGTH	TITLE
1	01/10 11:43	0:05:41	
2	01/10 11:48	0:00:46	
3	01/10 12:02	0:00:15	

OK RETURN

2 Натисніть [▲, ▼] для вибору зі списку відтворення.

За допомогою кнопки [◀ ▶] можна пропускати сторінки.

3 Натисніть [OK].

Щоб вийти з екрана
Натисніть [PLAY LIST].

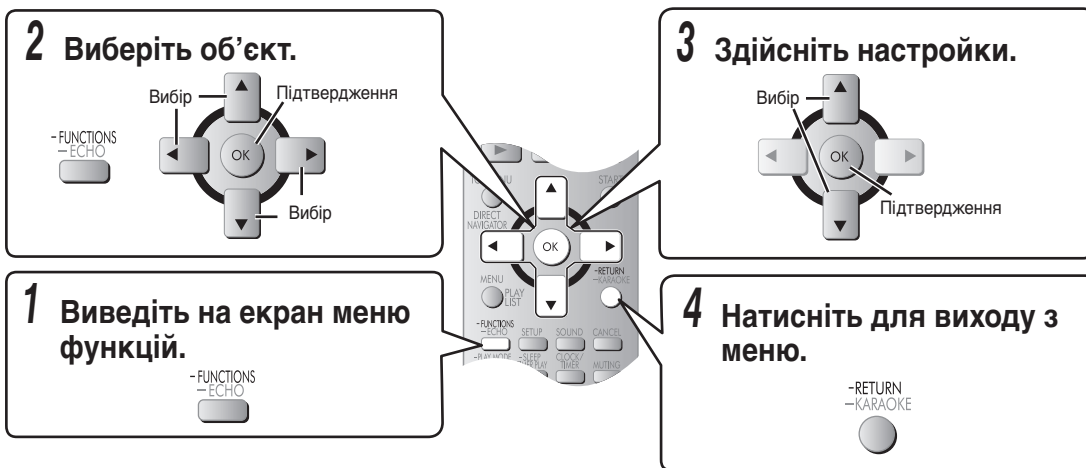

Елементи меню відображатимуться у залежності від типу диску, а також формату запису.

Меню функцій

TRACK SEARCH
TITLE SEARCH
CONTENT SEARCH
CHAPTER SEARCH
PG (Програмне) SEARCH
PL (Список відтворення)
SEARCH

Щоб почати відтворення потрібного елементу

Приклад: **DVD-V**

T5 C13 1: ENG 2/0 ch x1.0
OFF OFF 1
TITLE SEARCH

AUDIO

Приклад: **DVD-V**

T5 C13 1: ENG 2/0 ch x1.0
OFF OFF 1
AUDIO

DVD-V DivX (із багатьма звуковими доріжками)

Щоб вибрати звукову доріжку

DVD-VR VCD

Щоб вибрати "L", "R", "L+R" або "L R"

DVD-V (Диски караоке) (→ стор. 24, Функція караоке)

Щоб вибрати "ON" або "OFF" щодо вокалу

Щоб вибрати "OFF", "V2", "V1" або "V1+V2" для різних режимів вокалу

Детальнішу інформацію можна знайти в інструкції.

Тип/дані сигналу

LPCM/PPCM/Digital/DTS/MP3/MPEG: Тип сигналу кГц (Частота стробування)/bit/ch (Кількість каналів)

Приклад: 3/2_1ch

- .1: Ефект низької частоти (не відображається при відсутності сигналу)
- 0: Без об'ємного звуку
- 1: Монофонічний об'ємний звук
- 2: Стерефонічний об'ємний звук (ліва/права)
- 1: Центральна
- 2: Фронтальна ліва + Фронтальна права
- 3: Фронтальна ліва + Фронтальна права + Центральна

DivX Для початку відтворення потрібен деякий час після зміни аудіо на DivX відеодиску.

PLAY SPEED

Щоб змінити швидкість відтворення

– від "x0.6" до "x1.4" (з кроком 0,1)

Приклад: **DVD-V**

T5 C13 1: ENG 2/0 ch x1.0
OFF OFF 1
PLAY SPEED





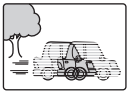

DVD-V DVD-VR

- Натисніть клавішу [▶], DVD/CD], щоб повернутися до звичайного режиму відтворення.
- Після зміни швидкості.
 - Частота стробування конвертується з 96 кГц на 48 кГц.
- Ця функція може не працювати у залежності від типу запису.

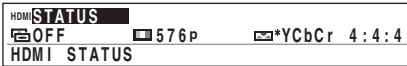
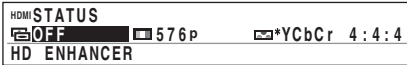
Меню функцій (продовження)

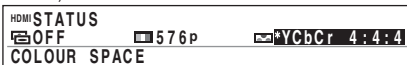
DATE DISPLAY	<p>JPEG : OFF ↔ ON</p> <p>C4 JPG DATE OFF</p> <p>⊖ OFF</p> <p>DATE DISPLAY</p>
REPEAT MODE	<p>(→ стор. 14, Повторне відтворення)</p> <p>C---- JPG DATE OFF</p> <p>⊖ OFF</p> <p>REPEAT MODE</p> <p>A-B Repeat (Щоб повторити певний розділ) Крім DVD-VR (нерухоме зображення) JPEG MPEG4 DivX VCD (SVCD) Натисніть [OK] у точках початку і кінця. Виберіть "OFF", щоб скасувати.</p>
ROTATION	<p>Щоб повернути зображення (під час паузи)</p> <p>JPEG : 0 ↔ 90 ↔ 180 ↔ 270</p> <p>C4 JPG DATE OFF</p> <p>⊖ OFF</p> <p>ROTATION</p>
SUBTITLE	<p>Щоб вибрати мову субтитрів</p> <p>Приклад: DVD-V</p> <p>T5 C13 J 1:ENG 2/0 ch ⊖ x1.0</p> <p>⊖ OFF ⊖ OFF</p> <p>SUBTITLE</p> <p>DVD-V DivX (із багатьма субтитрами) VCD (лише диски SVCD)</p> <ul style="list-style-type: none"> На дисках +R/+RW може висвітлюватися номер субтитрів, які не відображаються. DVD-VR "ON" або "OFF" з'являється лише при відтворенні дисків, на яких міститься інформація про увімкнення/вимкнення субтитрів (інформація про увімкнення/вимкнення субтитрів записувальними пристроями Panasonic DVD не записується).
ANGLE	<p>(із багатьма кутами зйомки) Щоб вибрати кут відеозображення</p> <p>Приклад: DVD-V</p> <p>T5 C13 J 1:ENG 2/0 ch ⊖ x1.0</p> <p>⊖ OFF ⊖ OFF</p> <p>ANGLE</p>
PICTURE MODE	<p>Приклад: DVD-V</p> <p>⊖ NORMAL ⊖ NORMAL</p> <p>PICTURE MODE</p> <p>NORMAL : Звичайні зображення. CINEMA1 : Пом'якшує тони зображень та покращує деталізацію затемненого зображення. CINEMA2 : Робить різкішими тони зображень та покращує деталізацію затемненого зображення. DYNAMIC : Підсилює контрастність для яскравих зображень. ANIMATION : Підходить для мультимедіа.</p>
ZOOM	<p>Щоб вибрати різний масштаб</p> <p>Приклад: DVD-V</p> <p>⊖ NORMAL ⊖ NORMAL</p> <p>ZOOM</p> <p>NORMAL AUTO x2 x4</p>
TRANSFER MODE	<p>Приклад: DVD-V</p> <p>⊖ NORMAL ⊖ NORMAL</p> <p>⊖ AUTO</p> <p>TRANSFER MODE</p> <p>Якщо ви вибрали "480р"/"576р"/"720р"/"1080р" (прогресивна) або "1080i" (черезстрічкова) (→ стор. 18, "VIDEO FORMAT"), визначте метод конвертування прогресивного відеосигналу, який відповідає би типу матеріалу. – Налаштування повернуться до значення AUTO або AUTO1 у разі відкриття лотка для дисків, вимкнення апарату або вибору іншого джерела. Під час відтворення дисків, записаних у системі PAL AUTO : Автоматично аналізує інформацію про фільм і відео файли та відповідним чином їх конвертує. VIDEO : Виберіть при використанні режиму AUTO, та коли відеоматеріали спотворені. FILM : Виберіть цей пункт, якщо краї відео зображення нечіткі або розмиті у режимі AUTO. Проте, якщо відео дані спотворені, як показано на малюнку праворуч, виберіть режим AUTO.</p>  <p>Під час відтворення дисків, записаних у системі NTSC AUTO1 : Автоматично аналізує інформацію про фільм і відео файли та відповідним чином їх конвертує. AUTO2 : У доповнення до режиму AUTO1, автоматично виявляє відео файли з різною частотою кадрів і відповідним чином конвертує їх. VIDEO : Виберіть цей режим, користуючись AUTO1 і AUTO2, а також коли дані спотворено.</p>

Меню функцій (продовження)

SOURCE SELECT	<p>DivX При виборі "AUTO" метод побудови вмісту DivX визначається та виводиться автоматично. Якщо зображення спотворене, виберіть "INTERLACE" або "PROGRESSIVE" у залежності від того, який метод побудови використовувався під час запису вмісту на диск.</p> <p>AUTO INTERLACE PROGRESSIVE</p> <p>Приклад:</p> 
HDMI STATUS	<p>Відображає різноманітну інформацію при підключенні до терміналу HDMI AV OUT. (⇒ стор. 19, Підтвердження інформації HDMI)</p> 
HD ENHANCER	<p>Спрацює при використанні підключення HDMI та встановленні "VIDEO PRIORITY" (⇒ стор. 21, Закладка "HDMI") на "ON".</p>  <p>Щоб покращити якість зображення "720p", "1080i" та "1080p" OFF ↔ 1 ↔ 2 ↔ 3 (найчіткіше зображення)</p>
VIDEO FORMAT	<p>Для вибору відповідної якості зображення на телевізорі (Здійснюється конвертація відеозаписів у відео високої чіткості.)</p> <p>При використанні підключення HDMI та встановленні "VIDEO PRIORITY" (⇒ стор. 21, Закладка "HDMI") на "ON"</p> <p> *480p/576p/720p/1080p (прогресивна) *480i/576i/1080i (черезстрічкова)</p> <ul style="list-style-type: none"> • Якщо зображення спотворене, натисніть та притримайте [CANCEL], доки зображення стане нормальним. • Вихід із терміналів COMPONENT VIDEO OUT буде "480i" або "576i". • Номери відображаються відповідно до типу відтворюваного диска. Відображається один з вищевказаних номерів. 
COLOUR SPACE	<p>Спрацює при використанні підключення HDMI та встановленні "VIDEO PRIORITY" (⇒ стор. 21, Закладка "HDMI") на "ON".</p>  <p>Для вибору відповідного кольору зображення на телевізорі YCbCr (4:2:2) YCbCr (4:4:4) RGB</p> <ul style="list-style-type: none"> • Якщо вищенаведена настройка не підтримується вашим телевізором, тоді вона не відображатиметься.
DIALOGUE ENHANCER	<p>Щоб покращити звучання діалогів у кінофільмах</p> <p>Приклад: DVD-V</p>  <p>DVD-V (Dolby Digital, DTS, MPEG, з трьома та більше каналами та діалогом, записаним на центральному каналі) DivX (Dolby Digital, з трьома та більше каналами та діалогом, записаним на центральному каналі) OFF ↔ ON</p>
RE-MASTER (Цифровий)	<p>(⇒ стор. 25, Зміна якості звуку: Система Re-master (RE-MASTER) (Аналоговий))</p>  <p>Для вибору якості звуку OFF → 1 → 2 → 3</p> <p>Реальний ефект залежить від вибраного джерела.</p>
KARAOKE MODE	<p>OFF ↔ ON (⇒ стор. 24, Функція караоке)</p> <p>Приклад: DVD-V</p> 

Підтвердження інформації HDMI

Приклад:

HDMI – INFORMATION		
Стан підключення	CONNECTED STATE	CONNECTED
Відображає тип вихідного сигналу	AUDIO STREAM	PCM
Відображає число аудіоканалів	MAX CHANNEL	2Ch
(→ стор. 18, "VIDEO FORMAT")	VIDEO FORMAT	720p
(→ стор. 18, "COLOUR SPACE")	COLOUR SPACE	YCbCr 4:4:4

Примітка:

При виборі "OFF" у "AUDIO OUT" (→ стор. 21, Закладка "HDMI"), "---" відобразитиметься у "AUDIO STREAM" та "MAX CHANNEL".

Диски – Зміна настройок програвача

1 Виведіть на екран меню MAIN (головне).
SETUP

2 Виберіть закладки.
Вибір / Підтвердження

3 Виберіть елемент.
Вибір / Підтвердження

4 Здійсніть настройки.
Вибір / Підтвердження

5 Настройте гучність.
SETUP

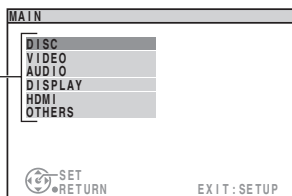

Закладка

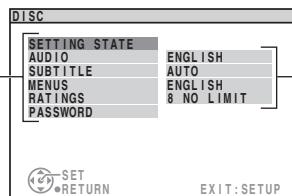

Параметр

Настройка

Якщо ви не встановили QUICK SETUP (→ стор. 8), відображається екран QUICK SETUP (Швидка настройка).

Диски — Зміна настройок програвача (продовження)

- Настройки залишаються дійсними навіть при переключенні програвача у режим очікуванням.
- Підкреслені позиції є заводськими настройками у наведеній далі таблиці.



Швидка настройка QUICK SETUP дозволяє почергово настроїти елементи, вказані у затінених клітинках.

Меню MAIN (головне)

■ Зкладка "DISC"

AUDIO Вибір мови звукової доріжки.	<ul style="list-style-type: none"> • ENGLISH • HUNGARIAN 	<ul style="list-style-type: none"> • FRENCH • CZECH 	<ul style="list-style-type: none"> • SPANISH • POLISH 	<ul style="list-style-type: none"> • GERMAN • ORIGINAL*1 	<ul style="list-style-type: none"> • RUSSIAN • OTHER ---- *2
SUBTITLE Вибір мови субтитрів.	<ul style="list-style-type: none"> • AUTO*3 • RUSSIAN 	<ul style="list-style-type: none"> • ENGLISH • HUNGARIAN 	<ul style="list-style-type: none"> • FRENCH • CZECH 	<ul style="list-style-type: none"> • SPANISH • POLISH 	<ul style="list-style-type: none"> • GERMAN • OTHER ---- *2
MENUS Вибір мови меню диска. Зміна мови меню у меню QUICK SETUP автоматично змінює дану настройку.	<ul style="list-style-type: none"> • ENGLISH • HUNGARIAN 	<ul style="list-style-type: none"> • FRENCH • CZECH 	<ul style="list-style-type: none"> • SPANISH • POLISH 	<ul style="list-style-type: none"> • GERMAN 	<ul style="list-style-type: none"> • RUSSIAN
RATINGS Встановлення рейтингових рівнів для обмеження відтворення дисків DVD-Video.	<p>Встановлення рейтингу (при вибраному 8 рівні)</p> <ul style="list-style-type: none"> • 0 LOCK ALL: для унеможливлення відтворення дисків без рейтингових рівнів. • 1 до 7: Щоб заборонити відтворення DVD-Video, позначеного відповідними рейтингами. • 8 NO LIMIT <p>При встановлення рейтингового рівня відображається екран для введення пароля. Введіть пароль та виконайте екранні інструкції. Не забудьте свій пароль. При вставлянні в програвач диска DVD-Video з вищим рейтинговим рівнем на екрані з'являється повідомлення. Виконайте екранні інструкції.</p>				
PASSWORD Змініть пароль для "RATINGS".	<ul style="list-style-type: none"> • SETTING <p>Зміна рейтингу (при виборі рівня від 0 до 7)</p> <ul style="list-style-type: none"> • CHANGE: Виконайте екранні інструкції. 				

■ Зкладка "VIDEO"

TV ASPECT Виберіть настройки, які потрібні Вам та підтримуються Вашим телевізором.	<ul style="list-style-type: none"> • 4 : 3 PAN&SCAN: Телевізор зі звичайним вікном перегляду (4:3) Сторони широкоформатного кінофільму урізаються, щоб кадри кінофільму поміщались на екрані (якщо підтримується диском). • 4 : 3 LETTERBOX: Телевізор зі звичайним вікном перегляду (4:3) Кінофільми відображаються у широкоформатному стилі. • 4 : 3 ZOOM: Телевізор зі звичайним вікном перегляду (4:3) Масштаб зображення збільшується і зменшується. • 16 : 9 NORMAL: Широкоекранні телевізори (16:9) Розтягує зображення горизонтально. • 16 : 9 SHRINK: Широкоекранні телевізори (16:9) Зображення відображаються в центрі екрана. • 16 : 9 ZOOM: Широкоекранні телевізори (16:9) Розширюється до формату 4:3. 	 	
TV TYPE Виберіть згідно з типом телевізора.	<ul style="list-style-type: none"> • STANDARD • PROJECTION 	<ul style="list-style-type: none"> • CRT • PLASMA 	<ul style="list-style-type: none"> • LCD
TIME DELAY Настройте цю функцію, якщо при підключенні до плазмового дисплея відсутня синхронізація між звучанням та зображенням.	<ul style="list-style-type: none"> • 0 ms/AUTO • 20 ms • 40 ms • 60 ms • 80 ms • 100 ms <p>При використанні VIERA Link "HDAVI Control™" із "HDAVI Control 3" сумісним телевізором (⇒ стор. 29), виберіть "0 ms". Звук та відео буде автоматично встановлене на синх.</p>		
NTSC DISC OUT Виберіть вихід PAL 60 або NTSC при відтворенні дисків NTSC (⇒ стор. 9, Відеосистеми).	<ul style="list-style-type: none"> • NTSC: При підключенні до телевізора NTSC. • PAL60: При підключенні до телевізора PAL. 		
STILL MODE Під час паузи вкажіть тип відображення картинки.	<ul style="list-style-type: none"> • AUTO • FIELD*4 : Картинка не розмита, однак її якість нижча. • FRAME*4 : Загальна якість картинки висока, однак вона може бути розмитою. 		
VIDEO OUT (I/P) Виберіть "PROGRESSIVE" (прогресивний), якщо пристрій підключено до телевізора з прогресивним виходом.	<ul style="list-style-type: none"> • INTERLACE • PROGRESSIVE (коли з'являється вікно-повідомлення, виконайте вказані у ньому інструкції) 		

Меню MAIN (головне) (продовження)

■ Закладка "AUDIO"

PCM OUTPUT ^{※5} (⇒ стор. 28, Цифровий вихідний сигнал)	<ul style="list-style-type: none"> • UP TO 48kHz • UP TO 96kHz
DOLBY DIGITAL ^{※5} (⇒ стор. 28, Цифровий вихідний сигнал)	<ul style="list-style-type: none"> • BITSTREAM • PCM <p>Вибір залежить від типу обладнання, підключеного до виходу HDMI AV OUT</p>
DTS ^{※5} (⇒ стор. 28, Цифровий вихідний сигнал)	<ul style="list-style-type: none"> • BITSTREAM • PCM
MPEG ^{※5} (⇒ стор. 28, Цифровий вихідний сигнал)	<ul style="list-style-type: none"> • BITSTREAM • PCM <p>Виберіть "BITSTREAM", якщо обладнання підтримує декодування потоку бітів (цифрова форма даних 5.1-канального сигналу). У протилежному разі, виберіть "PCM" (імпульсно-кодова модуляція). (Якщо потік бітів подається на вхід обладнання, що не містить декодувального пристрою, можлива поява гучного шуму, а також пошкодження динаміків і слуху.)</p>
DYNAMIC RANGE	<ul style="list-style-type: none"> • ON: Регулювання чіткості навіть при низькому рівні гучності. Зручна при нічному перегляді. (Працює тільки з Dolby Digital) • OFF

■ Закладка "DISPLAY"

LANGUAGE	<ul style="list-style-type: none"> • ENGLISH • FRANÇAIS • ESPAÑOL • DEUTSCH • РУССКИЙ • MAGYAR • ČESKY • POLSKI
-----------------	---

■ Закладка "HDMI"

VIDEO PRIORITY	<ul style="list-style-type: none"> • ON: При використанні роз'єма HDMI AV OUT для виводу відео. Роздільна здатність виводу відео з роз'єму HDMI AV OUT оптимізується відповідно до технічних характеристик підключеного обладнання (приклад, телевізора). • OFF: Якщо роз'єм HDMI AV OUT не використовується для виводу відео. Вивід відео буде залежати не від підключеного обладнання, а від даного апарата.
AUDIO OUT	<ul style="list-style-type: none"> • ON: Коли звучання виводиться з терміналу HDMI AV OUT. (У залежності від підключеного обладнання аудіовихід може не відповідати настройкам на основному апараті.) • OFF: Коли звучання не виводиться з терміналу HDMI AV OUT. (Звучання виводиться згідно з настройками на основному апараті.)
RGB RANGE Встановіть "COLOUR SPACE" на "RGB" (⇒ стор. 18, Меню функцій).	<ul style="list-style-type: none"> • STANDARD • ENHANCED: Якщо чорно білі зображення не чіткі.
VIERA Link	<ul style="list-style-type: none"> • ON: Функція VIERA Link "HDAVI Control™" працює. (⇒ стор. 28). • OFF

■ Закладка "OTHERS"

REGISTRATION DivX Відображає реєстраційний код апарата.	<ul style="list-style-type: none"> • SHOW CODE <p>Реєстраційний код потрібен для придбання та відтворення записів DivX Video-on-Demand (VOD). (⇒ стор. 22, "Про вміст DivX VOD")</p>
JPEG TIME Установіть швидкість показу слайдів.	<ul style="list-style-type: none"> • 1 SEC • 2 SEC • 3 SEC • 4 SEC до 15 SEC • 15 SEC до 60 SEC (з кроком 5) • 60 SEC до 180 SEC (з кроком 30)
FL DIMMER Змінює яскравість дисплея програвача та індикатора гучності.	<ul style="list-style-type: none"> • BRIGHT • DIM • AUTO: Якщо не виконуються жодні операції, дисплей тьмяніє і спалахує при виконанні будь-яких операцій.
QUICK SETUP	<ul style="list-style-type: none"> • SET • YES (Виконайте екранні інструкції.) • NO
DVD-VR/DATA Виберіть один з цих пунктів, якщо потрібно відтворювати лише дані формату DVD-VR або DATA. (⇒ стор. 15).	<ul style="list-style-type: none"> • DVD-VR: Для відтворення відеопрограм на DVD-RAM або DVD-R/RW. • DATA: Для відтворення файлів даних на DVD-RAM або DVD-R/RW.
DEFAULTS Усім параметрам у меню MAIN (головне) будуть повернені значення за умовчанням.	<ul style="list-style-type: none"> • RESET <p>Якщо встановлено рейтинг "RATINGS" (⇒ стор. 20), з'являється екран для набору пароля. Введіть той же пароль, а потім вимкніть пристрій і знову його увімкніть.</p>

※1 Вибрана оригінальна мова диску.

※2 Наберіть цифровий код, користуючись таблицею (⇒ стор. 5).

※3 Якщо мова, вибрана для "AUDIO" недоступна, тоді з'являються титри цією мовою (якщо вони доступні на диску).

※4 Перейдіть до "Кадри та поля" (⇒ стор. 34, Глосарій).

※5 Коли аудіо-сигнал виводиться через вихід HDMI AV OUT, а підключене обладнання не підтримує вибраного об'єкта, фактичний результат залежатиме від роботи підключеного обладнання.

Про вміст DivX VOD

DivX Video-on-Demand (VOD) зашифрований з метою захисту авторського права. Для відтворення вмісту DivX VOD на даному апараті ви повинні спершу зареєструвати його.

Виконайте онлайнві інструкції щодо придбання вмісту DivX VOD, щоб ввести реєстраційний код апарата та зареєструвати апарат. Детальнішу інформацію про DivX VOD можна знайти на www.divx.com/vod.

■ Відображення реєстраційного коду апарата

(→ стор. 21, "REGISTRATION (DIVX)" на закладці "OTHERS")

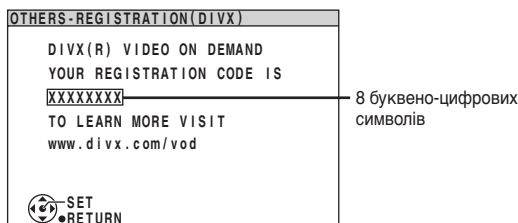

- Рекомендуємо вам занотувати даний код для подальшого звертання.
- Після першого відтворення вмісту DivX VOD у вікні "REGISTRATION (DIVX)" відображається інший реєстраційний код. Не використовуйте його для придбання записів DivX VOD. При використанні цього коду для купівлі записів DivX VOD та відтворенні їх на даному апараті Ви не зможете більше відтворювати будь-які записи, які Ви придбали, використовуючи попередній код.
- При купівлі вмісту DivX VOD із використанням коду, відмінного від коду даного апарата, ви не зможете відтворювати цей вміст. (Відображається "AUTHORIZATION ERROR".)

■ Стосовно вмісту DivX, який можна відтворювати лише певну кількість разів

Деякий вміст DivX VOD можна відтворювати лише певну кількість разів. При відтворенні подібного вмісту на екрані відображається залишкова кількість відтворень. Ви не зможете далі відтворювати вміст після того, як на екрані відобразиться нуль. (На дисплеї відображається повідомлення "RENTAL EXPIRED".)

При відтворенні даного вмісту

- Кількість залишкових відтворень зменшується на одне:
 - натиснути [0] або [SETUP].
 - при натискуванні клавіші [■] (Зупинення).
 - при натискуванні клавіші [◀▶] (пропуск) або [◀▶▶] (уповільнене відтворення/пошук) та переході до іншого вмісту.
- Функція поновлення (→ стор. 12, Зупинення) не працює.

Поради щодо запису дисків даних

- За наявності понад восьми груп, кожна група, починаючи з восьмої, відображатиметься на окремій вертикальній лінії на екрані меню.
- Порядок відображення груп на екрані меню та комп'ютера може не збігатись.
- Даний апарат не відтворює файли, записані пакетним способом.

Диски DVD-RAM

- Диски повинні відповідати стандарту UDF 2.0.

Диски DVD-R/RW

- Диски повинні відповідати стандарту UDF bridge (UDF 1.02/ISO9660).
- Даний апарат не підтримує відтворення багатосеансних дисків. Відтворюється лише сеанс за замовчуванням.

Диски CD-R/RW

- Диски повинні відповідати стандарту ISO9660 першого або другого рівня (окрім розширених форматів).
- Даний пристрій підтримує диски з багатосеансним записом, однак чим більше на диску сеансів запису, тим більше часу потрібно для початку відтворення запису. Тому намагайтесь звести кількість сеансів до мінімуму.

Надання назв папкам та файлам

Файли сприймаються цим пристроєм як об'єкти, а папки – як групи.

Під час запису вказуйте префікси у вигляді цифр перед назвами папок та файлів у тому порядку, в якому Ви бажаєте, щоб вони відтворювались (час від часу це може не спрацювати). Файли повинні мати розширення (→ дивіться нижче).

WMA (Розширення: ".WMA" або ".wma")

- Сумісний коефіцієнт стиснення: від 48 Кб/сек до 320 Кб/сек.
- Ви не можете відтворювати файли WMA, що захищені від копіювання.
- Цей пристрій не підтримує відтворення файлів із множинного швидкістю передачі бітів (MBR).

MP3 (Розширення: ".MP3" або ".mp3")

- Сумісний коефіцієнт стиснення: від 32 Кб/сек до 320 Кб/сек.
- Даний апарат не підтримує теги ID3.
- Частота вибірки, що підтримується:
 - DVD-RAM, DVD-R/RW: 11,02, 12, 22,05, 24, 44,1 та 48 кГц
 - CD-R/RW: 8, 11,02, 12, 16, 22,05, 24, 32, 44,1 та 48 кГц

JPEG (Розширення: ".JPG", ".jpg", ".JPEG" або ".jpeg")

- Файли формату JPEG, що створені за допомогою цифрового фотоапарата і відповідають стандартові DCF версії 1.0 (Design rule for Camera File system - правила проектування файлової системи для камер), відображаються. Файли, які було змінено, редаговано чи збережено з допомогою комп'ютерного програмного забезпечення для обробки зображень, можуть не відобразитися.
- Даний апарат не відтворює рухомі картини MOTION JPEG та картини подібних форматів, а також фотографії інших форматів, окрім JPEG (Приклад: TIFF). Апарат не відтворює картинок із прикріпленими звуковими файлами.

MPEG4 (Розширення: ".ASF" або ".asf")

- Ви можете відтворювати на даному апараті дані MPEG4 [згідно з технічними характеристиками SD VIDEO (стандарт ASF)/MPEG4 (Простий профіль) відеосистема/ G.726 аудіосистема], записані камерами Panasonic SD або програвачами DVD video.
- Дата запису може відрізнятися від дійсної дати.

DivX (Розширення: ".DIVX", ".divx", ".AVI" або ".avi")

- Можна відтворювати відео диски всіх версій DivX® (у тому числі DivX®6) [відео система DivX/ аудіо система MP3, Dolby Digital або MPEG], які передбачають можливість стандартного відтворення файлів з носіїв у форматі DivX®. Функції, додані з допомогою DivX Ultra, не підтримуються.
- Файли DivX, більші, ніж 2 Гбайт, або які не мають індексу, можуть не відтворюватись на даному апараті.
- Даний апарат підтримує всі роздільні здатності аж до максимальної 720 x 480 (NTSC)/720 x 576 (PAL).
- Даний апарат дозволяє вибрати до восьми типів звучання та субтитрів.

Використання FM/AM-радіо

FM/AM



Настроювання вручну

- 1 Натисніть [FM/AM] для вибору діапазону "FM" або "AM".
- 2 Натисніть [-PLAY MODE] (головний блок: [■, -DEMO]) щоб вибрати "MANUAL" (вручну).
- 3 Натисніть [◀, SLOW/SEARCH] або [▶, SLOW/SEARCH] для настройки на частоту необхідної станції.

Щоб розпочати автоматичне налаштування, натисніть та утримуйте кнопку [◀, SLOW/SEARCH] або [▶, SLOW/SEARCH], поки не почнуть змінюватися значення частоти. При знаходженні радіостанції автоматична настройка зупиняється.



Покращення якості звуку в діапазоні FM

Натисніть і утримуйте [-PLAY MODE], щоб вивести на екран "MONO".

Коли прийом сигналу занадто слабкий, відтворюється монофонічний звук та знижується рівень шумів.

Натисніть і утримуйте [-PLAY MODE] ще раз, щоб скасувати цей режим. Також з режиму "MONO" можна вийти, змінивши частоту.

Попередня настройка пам'яті

Попередньо можна настроїти до 30 радіостанцій у діапазоні FM та до 15 – у діапазоні AM.

Підготовка

Натисніть [FM/AM] для вибору діапазону "FM" або "AM".

Ручна попередня настройка

- 1 Під час прослуховування радіопередачі Натисніть [OK].
- 2 Поки значення частоти миготить на дисплеї Натисніть цифрові клавіші для вибору каналу.
 - Для каналів з 10 по 30 натисніть кнопку [≥10], а тоді дві цифри.
 - Або ж, натисніть кнопку [◀, √] або [▶, ∧], після чого натисніть [OK].

Радіостанція, яка займає канал, буде стерта, при програмуванні іншої радіостанції на цей канал.

Автоматична попередня настройка

Натисніть та утримуйте кнопку [OK]. Відпустіть кнопку, коли на екрані з'явиться індикація "FM AUTO" або "AM AUTO".

Тюнер налаштовується на найнижчу частоту і починає автоматичний пошук і запам'ятовування усіх станцій, які він може приймати, за каналами у зростаючому порядку.

- "SET OK" відображається після встановлення станцій, а радіо настроюється на останню програмовану станцію.
- "ERROR" відображається, якщо при автоматичному встановленні станцій виникла помилка. Встановлення каналів вручну (→ дивіться у колонці ліворуч).

Вибір встановлених каналів

- 1 Натисніть [FM/AM] для вибору діапазону "FM" або "AM"
- 2 Натисніть цифрові клавіші для вибору каналу.
 - Або ж, натисніть кнопку [◀, √] чи [▶, ∧].
 - Під час приймання стереотрансляції FM на дисплеї засвічується "ST".

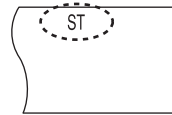

Функція караоке

Функція караоке з використанням караоке-дисків форматів DVD та VCD

DVD-V VCD

- 1 Спершу зменшіть рівень гучності до значення "MIN" (⇒ дивіться колонку праворуч, Налаштування гучності мікрофона), а тоді під'єднайте мікрофон до відповідного гнізда.

Використовуйте електродинамічний мікрофон (не постачається).
Тип штекера: монофонічний Ø6,3 мм

- 2 Почніть відтворення з джерела звуку.
- 3 Натисніть та утримуйте кнопку [-KARAOKE], щоб відобразити меню звуку на екрані телевізора.
- 4 Натисніть кнопку [OK] або [▲, ▼], щоб увімкнути "ON" функцію караоке.
- 5 Відрегулюйте гучність мікрофона і співайте.

Щоб вийти з екрана

Натисніть [-KARAOKE].

Примітка:

- Якщо під час використання мікрофона чути незвичайний шум (свистіння), відсуньте його від динаміків або зменште гучність мікрофона.
- Якщо мікрофон не використовується, відключіть його від гнізда мікрофона та вимкніть мікрофон "MIN".

Використання функції простого караоке з іншими джерелами

Функцію простого караоке можна виконати з використанням інших компакт-дисків, ніж описано.

- 1 Повторіть кроки 1 – 2, описані у розділі "Функція караоке з використанням караоке-дисків форматів DVD та VCD" (⇒ дивіться вище).
Перейдіть до сторінок, на яких описано роботу з джерелом;
 - Для співу під диск
Вставте потрібний диск (⇒ стор. 12).
 - Для співу під радіо
Виберіть потрібну станцію (⇒ стор. 23).
 - Для співу під музику з іншого обладнання
Підключіть і підготуйте інше обладнання (⇒ стор. 26).
- 2 Відрегулюйте гучність мікрофона і співайте.
(⇒ дивіться колонку праворуч, Налаштування гучності мікрофона).

Режим аудіо (AUDIO CHANGE)

- 1 Повторіть кроки 1 – 3, описані у розділі "Функція караоке з використанням караоке-дисків форматів DVD та VCD" (⇒ дивіться вище).
- 2 Натисніть [▼], а тоді [OK], щоб вибрати пункт "AUDIO CHANGE".
- 3 Натисніть [▲, ▼], щоб вибрати потрібне налаштування.

DVD-V (Диски з караоке)

Solo (Соло)

Off: Без вокалу
On: Вокал

Duet (Дует)

Off: Без вокалу
V1+V2: Вокали 1 та 2
V1: Вокал 1
V2: Вокал 2

- Для роботи в режимі караоке виберіть значення "Off" (Вимкнути).
- Щоб співати дуєтом з програвачем, виберіть "V1" чи "V2".

VCD та інші джерела

L R: Звук лівого каналу звучить з лівого динаміка, а звук правого каналу – з правого. Вокал та акомпанемент
L: Звук лише лівого каналу. Без вокалу
R: Звук лише правого каналу. Вокал
L + R: Звуки з лівого та правого каналів змішуються, і їх чути з обох динаміків

- Для роботи в режимі караоке виберіть значення "без вокалу".
- Налаштування "вокал" та "без вокалу" можна поміняти місцями.

Налаштування гучності мікрофона

(Тільки для основного пристрою)

Натисніть кнопку [+/-, MIC VOL], щоб налаштувати рівень гучності мікрофона.

Додавання ефекту луни

Натисніть та утримуйте кнопку [-ECHO], щоб вибрати потрібне налаштування.

ECHO OFF → ECHO 1 → ECHO 2
↑ ECHO 4 ← ECHO 3 ←

Примітка:

- Перш ніж вибрати потрібне налаштування, перевірте, чи під'єднано мікрофон.
- Цей ефект більше проявляється з наростанням гучності.

Функція скасувати вокал

Завдяки використанню цієї функції з джерелами стереозвуку вокал вимикається, і ви можете співати під музику.

- 1 Повторіть кроки 1 – 3, описані у розділі "Функція караоке з використанням караоке-дисків форматів DVD та VCD" (⇒ дивіться у колонці ліворуч).
- 2 Натисніть [▶], тоді [OK], щоб вибрати пункт "VOCAL CANCEL".
- 3 Натисніть [▲, ▼], щоб увімкнути "ON" чи вимкнути "OFF" функцію.

Примітка:

Ця функція не сумісна з такими джерелами.

- Монофонічні записи
- Хорові композиції або дуети

Зміна висоти

Використайте цю функцію, щоб змінити висоту звуку.

- 1 Повторіть кроки 1 – 3, описані у розділі "Функція караоке з використанням караоке-дисків форматів DVD та VCD" (⇒ дивіться у колонці ліворуч).
- 2 Натисніть [▶], тоді [OK], щоб вибрати пункт "KEY CONTROL".
- 3 Натисніть [▲, ▼], щоб вибрати потрібне налаштування.

b6 ... OFF (Вимк.) ... #6

Використання звукових ефектів

Примітка:

- Перелічені далі звукові ефекти можуть бути відсутні або не функціонувати у залежності від типу джерела.
- При використанні цих звукових ефектів з деякими джерелами можливе погіршення якості звучання. У такому разі вимкніть звукові ефекти.

Натисніть [SOUND].

(Для файлів з розширенням ".mp3" або ".MP3".)

Коли вибрано DVD/CD, USB або AUX;

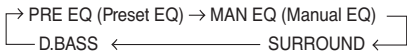

Коли вибрано вхід MUSIC PORT або тюнер FM/AM;

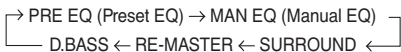

Зміна якості звуку: Попереднє налаштування еквайзера (Preset EQ)

- 1 Натисніть кнопку [SOUND], щоб вибрати пункт "PRE EQ".
- 2 За допомогою кнопок [◀] або [▶] виберіть потрібне налаштування.



- HEAVY** : Додає сили звучанню року.
- SOFT** : Для фонові музики.
- CLEAR** : Очищує вищі частоти.
- VOCAL** : Додає сили вокалу.
- EQ OFF** : Жодного ефекту.



Зміна якості звуку: Налаштування еквайзера вручну (Manual EQ)

- 1 Натисніть кнопку [SOUND], щоб вибрати пункт "MAN EQ".
- 2 **Приблизно через 3 секунд**

Змініть якість звуку за допомогою кнопок керування курсором.

- 1) Виберіть діапазон звуку, який необхідно відрегулювати, за допомогою кнопок [◀] або [▶].

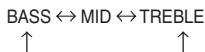

- 2) Відрегулюйте рівень за допомогою кнопок [▲] або [▼]. (-4 до +4)

Повторіть крок 2, щоб встановити бажану якість звуку.



Зміна якості звуку: Об'ємний звук

- 1 Натисніть кнопку [SOUND], щоб вибрати пункт "SURROUND".
- 2 За допомогою кнопок [◀] або [▶] вберіть пункт "SURROUND ON" або "SURROUND OFF".



Зміна якості звуку: Система Re-master (RE-MASTER) (Аналоговий)

Ця функція доступна лише у режимі входу MUSIC PORT або тюнера FM/AM.

- 1 Натисніть кнопку [SOUND], щоб вибрати пункт "RE-MASTER".
- 2 За допомогою кнопок [◀] або [▶] виберіть пункт "RE-MASTER ON" або "RE-MASTER OFF".

Про інші режими відтворення змісту у форматі MP3, див. стор. 18.



Використання басів: D.BASS

- 1 Натисніть кнопку [SOUND], щоб вибрати пункт "D.BASS".
- 2 За допомогою кнопок [◀] або [▶] виберіть пункт "D.BASS ON" або "D.BASS OFF".

Окрім того, можна декілька разів натиснути [D.BASS] на основному апараті та вибрати "D.BASS ON" або "D.BASS OFF".

Використання таймерів



Налаштування годинника

Годинник в системі відображає час у 24-годинному форматі.

- 1 Натисніть [CLOCK/TIMER] для вибору режиму налаштування годинника "CLOCK".

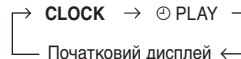

- 2 **Приблизно через 5 секунд**

Натисніть [◀◀, ▼] або [▶▶, ▲] для встановлення часу.

- 3 Натисніть [CLOCK/TIMER], щоб затвердити встановлення часу.

Відображення часу

Коли пристрій увімкнений або працює в режимі очікування, натисніть [CLOCK/TIMER] один раз.

Час відображається протягом декількох секунд.

Примітка:

Для забезпечення точності годинника періодично перевстановлюйте час.



Використання таймера відтворення

Ви можете налаштувати таймер на визначений час для Вашого Пробудження.

Підготовка

Включіть апарат та налаштуйте годинник.

Підготуйте джерело музики, яке Ви хочете прослухати: компакт-диск, радіо, USB-пристрій чи джерело, підключене до додаткового або музичного входу, та налаштуйте гучність.

- 1 Натисніть [CLOCK/TIMER], щоб вибрати режим роботи таймера відтворення.

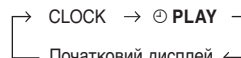

- 2 **Приблизно через 5 секунд**

Натисніть [◀◀, ▼] або [▶▶, ▲] для настройки часу включення таймера.

- 3 Натисніть [CLOCK/TIMER] для підтвердження заданого часу.

- 4 Повторіть кроки 2 і 3 щоб встановити час виключення таймера.

Включення таймера

- 5 Натисніть та утримуйте кнопку [-TIMER PLAY], щоб увімкнути таймер.

З'явиться індикація "⊕PLAY ON".

- 6 Натисніть [⊕] для вимкнення апарату.

Щоб таймер спрацював, пристрій повинен бути вимкнутим.

Для того, щоб	Виконайте наступне
змінити настройки	Повторіть кроки від 1 до 4 і 6.
змінити джерело чи гучність	1) Натисніть та утримуйте кнопку [-TIMER PLAY], щоб вибрати пункт "⊕PLAYOFF" 2) Змініть джерело відтворення або гучність. 3) Зробіть кроки 5 і 6.
перевірити настройки (коли апарат ввімкнено або в режимі очікування)	Натисніть [CLOCK/TIMER] кілька раз, щоб вибрати бажаний режим роботи таймера "⊕PLAY".
відмінити	Натисніть та утримуйте кнопку [-TIMER PLAY], щоб вибрати пункт "⊕PLAYOFF".

Використання таймерів (продовження)

Примітка:

- Таймер відтворення активується у встановлений час. Гучність звуку буде поступово збільшуватися за встановленого рівня.
- Якщо таймер включено, він буде спрацювати у встановлений час кожного дня.
- Апарат повинен перебувати в режимі очікування для того, щоб таймер спрацював.
- Якщо Ви вимкнули та знову включили апарат під час роботи таймера, настройка часу закінчення не буде діяти.
- Якщо на момент увімкнення таймера джерелом обрано вхід MUSIC PORT або USB, система вмикається та активує вхід MUSIC PORT або USB як джерело. Якщо Ви бажаєте відтворити запис з іншого обладнання, увімкніть режим відтворення цього обладнання і збільште рівень гучності. (Див. інструкцію цього обладнання.)

Використання іншого обладнання

Перед під'єднанням

- Від'єднайте шнур живлення.
- Вимкніть усе обладнання та ознайомтесь із відповідними інструкціями з експлуатації.
- Описане підключення обладнання наводиться виключно як приклад.
- Периферійне обладнання та додаткові шнури продаються окремо, якщо не вказано інше.

Уникайте перешкод від іншого обладнання Panasonic

Інше аудіо- або відеообладнання Panasonic може розпочати роботу, коли Ви управлятимете пристроєм за допомогою пульта дистанційного керування, що додається.

Пристроєм можна управляти в іншому режимі, налаштувавши режим дистанційного керування у положення "REMOTE 2".

Головний пристрій і пульт дистанційного керування слід налаштувати на однаковий режим.

1 Натисніть та утримуйте кнопку [▶▶/▶▶] на головному пристрої та [2] на пульті дистанційного керування, поки на дисплеї головного пристрою не з'явиться індикація "REMOTE 2".

2 Натисніть та утримуйте кнопку [OK] і [2] на пульті дистанційного керування впродовж принаймні 2 секунд.

Щоб знову встановити режим "REMOTE 1", потворіть дії обох кроків, замінивши [2] на [1].

Під'єднання і відтворення зі зовнішнього запам'ятовуючого пристрою USB

WMA MP3 JPEG MPEG4

З'єднання USB дозволяє підключати запам'ятовуючі USB-пристрої великої ємності та відтворювати доріжки або файли, що містяться на них. Зазвичай, мова йде про запам'ятовуючі USB-пристрої. (Лише групова передача даних)

Підготовка

Перед тим, як підключити до цього апарату будь-який запам'ятовуючий USB-пристрій великої ємності, обов'язково зробіть резервну копію даних, що зберігаються на ньому.

Не рекомендується користуватися кабельним USB-поводжувачем. Цей апарат не розпізнає USB-пристрої.

Використання іншого обладнання (продовження)

1 Підключіть запам'ятовуючий USB-пристрій великої ємності (не постачається).

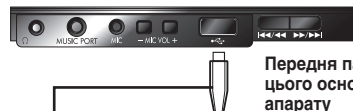

Передня панель цього основного апарату

Пристрій, що підключається через USB (не постачається)

Не рекомендується користуватися кабельним USB-поводжувачем. Цей апарат не розпізнає пристрій, підключений через кабель.

2 Натисніть кнопку [▶, USB], щоб вибрати пункт "USB".

Приклад:

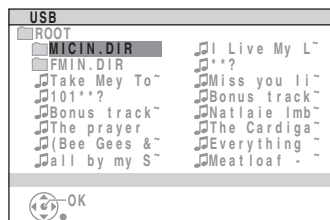

3 Відрегулюйте гучність на основному апараті.

4 За допомогою кнопок [▲] або [▼] і кнопки [OK] виберіть потрібний пункт для відтворення.

Що стосується інших робочих функцій, вони подібні до описаних у розділі "ОПЕРАЦІЇ З ДИСКАМИ" (→ стор. 12 до 22).

Сумісні пристрої

Пристрої, позначені як клас USB-пристроїв великої ємності:

- USB-пристрої з підтримкою лише групової передачі даних.
- USB-пристрої з підтримкою повної швидкості передачі даних USB 2.0.

Підтримувані формати

	Назва файлу	Розширення файлу
Фотографії	JPG ^{*1}	.jpg .jpeg
Музика	MP3 WMA	.mp3 .wma
Відео	MPEG4 ^{*2}	.asf

^{*1} Відтворення деяких файлів буває неможливим у залежності від їхнього стану або способу їхнього створення.

^{*2} Для Panasonic D-Snap/DIGA.

Примітка:

- Функція CBI (Контроль/Масив/Перервати) не підтримується.
- Цифрові камери, у яких застосовано протокол PTP або які при підключенні до персонального комп'ютера вимагають встановлення додаткових програм, не підтримуються.
- Пристрій, у якому використовується файлова система NTFS, не підтримується.
[Підтримується лише файлова система FAT 12/16/32 (таблиця розміщення файлів 12/16/32)].
- У залежності від розмірів сектора, деякі файли можуть не відтворюватися.
- Він не працюватиме з пристроями, у яких з допомогою Janus увімкнено функцію MTP (протокол передачі медіа-даних).

Використання іншого обладнання (продовження)

- Максимальна кількість каталогів: 256 каталогів
- Максимальна кількість файлів: 4000 файлів
- Максимальна довжина назви файла: 12 символи
- Максимальна довжина назви каталогу: 12 символи
- При підключенні USB-зчитувача карт з кількома портами буде обрано лише одну карту пам'яті. Зазвичай, це карта пам'яті, вставлена першою.

Під'єднання до портативного аудіо-обладнання

Ця функція дає Вам можливість відтворювати музику на портативному аудіо-пристрої.

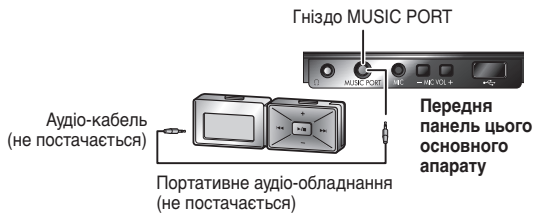

Відтворення на портативному аудіо-обладнанні

Перед тим, як під'єднати портативне аудіо-обладнання до гнізда музичного входу (MUSIC PORT), вимкніть функцію еквалайзера (якщо вона передбачена) у цьому обладнанні. У протилежному випадку звук, що відтворюватиметься динаміком, може бути спотвореним.

- 1 Підключіть аудіокабель до гнізда MUSIC PORT і натисніть [FM/AM], щоб вибрати "MUSIC PORT".

FM → AM → MUSIC P. → AUX

- 2 Почніть відтворення з портативного аудіопристрою. (Дивіться посібник з використання портативного аудіопристрою.)

Підключення до іншого зовнішнього пристрою

Цей пристрій можна підключити до аналогового програвача з вбудованим еквалайзером.

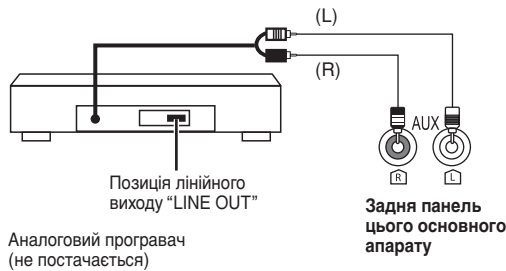

Відтворення з зовнішнього апарату

- 1 Натисніть [FM/AM] кілька разів поспіль, поки на дисплеї не з'явиться "AUX".

FM → AM → MUSIC P. → AUX

- 2 Розпочніть відтворення із зовнішнього джерела.

Примітка:

- Детальнішу інформацію дивіться в інструкції до пристрою, який Ви підключаєте.
- Якщо потрібно підключити пристрій, не описані у цій інструкції, зверніться до продавця електроніки.
- У разі використання адаптера, який відрізняється від того, що входить до комплекту, можливе спотворення звуку.

Керування телевізором

Спрямуйте пульт ДК на телевізор для виконання наступних операцій.

Натисніть, щоб увімкнути або вимкнути телевізор



Натисніть, щоб встановити вхідний відеосигнал телевізора



Натисніть, щоб налаштувати гучність



Примітка:

Керування деякими моделями телевізорів за допомогою цього пульта ДК неможливе.

FM/AM



Прослуховування звуку з телевізора

Підготовка

Перевірте під'єднання аудіо до роз'єму AUX на головному пристрої (→ стор. 7).

Натисніть кнопку [FM/AM], щоб вибрати пункт "AUX".

AUX : Для вхідного аудіосигналу через роз'єм AUX.

Зменшіть гучність телевізора до мінімуму, а тоді налаштуйте гучність на головному пристрої.

Цифровий вихідний сигнал

DVD-V DVD-VR VCD CD WMA MP3

Змініть налаштування, попередньо під'єднавши обладнання до роз'єму DIGITAL OUT.

PCM OUTPUT

Оберіть максимальну частоту стробування "PCM OUTPUT".
Перевірте обмеження цифрового входу на обладнанні, що приєднується.

"UP TO 48kHz":

Сигнали з частотою більше 48 кГц конвертуються у 48 кГц або 44,1 кГц

"UP TO 96kHz":

Сигнали з частотою більше 96 кГц конвертуються у 48 кГц або 44,1 кГц

Примітка:

- Сигнали з дисків, які захищені від копіювання, конвертуються у частоту 48 кГц або 44,1 кГц незалежно від налаштувань.
- Деяке обладнання не підтримує частоту стробування 88,2 кГц, навіть якщо підтримує частоту 96 кГц. Докладна інформація наведена в інструкції до обладнання.

DOLBY DIGITAL, DTS і MPEG

"BITSTREAM" (заводське налаштування для "DOLBY DIGITAL" і "DTS"):
Виберіть, якщо під'єднане обладнання може розкодувати сигнал.

"PCM" (заводське налаштування для "MPEG"):

Виберіть, якщо під'єднане обладнання не може розкодувати сигнал.

ВАЖЛИВО

Якщо під'єднане обладнання не може розкодувати сигнал, слід встановити налаштування "PCM". В іншому випадку, сигнали, які обладнання не може опрацювати, буде виведено цим пристроєм, з високим рівнем шуму, що може призвести до погіршення слуху і пошкодження гучномовців.

Домашній кінотеатр — Прослуховування більш потужного звуку

Насолоджуйтеся потужним багатоканальним звуком DVD-Video як у кінотеатрі, під'єднавши підсилювач і динаміки.

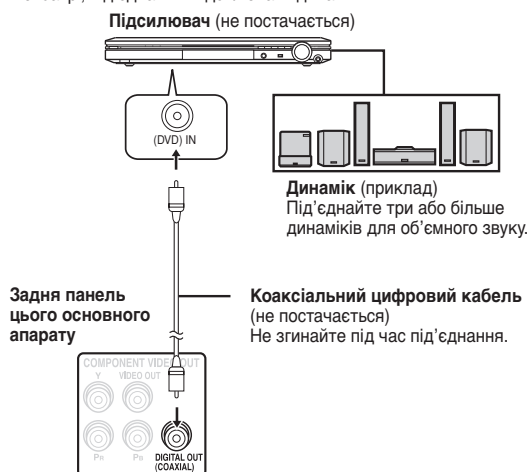

Запис вихідного сигналу

- З DVD, слід дотримуватись таких умов:
 - а) диск не має мати захисту, що не дозволяє здійснювати цифровий запис, і
 - б) запилююче обладнання може опрацювати сигнали з частотою вибірки 48 кГц.
- Не можна записувати WMA/MP3.

При записі DVD виконайте наступні налаштування.

- "PCM OUTPUT": "UP TO 48kHz" (→ стор. 21, Закладка "AUDIO").
- "DOLBY DIGITAL"/"DTS"/"MPEG": "PCM" (→ стор. 21, Закладка "AUDIO").

Користування VIERA Link "HDAVI Control™"

Що таке VIERA Link "HDAVI Control™"?

VIERA Link "HDAVI Control™" – це зручна функція, яка дозволяє одночасно керувати роботою цього пристрою та телевізора Panasonic (VIERA) з допомогою "HDAVI Control™". Щоб скористатися цією функцією, необхідно з'єднати обладнання кабелем HDMI.

У інструкції з експлуатації підключеного обладнання можна дізнатися докладнішу інформацію про його роботу.

- Функція VIERA Link "HDAVI Control™", що базується на функціях керування, які доступні завдяки HDMI – промислового стандарту, що відомий як HDMI CEC (Consumer Electronics Control), – це унікальна можливість, що розроблена та додана компанією Panasonic. Тому функціонування з обладнаннями інших виробників, що підтримує стандарт HDMI CEC, не гарантується. (Див. посібник користувача вашого обладнання.)
- У цьому пристрої передбачена підтримка функції "HDAVI Control 3". "HDAVI Control 3" – це новітній стандарт (дійсно з грудня 2007 року) для обладнання компанії Panasonic, що сумісне з HDAVI Control. Цей стандарт сумісний з традиційним обладнанням з підтримкою HDAVI компанії Panasonic.

Телевізор з підтримкою функції "HDAVI Control 2 (або пізніше)" уможливило виконання такої операції: Керування каналом зв'язку VIERA лише з допомогою пульту ДК телевізора [для "HDAVI Control 2" (або пізніше)] (→ стор. 29)

Підготовка

- Переконайтеся, що встановлено підключення через HDMI (→ стор. 7).
- Увімкніть "VIERA Link" у позицію "ON" (→ стор. 21, Закладка "HDMI").
- Щоб виконати і активувати під'єднання належним чином, увімкніть усе обладнання з підтримкою стандарту VIERA Link "HDAVI Control™" і встановіть для телевізора відповідний вхідний сигнал HDMI стереосистеми.

При кожній зміні підключення або налаштувань повторіть наведені вище кроки.

■ Автоматична настройка

Налаштування для "TV ASPECT" (→ стор. 20, Закладка "VIDEO") та "LANGUAGE" (→ стор. 21, Закладка "DISPLAY") будуть автоматично змінюватись відповідно до налаштувань на телевізорі.

(За виключенням, якщо настройка, зроблена на телевізорі, недоступна на даному апараті.)

*1 При використанні VIERA Link "HDAVI Control™" із "HDAVI Control 3" сумісним телевізором

*2 При використанні VIERA Link "HDAVI Control™" із "HDAVI Control 2 (або пізніше)" сумісним телевізором



Відтворення одним натискуванням (One Touch Play)

Можна увімкнути стереосистему і телевізор і розпочати відтворення з диска одним натисненням кнопки.

Натисніть [ONE TOUCH PLAY].

Динаміки стереосистеми буде увімкнено автоматично (→ стор. 29, Керування колонками).

Ця функція також працює, якщо натиснути [▶, DVD/CD] на пульсті дистанційного керування стереосистеми в режимі очікування стереосистеми.

Примітка:

Відтворення на телевізорі може початися з деяким запізненням. Якщо ви пропустили початок потрібного фрагменту, натисніть [◀◀, V] або [◀◀, SLOW/SEARCH], щоб повернутися до моменту початку відтворення.

Керування колонками

За допомогою налаштувань меню телевізора можна вибрати, чи виводити звук з динаміків стереосистеми, чи телевізора. Докладнішу інформацію можна знайти в інструкції з експлуатації телевізора.

Домашній кінотеатр

Динаміки стереосистеми увімкнено.

- Коли стереосистема перебуває у режимі очікування, під час зміни динаміків телевізора на динаміки стереосистеми, у меню телевізора автоматично увімкнуться стереосистема і буде вибрано сигнал "AUX" в якості джерела.
- Динаміки телевізора автоматично вимикаються.
- Регулювати рівень гучності можна кнопками регулювання гучності або вимкнення звуку на пульті ДК телевізора. (Рівень гучності відображається на дисплеї FL головного апарату.)
- Щоб скасувати вимкнення звуку, можна також скористатися пультом дистанційного керування стереосистеми (→ стор. 11)
- Якщо вимкнути стереосистему, динаміки телевізора буде увімкнено автоматично.

Телевізор

Динаміки телевізора активні.

- Гучність стереосистеми встановлено у положення "0".
 - Ця функція працює лише, коли в якості джерела сигналу стереосистеми вибрано пункт "DVD/CD", "USB" або "AUX".
- На аудіо-вихід подається 2-канальний аудіо-сигнал.

Під час перемикання між динаміками стереосистеми і телевізора зображення може зникнути з екрана телевізора на кілька секунд.

Сигнал вимкнення живлення

Коли телевізор вимкнено, стереосистема переходить у режим очікування автоматично.

- Ця функція працює лише, коли в якості джерела сигналу стереосистеми вибрано пункт "DVD/CD", "USB" або "AUX".
- Коли вмикається телевізор, стереосистема не вмикається автоматично. (Сигнал увімкнення живлення не подається.)

Примітка:

Коли натиснути кнопку [⏏], буде вимкнено лише стереосистему. Інше під'єднане обладнання з підтримкою стандарту VIERA Link "HDAVI Control™" залишається увімкненим.

Автоматичне перемикання джерела вхідного сигналу

- При переключенні входу телевізора у режим тюнера, стереосистема автоматично перемикається у режим "AUX".
- Після початку відтворення з диска телевізор автоматично перейде у режим вхідного сигналу HDMI для стереосистеми.

Керування каналом зв'язку VIERA лише з допомогою пульта ДК телевізора [для "HDAVI Control 2" (або пізніше)]

Меню диска стереосистеми можна управляти за допомогою пульта дистанційного керування телевізора, якщо встановлено режим "DVD/CD" або "USB". Оперуючи пультом дистанційного керування телевізора, див. малюнок кнопок управління нижче.

1. Виберіть меню управління стереосистеми, скориставшись параметрами меню телевізора. (Докладнішу інформацію можна знайти в інструкції з експлуатації телевізора.)

З'явиться меню "Start" (початок).

Приклад: **DVD-V**



Доступ до режиму відтворення або меню

2. Виберіть потрібний пункт у меню "Start" (початок) (→ стор. 13). Коли з'явиться екранна панель керування;

Приклад: **DVD-V** (коли у меню "Start" (початок) вибрано пункт "Playback Disc")



За допомогою вказаних елементів керування можна керувати відтворенням.

Екранну панель керування можна вибрати безпосередньо за допомогою кнопки на пульті дистанційного керування телевізора (приклад: [OPTION]). (Це стосується лише відтворення у режимі "DVD/CD" або "USB".)

Примітка:

- У залежності від меню з пульта ДК телевізора не виконуються команди деяких кнопок.
- Не можна вводити цифри за допомогою кнопок з цифрами на пульті дистанційного керування телевізора ([0] - [9]). Щоб вибрати список відтворення та ін., скористайтесь пультом дистанційного керування пристрою.

Вказівки з усунення несправностей

Перш ніж звертатись до ремонтної служби, прочитайте надані нижче поради. Якщо Ви маєте якісь сумніви стосовно порад у цьому списку або запропоновані в таблиці дії не вирішують проблеми, зверніться до магазину, в якому Ви придбали виріб.

■ Живлення		Стор.
Немає живлення.	• Надійно вставте кабель живлення змінного струму.	6
Пристрій автоматично перемикається в режим очікування.	• Таймер режиму очікування працював і досягнув ліміту встановленого часу.	11

■ Функція не відповідає або не виконується

Жодної відповіді при натисканні будь-яких клавіш.	• Даний програвач не може відтворювати диски, окрім тих, які вказані в даній інструкції з експлуатації.	9
	• Порушення у роботі програвача можуть виникати внаслідок спалаху блискавки, впливу статичного заряду та деяких інших зовнішніх факторів. Вимкніть та увімкніть програвач знову. Спробуйте також вимкнути програвач, відключити його шнур живлення від розетки та знову підключити його.	—
	• Утворився конденсат: Зачекайте 1–2 години, поки він випарується.	—
	• Перевірте правильність встановлення батарейок.	4
Жодної відповіді при натисканні клавіш пульта ДК.	• Батарейки розряджені. Замініть їх на нові.	4
	• Направте пульт ДК на приймач сигналу з пульта ДК та розпочніть виконання операцій.	10
На команди пульта ДК реагують інші прилади.	• Змініть режим роботи пульта ДК.	26
Відсутній звук або зображення.	• Перевірте підключення відеокабелю або колонок.	6, 7
	• Перевірте напругу або настройки входу підключеного обладнання та основного апарату.	—
	• Перевірте, чи є записи на диску.	—
Ви забули рейтинговий пароль. Відновіть заводські настройки.	• В режимі зупинки та при виборі "DVD/CD" як джерела, натисніть та притримайте клавішу [■, -DEMO] (зупинення) на основному апараті та [≥10] на пульті ДК, доки "INITIALIZED" зникне з екрана телевізора. Вимкніть та увімкніть програвач знову. Усі значення настройок будуть змінені на встановлені за умовчанням. (Не працює в програмному режимі та режимі випадкового відтворення, а також, коли відображається меню START.)	—
	• Залежно від стану стереосистеми чи під'єданого обладнання, можливо потрібно буде повторити ті самі дії, щоб функція працювала належним чином.	28

■ Небажане або неочікуване виконання деяких операцій

Відтворення запису починається через деякий час.	• Якщо трек MP3 містить картинку, для початку його відтворення потрібен час. Не є проблемою, якщо одразу ж після початку відтворення запису, відображається невірний час його відтворення. Це нормально. MP3	—
	• Це нормально на DivX відео. DivX	—
Каталоги на компакт-диску з даними не відображаються правильно. WMA MP3 JPEG MPEG4 DivX	• Каталоги глибиною більш ніж 8 рівнів відображаються як 8 рівень.	—
Під час переходу або пошуку відображається екран меню. VCD	• Це нормально для дисків Відео CD.	—
Меню керування відтворенням не виводиться. VCD із керуванням відтворенням	• Натисніть двічі клавішу [■], а тоді натисніть клавішу [▶, DVD/CD].	—
Функції програмного відтворення та відтворення у випадковому порядку не працюють. DVD-V	• Ці функції не працюють із деякими DVD-відеодисками.	—
Відтворення не розпочинається.	• Даний апарат може не відтворювати файли WMA та MPEG4, які містять фотографії.	—
	• Якщо це трапилось при відтворенні вмісту DivX VOD, зверніться до web-сторінки, на якій ви придбали вміст DivX VOD. (Приклад: www.divx.com/vod) DivX	—
	• Якщо диск містить CD-DA та інші формати, можуть виникати проблеми з відтворенням.	—

■ Субтитр

Відсутні субтитри.	• Увімкніть відображення субтитрів. ("SUBTITLE" у меню функцій)	17
	• Субтитри можуть не відображатись у залежності від диска. DivX	17

■ A-B repeat

Точка B встановлюється автоматично.	• Кінець елемента стає точкою B при її досягненні.	—
-------------------------------------	--	---

■ Меню

Немає доступу до меню Setup.	• Виберіть "DVD/CD" як джерело.	—
	• Скасуйте відтворення Програмне та У випадковому порядку.	14
	• Скасуйте відтворення даних формату JPEG.	—

■ Звучання надто гучне або неправильне		Стор.
Звук спотворено.	<ul style="list-style-type: none"> Шум може виникати при відтворенні файлів WMA. При використанні виходу HDMI звучання може не виводитись із інших терміналів. 	—
Ефекти не працюють.	<ul style="list-style-type: none"> Часом звукові ефекти не працюють або працюють не належним чином при відтворенні деяких дисків. 	—
Під час відтворення чути гудіння.	<ul style="list-style-type: none"> Поблизу основного апарату знаходиться шнур живлення або люмінесцентна лампа. Тримайте інші прилади та шнури подалі від основного апарату. 	—
Відсутній звук.	<ul style="list-style-type: none"> Під час зміни швидкості відтворення запису може наступити пауза у звучанні. Звук може не виводитись у зв'язку із умовами створення файлів: DivX Звучання може не бути чутним, якщо більш ніж 4 пристрої підключені за допомогою кабелів HDMI. Зменшіть число підключених пристроїв. При використанні підключення HDMI упевніться, що "AUDIO OUT" на закладці "HDMI" встановлено на "ON". 	— — — 21

■ Картинка неправильна або не відтворюється зовсім

Зображення на екрані телевізора відтворюється неправильно або зникає.	<ul style="list-style-type: none"> Програвач та телевізор використовують різні відеосистеми. Використовуйте багатосистемні телевізори PAL. Система запису диска не відповідає системі Вашого телевізора. <ul style="list-style-type: none"> PAL диски не підлягають правильному перегляду на телевізорах NTSC. Даний апарат може конвертувати NTSC сигнали у PAL 60 для перегляду на телевізорах PAL ("NTSC DISC OUT" на закладці "VIDEO"). Упевніться, що апарат підключений безпосередньо до телевізора, а не через відеомагнітофон. Зарядні пристрої для мобільних телефонів можуть створювати деякі перешкоди. Якщо ви використовуєте кімнатну антену, замініть її на зовнішню. Кабель телевізійної антени знаходиться надто близько до апарата. Розмістіть кабель антени подалі від апарата. Змініть параметри "SOURCE SELECT" у меню функцій. DivX Зображення може не відображатись, якщо більш ніж 4 пристрої підключені за допомогою кабелів HDMI. Зменшіть число підключених пристроїв. Використовуючи роз'єм COMPONENT VIDEO OUT, перевірте, чи не вибрано послідовний вихідний сигнал, якщо телевізор не підтримує такого сигналу. Натисніть та утримуйте кнопку [CANCEL], поки зображення не відобразиться належним чином. (Буде встановлено вихідний сигнал "480i"). Використовуючи роз'єм HDMI AV OUT, перевірте, чи не вибрано вихідний відеосигнал, не сумісний з під'єднаним телевізором. Натисніть і утримуйте кнопку [CANCEL], поки зображення не відобразиться належним чином. (Буде встановлено вихідний сигнал "480p" або "576p"). Використовуючи роз'єм VIDEO OUT, встановіть для параметра "VIDEO PRIORITY" у меню "HDMI" значення "OFF". 	— — 20 7 — — — 18 — 18 21 21
Зображення зупиняється. DivX	<ul style="list-style-type: none"> Зображення може зупинитись, якщо DivX файли є більшими, ніж 2 Гбайт. 	—
Розмір зображення не відповідає формату екрана.	<ul style="list-style-type: none"> Змініть "TV ASPECT" на закладці "VIDEO". Змініть формат зображення у телевізорі. Змініть настройки зуму. ("ZOOM" у меню функцій) 	20 — 17
Меню відображається неправильно.	<ul style="list-style-type: none"> Відновіть коефіцієнт збільшення на "NORMAL". ("ZOOM" у меню функцій) 	17
Функція автоматичного зуму не працює належним чином.	<ul style="list-style-type: none"> Вимкніть функцію зміни масштабу телевізора. Функція зуму не завжди працює коректно, особливо в темних сценах, і може не працювати у залежності від типу диска. 	— —
При відтворенні диску, записаного у форматі PAL, зображення спотворене.	<ul style="list-style-type: none"> Установіть "TRANSFER MODE" у меню функцій у позицію "AUTO". 	17

■ HDMI чи послідовний відеосигнал

При використанні прогресивного відео або виходу HDMI виникає подвоєння зображення.	<ul style="list-style-type: none"> Ця проблема викликана методами редагування або матеріалами, які використовуються на DVD-Video, але може бути усунена при використанні черезстрічкового відеосигналу. При використанні роз'єму HDMI AV OUT встановіть "VIDEO FORMAT" в Меню функцій на "480i" або "576i". Вимкніть підключення HDMI AV OUT та скористайтесь іншим підключенням відео. При використанні роз'єму COMPONENT VIDEO OUT встановіть "VIDEO OUT (I/P)" в закладка "VIDEO" на "INTERLACE". (Або натисніть та притримайте [CANCEL], доки "PRG" зникне з дисплея основного апарата.) 	18 18
Зображення формується не прогресивним відеосигналом.	<ul style="list-style-type: none"> Виберіть "PROGRESSIVE" у "VIDEO OUT (I/P)" у закладка "VIDEO". Роз'єм апарата VIDEO OUT видає черезстрічковий сигнал, навіть коли на екрані значок "PRG". 	18 —

Вказівки з усунення несправностей (продовження)

■ Індикатори на дисплеї апарату		Стор.
Коли апарат у режимі очікування, дисплей засвічується і постійно змінюється.	<ul style="list-style-type: none"> Вимкніть демонстраційний режим. Після налаштування годинника демонстраційний режим вимикається автоматично. 	4 —
Дисплей тьмяний.	<ul style="list-style-type: none"> Виберіть "BRIGHT" у "FL DIMMER" на закладці "OTHERS". 	21
"NO PLAY"	<ul style="list-style-type: none"> Ви вставили диск, який пристрій не може відтворити. Вставте інший диск. Ви вставили пустий диск. Ви вставили диск, який не був фіналізований. 	9 — —
"NO DISC"	<ul style="list-style-type: none"> Ви не вставили диск; вставте диск. Ви неправильно вставили диск; вставте диск правильно. 	— 8
"OVER CURRENT ERROR"	<ul style="list-style-type: none"> Пристрій USB потребує багато енергії. Переключіть на режим DVD/CD, відключіть USB та вимкніть пристрій. 	—
"F61"	<ul style="list-style-type: none"> Перевірте та виправте з'єднання шнурів динаміків. Якщо після цього проблему не вдасться усунути, це може бути збій подачі живлення. Зверніться до магазину, в якому Ви придбали систему. 	6
"DVD U11"	<ul style="list-style-type: none"> Поверхня диска забруднена. Очистіть диск. 	8
"ERROR"	<ul style="list-style-type: none"> Виконано некоректну операцію. Прочитайте інструкції та повторіть спробу. 	—
"DVD H □ □" "DVD F □ □ □" □ відповідає номеру.	<ul style="list-style-type: none"> Можливо, виникла несправність. Цифри, що стоять після "H" та "F", залежать від стану апарату. Вимкніть апарат, а потім знову увімкніть. Також можна вимкнути апарат, виїняти шнур живлення з розетки, а потім знову його підключити. Якщо сервісний номер не зникає, запишіть його та зверніться за допомогою до кваліфікованого майстра. 	— —
"REMOTE 1" або "REMOTE 2"	<ul style="list-style-type: none"> Режим головного блока та пульта ДК повинні співпадати. Залежно від номера, що відображається ("1" або "2"), натисніть і утримуйте [OK] та кнопку з відповідним номером ([1] або [2]) протягом щонайменше 2 секунд. 	26
"U70 □" □ означає номер. Дійсне число, яке йде за "U70", буде залежати від стану основного апарату.	<ul style="list-style-type: none"> Підключення HDMI поводить незвичайно. <ul style="list-style-type: none"> Використовуйте кабелі HDMI, які мають логотип HDMI (як показано на обкладинці). Підключене обладнання не підтримує HDMI. Кабель HDMI надто довгий. Кабель HDMI пошкоджений. 	— — — —

■ На екрані телевізора

"⊙"	<ul style="list-style-type: none"> Дана операція не підтримується програвачем або диском. 	—
"ERROR"	<ul style="list-style-type: none"> Ви намагаєтесь відтворити несумісні групи або вміст. Ви намагаєтесь відтворити захищену групу або вміст. Ви не зможете його відтворити. 	— —
"Check the disc"	<ul style="list-style-type: none"> Ймовірно цей диск забруднений. 	—
"THIS DISC MAY NOT BE PLAYED IN YOUR REGION"	<ul style="list-style-type: none"> Можливе відтворення лише тих дисків DVD-Video, які містять або мають той же номер регіону, що знаходиться на задній панелі цього апарату. 	Титульна сторінка
"AUTHORIZATION ERROR" DivX	<ul style="list-style-type: none"> Ви намагаєтесь відтворити вміст DivX VOD, який був придбаний за допомогою іншого реєстраційного коду. Ви не зможете відтворити даний вміст на цьому апараті. 	22
"RENTAL EXPIRED" DivX	<ul style="list-style-type: none"> Ліміт відтворення вмісту DivX VOD вичерпався. Ви не зможете його відтворити. 	22
Заставка на екрані основного апарату не зникає.	<ul style="list-style-type: none"> При використанні підключення HDMI основний апарат та телевізор безперервно обмінюються даними аудіо/відео, незалежно від того, яке джерело було вибрано на основному апараті. Це нормально. 	—

■ Використання USB-пристрою

Неможливе зчитування USB-накопичувача або його вмісту.	<ul style="list-style-type: none"> Формат USB-накопичувача або його вміст не сумісний з системою. Функція USB-порту цього виробу може не працювати з деякими USB-пристроями. У деяких випадках USB-пристрої ємністю пам'яті більш ніж 32 Гбайт можуть не працювати. 	— — —
Повільна робота USB-пристрою.	<ul style="list-style-type: none"> Через великий розмір файлу або велику ємність, зчитування та відображення даних з флеш-пам'яті USB на телевізорі може відбуватися із затримками. 	—

■ Прослуховування радіоприймача

Чутно спотворений звук або шум. "ST" блимає або не засвічується.	<ul style="list-style-type: none"> Відрегулюйте положення антени FM-діапазону або антени AM-діапазону. Застосуйте зовнішню антену. 	— 7
Чути звук вдарання.	<ul style="list-style-type: none"> Вимкніть телевізор або розмістіть його далі від апарату. 	—

Відновлення вмісту пам'яті (ініціалізація)

У разі виникнення наступних обставин виконайте наведені нижче інструкції, щоб відновити вміст пам'яті:

- відсутня жодна реакція на натискання кнопок;
- Ви бажаєте очистити та відновити вміст пам'яті.

Щоб відновити вміст пам'яті

- 1 Від'єднайте кабель живлення змінного струму. (Перш ніж виконати крок 2 почекайте щонайменше 3 хвилини.)**
- 2 Натисніть та утримуйте [C/I] на головному блоці, під'єднайте кабель живлення змінного струму.** На дисплеї з'явиться напис "-----".
- 3 Відпустіть [C/I].** Значення всіх параметрів повертаються до заводських налаштувань. Вам доведеться відновити налаштування пам'яті.

iPod є торговою маркою компанії Apple Inc., зареєстрованою у США та інших країнах.

Виготовлено за ліцензією компанії Dolby Laboratories. Dolby і значок подвійного D є торговими марками компанії Dolby Laboratories.

"DTS" є зареєстрованою торговою маркою компанії DTS, Inc., а "DTS 2.0 + Digital Out", є торговою маркою компанії DTS, Inc.

Номери патентів в США - 6,836,549; 6,381,747; 7,050,698; 6,516,132 та 5,583,936.

Даний виріб обладнано технологією захисту авторських прав, яка захищена патентним законодавством США та іншими правами на інтелектуальну власність. Використання цієї технології захисту авторських прав потребує узгодження з корпорацією Macrovision, і така технологія призначена лише для використання у побутових та інших обмежених цілях, якщо інше не схвалено корпорацією Macrovision. Забороняється використання реверсних технологій та демонтаж виробу.

Windows Media та логотип Windows є торговими марками або зареєстрованими торговими марками корпорації Microsoft Corporation у Сполучених Штатах Америки та/або інших країнах.

Цей виріб захищений певними правами інтелектуальної власності корпорації Microsoft Corporation та інших компаній. Використання або розповсюдження технологій, до яких застосовуються ці права, за межами використання цього виробу без ліцензії від корпорації Microsoft або авторизованого філіалу корпорації Microsoft та інших компаній забороняється.

WMA – формат стиснення, розроблений компанією Microsoft Corporation. Він забезпечує якість звуку, еквівалентну формату MP3 при значно меншому розмірі звукового файлу, ніж MP3.

Цей виріб виготовлено за патентною ліцензією MPEG-4 Visual для приватного та некомерційного використання споживачем з метою (i) кодування відеосигналу відповідно до стандарту MPEG-4 Visual ("MPEG-4 Video") та/або (ii) декодування відеосигналу у форматі MPEG-4 Video, закодованого споживачем, який займається діяльністю у приватних і некомерційних цілях, та/або одержаного від продавця носіїв з відеоданими, який має ліцензію компанії MPEG LA для продажу відеоданих у форматі MPEG-4 Video. Ліцензії не видаються і не передбачені для будь-яких інших способів використання. Докладнішу інформацію, зокрема про використання у рекламних, внутрішніх та комерційних цілях та ліцензування, можна одержати у компанії MPEG LA, LLC. Для цього перейдіть на вебсайт <http://www.mpegla.com>.

Офіційно сертифікована продукція DivX® Certified. Відтворює усі версії відеозаписів DivX® (включно з DivX®6) із стандартним відтворенням мультимедійних файлів DivX®. DivX, DivX Certified та пов'язані з ними логотипи є торговими марками DivX, Inc. та використовуються за ліцензією.

HDMI, логотип HDMI та High-Definition Multimedia Interface є торговими марками або зареєстрованими торговими марками HDMI Licensing LLC.

HDAVI Control™ є торговою маркою компанії Matsushita Electric Industrial Co., Ltd.

Декодер

Декодер відновлює кодовані аудіосигнали на DVD-дисках до нормальних аудіосигналів. Це називається декодуванням.

DivX

DivX - це популярна мультимедійна технологія, створена компанією DivX, Inc. Високе стиснення мультимедійних файлів DivX дозволяє отримувати високоякісні відеозаписи із відносно малим розміром файлів.

Dolby Digital

Це один із методів кодування цифрових сигналів, розроблений компанією Dolby Laboratories. Окрім стереозвучання (2-канального), дані сигнали можуть також бути багатоканального звучання. За допомогою цього методу можна записувати на диск великі об'єми звукової інформації.

DTS (Digital Theater Systems) (Системи цифрового кінотеатру)

Дана система об'ємного звуку використовується у багатьох кінотеатрах світу. Хороше розділення звуку між каналами забезпечує виникнення реалістичних звукових ефектів.

Динамічний діапазон

Динамічний діапазон – це різниця між найнижчим рівнем звуку, чутного крізь шум обладнання, та найвищим рівнем звуку, перед тим як виникає спотворення.

Кінофільми та відео

Диски DVD-Video записуються у форматі кіно- або відеофільму. Цей апарат може виявити використаний тип, а потім використовує найвідповідніший спосіб відтворення прогресивного відеосигналу.

Кінофільм: Записано на швидкості 25 кадрів за секунду (диски формату PAL) або 24 кадри за секунду (диски формату NTSC) (Диски формату NTSC також записуються на швидкості 30 кадрів за секунду). У більшості випадків підходить для перегляду художніх кінофільмів.

Відео: Записано на швидкості 25 кадрів/50 полів за секунду (диски формату PAL) або 30 кадрів/60 полів за секунду (диски формату NTSC). У більшості випадків підходить для перегляду драматичних телепрограм або мультфільмів.

Кадри та поля

Кадри – це окремі картинки, які при послідовному відтворенні разом створюють рухомі зображення.

Кожної секунди відображається приблизно 30 кадрів.

Кожен кадр складається з двох полів. Звичайні телевізори відображають послідовно ці поля, які формують кадри. Поля можна побачити, зупинивши відтворення зображення. Нерухомий кадр складається з двох змінних полів, а отже зображення виглядає розмито, при достатньо високій його загальній якості. Нерухоме поле не є розмитим, однак воно відображає лише половину інформації кадра, тому якість зображення є низькою.

HDMI (High-Definition Multimedia Interface)

HDMI – це передовий цифровий інтерфейс, що застосовується у побутових електронних виробках. На відміну від звичайних підключень він передає нестиснені цифрові відео та аудіосигнали по єдиному кабелю. Даний апарат підтримує відеовихід високої чіткості (720p, 1080i, 1080p) з терміналу HDMI AV OUT. Для перегляду відео високої чіткості потрібен телевізор, який підтримує це відео.

I/P/B

MPEG 2, стандарт стиснення відео, прийнятий для використання з DVD-Video, кодує кадри з використанням 3 типів зображення.

- I:** Внутрішньо кодоване зображення
Дана картинка має найвищу якість та вважається найкращою для настройки зображення.
- P:** Предиктивно кодоване зображення
Дана картинка розраховується на основі попередніх I або P-зображеннях.
- B:** Двосторонньо-предиктивно кодоване зображення
Дана картинка розраховується у порівнянні з попередніми та наступними I та P-зображеннями, а отже несе найменший об'єм інформації.

JPEG (Joint Photographic Experts Group)

Ця система використовується для стиснення/декодування кольорових фотографій. Якщо ви назначили JPEG системою зберігання даних на цифрових камерах тощо, дані стискатимуться до 1/10–1/100 від вихідного розміру. Перевагою JPEG є слабше погіршення якості зображення, зважаючи на ступінь стиснення.

Лінійна PCM (кодово-імпульсна модуляція)

Це не стиснені цифрові сигнали, схожі на ті, які знаходяться за компакт-дисках.

MP3 (MPEG Audio Layer 3)

Спосіб стиснення аудіо-даних, завдяки якому аудіо-дані стискаються приблизно у десять разів у порівнянні зі своїми розмірами без істотного погіршення якості звучання.

MPEG4

Система стиснення для використання в мобільних пристроях або мережах, яка забезпечує високоєфективний запис із низькою швидкістю передачі бітів.

Керування відтворенням (PBC)

За наявності системи контролю зображення на диску Video CD, ви можете використовувати меню для вибору сцен та інформації.

Прогресивна/черезрядкова

Стандарт відеосигналу PAL використовує 576 строк розгортки (i), а у прогресивній розгортці, що називається 576p, використовується удвічі більше строк розгортки. У стандарті NTSC вони називаються 480i і 480p відповідно.

Завдяки прогресивній розгортці можна проглядати відео-зображення високої чіткості, записані на таких носіях як диски DVD-Video. Щоб переглядати прогресивний відеосигнал, телевізор повинен передбачати його підключення.

Частота стробування

Стробування – це процес перетворення висот зразка звукової хвилі (аналоговий сигнал), взятих упродовж заданого періоду, в цифровий формат (цифрове кодування).

Частота стробування – це кількість зразків, взятих за секунду. Отже, чим більша їх кількість, тим правдивіше відтворення оригінального звуку.

WMA (Windows Media™ Audio)

WMA є форматом стиснення файлів, розробленим корпорацією Microsoft Corporation. Завдяки ньому досягається та ж якість звуку, що й у MP3, але при розмірі файлу, меншому ніж у MP3.

Технічні характеристики

СЕКЦІЯ ПІДСИЛЮВАЧА

Ефективне значення вихідної потужності

TND 10%	80 Вт на канал (3 Ω), 1 кГц
Повна потужність режиму RMS Dolby Digital	160 Вт
Пікова вихідна потужність (PMPO)	1800 Вт

ТЮНЕР FM/AM ДІАПАЗОНУ, КОНТАКТИ

Налаштована станція	30 станцій діапазону FM 15 станцій діапазону AM
---------------------	--

Частотна модуляція (FM)

Діапазон частот	87,50 до 108,00 МГц (крок – 50 кГц)
Чутливість	2,5 μВ (IHF)
Сигнал/шум 26 дБ	2,2 μВ
Контакт(и) антени	75 Ω (незбалансовані)

Амплітудна модуляція (AM)

Діапазон частот	522 до 1629 кГц (крок – 9 кГц)
-----------------	--------------------------------

Чутливість у діапазоні AM S/N 20 дБ на частоті 999 кГц 1000 мВ/м

Цифровий аудіовихід

Коаксіальний цифровий вихід	Контактне гніздо
-----------------------------	------------------

Music Port (передня панель)

Чутливість	100 мВ, 10 кΩ
Контакт	стерео, гніздо 3,5 мм

Гніздо для навушників

Контакт	стерео, гніздо 3,5 мм
Рівень вихідного сигналу (компакт-диск, 1 кГц, -20 дБ)	32 Ω

Гніздо для підключення мікрофона

Чутливість	0,7 мВ, 600 Ω
Гніздо	Моно, гніздо 3,5 мм (система 2)

СЕКЦІЯ ВІДЕО

Відеосистема PAL625/50, PAL525/60, NTSC

Композитний відеовихід

Рівень вихідного сигналу	1 Vp-p (75 Ω)
Гніздо	Контактне гніздо (1 система)

Компонентний відеовихід

Рівень вихідного сигналу Y	1 Vp-p (75 Ω)
Рівень вихідного сигналу P _B	0,7 Vp-p (75 Ω)
Рівень вихідного сигналу P _R	0,7 Vp-p (75 Ω)
Гніздо	Контактне гніздо (Y: зелене, P _B : синє, P _R : червоне) (1 система)

Вихід HDMI AV

Термінал	Роз'єм типу A (19 виводів)
----------	----------------------------

У цьому пристрої передбачена підтримка функції "HDMI Control 2".

СЕКЦІЯ USB

Порт USB

Стандарт USB	USB 2.0 з повною швидкістю передачі даних
Підтримка мультимедійних файлів	MP3 (*.mp3) WMA (*.wma) JPEG (*.jpg, *.jpeg) MPEG4 (*.asf)
Файлова система USB-пристрою	FAT12, FAT16, FAT32
Живлення порту USB	500 мА (Макс.)

СЕКЦІЯ ДИСКА

Диски, що відтворюються (8 см або 12 см)

- (1) DVD (DVD-Video, DivX^{®6}, *⁷)
- (2) DVD-RAM (DVD-VR, MP3^{*2}, *⁷, JPEG^{*4}, *⁷, MPEG4^{*5}, *⁷, DivX^{*6}, *⁷)
- (3) DVD-R (DVD-Video, DVD-VR, MP3^{*2}, *⁷, JPEG^{*4}, *⁷, MPEG4^{*5}, *⁷, DivX^{*6}, *⁷)
- (4) DVD-R DL (DVD-Video, DVD-VR)
- (5) DVD-RW (DVD-Video, DVD-VR, MP3^{*2}, *⁷, JPEG^{*4}, *⁷, MPEG4^{*5}, *⁷, DivX^{*6}, *⁷)
- (6) +R/+RW (Video)
- (7) +R DL (Video)
- (8) CD, CD-R/RW (CD-DA, Video CD, SVCD^{*1}, MP3^{*2}, *⁷, WMA^{*3}, *⁷, JPEG^{*4}, *⁷, MPEG4^{*5}, *⁷, DivX^{*6}, *⁷)

- *¹ Відповідно до IEC62107
- *² MPEG-1 Layer 3, MPEG-2 Layer 3
- *³ Windows Media Audio Ver.9.0 L3
- Не сумісний з технологією Multiple Bit Rate (MBR)
- *⁴ Базові файли JPEG, формат Exit Ver 2.1

Роздільні характеристики зображення: від 160 x 120 до 6144 x 4096 пікселів (Субдискретизація - 4:0:0, 4:2:0, 4:2:2 або 4:4:4). Дуже видовжені та вузькі зображення можуть не відображатися.

- *⁵ Дані MPEG4, записані камерами Panasonic SD або відео-рекордерами DVD

Згідно з технічними характеристиками SD VIDEO (стандарт ASF)/MPEG4 (Простий профіль) відеосистема/ G.726 аудіосистема

- *⁶ Відтворює диски всіх версій DivX[®] video (у тому числі DivX^{®6}) які передбачають можливість стандартного відтворення файлів з носіїв у форматі DivX[®]. Видано сертифікат відповідності вимогам домашнього кінотеатру DivX.

- *⁷ Загальна максимальна кількість об'єктів та груп аудіоданих, зображень та відеоданих, що розпізнаються пристроєм: 4000 об'єктів аудіо-, відеоданих, зображень та 400 груп.

Відбір

Довжина хвилі (DVD/CD)	655/785 нм
Потужність лазера (DVD/CD)	CLASS 1/CLASS 1M

Звуковий вихід (диск)

Кількість каналів	2 канали (FL, FR)
-------------------	-------------------

СЕКЦІЯ ДИНАМІКІВ

* Рейтинг з підсилювачем, обладнаним фільтром верхніх частот.

Тип 2-стороння система з 2-ма динаміками (Відбиття низьких частот)

Динамік(и)

Вуфер	10 см, конічний
Динамік для відтворення високих частот	6 см, конічний

Імпеданс

	3 Ω
--	-----

Вхідна потужність (МЕК)

	80 Вт* (макс.)
--	----------------

Рівень вихідного звуку

	81 дБ/Вт (1,0 м)
--	------------------

Частота розділення

	5 кГц
--	-------

Діапазон частот

	52 Гц до 31 кГц (-16 дБ)
	74 Гц до 27 кГц (-10 дБ)

Розміри (ШxВxГ)

	145 мм x 240 мм x 217 мм
--	--------------------------

Вага

	2,1 кг
--	--------

Споживання енергії в режимі очікування

приблизно 0,7 Вт

Примітка:

1. Технічні характеристики можуть змінюватися без сповіщення. Вага та розміри вказані приблизно.
2. Сумарне значення коефіцієнта нелінійних викривлень вимірюється цифровим аналізатором спектру.

Технічне обслуговування

Чистіть даний прилад м'якою, сухою ганчіркою.

- Не використовуйте для чищення алкогольних напоїв, розчинників або бензину.
- Перед використанням для чищення хімічно обробленої тканини ознайомтесь із інструкцією, яка входить у її комплект.
- Використання наявних у продажі пристосувань для чищення лінз може призвести до пошкодження програвача. (Чистити лінзу не обов'язково, хоча це залежить від умов, в яких використовується програвач.)

Перед переміщенням апарата упевніться, що лоток для дисків порожній.

Невиконання даної вимоги може призвести до сильного пошкодження диска та апарата.