

Panasonic

Высокоскоростной лазерный факс
с копиром

Инструкция по эксплуатации

Номер модели **KX-FL513RU**



Прочитайте настоящую инструкцию
перед началом эксплуатации и
сохраните ее для последующего
использования.

Как пользоваться инструкцией по эксплуатации

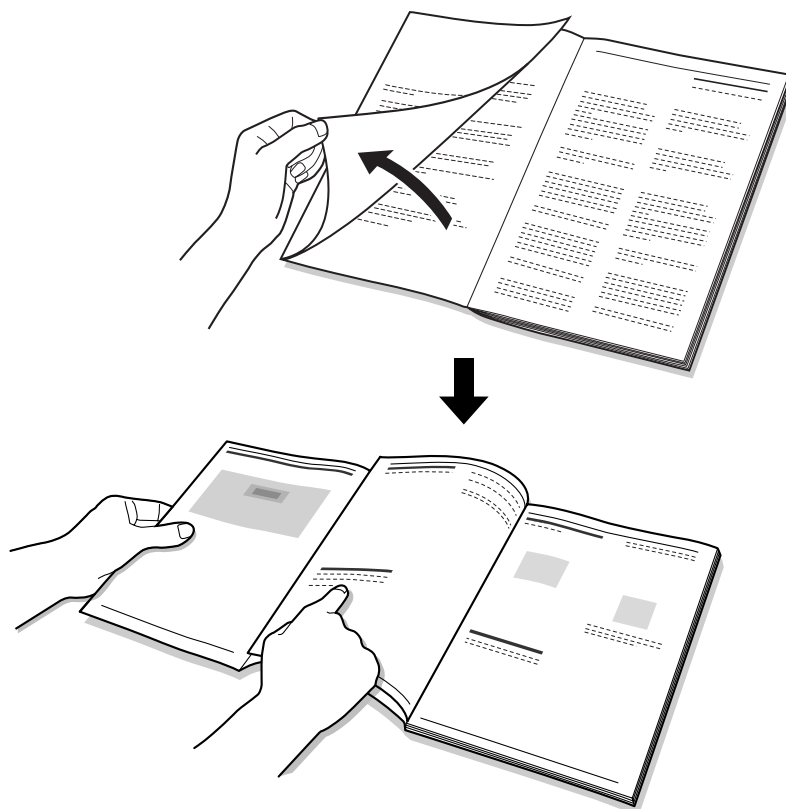

Выполняя инструкцию по эксплуатации, откройте титульную (следующую) страницу, чтобы можно было легко найти сведения о кнопках.

Откройте

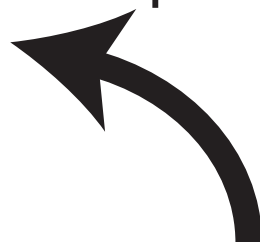

Расположение органов управления

При ознакомлении с инструкцией по эксплуатации откройте ее на этой странице.

Описание каждой кнопки дано на стр. 9.

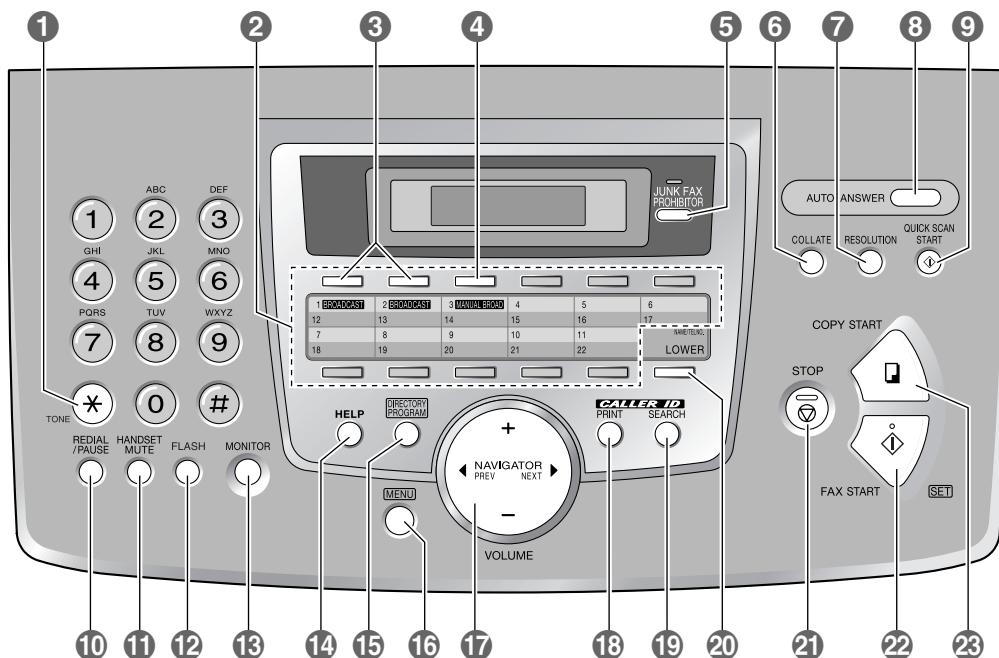

Кнопки (в алфавитном порядке)

AUTO ANSWER 8

BROADCAST 3

CALLER ID PRINT 18

CALLER ID SEARCH 19

COLLATE 6

COPY START 23

DIRECTORY PROGRAM 15

FAX START 22

FLASH 12

HANDSET MUTE 11

HELP 14

JUNK FAX PROHIBITOR 5

Кнопки станций 2

LOWER 20

MANUAL BROAD 4

MENU 16

MONITOR 13

NAME/TEL NO. 20

NAVIGATOR 17

QUICK SCAN START 9

REDIAL/PAUSE 10

RESOLUTION 7

SET 22

STOP 21

TONE 1

VOLUME 17

Важные инструкции по технике безопасности

При эксплуатации данного аппарата вы должны соблюдать следующие основные меры предосторожности для уменьшения риска возникновения пожара, поражения электрическим током и получения травм.

1. Внимательно прочитайте все инструкции.
2. Следуйте всем предупреждениям и инструкциям на корпусе данного аппарата.
3. Отсоединяйте данный аппарат от сетевой розетки перед чисткой. Не применяйте жидкие или аэрозольные очистители. Чистите аппарат влажной тряпкой.
4. Не пользуйтесь данным аппаратом вблизи воды (например, около ванны, раковины, кухонной мойки и т.д.).
5. Устанавливайте аппарат на устойчивой поверхности. Падение аппарата может привести к серьезным повреждениям и/или травмам.
6. Не закрывайте прорезы и отверстия в корпусе аппарата. Они предназначены для вентиляции и предотвращения перегрева. Не размещайте аппарат вблизи радиаторов отопления, а также в местах, где не обеспечивается должная вентиляция.
7. Подключайте аппарат только к источнику электропитания, указанному на корпусе аппарата. Если вы не знаете точно, какое электропитание подается в ваш дом, обратитесь за консультацией к дилеру или в местное отделение электросети.
8. В целях безопасности данный аппарат оборудован вилкой с заземлением. При отсутствии розетки соответствующего типа ее следует смонтировать. Не применяйте никакие переходники или адаптеры, так как это снижает безопасность аппарата.
9. Ничего не ставьте на сетевой шнур. Установите аппарат таким образом, чтобы никто не наступил на шнур.
10. Не допускайте перегрузки сетевых розеток и удлинителей. Это может привести к пожару или к поражению электрическим током.
11. Ни в коем случае не проталкивайте предметы в прорезы на корпусе аппарата. Это может привести к пожару или к поражению электрическим током. Не допускайте попадания жидкости на аппарат.
12. Во избежание поражения электрическим током не разбирайте аппарат. При необходимости технического обслуживания обращайтесь в авторизованный сервисный центр. Открывая или

снимая крышки, вы подвергаетесь опасности попадания под высокое напряжение. Неправильная сборка может привести к электрическому удару при последующей эксплуатации.

13. Отключите аппарат от сетевых розеток и обратитесь в авторизованный сервисный центр в следующих случаях:
 - A. Если сетевой шнур аппарата поврежден или истерся.
 - B. Если внутрь аппарата попала жидкость.
 - C. Если аппарат попал под дождь или в воду.
 - D. Если аппарат не работает нормально при соблюдении инструкций по эксплуатации. Используйте для регулировки только указанные в инструкциях органы управления. Неправильная регулировка может потребовать ремонта в авторизованном сервисном центре.
 - E. Если аппарат упал или был физически поврежден.
 - F. Если в работе аппарата появились заметные изменения.
14. Старайтесь не пользоваться телефоном во время грозы, если он не бесшнуровой. Существует опасность поражения электрическим током от удара молнии.
15. Не используйте данный аппарат для сообщения об утечке газа, если аппарат находится рядом с местом утечки.

СОХРАНИТЕ эту ИНСТРУКЦИЮ

УСТАНОВКА:

- После перемещения аппарата из холодного места в теплое, дайте ему нагреться до более высокой температуры и не подключайте аппарат около 30 минут. Если аппарат подключен слишком быстро после резкой перемены температуры, конденсация, образовавшаяся внутри аппарата, может вызвать неполадки в его работе.
- Ни в коем случае не устанавливайте телефонную проводку во время грозы.
- Ни в коем случае не устанавливайте телефонные розетки в сырых местах, если только розетки специально не предназначены для этого.
- Ни в коем случае не прикасайтесь к оголенным телефонным проводам или контактам, если телефонная линия не отсоединена на сетевом терминале.
- При установке или обслуживании телефонных линий соблюдайте осторожность.

ПРЕДУПРЕЖДЕНИЕ:

- Во избежание возгорания или поражения электрическим током не оставляйте данное изделие под дождем или в условиях высокой влажности.

ДРУГИЕ РЕКОМЕНДАЦИИ:

- Не устанавливайте аппарат рядом с устройствами, создающими электрические помехи (например, люминисцентными лампами и электродвигателями).
- Оберегайте аппарат от пыли, высокой температуры и вибрации.
- Не подвергайте аппарат воздействию прямого солнечного света.
- Не кладите на аппарат тяжелые предметы.
- Не трогайте сетевую вилку мокрыми руками.
- Протирайте внешние поверхности аппарата мягкой тканью. Не пользуйтесь бензином, растворителями или любым абразивным порошком.

ОСТОРОЖНО:

Лазерное излучение

- В принтере данного аппарата применяется лазер. Используя органы управления, настройки и процедуры не в соответствии с настоящими инструкциями, вы можете подвергнуться воздействию опасного излучения.

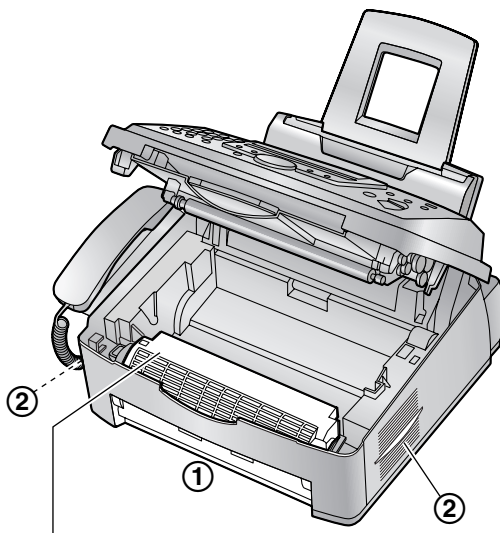

Нагреватель

Нагреватель

- Нагреватель становится горячим. Не прикасайтесь к нему.

- Во время или сразу после печати область рядом с местом выхода бумаги для печати (1) также нагревается. Это обычное явление.

Тонер-картридж

- Будьте осторожны при обращении с тонер-картриджем и имейте в виду следующее:
 - Не оставляйте тонер-картридж на длительное время вне защитной упаковки. Это сокращает срок службы тонера.
 - Если вы проглотили тонер, выпейте несколько стаканов воды, чтобы разбавить содержимое желудка, и немедленно обратитесь к врачу.
 - Если тонер попал вам в глаза, тщательно промойте их водой и обратитесь к врачу.
 - Если тонер попал вам на кожу, тщательно вымойте это место водой с мылом.
 - Если вы вдохнули тонер, выйдите на свежий воздух и обратитесь к врачу.

Барабан

- Прочитайте инструкции на стр. 11 до начала установки барабана. Прочитав инструкции, откройте защитную упаковку барабана. Модуль барабана содержит светочувствительный барабан. Воздействие света может повредить барабан. После того, как вы открыли защитную упаковку:
 - Не подвергайте барабан воздействию света более чем на пять минут.
 - Не трогайте и не царапайте зеленую поверхность барабана.
 - Не кладите барабан в пыльное или загрязненное место или в область высокой влажности.
 - Не подвергайте барабан воздействию прямого солнечного света.

Срок службы продукта:

- Для этого продукта Изготовитель устанавливает срок службы 7 лет, начиная с даты изготовления, в том случае, если этот продукт используется строго в соответствии с настоящей инструкцией по эксплуатации и применимыми техническими стандартами.

Для оптимальной производительности:

- Во время печати для закрепления тонера на странице используется тепло. Запах, появляющийся во время и сразу после печати, является нормальным явлением. Используйте аппарат в помещении с надлежащей вентиляцией.
- Чтобы продлить срок службы модуля барабана, ни в коем случае не выключайте аппарат сразу

после печати. Оставьте электропитание включенным минимум на 30 минут после печати.

- Храните неиспользованную бумагу в оригинальной упаковке в сухом прохладном месте. В противном случае качество печати может ухудшиться.
- Не закрывайте прорези или отверстия в корпусе аппарата. Регулярно проверяйте вентиляционные отверстия и удаляйте скопившуюся пыль пылесосом (②).
- При замене тонер-картриджа или модуля барабана не допускайте попадания на барабан пыли, воды или жидкостей. Это может ухудшить качество печати.

1. Введение и установка

Принадлежности

- 1.1 Прилагаемые принадлежности 8
- 1.2 Информация о дополнительных принадлежностях..... 9

Органы управления

- 1.3 Описание кнопок..... 9
- 1.4 Обзор..... 10

Установка

- 1.5 Тонер-картридж и барабан 11
- 1.6 Лоток для бумаги 13
- 1.7 Накопитель бумаги 13
- 1.8 Накопитель документов 14
- 1.9 Провод телефонной трубки 14
- 1.10 Бумага для печати 14

2. Подготовка

Соединения и установка

- 2.1 Соединения..... 16

Кнопка Help

- 2.2 Функция Help 17

Громкость

- 2.3 Регулировка громкости 17

Начальное программирование

- 2.4 Дата и время 18
- 2.5 Ваш логотип 19
- 2.6 Телефонный номер вашего факса 20

3. Телефон

Автоматический набор номера

- 3.1 Сохранение имен и телефонных номеров в памяти сенсорного набора 22
- 3.2 Сохранение имен и телефонных номеров в телефонном справочнике упрощенного набора 22
- 3.3 Редактирование сохраненной записи..... 23
- 3.4 Удаление сохраненной станции 23
- 3.5 Голосовой вызов с использованием сенсорного набора и телефонного справочника упрощенного набора 23

Идентификатор номера звонящего абонента

- 3.6 Услуга идентификации вызывающих абонентов..... 24
- 3.7 Просмотр и обратный вызов с помощью информации о вызывающем абоненте ... 24
- 3.8 Печать списка вызывавших абонентов ... 25
- 3.9 Удаление информации о вызывающем абоненте..... 26
- 3.10 Сохранение информации о вызывающем абоненте..... 26

4. Факс

Отправка факсов

- 4.1 Отправка факса вручную..... 27
- 4.2 Документы, пригодные для отправки..... 28
- 4.3 Передача факса с использованием сенсорного набора и телефонного справочника упрощенного набора 28
- 4.4 Групповая рассылка 29

Прием факсов

- 4.5 Выбор способа применения факсимильного аппарата..... 31
- 4.6 Прием факса вручную..... 32
- 4.7 Автоматический прием факса 33
- 4.8 Совместная работа с автоответчиком 33
- 4.9 Получение методом поллинга (получение факса, содержащегося на другом факсимильном аппарате) 34
- 4.10 Запрет на прием спама (предотвращение приема факсов от нежелательных абонентов) 34

5. Копирование

Копирование

- 5.1 Копирование 36

6. Программируемые функции

Сводка функций

- 6.1 Программирование 38
- 6.2 Основные функции..... 38
- 6.3 Расширенные функции 39
- 6.4 Прямые команды для программирования функций..... 41

7. Справка

Сообщения об ошибках

- 7.1 Сообщения об ошибках – Отчеты..... 43
- 7.2 Сообщения об ошибках – на дисплее 43

Часто задаваемые вопросы

- 7.3 Если функция не работает, проверьте здесь 45

Замена

- 7.4 Замена тонер-картриджа и барабана 48

Замятия бумаги

- 7.5 Замятие бумаги для печати 50
- 7.6 Замятие документа - отправка 52

Чистка

- 7.7 Чистка внутри аппарата..... 54

8. Общая информация

Печать отчетов

- 8.1 Списки и отчеты 56

Технические характеристики

- 8.2 Технические характеристики аппарата.... 57

Гарантия

8.3 Гарантия..... 60

9. Предметный указатель

9.1 Предметный указатель..... 62

1.1 Прилагаемые принадлежности

№	Описание	Количество	Технические характеристики
①	Сетевой шнур	1	-----
②	Телефонный шнур	1	-----
③	Телефонная трубка	1	-----
④	Провод телефонной трубки	1	-----
⑤	Накопитель	1	-----
⑥	Лоток для бумаги	1	-----
⑦	Барaban	1	См. стр. 59.
⑧	Тонер-картридж (тонер-картридж из комплекта поставки)	1	позволяет напечатать около 800 страниц формата А4 с плотностью изображения 5% (стр. 59).
		1	УКРАИНСКИЙ
⑨	Инструкция по эксплуатации	1	РУССКИЙ
		1	УКРАИНСКИЙ
⑩	Краткая инструкция по запуску	1	-----

Примечание:

- Если какие-либо принадлежности повреждены или отсутствуют, обратитесь по месту покупки.
- Сохраните оригинальную коробку и упаковку для последующих возможных транспортировок аппарата.

①

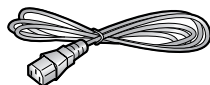

②



③



④

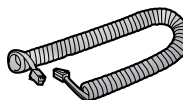

⑤

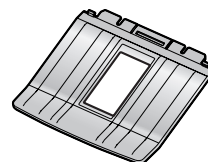

⑥

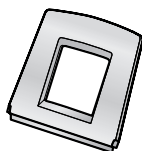

⑦

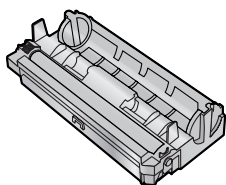

⑧

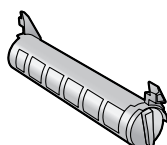

⑨



⑩

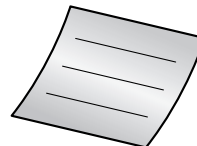

1.2 Информация о дополнительных принадлежностях

Для обеспечения правильной работы барабана рекомендуется использовать тонер-картридж и барабан Panasonic.

1.2.1 Доступные принадлежности

- Тонер-картридж для замены (KX-FA83A или KX-FA83E)
- Модуль барабана для замены (KX-FA84A или KX-FA84E)

Технические характеристики см. стр. 59.

1.3 Описание кнопок

- Чтобы найти кнопки, держите открытой первую страницу.
- 1 [TONE]
 - Для временного перехода с импульсного режима на тональный во время набора номера, если линия предоставляет специальные службы импульсного набора.
 - 2 Кнопки станций
 - Для сенсорного набора номера (стр. 22, 23, 28).
 - 3 [BROADCAST]
 - Для передачи документа нескольким абонентам (стр. 29, 30).
 - 4 [MANUAL BROAD]
 - Для передачи документа нескольким абонентам вручную (стр. 29, 30).
 - 5 [JUNK FAX PROHIBITOR]
 - Для запрещения приема нежелаемых факсов (стр. 34).
 - 6 [COLLATE]
 - Для выполнения сортировки при копировании (стр. 36).
 - 7 [RESOLUTION]
 - Для выбора разрешения (стр. 27, 36).
 - 8 [AUTO ANSWER]
 - Для включения/выключения режима автоответа (стр. 31).
 - 9 [QUICK SCAN START]
 - Для сохранения сканированного документа в памяти и его последующей отправки (стр. 27).
 - 10 [REDIAL/PAUSE]
 - Для повторного набора последнего набранного номера. Если линия занята, когда вы звоните по телефону с помощью кнопки

[MONITOR], аппарат автоматически набирает номер до трех раз.

- Для вставки паузы во время набора номера.

11 [HANDSET MUTE]

- Для отключения микрофона во время разговора с другим абонентом. Для продолжения разговора нажмите эту кнопку еще раз.

12 [FLASH]

- Для доступа к специальным телефонным службам или для пересылки вызовов на дополнительный телефонный аппарат.

13 [MONITOR]

- Для начала набора номера.

14 [HELP]

- Для распечатки краткой инструкции (стр. 17).

15 [DIRECTORY PROGRAM]

- Для сохранения или редактирования имен и телефонных номеров (стр. 22).

16 [MENU]

- Для начала и окончания программирования.

17 [NAVIGATOR][VOLUME]

- Для регулировки громкости (стр. 17).
- Для поиска сохраненной записи (стр. 23, 28).
- Для выбора функций или параметров функций при программировании (стр. 38).
- Для перехода к следующей операции.

18 [CALLER ID PRINT]

- Для печати списка вызывавших абонентов (стр. 25).

19 [CALLER ID SEARCH]

- Для просмотра информации о вызывающем абоненте (стр. 24).

20 [LOWER][NAME/TEL NO.]

- Чтобы выбрать станции 12–22 для сенсорного набора номера (стр. 22, 23, 28).
- Для изменения отображения информации о вызывающем абоненте (стр. 25).

21 [STOP]

- Для остановки операции или программирования.

22 [FAX START][SET]

- Для начала передачи или приема факса.
- Для сохранения параметра при программировании.

23 [COPY START]

- Для начала копирования (стр. 36).

1.4 Обзор

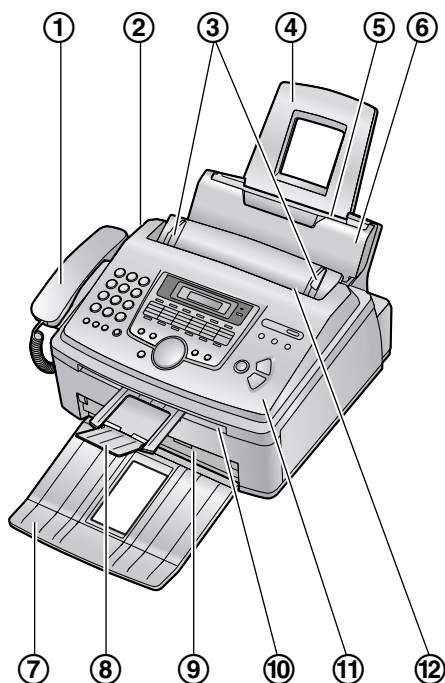

- ① Телефонная трубка
- ② Громкоговоритель
- ③ Направляющие документов
- ④ Лоток для бумаги
- ⑤ Входная прорезь для бумаги
- ⑥ Прижимная планка
- ⑦ Накопитель бумаги^{*1}
- ⑧ Накопитель документов^{*1}
- ⑨ Место выхода бумаги для печати
- ⑩ Место выхода документов
- ⑪ Передняя крышка
- ⑫ Место входа документов

^{*1} Накопитель бумаги и накопитель документов могут быть показаны не на всех иллюстрациях.

1.5 Тонер-картридж и барабан

Осторожно:

- Прочитайте следующие инструкции до начала установки. Прочитав инструкции, откройте защитную упаковку барабана. Модуль барабана содержит светочувствительный барабан. Воздействие света может повредить барабан. После того, как вы открыли защитную упаковку:
 - Не подвергайте барабан воздействию солнечного света более чем на пять минут.
 - Не трогайте и не царапайте зеленую поверхность барабана.
 - Не кладите барабан в пыльное или загрязненное место или в область высокой влажности.
 - Не подвергайте барабан воздействию прямого солнечного света.
- Не оставляйте тонер-картридж на длительное время вне защитной упаковки. Это сокращает срок службы тонера.

- 1 Перед открытием защитной упаковки нового тонер-картриджа встряхните ее в вертикальном направлении более пяти раз.

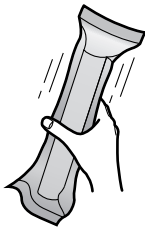

- 2 Извлеките тонер-картридж и барабан из защитных упаковок. Удалите герметизирующую пленку (1) с тонер-картриджа.

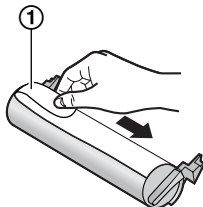

- 3 Вставьте тонер-картридж (1) в блок барабана (2) вертикально.

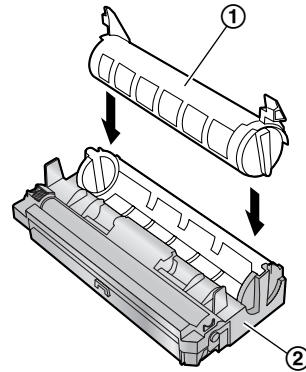

- 4 С усилием нажмите на тонер-картридж, чтобы он защелкнулся в нужном положении (1).

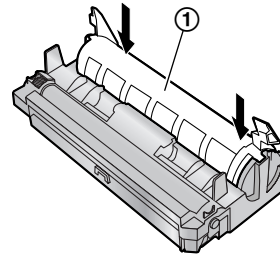

- 5 С усилием поверните два рычага (1) на тонер-картридже.

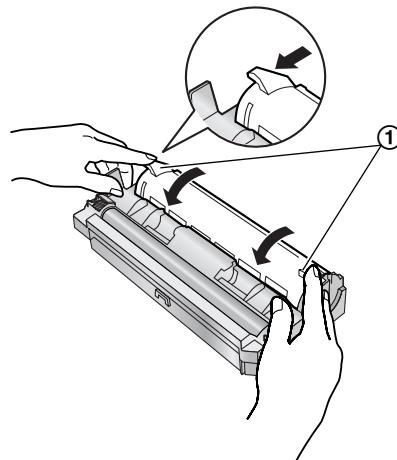

1. Введение и установка

- 6 Чтобы проверить правильность установки тонер-картриджа, убедитесь в том, что треугольники (1) совпадают.

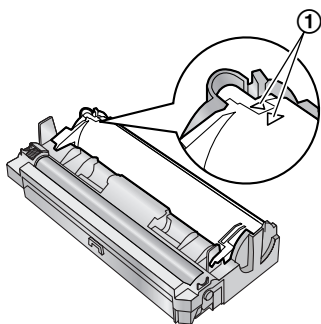

- 7 Поднимите и откройте переднюю крышку (1), удерживая за надпись OPEN (2).

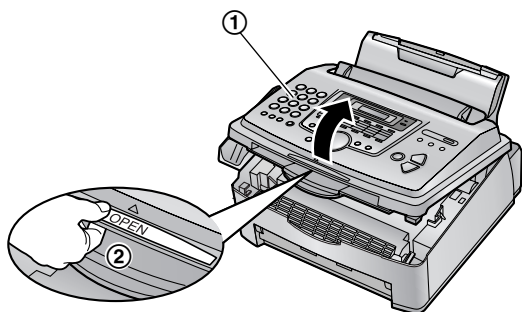

- Если нижнее стекло (3) загрязнено, протрите его сухой и мягкой тряпкой.

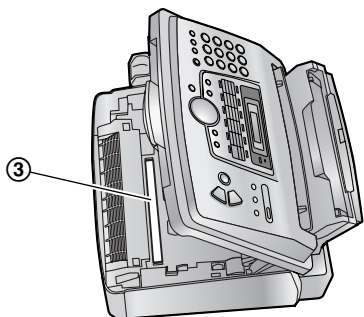

- 8 Вставьте барабан с тонером (1), держа его за выступы.

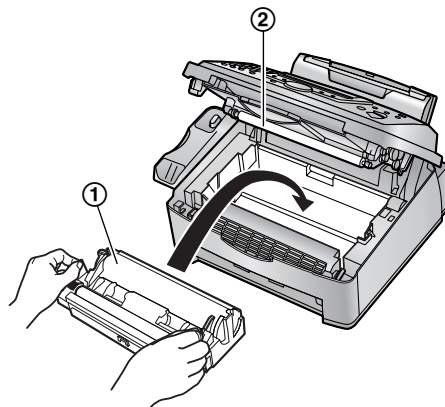

- Не прикасайтесь к ролику передачи (2).

- 9 Закройте переднюю крышку (1), нажимая на нее с обеих сторон до защелкивания.

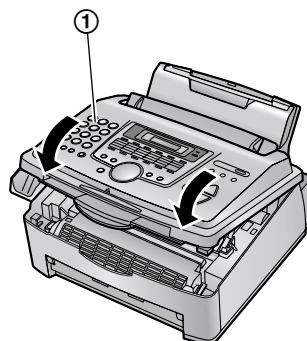

- Пока на дисплее аппарата отображается "ПОДОЖДИТЕ", не открывайте переднюю крышку и не отсоединяйте сетевой шнур.

Функция сбережения тонера

Чтобы сократить расход тонера, установите функцию сбережения тонера в значение ВКЛ (функция #79 на стр. 41). Срок службы тонер-картриджа увеличится приблизительно на 40%. Эта функция может снизить качество печати.

1.6 Лоток для бумаги

Вставьте лоток для бумаги (1) в прорезь (2) на задней стенке аппарата.

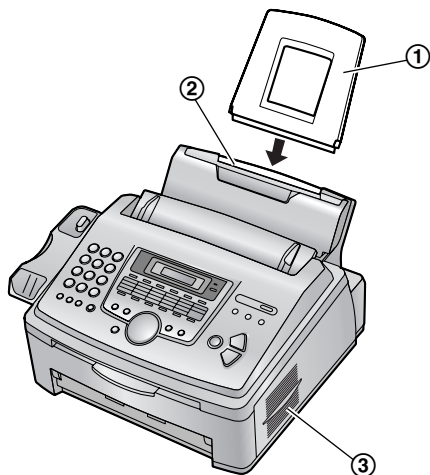

Примечание:

- Не устанавливайте аппарат в местах где лоток для бумаги может быть заблокирован (напр. у стен и т.п.).
- Во избежании перегрева аппарата следите, чтобы эта поверхность (3) находилась на расстоянии более 50 мм от стен и т.д.

1.7 Накопитель бумаги

Совместите прорези (1) в накопителе бумаги со штифтами (2) на дне аппарата, а затем вставьте два выступа накопителя бумаги в прорези на аппарате (3).

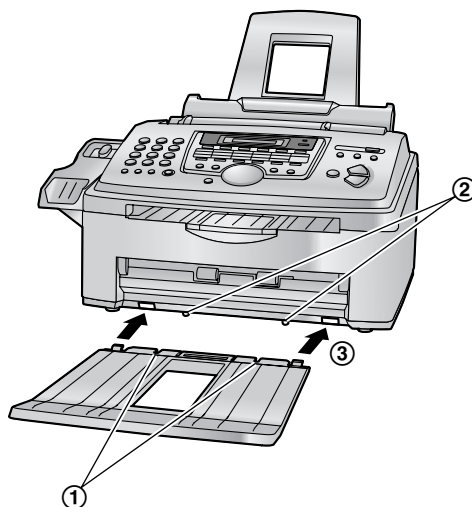

Примечание:

- Не устанавливайте аппарат в местах, где накопитель бумаги можно легко задеть.
- Бумага для документов и печати выходит из передней части аппарата. Ничего не ставьте перед аппаратом.
- Накопитель бумаги вмещает приблизительно 100 отпечатанных листов. Удаляйте отпечатанные листы до того, как они заполнят накопитель бумаги.

1.8 Накопитель документов

Осторожно вытащите накопитель документов (①) вперед до его защелкивания, а затем нажмите на центральную часть накопителя документов (②), чтобы открыть удлинитель (③).

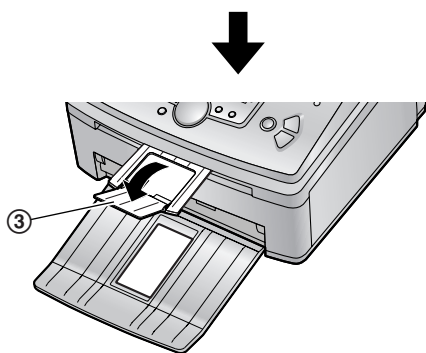
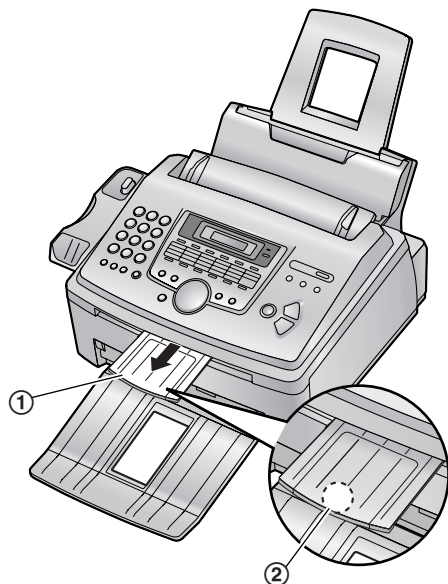

1.9 Провод телефонной трубки

Подсоедините провод телефонной трубки (①).

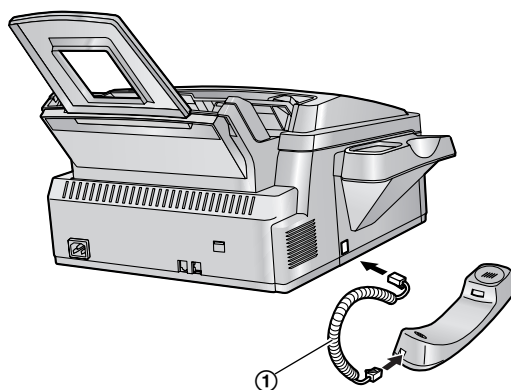

1.10 Бумага для печати

Для факсимильных сообщений можно использовать бумагу формата А4. Аппарат вмещает до 220 листов бумаги плотностью от 60 г/м² до 75 г/м², 200 листов бумаги плотностью 80 г/м² или 180 листов бумаги плотностью 90 г/м².

См. примечание о характеристиках бумаги (стр. 58).

- 1 До вставки стопки в аппарат разберите бумагу веером, чтобы предотвратить ее застревание.



- 2 Вытащите прижимную планку вперед (①) и вставьте бумагу стороной печати вниз (②), а затем задвиньте прижимную планку (③) назад.

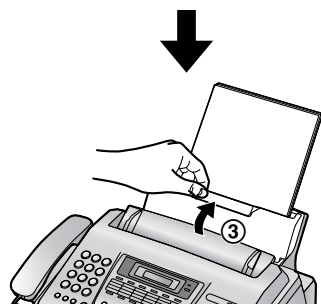
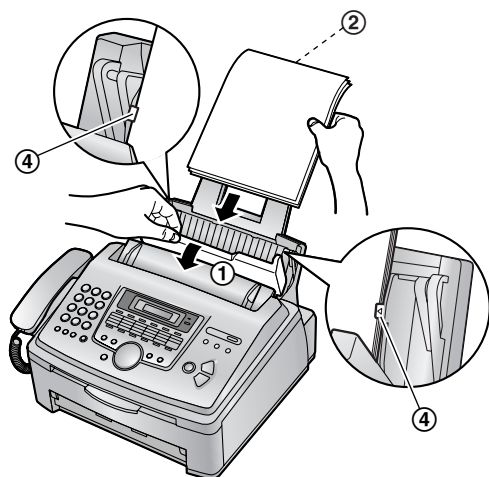

- Бумага не должна быть выше выступов (④).
- Если бумага вставлена неправильно, ее следует поправить, так как иначе она может замяться.

Правильно

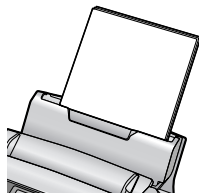

Неправильно

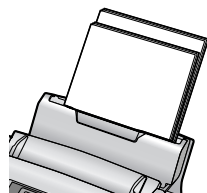

2.1 Соединения

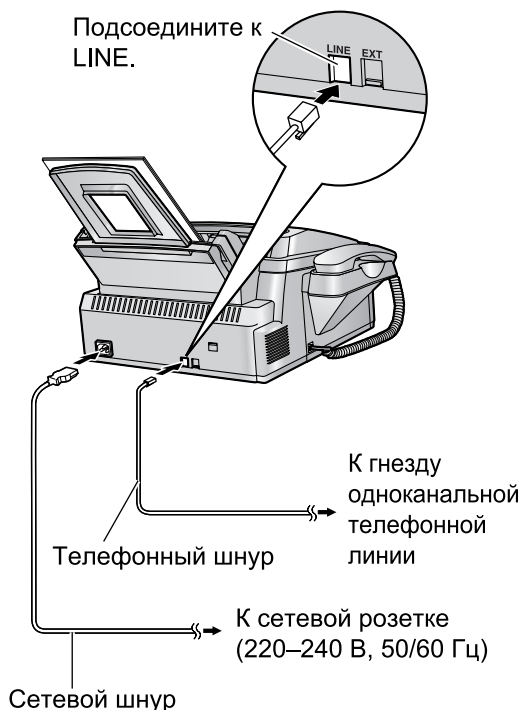

установить фильтр, подключите фильтр следующим образом.

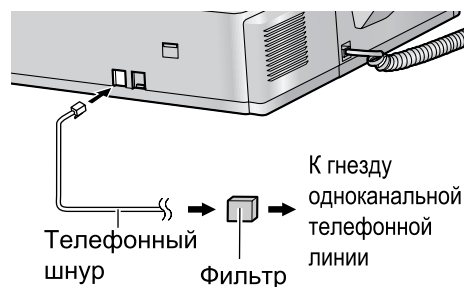

Осторожно:

- При эксплуатации аппарата сетевая розетка должна находиться рядом с устройством в легко доступном месте.
- Используйте только телефонный шнур, который поставляется с аппаратом.
- Не удлинняйте телефонный шнур.

Примечание:

- Во избежание неполадок не ставьте факсимильный аппарат рядом с такими приборами, как телевизоры или динамиками, которые генерируют мощное электромагнитное поле.
- Если к той же линии подсоединено любое другое устройство, данный аппарат может мешать работе устройства в сети.
- О подсоединении автоответчика к аппарату см. стр. 33.
- Если аппарат используется с компьютером, и ваш поставщик услуг Интернета рекомендует

2.2 Функция Help

Аппарат содержит полезную информацию, которую можно распечатать для быстрого ознакомления.

Список функций:

Как программировать функции.

Телефонный справочник:

Как сохранять имена и номера в телефонном справочнике и как набирать их.

Прием факсов:

Помощь при неполадках, связанных с получением факсов.

Идентификатор номера звонящего абонента:

Как использовать службу идентификации номера звонящего абонента.

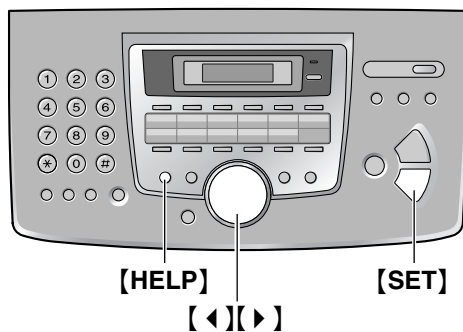

- 1 Нажмите [HELP].
- 2 Нажимайте [<] или [>] для отображения нужного пункта.
- 3 Нажмите [SET].
 - Печатается выбранный пункт.

2.3 Регулировка громкости

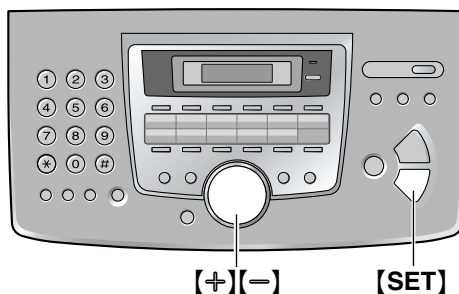

2.3.1 Громкость звонка

Возможны четыре уровня громкости (высокая/средняя/низкая/выключено).

Когда аппарат находится в режиме ожидания, нажмите [+] или [-].

- Если на входе документов находятся документы, громкость звонка отрегулировать нельзя. Убедитесь, что на входе нет документов.

Чтобы выключить звонок:

- 1 Нажимайте [-] для отображения следующего.

ЗВОНОК ВЫКЛ=ОК?
 ДА: SET/НЕТ: STOP

- 2 Нажмите [SET].

ЗВОНОК ВЫК.

- Чтобы снова включить звонок, нажмите [+].

Когда звонок выключен:

При получении вызова аппарат не звонит, и на дисплее появляется следующее сообщение.

ВХОДЯЩИЙ ВЫЗОВ

Мелодия звонка

- Можно выбрать одну из трех мелодий звонка для внешних вызовов (функция #17, стр. 39).

2.3.2 Уровень громкости монитора

Возможны восемь уровней громкости (от высокого до низкого).

При использовании монитора нажмите [+] или [-].

2.4 Дата и время

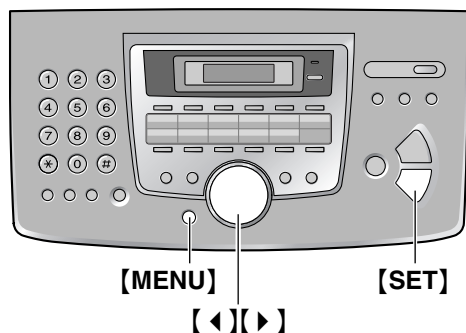

1 Нажмите **[MENU]**.

ПРОГР. СИСТЕМЫ
НАЖ-ТЕ NAVI. [<|>]

2 Нажимайте **[<|>]** или **[>|>]** для отображения следующего.

УСТ. ДАТЫ И ВРЕМ
НАЖМИТЕ SET

3 Нажмите **[SET]**.

- На дисплее появляется курсор (■).

М: 01/Д: 01/Г: 03
ВРЕМЯ: 00:00

4 Введите текущий день/месяц/год, выбрав по две цифры для дня, месяца и года.

Пример: Август 10, 2003

Нажмите **[0][8] [1][0] [0][3]**.

М: 08/Д: 10/Г: 03
ВРЕМЯ: 00:00

5 Введите текущий час/минуту, выбрав по две цифры для часов и минут.

Пример: 15:15

Нажмите **[1][5] [1][5]**.

М: 08/Д: 10/Г: 03
ВРЕМЯ: 15:15

6 Нажмите **[SET]**.

- Появляется следующая функция.

7 Нажмите **[MENU]** для выхода из программирования.

Примечание:

- Эта информация печатается на каждой странице, передаваемой аппаратом.
- Если вы выберете английский язык (функция #48 на стр. 40), время устанавливается с помощью 12-часового формата.

Пример: 3:15PM (15:15)

1. Нажмите **[0][3] [1][5]**.

2. Нажимайте **[*]** до появления "PM".

- Погрешность часов составляет приблизительно ± 60 секунд в месяц.

Для исправления ошибки

Нажмите **[<|>]** или **[>|>]** для перевода курсора к неверно введенному знаку и исправьте его.

Если вы подписаны на услугу идентификации вызывающих абонентов

Дата и время устанавливаются автоматически в соответствии с информацией о вызывающем абоненте.

2.5 Ваш логотип

Логотипом может быть название компании, отдела или имя и фамилия.

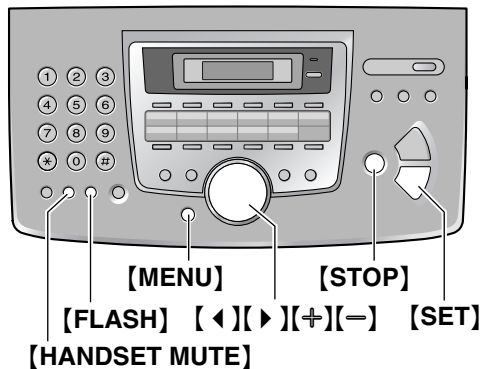

- 1 Нажмите **[MENU]**.

ПРОГР. СИСТЕМЫ
НАЖ-ТЕ NAVI. [◀▶]

- 2 Нажимайте **[◀]** или **[▶]** для отображения следующего.

ВАШ ЛОГОТИП
НАЖМИТЕ SET

- 3 Нажмите **[SET]**.

- На дисплее появляется курсор (■).

ЛОГОТИП=■

- 4 Введите логотип длиной не более 30 символов. Подробнее см. таблицу символов на стр. 19.

- 5 Нажмите **[SET]**.

- Появляется следующая функция.

- 6 Нажмите **[MENU]** для выхода из программирования.

Примечание:

- Эта информация печатается на каждой странице, передаваемой аппаратом.

Для ввода знаков с помощью клавиатуры набора номера

Кнопки	Знаки
[1]	1 [] { } + - / = , . _ ` : ; ?
[2]	A B C A B B Г 2
[3]	D E F Д Е Ж 3
[4]	G H I 3 И Й К 4

Кнопки	Знаки
[5]	J K L Л М Н О 5
[6]	M N O П Р С Т 6
[7]	P Q R S У Ф Х Ц 7
[8]	T U V Ч Ш Щ Ъ 8
[9]	W X Y Z Ы Ь Э Ю Я 9
[0]	0 () < > ! " # \$ % & ¥ * @ ^ ' →
[FLASH]	Кнопка Дефис
[HANDSET MUTE]	Кнопка Вставка
[STOP]	Кнопка Удаление

Примечание:

- Для ввода другого знака на той же цифровой кнопке нажмите **[▶]**, чтобы перевести курсор в следующую позицию.

Для ввода логотипа

Пример: "BILL"

1. Нажмите **[2]** два раза.

ЛОГОТИП=B

2. Нажмите **[4]** три раза.

ЛОГОТИП=BI

3. Нажмите **[5]** три раза.

ЛОГОТИП=BIIL

4. Нажмите **[▶]** для перевода курсора к следующей позиции, а затем нажмите **[5]** три раза.

ЛОГОТИП=BIILL

Для исправления ошибки

Нажмите **[◀]** или **[▶]** для перевода курсора к неверно введенному знаку и исправьте его.

Для удаления знака

Нажмите **[◀]** или **[▶]** для перевода курсора к знаку, который надо удалить, и нажмите **[STOP]**.

Для вставки знака

1. Нажмите **[◀]** или **[▶]** для перевода курсора в позицию справа от места вставки знака.
2. Нажмите **[HANDSET MUTE]** для ввода пробела и вставьте знак.

2. Подготовка

Для выбора знаков с помощью [+] или [-]

Можно не нажимать кнопки набора номера, а выбирать знаки с помощью [+] или [-].

1. Нажимайте [+] или [-] для отображения нужного знака.
2. Нажмите [▶] для перевода курсора к следующей позиции.
 - Отображаемый знак вставляется.
3. Вернитесь к шагу 1 для ввода следующего знака.

Порядок чередования знаков

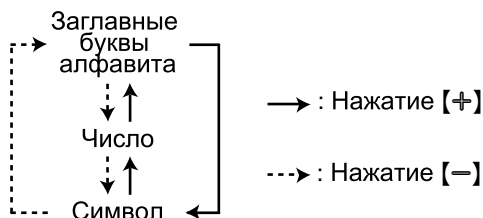

2.6 Телефонный номер вашего факса

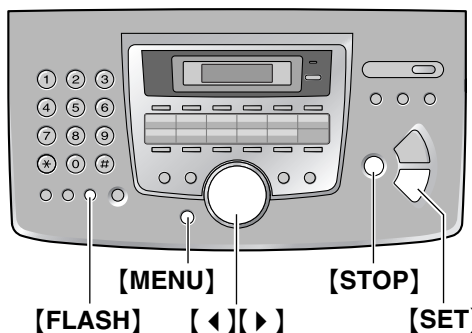

- 1 Нажмите [MENU].

ПРОГР. СИСТЕМЫ
НАЖ-ТЕ NAVI. [◀▶]

- 2 Нажимайте [◀] или [▶] для отображения следующего.

НО. ВАШЕГО ФАКСА
НАЖМИТЕ SET

- 3 Нажмите [SET].

- На дисплее появляется курсор (■).

NO. = ■

- 4 Введите телефонный номер вашего факса длиной не более 20 цифр.

Пример: NO. = 1234567 ■

- 5 Нажмите [SET].

- Появляется следующая функция.

- 6 Нажмите [MENU] для выхода из программирования.

Примечание:

- Эта информация печатается на каждой странице, передаваемой аппаратом.
- Кнопка [*] вводит "+", а кнопка [#] вводит пробел.

Пример: +234 5678

Нажмите [*][2][3][4][#][5][6][7][8].

- Для ввода дефиса в телефонный номер нажмите [FLASH].

Для исправления ошибки

Нажмите [◀] или [▶] для перевода курсора к неверно введенному знаку и исправьте его.

Для удаления номера

Нажмите [◀] или [▶] для перевода курсора к знаку, который надо удалить, и нажмите [STOP].

3.1 Сохранение имен и телефонных номеров в памяти сенсорного набора

Память сенсорного набора номера позволяет сохранить до 22 телефонных номеров для быстрого к ним доступа.

- Станцию с 1 по 3 также можно использовать как клавиши рассылки (стр. 29).
- С помощью сенсорного набора можно также отправлять факсы (стр. 28).



- 1 Нажмите **[DIRECTORY PROGRAM]**.
- 2 Нажмите одну из клавиш сенсорного набора.

Для станций 1–3:

1. Нажмите одну из клавиш станций.

Пример:

СТАНЦИЯ 1
РЕЖ НАВ Н-РА [±]

2. Нажмите **[SET]**.

Для станций 4–11:

Нажмите одну из клавиш станций.

Для станций 12–22:

Нажмите **[LOWER]**, а затем нажмите одну из клавиш станций.

- 3 Введите имя до 10 знаков (инструкции см. стр. 19).
- 4 Нажмите **[SET]**.
- 5 Введите телефонный номер до 30 цифр.
- 6 Нажмите **[SET]**.
 - Для программирования других записей повторите шаги с 2 по 6.
- 7 Нажмите **[DIRECTORY PROGRAM]**.

Полезный совет:

- Сохраненные станции можно проверить в списке телефонных номеров (стр. 56).

Примечание:

- Дефис или пробел в телефонном номере считается за две цифры.

Для исправления ошибки

Нажимая **[◀]** или **[▶]**, подведите курсор к неверно введенному знаку/цифре и сделайте исправление.

Чтобы удалить знак/цифру

Нажимайте **[◀]** или **[▶]** для перевода курсора к знаку, который надо удалить, и нажмите **[STOP]**.

3.2 Сохранение имен и телефонных номеров в телефонном справочнике упрощенного набора

В телефонном справочнике упрощенного набора можно сохранить до 100 телефонных номеров, что обеспечивает быстрый к ним доступ.

- С помощью телефонного справочника упрощенного набора можно также отправлять факсы (стр. 28).

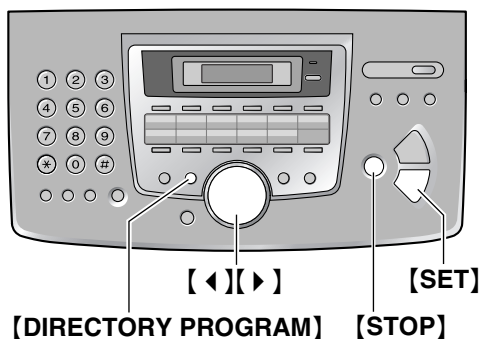

- 1 Нажмите **[DIRECTORY PROGRAM]**.
- 2 Нажмите **[▶]**.
- 3 Введите имя до 10 знаков (инструкции см. стр. 19).
- 4 Нажмите **[SET]**.
- 5 Введите телефонный номер до 30 цифр.
- 6 Нажмите **[SET]**.
 - Для программирования других записей повторите шаги с 3 по 6.
- 7 Нажмите **[DIRECTORY PROGRAM]**.

Полезный совет:

- Сохраненные станции можно проверить в списке телефонных номеров (стр. 56).

Примечание:

- Если отображается “ОСТ. 5 НОМЕРОВ”, можно сохранить только 5 записей.
- Дефис или пробел в телефонном номере считается за две цифры.

Для исправления ошибки

Нажимая [◀] или [▶], подведите курсор к неверно введенному знаку/цифре и сделайте исправление.

Чтобы удалить знак/цифру

Нажимайте [◀] или [▶] для перевода курсора к знаку, который надо удалить, и нажмите [STOP].

3.3 Редактирование сохраненной записи

- Чтобы найти кнопки, держите открытой первую страницу.

- 1 Нажмите [▶].
 - Убедитесь, что на входе документов нет документов.
- 2 Нажимайте [⊕] или [⊖] для отображения нужной записи.
- 3 Нажмите [DIRECTORY PROGRAM].
- 4 Нажмите [✖].
 - Если имя редактировать не нужно, перейдите к шагу 6.
- 5 Отредактируйте имя (см. инструкции в процедуре сохранения на стр. 22).
- 6 Нажмите [SET].
 - Если телефонный номер редактировать не нужно, перейдите к шагу 8.
- 7 Отредактируйте телефонный номер. Подробнее см. о процедуре сохранения на стр. 22.
- 8 Нажмите [SET].

3.4 Удаление сохраненной станции

- Чтобы найти кнопки, держите открытой первую страницу.

- 1 Нажмите [▶].
 - Убедитесь, что на входе документов нет документов.

- 2 Нажимайте [⊕] или [⊖] для отображения нужной записи.
- 3 Нажмите [DIRECTORY PROGRAM].
- 4 Нажмите [⊞].
 - Чтобы отменить удаление, нажмите [STOP].
- 5 Нажмите [SET].

3.5 Голосовой вызов с использованием сенсорного набора и телефонного справочника упрощенного набора

До использования этой функции занесите нужные имена и номера телефонов в память сенсорного набора и в телефонный справочник упрощенного набора (стр. 22).

- Чтобы найти кнопки, держите открытой первую страницу.

3.5.1 Использование сенсорного набора номера

- 1 Нажмите [MONITOR] или снимите трубку.
- 2 Нажмите одну из клавиш сенсорного набора.

Для станций 1–11:

Нажмите клавишу станции.

Для станций 12–22:

Нажмите [LOWER], затем нажмите клавишу станции.

- Аппарат начинает набирать номер автоматически.

3.5.2 Использование телефонного справочника упрощенного набора

- 1 Нажмите [▶].
 - Убедитесь, что на входе документов нет документов.
- 2 Нажимайте [⊕] или [⊖] для отображения нужной записи.
- 3 Нажмите [MONITOR] или снимите трубку.
 - Аппарат начинает набирать номер автоматически.

Поиск имени по первой букве

Пример: “LISA”

1. Нажмите [▶].

3. Телефон

- Убедитесь, что на входе документов нет документов.
2. Нажмите **[+]** или **[-]** для открытия телефонного справочника упрощенного набора.
 3. Нажимайте **[5]** до появления любого имени, начинающегося с "L" (см. таблицу знаков, стр. 19).
 - Для поиска символов (не букв и не цифр) нажмите **[*]**.
 4. Нажимайте **[+]** или **[-]** для отображения "LISA".
 - Для прекращения поиска нажмите **[STOP]**.
 - Чтобы сделать вызов по отображаемому номеру, нажмите **[MONITOR]** или снимите трубку.

3.6 Услуга идентификации вызывающих абонентов

Этот аппарат совместим со службой идентификации вызывающего абонента, предоставляемой вашей местной телефонной компанией. Чтобы использовать эту функцию, вы должны подписаться на службу идентификации вызывающего абонента.

За подробностями, пожалуйста, обращайтесь в обслуживающую телефонную компанию.

Важно:

- Этот аппарат работает в соответствии со стандартом ETS (European Telecommunication Standard - Европейский стандарт телекоммуникации) и поддерживает только основные функции CLIP (Calling Line Identification Presentation - представление идентификации линии звонящего абонента).
- Этот аппарат отображает только номер телефона вызывающего абонента и его имя.
- Этот аппарат не поддерживает дополнительные телефонные службы, которые могут предоставляться в будущем.
- В зависимости от специфики службы, предоставляемой телефонной компанией, дата/время вызова или имя вызывающего абонента могут не отображаться.

Заблаговременно измените следующий параметр звонка на значение "2" или более.

- Установка числа звонков ФАКС (функция #06, стр. 39)

3.6.1 Как отображается информация о вызывающем абоненте

Номер телефона вызывающего абонента или его имя отображается после первого звонка. Затем вы можете решить, следует ли отвечать на вызов. Аппарат автоматически сохраняет информацию о вызывающем абоненте (телефонный номер, имя и

время вызова). Вы можете просмотреть информацию о вызывающем абоненте (стр. 24) и распечатать список вызывавших абонентов (стр. 25).

- Если аппарат подсоединен к системе УАТС (учрежденческая телефонная станция), вы можете и не получить информацию о вызывающем абоненте. Проконсультируйтесь у поставщика УАТС.
- Если аппарат не получает информацию о вызывающем абоненте, на дисплее может отображаться следующее:
 - "НОМЕР НЕ ДОСТУП.": Вызывающий абонент находится в местности, где служба идентификации вызывающего абонента не поддерживается.
 - "ЧАСТНЫЙ ЗВОНОК": Вызывающий абонент запретил отправлять информацию о себе.
 - "МЕЖДУГОРОД ВЫЗОВ": Вызывающий абонент сделал международный/междугородный вызов.

Просмотр информации о вызывающем абоненте с помощью списка идентификаторов вызывающих абонентов

Аппарат сохраняет информацию о последних 30 вызывающих абонентах.

- О том, как распечатать отчет вручную, см. стр. 25.
- Чтобы автоматически распечатывать отчет после каждых 30 новых вызовов, включите функцию #26 (стр. 40).

3.7 Просмотр и обратный вызов с помощью информации о вызывающем абоненте

Можно быстро просмотреть информацию о вызывающем абоненте и перезвонить ему.

Важно:

- Вызывавшему абоненту нельзя перезвонить в следующих случаях:
 - Телефонный номер включает данные, отличные от чисел (т.е. * или #).

- Информация о вызывающем абоненте не включает телефонный номер.

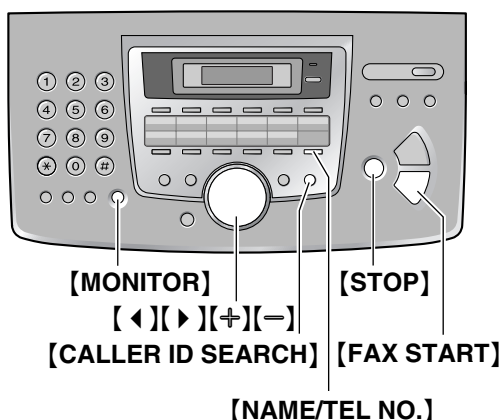

- 1 Нажмите **[CALLER ID SEARCH]**.
- 2 Нажмите **[+]**, чтобы найти самые последние вызовы.
Нажмите **[-]**, чтобы найти самые старые вызовы.
 - О том, как отредактировать номер телефона, см. стр. 25.
- 3 Чтобы перезвонить вызывавшему абоненту, нажмите **[MONITOR]** или снимите трубку.
 - Аппарат начинает набирать номер автоматически.
 - Чтобы отправить факс, вставьте документ **ЛИЦЕВОЙ СТОРОНОЙ ВНИЗ** и нажмите **[FAX START]**.

Для изменения отображения информации о вызывающем абоненте

После шага 2 нажимайте **[NAME/TEL NO.]**.

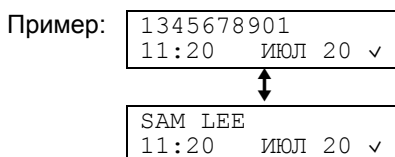

- Галочка (✓) на дисплее означает, что вызов уже просмотрен или на него уже сделан ответ.

Отображение при просмотре

- Если аппарат не получил информацию об имени, на дисплее отображается "ИМЯ НЕ ДОСТУПНО".
- Если не получено ни одного вызова, на дисплее отображается "НЕТ НОВ. ВЫЗОВОВ".

Для прекращения просмотра

После шага 2 нажмите **[STOP]**.

3.7.1 Редактирование номера телефона вызывающего абонента до обратного вызова

- 1 Нажмите **[CALLER ID SEARCH]**.
- 2 Нажимайте **[+]** или **[-]** для отображения нужной записи.
- 3 Нажмите **[NAME/TEL NO.]** для отображения номера телефона.
- 4 Нажмите кнопку набора (с 0 по 9) или **[*]** для входа в режим редактирования и отредактируйте номер телефона.
- 5 Чтобы перезвонить по отредактированному номеру, нажмите **[MONITOR]** или снимите трубку.
 - Аппарат начинает набирать номер автоматически.
 - Чтобы отправить факс, вставьте документ **ЛИЦЕВОЙ СТОРОНОЙ ВНИЗ** и нажмите **[FAX START]**.

Примечание:

- Отредактированный телефонный номер не сохраняется в информации о вызывающем абоненте. О сохранении номера в телефонном справочнике см. стр. 26.

Для исправления ошибки

1. Нажимая **[◀]** или **[▶]**, переместите курсор к неверному номеру.
2. Нажмите **[STOP]** для удаления номера.
3. Введите правильный номер.

Для удаления номера

Нажмите **[◀]** или **[▶]** для перевода курсора к знаку, который надо удалить, и нажмите **[STOP]**.

Для вставки номера

1. Нажмите **[◀]** или **[▶]** для перевода курсора в позицию справа от места вставки номера.
2. Введите номер.

3.8 Печать списка вызывавших абонентов

- Чтобы найти кнопки, держите открытой первую страницу.

- 1 Нажмите **[CALLER ID PRINT]** для начала печати.
 - После печати на дисплее отображается "УДАЛИТЬ ВСЕ?".

3. Телефон

- Нажмите **[STOP]** для выхода из программирования.
 - Чтобы стереть всю сохраненную информацию о вызывающем абоненте, нажмите **[SET]** вместо **[STOP]**.

3.9 Удаление информации о вызывающем абоненте

- Чтобы найти кнопки, держите открытой первую страницу.

3.9.1 Удаление информации о всех вызывавших абонентах

- Нажимайте **[MENU]** для отображения "РЕДАКТ. СП. ВЫЗ. АБ".
- Нажмите **[SET]**.
- Нажмите **[SET]**.
 - Чтобы отменить удаление, нажмите **[STOP]**, а затем **[MENU]**.
- Нажмите **[SET]**.
- Нажмите **[STOP]** для выхода из программирования.

3.9.2 Удаление информации об одном вызывавшем абоненте

- Нажмите **[CALLER ID SEARCH]**.
- Нажимайте **[+]** или **[-]** для отображения нужной записи.
- Нажмите **[◀]**.
 - Чтобы отменить удаление, нажмите **[STOP]** два раза.
- Нажмите **[SET]**.
 - Для удаления других записей повторите шаги с 2 по 4.
- Нажмите **[STOP]** для выхода из программирования.

3.10 Сохранение информации о вызывающем абоненте

Важно:

- Эта функция не действует в следующих случаях.
 - Телефонный номер включает данные, отличные от чисел (т.е. * или #).

– Информация о вызывающем абоненте не включает телефонный номер.

- Чтобы найти кнопки, держите открытой первую страницу.

- Нажмите **[CALLER ID SEARCH]**.
- Нажимайте **[+]** или **[-]** для отображения нужной записи.
- Нажмите **[DIRECTORY PROGRAM]**.
- Выберите клавишу станции или телефонный справочник упрощенного набора.

Для станций 1–3:

- Нажмите клавишу станции.
- Нажмите **[SET]**.
- Нажмите **[SET]**.

Для станций 4–11:

- Нажмите клавишу станции.
- Нажмите **[SET]**.

Для станций 12–22:

- Нажмите **[LOWER]**, затем нажмите клавишу станции.
- Нажмите **[SET]**.

Для телефонного справочника упрощенного набора:

- Нажмите **[◀]** или **[▶]**.
- Нажмите **[SET]**.

- Нажмите **[SET]**.

Примечание:

- Сохраненные станции можно проверить в списке телефонных номеров (стр. 56).
- Аппарат может сохранить только имя, не превышающее 10 символов.
- О том, как отредактировать имя или номер, см. стр. 23.
- При вводе новой записи в клавишу станции новая запись замещает предыдущую.
- Если в качестве клавиш рассылки используются станции 1–3, вы не можете сохранить информацию о вызывающем абоненте для станций 1–3 (стр. 29).

4.1 Отправка факса вручную

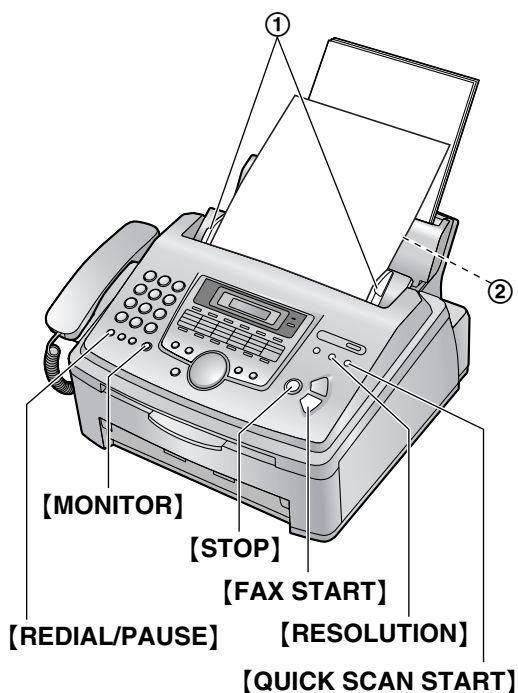

- 1 Отрегулируйте положение направляющих документа (①) по ширине документа.
- 2 Вставьте документ (до 20 страниц) ЛИЦЕВОЙ СТОРОНОЙ ВНИЗ (②). При этом должен прозвучать однократный сигнал и произойти захват документа.
- 3 При необходимости нажмите **[RESOLUTION]** несколько раз для выбора нужного разрешения.

4 Нажмите **[MONITOR]**.

5 Наберите номер факса.

6 Когда слышен тональный сигнал факса: Нажмите **[FAX START]**.

Если абонент отвечает на ваш вызов:

Снимите трубку и попросите абонента нажать кнопку старта. Услышав тональный сигнал факса, нажмите **[FAX START]**.

Выбор разрешающей способности

Выберите разрешение в соответствии с типом документа.

- “СТАНДАРТНОЕ”: Для типографских или печатных оригиналов с нормальным размером букв.
- “ЧЕТКОЕ”: Для оригиналов с мелкими буквами.

- “СВЕРХЧЕТКОЕ”: для оригиналов с очень мелкими буквами. Эта установка возможна только при работе совместимых аппаратов.
- “ФОТО”: для оригиналов, содержащих фотографии, темные рисунки и т.д.
- “ФОТО С ТЕКСТОМ”: для оригиналов, содержащих фотографии и текст.
- Использование параметров “ЧЕТКОЕ”, “СВЕРХЧЕТКОЕ”, “ФОТО” и “ФОТО С ТЕКСТОМ” увеличивает время передачи.
- Если разрешение изменено во время передачи, новая установка начинает действовать только со следующей страницы.

Для повторного набора последнего номера

1. Нажмите **[REDIAL/PAUSE]**.

2. Нажмите **[FAX START]**.

- Если линия занята, аппарат автоматически набирает номер до трех раз.
- Для отмены набора нажмите **[STOP]**, затем нажмите **[SET]**.

Для передачи более 20 страниц за один раз

Вставьте первые 20 страниц документа. Добавляйте другие страницы (до 20 за раз) прежде, чем в аппарат будет подана последняя страница.

Предварительный набор телефонного номера факса

Можно набрать номер факса до вставки документа. Это удобно, если нужно проверить номер факса вызываемого абонента в документе.

1. Наберите номер факса.
2. Вставьте документ.
3. Нажмите **[FAX START]**.

Отправка из памяти

Функция быстрого сканирования

Можно сканировать документ в память перед отправкой.

1. Вставьте документ.
2. Наберите номер факса.
3. Нажмите **[QUICK SCAN START]**.

Функция резервирования передачи (двойной доступ)

Вы можете отправить документ, даже когда аппарат получает факс или отправляет факс из памяти (3 резерва).

1. Вставьте документ во время получения факса или при передаче факса из памяти.

4. Факс

- Введите номер факса, используя клавиатуру набора номера, сенсорный набор или каталог упрощенного набора.
- Нажмите [**QUICK SCAN START**] или [**FAX START**].
 - Документ подается в аппарат и сканируется в память. Затем аппарат передает данные. Если размер документа превосходит емкость памяти, отправка отменяется, и эта функция автоматически отключается. Вы должны передать весь документ вручную.

Для прекращения передачи

Нажмите [**STOP**].

Отчет об отправке

Отчет об отправке представляет собой напечатанное подтверждение результатов передачи. Для использования этой возможности включите функцию #04 (стр. 38). Относительно сообщений об ошибках в столбце результатов см. стр. 43.

Общий отчет

В общем отчете вы получаете напечатанный отчет о 30 самых последних факсах. О том, как распечатать отчет вручную, см. стр. 56. Чтобы автоматически распечатывать общий отчет после каждых 30 сеансов факсимильной связи, включите функцию #22 (стр. 39). Относительно сообщений об ошибках в столбце результатов см. стр. 43.

4.2 Документы, пригодные для отправки

Минимальный размер документа

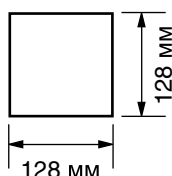

Максимальный размер документа

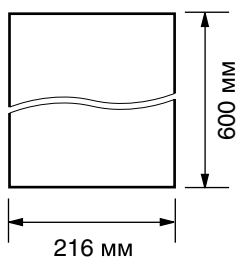

Эффективная зона сканирования

- Сканируется затененная область (①).

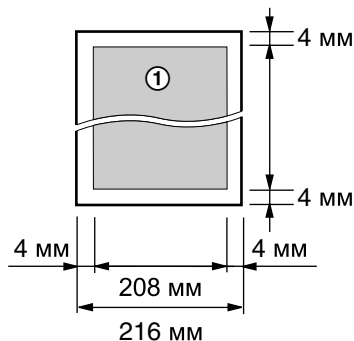

Плотность документа

- Отдельный лист:
от 45 г/м² до 90 г/м²
- Несколько листов:
от 60 г/м² до 80 г/м²

Примечание:

- Удалите с документа скрепки, скобки и т.п.
- Не отправляйте документы следующих типов (для передачи факсов используйте копии).
 - Бумагу с химической обработкой поверхности (копировальная или безуглеродная бумага для копирования)
 - Электростатически заряженную бумагу
 - Скрученную, мятую или рваную бумагу
 - Бумагу с поверхностным покрытием
 - Бумагу с блеклым изображением
 - Бумагу с печатью на обороте, которая видна на просвет (например, газета)
- Убедитесь в том, что чернила, корректирующая паста или жидкость на документе полностью высохли.
- Для того, чтобы передать документ, ширина которого меньше 210 мм, рекомендуется сделать копию оригинала на бумаге формата A4 или letter с помощью копировального аппарата, а затем передать копию оригинала.

4.3 Передача факса с использованием сенсорного набора и телефонного справочника упрощенного набора

До использования этой функции внесите нужные имена и номера телефонов в память сенсорного набора и в телефонный справочник упрощенного набора (стр. 22).

- Чтобы найти кнопки, держите открытой первую страницу.
- 1 Отрегулируйте положение направляющих документа по ширине документа.
 - 2 Вставьте документ (до 20 страниц) ЛИЦЕВОЙ СТОРОНОЙ ВНИЗ. При этом должен прозвучать однократный сигнал и произойти захват документа.
 - 3 При необходимости нажмите **[RESOLUTION]** несколько раз для выбора нужного разрешения (стр. 27).
 - 4 Наберите номер факса.

Использование станций 1–11:

Нажмите клавишу станции.

Использование станций 12–22:

Нажмите **[LOWER]**, затем нажмите клавишу станции.

Использование телефонного справочника упрощенного набора:

Нажмите **[◀]** или **[▶]**, затем нажимайте **[+]** или **[–]** для отображения нужной записи и нажимайте **[SET]**.

Автоматический набор последнего номера

Если линия занята или нет ответа, аппарат автоматически набирает номер до трех раз.

- Для отмены набора нажмите **[STOP]**, затем нажмите **[SET]**.

Если аппарат не отправляет факс

- Проверьте на дисплее хранящийся в памяти телефонный номер и убедитесь, что после набора номера от факса абонента поступает ответ.
- После набора слышен сигнал соединения, сообщающий о статусе аппарата абонента (функция #76, стр. 41).

4.4 Групповая рассылка

Запрограммировав записи из сенсорного набора (стр. 22) и телефонного справочника упрощенного набора (стр. 22) в памяти рассылки, можно отправлять один и тот же документ нескольким абонентам (до 20). Запрограммированные записи остаются в памяти рассылки, что позволяет использовать их несколько раз. Инструкции о передаче по рассылке см. стр. 30.

- Для рассылки используются клавиши станций 1–3. При этом функция сенсорного набора будет отключена.

- Чтобы найти кнопки, держите открытой первую страницу.

4.4.1 Сохранение телефонных номеров в памяти групповой рассылки

- 1 Нажмите **[DIRECTORY PROGRAM]**.
- 2 Нажмите одну из клавиш рассылки.

Для BROADCAST 1-2:

1. Нажмите одну из клавиш **[BROADCAST]**.
2. Нажимайте **[+]** или **[–]** для выбора "РАССЫЛКА".

Для выбора MANUAL BROADCAST:

1. Нажмите **[MANUAL BROAD]**.
2. Нажимайте **[+]** или **[–]** для выбора "РУЧН. РАССЫЛКА".

- 3 Нажмите **[SET]**.
- 4 Запрограммируйте станции.

Использование станций 1–11:

Нажмите клавишу станции.

Использование станций 12–22:

Нажмите **[LOWER]**, затем нажмите клавишу станции.

Использование телефонного справочника упрощенного набора:

Нажимайте **[+]** или **[–]** для отображения нужной записи, а затем нажмите **[SET]**.

Использование клавиатуры набора номера (только для режима MANUAL BROAD):

Введите номер факса и нажмите **[SET]**.

- Для ввода других станций повторите этот шаг (до 20 станций).

- 5 Нажмите **[SET]** после программирования всех нужных станций.
 - Для программирования еще одной клавиши рассылки повторите шаги с 2 по 5.
- 6 Нажмите **[STOP]** для выхода из программирования.

Примечание:

- Если вы ошиблись при вводе записи, нажмите **[STOP]** после шага 4 для ее удаления.
- Проверьте сохраненные номера, распечатав список рассылки (стр. 56).

4.4.2 Добавление нового номера в память рассылки

После начального программирования можно добавить новые записи (в общей сложности до 20 номеров).

- 1 Нажмите [▶].
 - Убедитесь, что на входе документов нет документов.
- 2 Нажимайте [+] или [-] для отображения нужной памяти рассылки (“<РАССЫЛКА1>”, “<РАССЫЛКА2>” или “<РУЧН. РАССЫЛКА>”).
- 3 Нажмите [DIRECTORY PROGRAM].
- 4 Нажмите [✖].
- 5 Нажимайте [+] или [-] для отображения нужной записи.
- 6 Нажмите [SET].
 - Для добавления других записей повторите шаги 5 и 6 (до 20 номеров).
- 7 Нажмите [DIRECTORY PROGRAM] для выхода из программирования.

4.4.3 Удаление сохраненной записи из памяти рассылки

- 1 Нажмите [▶].
 - Убедитесь, что на входе документов нет документов.
- 2 Нажимайте [+] или [-] для отображения нужной памяти рассылки (“<РАССЫЛКА1>”, “<РАССЫЛКА2>” или “<РУЧН. РАССЫЛКА>”).
- 3 Нажмите [DIRECTORY PROGRAM].
- 4 Нажмите [≡].
- 5 Нажимайте [+] или [-] для отображения записи, которую следует удалить.
 - Чтобы отменить удаление, нажмите [STOP].
- 6 Нажмите [SET].
- 7 Нажмите [SET].
 - Для удаления других записей повторите шаги с 5 по 7.
- 8 Нажмите [DIRECTORY PROGRAM] для выхода из программирования.

4.4.4 Отправка документа абонентам, занесенным в память рассылки

- 1 Вставьте документ ЛИЦЕВОЙ СТОРОНОЙ ВНИЗ.

- 2 При необходимости нажмите [RESOLUTION] несколько раз для выбора нужного разрешения (стр. 27).
- 3 Нажмите нужную клавишу [BROADCAST] (1-2) или [MANUAL BROAD].
 - Документ подается в аппарат и сканируется в память. Затем аппарат передает данные на все телефонные номера, последовательно их набирая.
 - После передачи документ автоматически удаляется из памяти, и аппарат автоматически печатает отчет о произведенной рассылке.

Примечание:

- При выборе разрешения “ЧЕТКОЕ”, “СВЕРХЧЕТКОЕ”, “ФОТО” или “ФОТО С ТЕКСТОМ” число страниц, которое может передать аппарат, сокращается.
- Если размер документа превосходит емкость памяти, отправка отменяется.
- Если какой-либо телефонный номер занят или не отвечает, то он пропускается, и позднее выполняется повторный набор до трех раз.

Для отмены передачи по рассылке

1. Когда аппарат отображает “РАССЫЛКА”, нажмите [STOP].
 - На дисплее отображается “ОТМЕНА ПЕРЕДАЧИ?”.
2. Нажмите [SET].

4.5 Выбор способа применения факсимильного аппарата

Выберите наиболее предпочтительный способ применения факсимильного аппарата.

- Использовать только как факс
- Большинство вызовов телефонные
- Совместно с автоответчиком

4.5.1 Использовать только как факс

Ваша ситуация

У вас есть отдельная телефонная линия только для факсов.

Как установить

Установите факсимильный аппарат на режим ТОЛЬКО ФАКС (стр. 33), нажав **[AUTO ANSWER]** несколько раз.

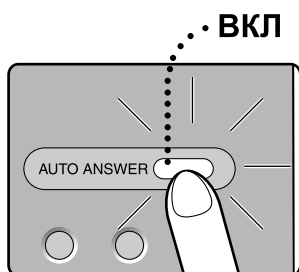

Как получать вызовы

Все входящие вызовы воспринимаются как факсы.

4.5.2 Большинство вызовов телефонные

Ваша ситуация

Вы планируете сами отвечать на вызовы.

Как установить

Установите факсимильный аппарат на режим ТЕЛЕФОН (стр. 32), нажав **[AUTO ANSWER]** несколько раз.

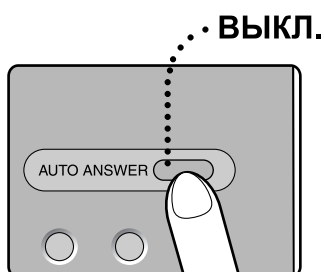

Как получать вызовы

Вы должны сами отвечать на все вызовы.

Чтобы принять факс, нажимайте **[FAX START]** для получения каждого факса.

4.5.3 Совместно с автоответчиком

Ваша ситуация

Вы хотите использовать факсимильный аппарат совместно с автоответчиком.

Как установить

Подсоедините внешний автоответчик и задайте для него число звонков до ответа меньше четырех.

- При использовании автоответчика задайте число звонков в режиме ТОЛЬКО ФАКС на значение больше четырех.

Как получать вызовы

При получении телефонных вызовов автоответчик записывает голосовые сообщения.

4.6 Прием факса вручную

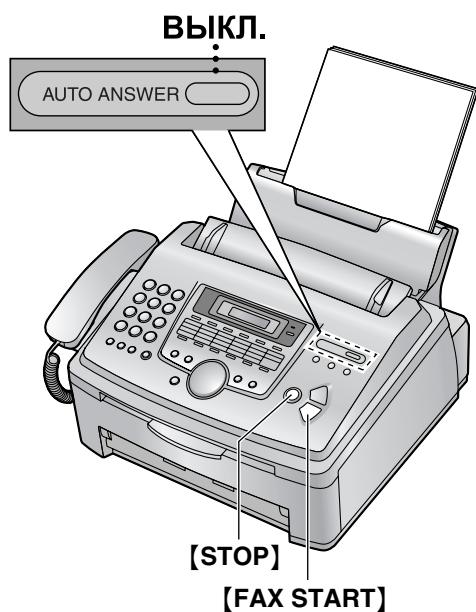

Чтобы остановить прием

Нажмите **[STOP]**.

Дополнительный телефон

Можно также принимать факсы с помощью дополнительного телефона.

1. Когда дополнительный телефон звонит, снимите трубку дополнительного телефона.
2. Когда:
 - требуется принять документ,
 - слышен сигнал вызова факса (длинный звуковой сигнал) или
 - ничего не слышно,нажмите ***#9** (предустановленный код активизации факса) **твердо**.
3. Положите трубку.
 - Факсимильный аппарат начинает прием.

Примечание:

- Чтобы получать факсы с помощью дополнительного телефона, необходимо заблаговременно активизировать дистанционное включение факса (функция #41, стр. 40).

4.6.1 Включение режима ТЕЛЕФОН

Установите факсимильный аппарат на режим ТЕЛЕФОН, нажимая **[AUTO ANSWER]** для отображения следующего.

РЕЖИМ : ТЕЛЕФОН

- Индикатор AUTO ANSWER (АВТООТВЕТ) отключен.

Как получать вызовы

1. Когда аппарат звонит, снимите трубку для ответа на вызов.
2. Когда:
 - требуется принять документ,
 - слышен сигнал вызова факса (длинный звуковой сигнал) или
 - ничего не слышно,нажмите **[FAX START]**.

СОЕДИНЕНИЕ

3. Положите трубку.
 - Аппарат начинает прием факса.
 - Если вы не отвечаете на вызов после 10 звонков, аппарат автоматически переключается на прием факса. После этого ваш абонент может отправить факс.

4.7 Автоматический прием факса

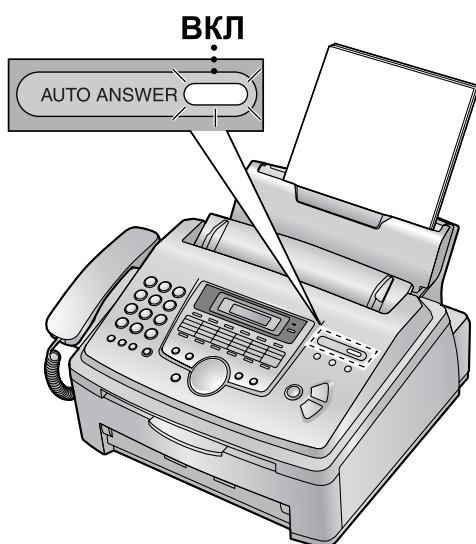

4.7.1 Включение режима ФАКС

Установите факсимильный аппарат на режим ТОЛЬКО ФАКС, нажимая **[AUTO ANSWER]** несколько раз для отображения следующего.

РЕЖИМ : ФАКС

- Индикатор AUTO ANSWER (АВТООТВЕТ) включен.

Примечание:

- Число звонков до ответа на вызов в режиме ФАКС можно изменить (функция #06 на стр. 39).

Как получать вызовы

При получении вызовов аппарат автоматически отвечает на все вызовы и принимает только факсы.

4.8 Совместная работа с автоответчиком

4.8.1 Конфигурация аппарата для работы с автоответчиком

- 1 Подключите автоответчик.



- 2 Установите на автоответчике число звонков до ответа менее четырех.
 - Это дает возможность автоответчику первому ответить на вызов.
- 3 Запишите на автоответчик сообщение-приветствие.
 - Рекомендуется записать сообщение длительностью до 10 секунд и при этом не делать пауз более четырех секунд. В противном случае оба аппарата будут работать неправильно.
- 4 Включите автоответчик.
- 5 Установите на факсимильном аппарате нужный режим приема (стр. 32, 33).
 - При выборе режима ТОЛЬКО ФАКС установите в режиме ТОЛЬКО ФАКС число звонков до ответа более четырех (функция #06 на стр. 39).
- 6 Убедитесь в том, что следующее не совпадает ни целиком, ни даже частично:
 - код дистанционного доступа автоответчика
 - код включения факса (функция #41 на стр. 40)

4. Факс

Прием голосового сообщения и факса во время одного вызова

Вызывающий абонент может оставить голосовое сообщение и отправить факс во время одного и того же вызова. Предварительно ознакомьте вашего абонента со следующей процедурой.

1. Вызывающий абонент звонит на ваш аппарат.
 - Автоответчик отвечает на вызов.
2. Абонент может оставить свое сообщение после приветствия.
3. Абонент набирает *#9 (предустановленный код активизации факса).
 - Аппарат включает функцию факса.
4. Абонент нажимает клавишу старта для начала отправки документа.

Примечание:

- Код включения факса можно изменить через функцию #41 (стр. 40).

4.9 Получение методом поллинга (получение факса, содержащегося на другом факсимильном аппарате)

Эта возможность позволяет извлекать документ с другого совместимого аппарата. Вызов оплачиваете вы.

Убедитесь в том, что в ваш аппарат не вставлены документы, и что аппарат абонента готов к вашему вызову.

- Чтобы найти кнопки, держите открытой первую страницу.
- 1 Нажимайте **[MENU]** для отображения “ПОЛЛИНГ”.
 - 2 Нажмите **[SET]**.
 - 3 Наберите номер факса.
 - 4 Нажмите **[SET]**.
 - Аппарат начинает прием.

4.10 Запрет на прием спама (предотвращение приема факсов от нежелательных абонентов)

Если вы подписались на услугу идентификации вызывающих абонентов, эта функция предотвращает прием факсов при вызовах, для которых информация о вызывающем абоненте не отображается.

Кроме того, факсы, поступившие от номеров, занесенных в программируемый список запрета

нежелательных факсов, не принимаются факсимильным аппаратом (стр. 34).

Важно:

- Эта функция не действует, если:
 - аппарат установлен на режим ТЕЛЕФОН, или
 - выполняется прием вручную.

4.10.1 Включение запрета на прием нежелательных факсов

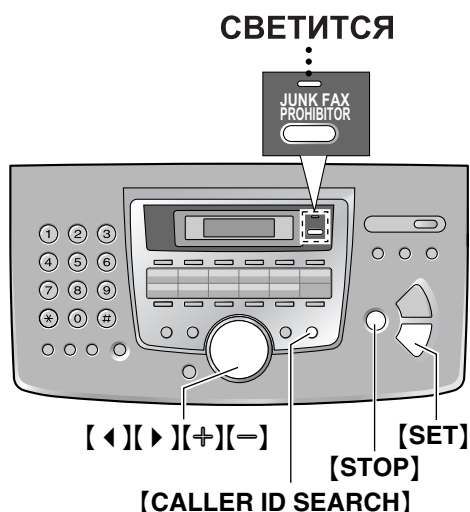

- 1 Нажмите **[JUNK FAX PROHIBITOR]**.
- 2 Нажмите **[>]**.
- 3 Нажимайте **[+]** или **[-]** для выбора “ВКЛ”.
- 4 Нажмите **[SET]**.
- 5 Нажмите **[STOP]** для выхода из программирования.

Примечание:

- Если запрет на прием нежелательных факсов активизирован, то будет гореть индикатор JUNK FAX PROHIBITOR.

4.10.2 Программирование нежелательных абонентов

Из списка вызывавших абонентов (стр. 24) можно запрограммировать до 20 нежелательных номеров, если вы не хотите получать от них факсы.

- 1 Нажмите **[CALLER ID SEARCH]**.
- 2 Нажимайте **[+]** или **[-]** до отображения станции, от которой следует запретить принимать факсы.
- 3 Нажмите **[JUNK FAX PROHIBITOR]**.
- 4 Нажмите **[SET]**.

- Для программирования других записей повторите шаги с 2 по 4.

5 Нажмите **[STOP]** для выхода из программирования.

Примечание:

- При отсутствии места в памяти для новой станции в шаге 4 на дисплее появляется “СПИСОК ЗАПОЛНЕН”. Удалите ненужные записи.

**Для отображения списка запрета
нежелательных факсов**

1. Нажмите **[JUNK FAX PRONIBITOR]**.
2. Нажимайте **[▶]** для отображения “СМ. ЧЕРН. СП. ФАКС.”.
3. Нажмите **[SET]**.
4. Нажимайте **[+]** или **[-]** для отображения записи.
5. Для остановки просмотра нажмите **[STOP]**.
6. Для выхода из списка нажмите **[STOP]**.

**Для печати списка запрета нежелательных
факсов**

1. Нажмите **[JUNK FAX PRONIBITOR]**.
2. Нажимайте **[▶]** для отображения “ПЕЧ. ЧЕРН. СП. ФАКС”.
3. Нажмите **[SET]**.
4. Нажмите **[STOP]** для выхода из списка.

**Для удаления записи из списка запрета
нежелательных факсов**

1. Нажмите **[JUNK FAX PRONIBITOR]**.
2. Нажимайте **[▶]** для отображения “СМ. ЧЕРН. СП. ФАКС.”.
3. Нажмите **[SET]**.
4. Нажимайте **[+]** или **[-]** для отображения нужной записи.
5. Нажмите **[◀]**.
 - Чтобы отменить удаление, нажмите **[STOP]**.
6. Нажмите **[SET]**.
 - Запись удаляется.
7. Нажмите **[STOP]** два раза.

5.1 Копирование

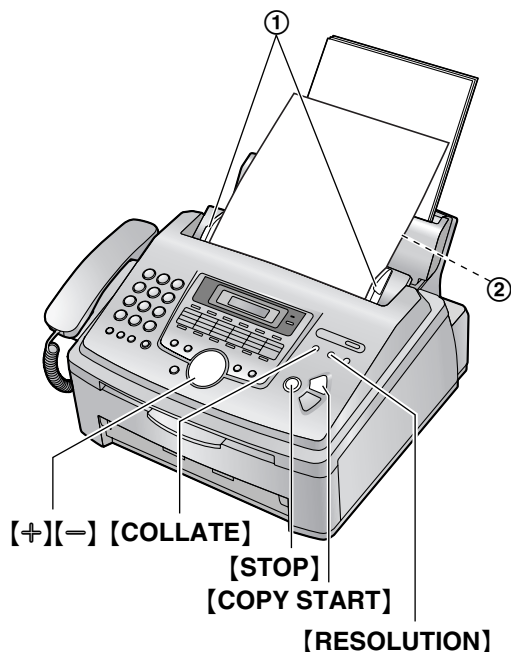

- 1 Отрегулируйте положение направляющих документа (①) по ширине документа.
- 2 Вставьте документ (до 20 страниц) ЛИЦЕВОЙ СТОРОНОЙ ВНИЗ (②). При этом должен прозвучать однократный сигнал и произойти захват документа.
- 3 При необходимости нажмите **[RESOLUTION]** несколько раз для выбора нужного разрешения.
- 4 Нажмите **[COPY START]**.
 - При необходимости введите число копий (до 99).
- 5 Нажмите **[COPY START]**.
 - Аппарат начинает копирование.

Примечание:

- Можно копировать любой документ, пригодный для передачи (стр. 28).

Выбор разрешающей способности

Выберите разрешение в соответствии с типом документа.

- “ЧЕТКОЕ”: для типографских или печатных оригиналов с мелкими буквами.
- “СВЕРХЧЕТКОЕ”: для оригиналов с очень мелкими буквами.

- “ФОТО”: для оригиналов, содержащих фотографии, темные рисунки и т.д.
- “ФОТО С ТЕКСТОМ”: для оригиналов, содержащих фотографии и текст.
- Если вы выберете “СТАНДАРТНОЕ”, копирование будет производиться в режиме “ЧЕТКОЕ”.

Чтобы остановить копирование

Нажмите **[STOP]**.

5.1.1 Другие функции копирования

Чтобы увеличить документ

1. После шага 4 на стр. 36 нажимайте **[+]**, чтобы выбрать от “105%” до “200%”, изменяя коэффициент увеличения на 5% за один раз.
2. Нажмите **[COPY START]**.
 - Аппарат увеличивает только центр верхней части документа. Чтобы сделать увеличенную копию нижней части документа, переверните документ и сделайте копию.

Пример: копия, увеличенная на 150%

Оригинал Увеличенная копия

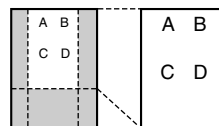

Чтобы уменьшить документ

1. После шага 4 на стр. 36 нажимайте **[-]**, чтобы выбрать от “50%” до “95%”, изменяя коэффициент уменьшения на 5% за один раз.
2. Нажмите **[COPY START]**.

Пример: копия, уменьшенная на 70%

Оригинал Уменьшенная копия

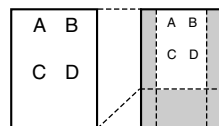

Сортировка нескольких копий

Аппарат может выполнять сортировку нескольких копий, следуя порядку страниц оригинала.

1. После шага 3 на стр. 36 нажимайте **[COLLATE]** для отображения “СОРТИРОВКА=ВКЛ”.
 - При необходимости введите число копий (до 99).

2. Нажмите [COPY START].

Пример: Изготовление двух копий 4-страничного оригинала

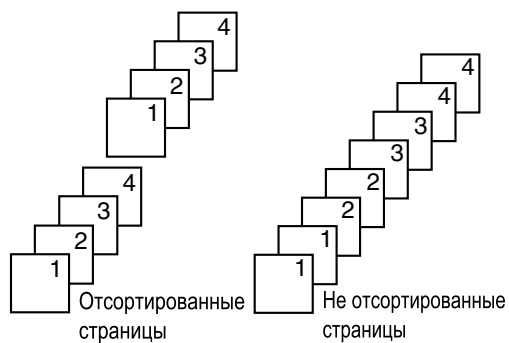
**Примечание:**

- При выполнении сортировки копий аппарат сохраняет документы в памяти. Если при этом память заполняется, распечатываются только сохраненные страницы.
- По окончании копирования функция сортировки автоматически отключается.

6.1 Программирование

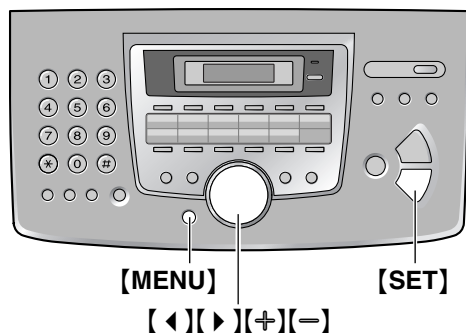

6.1.1 Программирование основных функций

- 1 Нажмите **[MENU]**.
- 2 Выберите функцию, которую вы хотите запрограммировать. Нажимайте **[◀]** или **[▶]** для отображения нужной функции.
 - Отображается текущая установка функции.
- 3 Нажимайте **[+]** или **[-]** для отображения нужной установки.
 - В зависимости от функции этот шаг может быть несколько иным.
- 4 Нажмите **[SET]**.
 - Выбранная установка запоминается, и отображается следующая функция.
- 5 Для окончания программирования нажмите **[MENU]**.

6.1.2 Программирование расширенных функций

- 1 Нажмите **[MENU]**.
- 2 Нажимайте **[◀]** или **[▶]** для отображения "РАШИР. НАСТР-КИ".
- 3 Нажмите **[SET]**.
- 4 Выберите функцию, которую вы хотите запрограммировать. Нажимайте **[◀]** или **[▶]** для отображения нужной функции.
 - Отображается текущая установка функции.
- 5 Нажимайте **[+]** или **[-]** для отображения нужной установки.
 - В зависимости от функции этот шаг может быть несколько иным.
- 6 Нажмите **[SET]**.

- Выбранная установка запоминается, и отображается следующая функция.

- 7 Для окончания программирования нажмите **[MENU]**.

Чтобы отменить программирование

Нажмите **[MENU]** для выхода из программирования.

Программирование путем прямого ввода номера программного кода

Можно выбрать функцию, указав ее код напрямую (# и двузначный номер), вместо использования **[◀]** или **[▶]**.

1. Нажмите **[MENU]**.
2. Нажмите **[##]** и наберите 2-значный номер кода (от стр. 38 до стр. 41).
3. Нажимайте **[+]** или **[-]** для отображения нужной установки.
4. Нажмите **[SET]**.
5. Для окончания программирования нажмите **[MENU]**.

6.2 Основные функции

Код #01: Установка даты и времени

УСТ. ДАТЫ И ВРЕМ
НАЖМИТЕ SET

Подробнее см. стр. 18.

Код #02: Установка логотипа

ВАШ ЛОГОТИП
НАЖМИТЕ SET

Подробнее см. стр. 19.

Код #03: Установка телефонного номера факса

НО. ВАШЕГО ФАКСА
НАЖМИТЕ SET

Подробнее см. стр. 20.

Код #04: Распечатка отчета об отправке

ПЕРЕДАЧА ОТЧЕТА
=ВЫКЛ. [±]

Для печати отчета об отправке, содержащего результаты передачи факсов (стр. 28).

"ОШИБКА": отчет об отправке распечатывается только при неудачной передаче факса.

"ВКЛ.": отчет об отправке распечатывается после каждой передачи.

"ВЫКЛ.": (по умолчанию) отчеты об отправке не распечатываются.

Код #06: Изменение числа звонков в режиме РЕЖИМ:ФАКС

КОЛИЧ. ЗВОНК. ФАКС
КОЛ-ВО ЗВ.=2 [±]

Для изменения количества звонков до ответа аппарата на вызов в режиме ФАКС.

Вы можете выбрать “1”, “2” (по умолчанию), “3”, “4”, “5”, “6”, “7”, “8” или “9”. При использовании аппарата с автоответчиком установите больше четырех звонков (стр. 33).

Код #12: Включение дистанционного управления автоответчиком

ДИСТАНЦ. ВКЛ АО
=ВЫКЛ. [±]

Если вы используете аппарат совместно с автоответчиком, активизируйте эту функцию и запрограммируйте идентификационный код (ID) для включения дистанционного управления автоответчиком.

1. Нажмите **[MENU]**.
2. Нажмите **[⇄]**, затем **[1][2]**.
3. Нажимайте **[+]** или **[-]** для выбора “ВКЛ”.
4. Нажмите **[SET]**.
5. Введите ваш ID от одного до пяти знаков, используя цифры 0–9, **[*]** и **[⇄]**.
 - По умолчанию идентификатор установлен на “11”.
6. Нажмите **[SET]**.
7. Нажмите **[MENU]**.

Код #13: Установка режима набора номера

РЕЖ. НАБ. НОМЕРА
=ИМПУЛЬСНЫЙ [±]

Если набор невозможен, измените эту настройку в соответствии с телефонной линией.

“ТОНАЛЬНЫЙ”: для службы тонального набора.

“ИМПУЛЬСНЫЙ” (по умолчанию): для службы импульсного набора.

Код #17: Установка мелодии звонка

ТИП ЗВОНКА
=А [±]

Можно выбрать “А” (по умолчанию), “В” или “С”.

6.3 Расширенные функции**Код #22: Установка автоматической печати общего отчета**

АВТО ОТЧЕТ
=ВКЛ [±]

“ВКЛ” (по умолчанию): аппарат автоматически распечатывает общий отчет после каждых 30 новых сеансов факсимильной связи (стр. 28).

“ВЫКЛ.”: аппарат не распечатывает общий отчет, но сохраняет записи последних 30 сеансов факсимильной связи.

Код #23: Отправка документа за границу

МЕЖДУНАР. СВЯЗЬ
=ОШИБКА [±]

При трудностях отправки факсов по международной связи включите данную функцию до начала передачи.

- Данная функция неприменима для рассылок.
- Плата за телефонную связь может возрасти, так как скорость передачи уменьшается.

“СЛЕДУЮЩ. ФАКС”: Эта установка начинает действовать только для следующей попытки передачи факса. После передачи аппарат возвращается к предыдущей установке.

“ОШИБКА” (по умолчанию): если при предыдущей передаче факса происходит сбой, и вы хотите повторно отправлять документ автоматически.

“ВЫКЛ.”: отключает эту функцию.

Код #25: Отправка факса в заданное время

ОТЛОЖ. ПЕРЕДАЧА
=ВЫКЛ. [±]

Данная функция позволяет передавать факсы в льготное время и таким образом снизить стоимость услуг связи. Функцию можно установить на включение до наступления нужного времени (до 24 часов).

Чтобы отправить документ:

1. Вставьте документ.
2. Нажмите **[MENU]**.
3. Нажмите **[⇄]**, затем **[2][5]**.
4. Нажимайте **[+]** или **[-]** для выбора “ВКЛ”.
5. Нажмите **[SET]**.
6. Наберите номер факса.
7. Нажмите **[SET]**.
8. Введите время начала передачи.
 - Если вы выберете английский язык (функция #48 на стр. 40), время устанавливается с

6. Программируемые функции

помощью 12-часовых часов. Нажимайте [✳] для выбора "AM" или "PM".

9. Нажмите [SET].

- Для отмены после программирования нажмите [STOP], а затем [SET].

Код #26: Установка автоматической печати списка идентификаторов вызывающих абонентов

АВТО ПЕЧАТЬ . АБОН
=ВКЛ [±]

"ВКЛ" (по умолчанию): Аппарат автоматически распечатывает список идентификаторов вызывающих абонентов после каждых 30 новых вызовов (стр. 24).

"ВЫКЛ.": Аппарат не распечатывает список идентификаторов вызывающих абонентов, но сохраняет запись с информацией о каждом из последних 30 вызывавших абонентах.

Код #37: Получение документов других форматов

АВТОМАТ . УМЕНЬШ .
=ВКЛ [±]

Для приема документов, длина которых превышает длину бумаги для печати.

"ВКЛ" (по умолчанию): Аппарат уместит принятый документ на листе бумаги для печати.

"ВЫКЛ.": Аппарат печатает документ в формате оригинала.

Код #39: Изменение контрастности дисплея

КОНТРАСТ ЖКД
=НОРМАЛЬН . [±]

"НОРМАЛЬН." (по умолчанию): нормальная контрастность.

"ТЕМНЫЙ": используется, когда контрастность дисплея слишком низкая.

Код #41: Изменение кода включения факса

ВКЛ . ФАКСА
=ВКЛ [±]

Если вы располагаете дополнительным телефоном, и хотели бы использовать его для получения факсов, включите эту функцию и запрограммируйте код включения.

- Этот код также используется для получения голосового сообщения и факса во время одного вызова (стр. 33).
1. Нажмите [MENU].
 2. Нажмите [⏏], затем [4][1].
 3. Нажимайте [+] или [-] для выбора "ВКЛ".
 4. Нажмите [SET].
 5. Введите код от двух до четырех знаков, используя 0-9, [✳] и [⏏].

- По умолчанию установлен код "✳#9".
- Не вводите "0000".

6. Нажмите [SET].

7. Нажмите [MENU].

Код #44: Установка предупреждения о приеме в память

ПРЕД . О ПРИЕМЕ
=ВКЛ [±]

Подача звукового сигнала, если полученный документ сохраняется в памяти из-за какой-либо неполадки.

Длинные гудки продолжаются до тех пор, пока вы не устраните неполадку и не убедитесь, что в аппарате достаточно бумаги для печати сохраненного документа.

"ВКЛ" (по умолчанию): Вы слышите звуковые сигналы.

"ВЫКЛ.": отключает эту функцию.

Код #46: Установка удобного приема

ДРУЖЕСТВЕН . ПРИЕМ
=ВКЛ [±]

Для автоматического получения факса, когда при ответе на вызов вы слышите тональный сигнал вызывающего факса (длинный гудок).

"ВКЛ" (по умолчанию): для приема факса не нужно нажимать [FAX START].

"ВЫКЛ.": для приема факса необходимо нажать [FAX START].

Код #48: Выбор языка

ЯЗЫК
=РУССКИЙ [±]

Сообщения на дисплее и отчеты будут отображаться на выбранном языке.

"РУССКИЙ" (по умолчанию): Используется русский язык.

"АНГЛИЙСКИЙ": Используется английский язык.

Код #58: Установка режима оригинала

КОНТРАСТ ДОК-ТА
=НОРМАЛЬН . [±]

Для отправки или копирования документа с блеклым или темным текстом установите эту функцию до передачи или копирования.

"НОРМАЛЬН." (по умолчанию): используется для нормального текста.

"СВЕТЛЫЙ": используется для блеклого текста.

"ТЕМНЫЙ": используется для темного текста.

Код #68: Установка режима коррекции ошибок (ECM - Error Correction Mode)

ВЫБОР ЕСМ =ВКЛ [±]

Данная функция применима, если передающие/принимающие факсимильные аппараты ЕСМ-совместимы.

“ВКЛ” (по умолчанию): для отправки факса даже при наличии статических помех на линии.

“ВЫКЛ.”: отключает эту функцию.

Код #72: Установка длительности сигнала Флэш

УСТ-КА ДЛИТ ФЛЭШ =850МС [±]

Необходимая длительность сигнала Флэш зависит от телефонной станции или офисной АТС к которой вы подключены.

Вы можете выбрать “100МС” (миллисекунд), “200МС”, “700МС” или “850МС” (по умолчанию).

Примечание:

- Если ваш аппарат подключен через офисную АТС, функции офисной АТС (перевод вызова и т.д.) могут работать не правильно. Обратитесь к поставщику офисной АТС, чтобы узнать требуемую длительность сигнала.

Код #76: Установка сигнала соединения

СИГНАЛЫ СОЕДИНЕН =ВКЛ [±]

При частых сбоях во время отправки факсов эта функция позволяет слышать следующие сигналы соединения: тональный сигнал факса, тональный сигнал обратного вызова и тональный сигнал занятости линии. По этим сигналам можно определить статус аппарата вашего абонента.

- Если тональный сигнал обратного вызова продолжает звучать, возможно, аппарат вашего абонента не является факсимильным, или же в нем закончилась бумага. Уточните у абонента.
- Громкость сигналов соединения не регулируется.

“ВКЛ” (по умолчанию): вы слышите тоны соединения.

“ВЫКЛ.”: отключает эту функцию.

Код #79: Установка функции экономии тонера

ЭКОНОМИЯ ТОНЕРА =ВЫКЛ. [±]

“ВКЛ”: Тонер-картридж будут служить дольше.

“ВЫКЛ.” (по умолчанию): отключает эту функцию.

Код #80: Сброс расширенных функций на значения по умолчанию

НАЧ. УСТАНОВКИ СБРОС=НЕТ [±]

Как сбросить расширенные функции:

1. Нажмите **[MENU]**.
2. Нажмите **[#]**, затем **[8][0]**.
3. Нажимайте **[+]** или **[-]** для выбора “ДА”.
4. Нажмите **[SET]**.
5. Нажмите **[SET]** еще раз.
6. Нажмите **[MENU]**.
 - Установка языка (функция #48, стр. 40) не сбрасывается.

6.4 Прямые команды для программирования функций

Вы также можете выбрать нужный параметр, вводя непосредственно программный код (# и двузначный номер) и прямую команду.

- 1 Нажмите **[MENU]**.
- 2 Нажмите **[#]** и наберите 2-значный номер кода.
- 3 Нажмите прямую команду, используя клавиатуру набора номера, для отображения нужного параметра.
 - В зависимости от функции этот шаг может быть несколько иным.
- 4 Нажмите **[SET]**.
- 5 Для окончания программирования нажмите **[MENU]**.

Программный код и клавиша прямой команды**[#][0][1] Дата и время**

- Ввод даты и времени с помощью кнопок набора номера (подробнее см. стр. 18).

[#][0][2] Ваш логотип

- Ввод вашего логотипа с помощью кнопок набора номера (подробнее см. стр. 19).

[#][0][3] Ваш телефонный номер факса

- Ввод вашего телефонного номера факса с помощью кнопок набора номера (подробнее см. стр. 20).

[#][0][4] Отчет об отправке

- **[1]**: “ВКЛ”
- **[2]**: “ВЫКЛ.” (по умолчанию)
- **[3]**: “ОШИБКА”

[#][0][6] Число звонков факса

- **[1]**: “1”
- **[2]**: “2” (по умолчанию)
- **[3]**: “3”
- **[4]**: “4”
- **[5]**: “5”

6. Программируемые функции

- [6]:“6”
- [7]:“7”
- [8]:“8”
- [9]:“9”

[*][1][2] Идентификационный код дистанционного включения

- [1]:“ВКЛ”
- [2]:“ВЫКЛ.” (по умолчанию)
- Если вы выбрали “ВКЛ”, введите ваш ID от одного до пяти знаков, используя цифры 0-9, * и #.

[*][1][3] Режим набора номера

- [1]:“ИМПУЛЬСНЫЙ” (по умолчанию)
- [2]:“ТОНАЛЬНЫЙ”

[*][1][7] Мелодия звонка

- [1]:“А” (по умолчанию)
- [2]:“Б”
- [3]:“С”

[*][2][2] Общий отчет

- [1]:“ВКЛ” (по умолчанию)
- [2]:“ВЫКЛ.”

[*][2][3] Режим международной связи

- [1]:“СЛЕДУЮЩ. ФАКС”
- [2]:“ВЫКЛ.”
- [3]:“ОШИБКА” (по умолчанию)

[*][2][5] Отложенная передача

- [1]:“ВКЛ”
- [2]:“ВЫКЛ.” (по умолчанию)
- Если вы выбрали “ВКЛ”, введите телефонный номер факса и время передачи с помощью кнопок набора номера (подробнее см. функцию #25 на стр. 39).

[*][2][6] Список вызывавших абонентов

- [1]:“ВКЛ” (по умолчанию)
- [2]:“ВЫКЛ.”

[*][3][7] Автоуменьшение

- [1]:“ВКЛ” (по умолчанию)
- [2]:“ВЫКЛ.”

[*][3][9] Контрастность дисплея

- [1]:“НОРМАЛЬН.” (по умолчанию)
- [2]:“ТЕМНЫЙ”

[*][4][1] Код включения факса

- [1]:“ВКЛ” (по умолчанию)
- [2]:“ВЫКЛ.”
- Если вы выбрали “ВКЛ”, введите ваш код от двух до четырех знаков, используя цифры 0-9, * и #.

[*][4][4] Предупреждение о приеме в память

- [1]:“ВКЛ” (по умолчанию)
- [2]:“ВЫКЛ.”

[*][4][6] Дружелюбный прием

- [1]:“ВКЛ” (по умолчанию)
- [2]:“ВЫКЛ.”

[*][4][8] Язык

- [1]:“АНГЛИЙСКИЙ”
- [2]:“РУССКИЙ” (по умолчанию)

[*][5][8] Обычный режим

- [1]:“НОРМАЛЬН.” (по умолчанию)
- [2]:“СВЕТЛЫЙ”
- [3]:“ТЕМНЫЙ”

[*][6][8] Выбор режима коррекции ошибок

- [1]:“ВКЛ” (по умолчанию)
- [2]:“ВЫКЛ.”

[*][7][2] Длительность сигнала Флэш

- [1]:“100МС”
- [2]:“200МС”
- [3]:“700МС”
- [4]:“850МС” (по умолчанию)

[*][7][6] Сигнал соединения

- [1]:“ВКЛ” (по умолчанию)
- [2]:“ВЫКЛ.”

[*][7][9] Экономия тонера

- [1]:“ВКЛ”
- [2]:“ВЫКЛ.” (по умолчанию)

[*][8][0] Сброс расширенных функций

- [1]:“ДА”
- [2]:“НЕТ” (по умолчанию)
- Если вы выбрали “ДА”, нажмите [SET] два раза, затем нажмите [MENU] для выхода из режима программирования.

7.1 Сообщения об ошибках – Отчеты

При возникновении ошибки во время передачи или приема факса в отчете об отправке и в общем отчете печатается одно из следующих сообщений о результатах связи (стр. 28).

СБОЙ СВЯЗИ

(код: 40-42, 46-72, FF)

- Ошибка во время передачи или приема факса. Повторите попытку или уточните у абонента.

СБОЙ СВЯЗИ

(код: 43, 44)

- Неисправность телефонной линии. Подключите телефонный шнур аппарата к другой телефонной розетке и повторите попытку.
- Ошибка при международной связи. Попробуйте использовать режим дальней связи (функция #23, стр. 39).

ЗАСТРЕВАНИЕ ДОКУМЕНТА

- Документ застрял. Удалите застрявший документ (стр. 52).

ОШ.-В ДРУГ. ФАКСЕ

(код: 54, 59, 70)

- Ошибка при приеме или передаче вследствие неполадки в факсимильном аппарате абонента. Уточните у абонента.

ФАКС ИЗ ЧЕРН. СПИСКА НЕ ПРИНЯТ

- Факсимильный аппарат отклоняет нежелаемые факсы.

ПАМЯТЬ ПЕРЕПОЛНЕНА

- Память переполнена принятыми документами из-за отсутствия бумаги для печати или застревания бумаги для печати. Вставьте бумагу (стр. 14) или удалите застрявшую бумагу (стр. 50).

НЕТ ДОКУМЕНТА

- Документ вставлен в аппарат неправильно. Вставьте документ еще раз и повторите попытку.

ФАКС АБОНЕНТА НЕ ОТВЕЧАЕТ

- Факсимильный аппарат абонента занят или в нем закончилась бумага. Повторите попытку.
- Документ подан в аппарат неправильно. Вставьте документ еще раз и повторите попытку.
- Факсимильный аппарат абонента звонит слишком много раз. Отправьте факс вручную (стр. 27).
- Ваш абонент использует не факсимильный аппарат, а другое устройство. Уточните у абонента.
- Набранный номер не обслуживается.

НАЖАТА КНОПКА “STOP”

- Нажата кнопка [STOP], и сеанс факсимильной связи отменен.

ОТКРЫТА КРЫШКА КОНСОЛИ

- Была открыта передняя крышка. Закройте ее и повторите попытку.

НОРМАЛЬНО

- Сеанс факсимильной связи завершен успешно.

7.2 Сообщения об ошибках – на дисплее

Если в аппарате возникают неполадки, на дисплее появляется одно из следующих сообщений.

ВЫЗОВ . СЕРВИС

- Какая-то неполадка в аппарате. Обратитесь в сервисную службу.

ЗАМ-ТЕ БАРАБАН

- Неисправен барабан факсимильного аппарата. Замените барабан и тонер-картридж (стр. 48).

ПРОВ-ТЕ ДОКУМ.

- Документ вставлен в аппарат неправильно. Вставьте документ правильно. При частых сбоях подачи документов прочистите ролики податчика документов (стр. 54) и повторите попытку.

ПРОВ-ТЕ БАРАБАН

- Барабан вставлен неправильно. Вставьте его правильно (стр. 11).

ПРОВ-ТЕ ПАМЯТЬ

ЧЕКЕК MEMOPI

- Стерта память (номера телефонов, параметры и т.д.). Перепрограммируйте.

ОТКРЫТА КРЫШКА

- Открыта передняя крышка. Закройте ее.

ТЕЛ. СПРАВ. ПОЛОН

- Нет места для сохранения новых станций в телефонном справочнике упрощенного набора. Удалите ненужные записи (стр. 23).

БАРАБАН ИЗНОШЕН
ЗАМЕНИТЕ БАРАБАН

7. Справка

- Срок службы барабана истек. Немедленно замените модуль барабана (стр. 48).

СВОЙ ЗАХВ. БУМ.

- Бумага для печати подана в аппарат неправильно. Вставьте бумагу для печати еще раз (стр. 50).

ФАКС В ПАМЯТИ

- В памяти аппарата содержится документ. О том, как распечатать документ, см. другие сообщения на дисплее.

ПАМ. ФАКС. ЗАПОЛН

- Память переполнена принятыми документами из-за отсутствия бумаги для печати или застревания бумаги для печати. Вставьте бумагу (стр. 14) или удалите застрявшую бумагу (стр. 50).
- При выполнении передачи из памяти размер документа превысил емкость памяти аппарата. Передайте весь документ вручную.

НИЗКАЯ ТЕМПЕРАТ.

- Внутренняя часть аппарата очень холодная, и аппарат не работает. Используйте аппарат в более теплом месте. Когда аппарат не работает, получаемые документы временно сохраняются в памяти и печатаются автоматически, когда аппарат разогревается.

ПЕРЕПОЛН. ПАМЯТИ

- При выполнении копирования размер документа превышает емкость памяти аппарата. Нажмите **[STOP]**, чтобы удалить это сообщение с дисплея. Разбейте документ на части.

ОШИБКА МОДЕМА

- Неполадка в цепи модема. Обратитесь в сервисную службу.

ФАКС НЕ ОТЕЧАЕТ

- Факсимильный аппарат абонента занят или в нем закончилась бумага. Повторите попытку.

НЕТ БУМАГИ

- Бумага для печати не вставлена в аппарат или закончилась. Вставьте бумагу (стр. 14).
- Бумага для печати подается в аппарат неправильно. Вставьте бумагу еще раз (стр. 14).

ЗАСТРЯЛА БУМАГА

- Замятие бумаги для печати. Удалите застрявшую бумагу (стр. 50).

ПОДОЖДИТЕ

- Аппарат разогревается. Подождите.

ОШИБКА ПОЛЛИНГА

- Факсимильный аппарат абонента не имеет функции отправки/получения методом поллинга. Уточните у абонента.

ПРЕВ. ВРЕМ. ДОЗВ.

- Факсимильный аппарат абонента занят или в нем закончилась бумага. Повторите попытку.

УДАЛИТЕ ДОКУМ.

- Документ застрял. Удалите застрявший документ (стр. 52).
- Предпринята попытка отправки документа длиной более 600 мм. Нажмите **[STOP]**, чтобы удалить документ из аппарата. Разбейте документ на два или несколько листов и повторите попытку.

ЗАМЕНИТЕ БАРАБАН СКОРО

- Срок службы барабана почти истек. Замените модуль барабана как можно скорее (стр. 48).

НЕТ ТОНЕРА

- Срок службы тонера истек. Немедленно замените тонер-картридж (стр. 48).

МАЛО ТОНЕРА

- Срок службы тонера почти истек. Замените тонер-картридж как можно скорее (стр. 48).

ОШИБКА ПЕРЕДАЧИ

- Ошибка при передаче. Повторите попытку.

РАЗОГРЕВ

- Внутренняя часть аппарата слишком холодная. Дайте аппарату прогреться. Подождите.

ДЕФЕКТ БУМАГИ

- Факсимильное сообщение напечатано на бумаге, длина которой меньше формата A4. Используйте бумагу правильного формата (стр. 58).

7.3 Если функция не работает, проверьте здесь

7.3.1 Общие неполадки

Не могу делать и получать вызовы.

- Не подсоединен сетевой или телефонный шнур. Проверьте соединения.
- Если для подключения аппарата вы используете разветвитель, удалите его и подключите аппарат к телефонной розетке напрямую. Если аппарат работает, проверьте разветвитель.

Не могу делать вызовы.

- Неправильно установлен режим набора номера. Измените установку функции #13 (стр. 39).

Аппарат не работает.

- Отсоедините аппарат от телефонной линии и подсоедините исправный телефон. Если исправный телефон работает нормально, обратитесь в сервисный центр для ремонта факсимильного аппарата. Если исправный телефон не работает, обратитесь в телефонную компанию.

Аппарат не звонит.

- Громкость звонка выключена. Отрегулируйте громкость звонка (стр. 17).

Абонент жалуется на то, что слышит только тональный сигнал факса и не может говорить.

- Установлен режим ФАКС. Сообщите абоненту, что данный номер используется только для факсимильной связи.
- Измените режим на ТЕЛЕФОН, нажав **[AUTO ANSWER]**.

Кнопка **[REDIAL/PAUSE]** работает неправильно.

- При нажатии этой кнопки во время набора номера вставляется пауза. Если же кнопку нажать сразу после получения тонального сигнала, повторно набирается последний номер.

Во время программирования не удается ввести код или идентификационный номер (ID).

- Эти номера, полностью или частично, совпадают друг с другом. Измените номер: функция #12 (стр. 39) и #41 (стр. 40).

Аппарат подает звуковые сигналы.

- Закончилась бумага для печати. Нажмите **[STOP]**, чтобы сигналы прекратились, и вставьте бумагу.

7.3.2 Отправка факсов

Не удается отправлять документы.

- Телефонный шнур подсоединен к гнезду EXT на аппарате. Подсоедините к гнезду LINE (стр. 16).
- Факсимильный аппарат абонента занят или в нем закончилась бумага. Повторите попытку.
- Ваш абонент использует не факсимильный аппарат, а другое устройство. Уточните у абонента.
- Факсимильный аппарат абонента звонит слишком много раз. Отправьте факс вручную (стр. 27).

Абонент жалуется, что буквы на полученном документе искажены или неотчетливы.

- Если ваша линия предоставляет специальные услуги (например, ожидание вызова), то, возможно, эта услуга была активизирована при передаче факса. Подсоедините аппарат к линии, которая не предоставляет таких услуг.
- Снята трубка дополнительного телефона на этой же телефонной линии. Положите трубку дополнительного телефона и повторите попытку.
- Попытайтесь сделать копию документа. Если качество копии хорошее, возможно, неисправен аппарат абонента.

Абонент жалуется, что на полученном документе видны грязные разводы или черные полосы.

- Стекло или ролики загрязнены корректирующей жидкостью (стр. 54). Вставляйте документ только после того, как корректирующая жидкость полностью высохла.

Не удается отправить факс по международной связи.

- Воспользуйтесь режимом международной связи с помощью функции #23 (стр. 39).
- Добавьте две паузы в конце телефонного номера или наберите номер вручную.

7.3.3 Прием факсов

Не удается получать документы.

- Телефонный шнур подсоединен к гнезду EXT на аппарате. Подсоедините к гнезду LINE (стр. 16).

Не удается получать документы автоматически.

- Установлен режим приема ТЕЛЕФОН. Установите режим РЕЖИМ:ФАКС, нажав **[AUTO ANSWER]**.
- Слишком велико время ответа на вызов. Уменьшите число звонков в функции #06 (стр. 39).

На дисплее отображается “СОЕДИНЕНИЕ”, но факсы не принимаются.

- Входящий вызов не является факсимильным. Измените режим приема на ТЕЛЕФОН, нажав [AUTO ANSWER].

Пустой лист при получении документа.

- Абонент неправильно вставил документ в аппарат. Уточните у абонента.

На распечатке видны белые линии или грязные разводы.

- Стекло или ролики загрязнены корректирующей жидкостью (стр. 54). Вставляйте документ только после того, как корректирующая жидкость полностью высохла.

Низкое качество печати.

- Абонент отправил блеклый документ. Попросите передать более четкую копию документа.
- К бумаге некоторых типов прилагаются рекомендации о предпочтительной стороне печати. Попробуйте перевернуть бумагу.
- Возможно, вы использовали бумагу, содержащую более 20% хлопка и/или волокна (например, бумагу для фирменных бланков или резюме).
- Тонер заканчивается. Замените тонер-картридж (стр. 48).
- Рекомендуется заменять барабан при каждой четвертой замене тонер-картриджа (стр. 48). Для выяснения срока службы и состояния барабана распечатайте тестовую страницу принтера (стр. 56).
- Режим экономии тонера включен (функция #79, стр. 41).

Абонент жалуется, что не может отправить документ.

- Память переполнена принятыми документами из-за отсутствия бумаги для печати или застревания бумаги для печати. Вставьте бумагу (стр. 14) или удалите застрявшую бумагу (стр. 50).
- Аппарат не установлен на режим РЕЖИМ:ФАКС. Нажимайте [AUTO ANSWER], чтобы включить индикатор AUTO ANSWER (АВТООТВЕТ).

Не удается установить нужный тип приема.

- Если вы хотите установить режим ФАКС:
 - нажимайте [AUTO ANSWER], чтобы включить индикатор AUTO ANSWER (АВТООТВЕТ).
- Если вы хотите установить режим ТЕЛЕФОН:
 - нажимайте [AUTO ANSWER], чтобы выключить индикатор AUTO ANSWER (АВТООТВЕТ).

7.3.4 Копирование

Аппарат не копирует.

- Нельзя выполнять копирование во время программирования. Сделайте копию после программирования.

На копированном документе видны черные линии, белые линии или грязные разводы.

- Стекло или ролики загрязнены корректирующей жидкостью (стр. 54). Вставляйте документ только после того, как корректирующая жидкость полностью высохла.

Низкое качество печати.



- К бумаге некоторых типов прилагаются рекомендации о предпочтительной стороне печати. Попробуйте перевернуть бумагу.
- Возможно, вы использовали бумагу, содержащую более 20% хлопка и/или волокна (например, бумагу для фирменных бланков или резюме).
- Тонер заканчивается. Замените тонер-картридж (стр. 48).
- Рекомендуется заменять барабан при каждой четвертой замене тонер-картриджа (стр. 48). Для выяснения срока службы и состояния барабана распечатайте тестовую страницу принтера (стр. 56).
- Включен режим экономии тонера функции #79 (стр. 41).

7.3.5 Работа с автоответчиком

Не удается получать документы автоматически.

- Слишком длинное сообщение-приветствие на автоответчике. Сократите сообщение. Запишите сообщение продолжительностью не более 10 секунд.
- Автоответчик звонит слишком много раз. Установите на один или два звонка.

Не могу получать голосовые сообщения.

- Проверьте, включен ли автоответчик и правильно ли он подсоединен к факсимильному аппарату (стр. 33).
- Установите на автоответчике число звонков до ответа от одного до двух.

Не могу прослушать с удаленного телефона речевые сообщения, записанные на автоответчике.

- Вы неправильно запрограммировали код дистанционного доступа в факсимильном аппарате. Запрограммируйте тот же самый код, что и для автоответчика на факсимильном аппарате, с помощью функции #12 (стр. 39).

Я набрал код дистанционного доступа к автоответчику, но произошло разъединение линии.

- Возможно, код содержит знак "#", который используется для специальных функций, предоставляемых телефонными компаниями. Замените код на автоответчике на другой, не содержащий знака "#". Кроме того, измените код факсимильного аппарата с помощью функции #12 (стр. 39).

Абоненты жалуются, что не могут отправлять документы.

- В вашем автоответчике закончилась магнитофонная лента. Перемотайте ленту, чтобы можно было записывать сообщения.
- Вы установили автоответчик только на воспроизведение сообщения-приветствия.

7.3.6 В случае перебоя в сети питания

- Аппарат не будет работать.
- Аппарат не предназначен для экстренных телефонных вызовов в случае перебоя электропитания. Для обращения в экстренные службы следует использовать другие средства.
- Передача и прием и факсов будут прерваны.
- Если в памяти аппарата хранятся документы, то они будут утеряны. При восстановлении питания печатается отчет о сбое электропитания, в котором сообщается, какие именно данные, хранившиеся в памяти, были утрачены.

7.4 Замена тонер-картриджа и барабана

При появлении на дисплее следующего сообщения замените тонер-картридж.

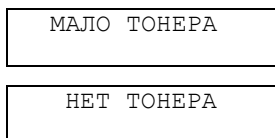

Рекомендуется заменять барабан при каждой четвертой замене тонер-картриджа. Для выяснения срока службы и состояния барабана распечатайте тестовую страницу принтера (стр. 56). Для обеспечения правильной работы барабана рекомендуется использовать **тонер-картридж Panasonic (Модель № KX-FA83A или KX-FA83E) и модуль барабана (Модель № KX-FA84A или KX-FA84E)**. Информацию по принадлежностям см. стр. 9

Осторожно:

- Мы не несем ответственности за любые повреждения аппарата или ухудшение качества печати, вызванные использованием тонер-картриджа и барабана, не произведенных компанией Panasonic.
- Модуль барабана содержит светочувствительный барабан. Воздействие света может повредить барабан. После того, как вы открыли защитную упаковку:
 - Не подвергайте барабан воздействию солнечного света более чем на пять минут.
 - Не трогайте и не царапайте зеленую поверхность барабана.
 - Не кладите барабан в пыльное или загрязненное место или в область высокой влажности.
 - Не подвергайте барабан воздействию прямого солнечного света.
- Не отключайте факсимильный аппарат от электросети. Это может привести к потере факсов, хранящихся в памяти.
- Не оставляйте тонер-картридж на длительное время вне защитной упаковки. Это сокращает срок службы тонера.
- Не добавляйте тонер в тонер-картридж.

- 1 Перед открытием защитной упаковки нового тонер-картриджа встряхните ее в вертикальном направлении более пяти раз.

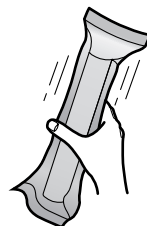

- 2 Извлеките новый тонер-картридж из защитной упаковки. Удалите герметизирующую пленку (1) с тонер-картриджа.

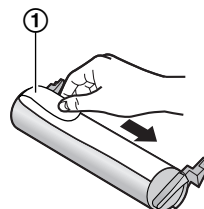

- 3 Поднимите и откройте переднюю крышку (1), удерживая за надпись OPEN (2).

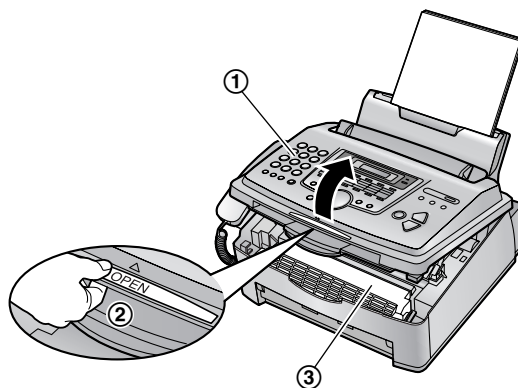

Осторожно:
Печь (3) становится горячей. Не прикасайтесь к ней.

- 4 Слегка постучите по использованному тонер-картриджу, чтобы оставшийся тонер высыпался

внутри барабана. Извлеките барабан с тонером (①), взявшись за два выступа.

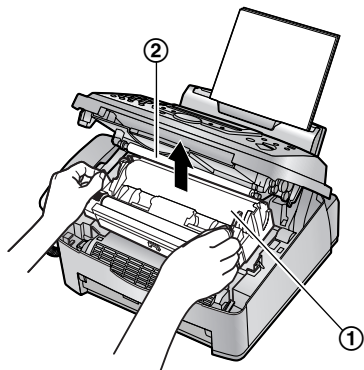

- Не прикасайтесь к ролику передачи (②).
- Если вы заменяете одновременно и тонер-картридж, и барабан, перейдите к шагу 7.

5 С усилием поворачивайте два рычага (①) на тонер-картридже до тех пор, пока треугольники (②) не совпадут.

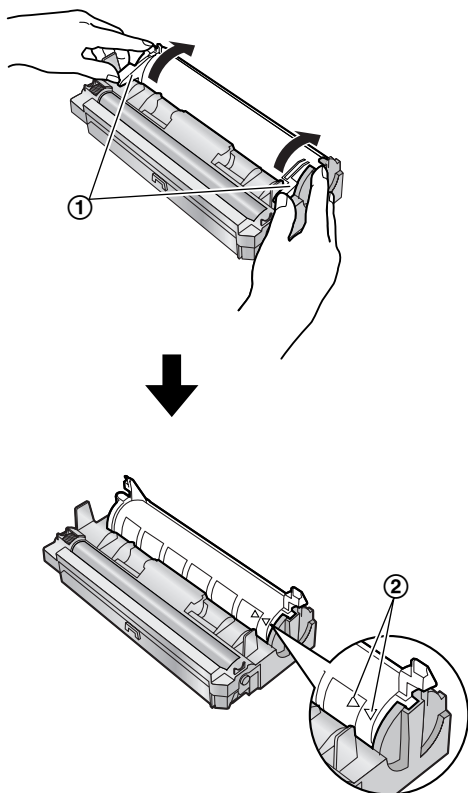

6 Извлеките использованный картридж (①) из модуля барабана (②).

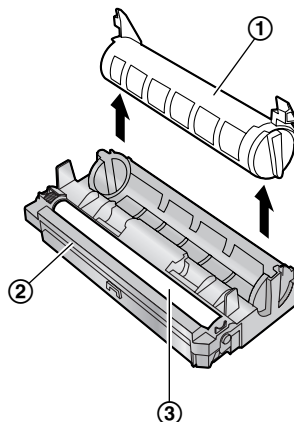

- Тонер может прилипнуть к картриджу и к барабану. Будьте осторожны при обращении. Подробнее см. стр. 4.
- Не допускайте попадания тонера на зеленую поверхность барабана (③).
- Поместите использованный тонер-картридж в защитную упаковку.

7 Если вы одновременно заменяете барабан, извлеките новый барабан из защитной упаковки.

Вставьте новый тонер-картридж (①) в модуль барабана (②) вертикально.

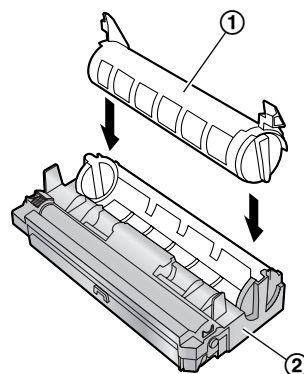

8 С усилием нажмите на тонер-картридж, чтобы он защелкнулся в нужном положении (①).

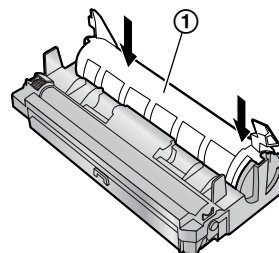

7. Справка

- 9 С усилием поверните два рычага (①) на тонер-картридже.

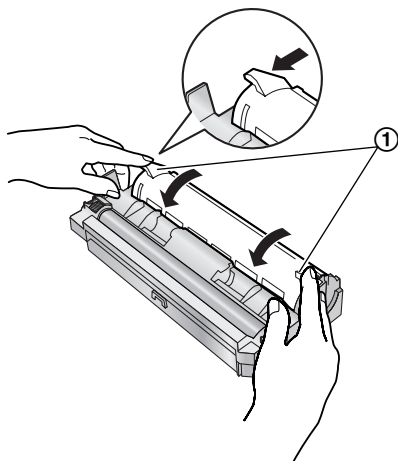

- 10 Чтобы проверить правильность установки тонер-картриджа, убедитесь в том, что треугольники (①) совпадают.

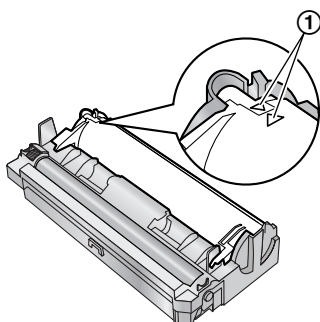

- Если нижнее стекло (②) загрязнено, протрите его сухой и мягкой тряпкой.

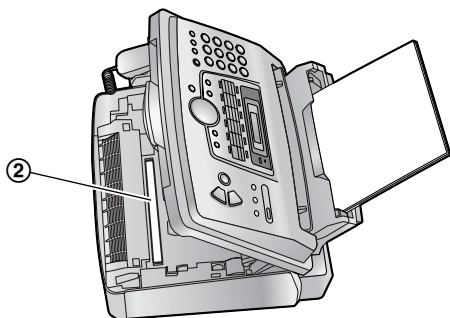

- 11 Вставьте барабан с тонером (①), держа его за выступы.

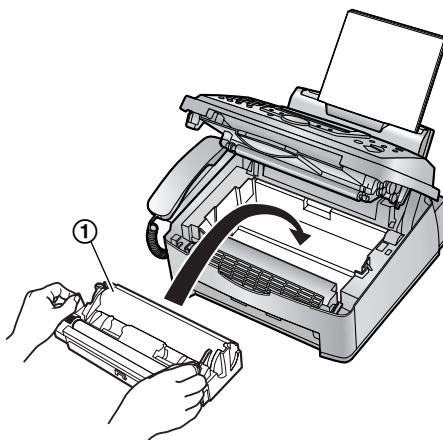

- 12 Закройте переднюю крышку (①), нажимая на нее с обеих сторон до защелкивания.

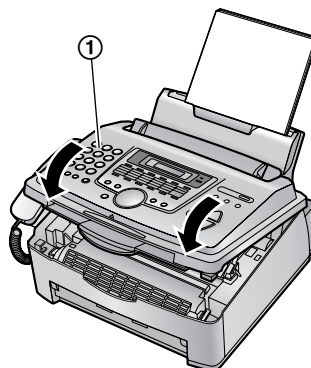

- Пока на дисплее аппарата отображается “ПОДОЖДИТЕ”, не открывайте переднюю крышку и не отсоединяйте сетевой шнур.

Утилизация отработанных материалов

Отработанные материалы должны быть утилизированы в соответствии со всеми действующими федеральными и местными нормами по охране окружающей среды.

7.5 Замятие бумаги для печати

7.5.1 Если бумага для печати замялась внутри аппарата

На дисплее появляется следующее сообщение.

ЗАСТРЯЛА БУМАГА

- 1 Поднимите и откройте переднюю крышку (①), удерживая за надпись OPEN (②).

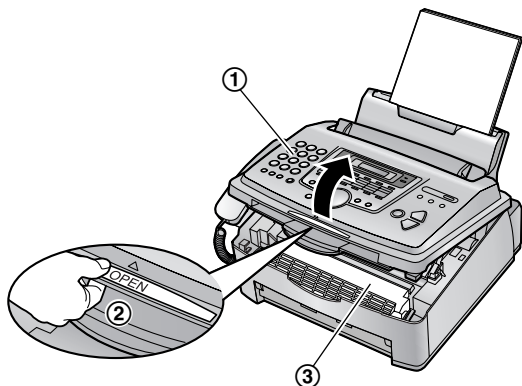

Осторожно:
Печь (③) становится горячей. Не прикасайтесь к ней.

- 2 Удалите застрявшую бумагу.

Если бумага для печати замялась вблизи барабана с тонером:

Извлеките замятую бумагу (①), осторожно потянув ее на себя.

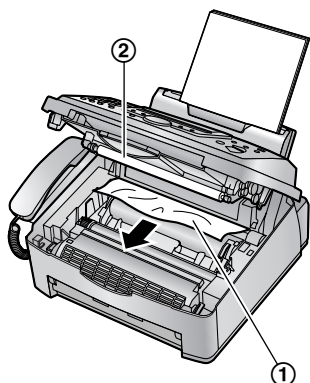

- Не прикасайтесь к ролику передачи (②).

Если бумага для печати замялась вблизи выхода из аппарата:

1. Удалите бумагу для печати (①), затем удалите барабан и тонер (②), чтобы замятую

бумагу (③) можно было свободно вытащить из заднего отсека.

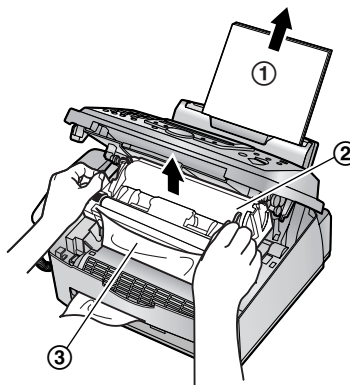

2. Поднимайте оба зеленых рычага (①) вперед до упора.

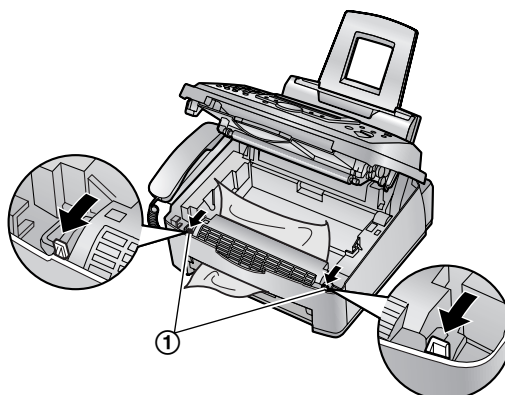

3. Удалите замятую бумагу (①) из печи, осторожно вытаскивая ее вверх, а затем установите модуль барабана и тонера.

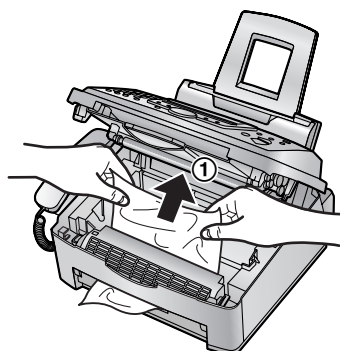

7. Справка

4. Протолкните рычаги (1) в первоначальное положение.

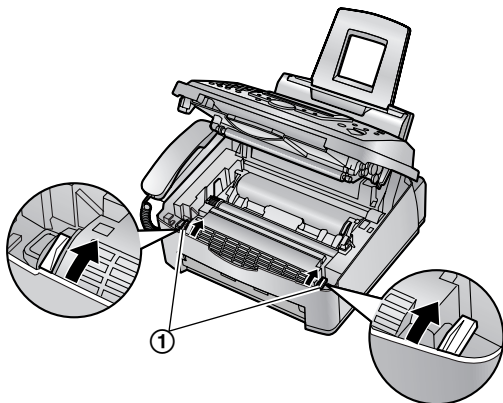

3. Закройте переднюю крышку (1), нажимая на нее с обеих сторон до защелкивания. Вытащите прижимную планку вперед (2) и повторно вставьте бумагу для печати (3), а затем вдвиньте прижимную планку назад.

- Перед повторной вставкой разберите веером и распрямите бумагу для печати.

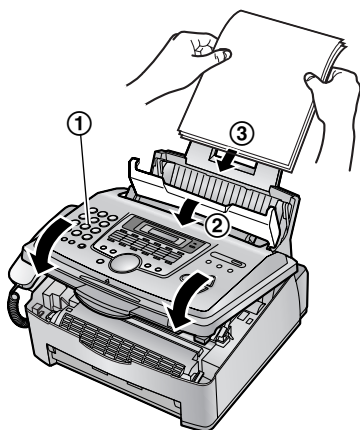

7.5.2 Если бумага для печати подается в аппарат неправильно

На дисплее появляется следующее сообщение.

СВОЙ ЗАХВ. БУМ.

Извлеките бумагу для печати. Вытащите прижимную планку вперед (1) и повторно вставьте бумагу для печати (2), а затем вдвиньте прижимную планку назад.

- Перед повторной вставкой разберите веером и распрямите бумагу для печати.

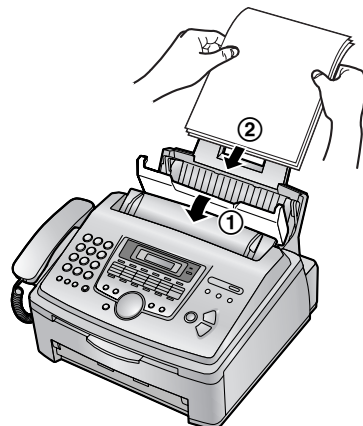

7.6 Замятие документа - отправка

1. Поднимите и откройте переднюю крышку (1), удерживая за надпись OPEN (2).

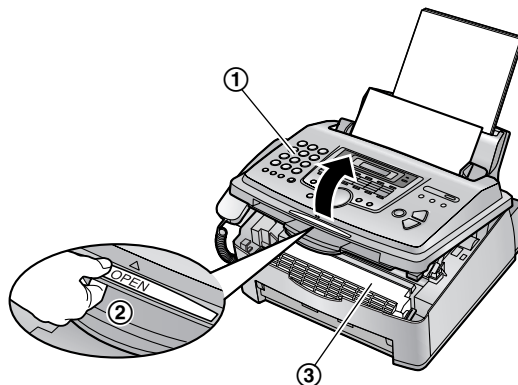

Осторожно:

Печь (3) становится горячей. Не прикасайтесь к ней.

- 2 Удерживайте центральную часть передней крышки (1) и откройте внутреннюю крышку (2), потянув ее.

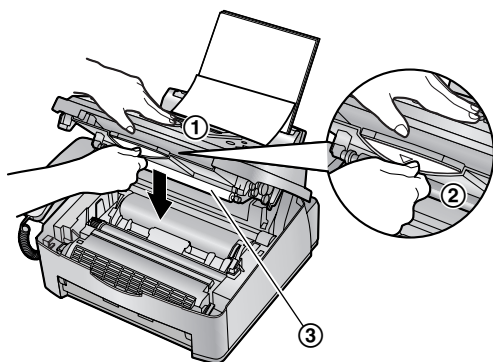

- Не прикасайтесь к ролику передачи (3).

- 3 Осторожно удалите замятый документ (1).

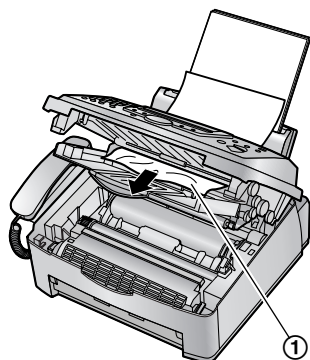

- 4 Закройте внутреннюю крышку.
- 5 Закройте переднюю крышку (1), нажимая на нее с обеих сторон до защелкивания.

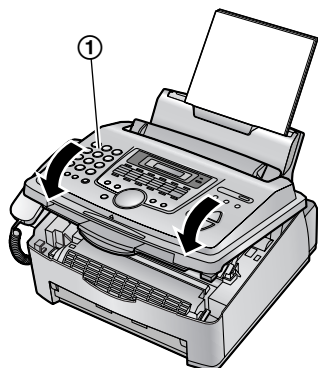

Примечание:

- Не пытайтесь с силой вытащить застрявший документ до открытия передней крышки.



7.7 Чистка внутри аппарата

При любой из следующих неполадок прочистите аппарат внутри:

- При частых застреваниях оригинала.
- Если на бумаге для печати, в оригинале или в документе, полученном вашим абонентом, появляется, черная линия, белая линия или грязные разводы.

Осторожно:

- Будьте осторожны при обращении с барабаном и тонером.
Подробнее о мерах предосторожности при обращении с барабаном см. стр. 48
- Не чистите аппарат изнутри бумажными материалами (например, бумажными полотенцами или салфетками).

- 1 Отсоедините сетевой и телефонный шнуры от аппарата.
- 2 Поднимите и откройте переднюю крышку (1), удерживая за надпись OPEN (2).

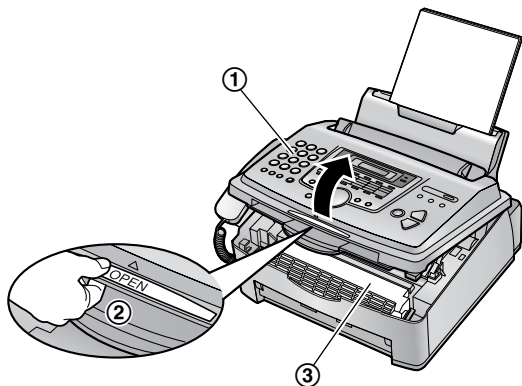

Осторожно:
Печь (3) становится горячей. Не прикасайтесь к ней.

- 3 Прочистите ролики разделения документов (1) тканью, смоченной изопропиловым спиртом, и дайте всем частям полностью высохнуть.

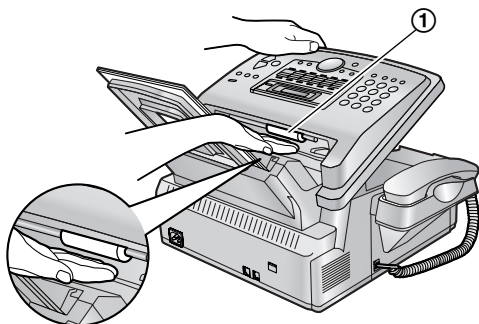

- 4 Удерживайте центральную часть передней крышки (1) и откройте внутреннюю крышку (2), потянув ее.

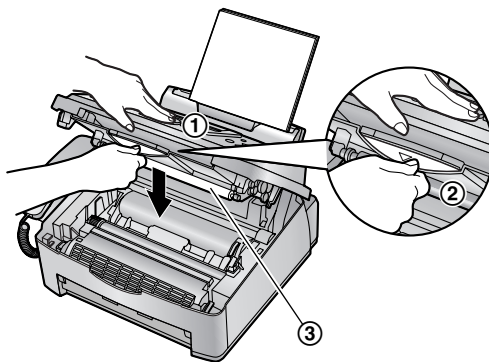

- Не прикасайтесь к ролику передачи (3).

- 5 Прочистите ролики податчика документов (1) тканью, смоченной изопропиловым спиртом, и дайте всем частям полностью высохнуть. Протрите верхнее стекло (2) мягкой и сухой тканью.

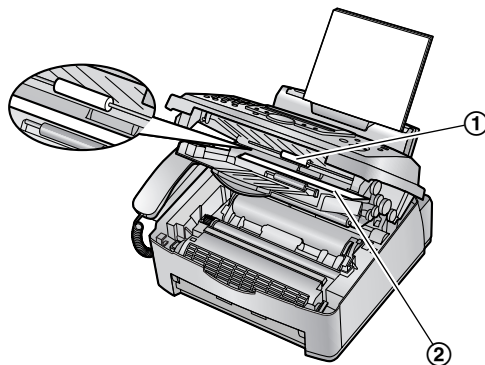

- 6 Закройте внутреннюю крышку.
- 7 Извлеките барабан с тонером (1), взявшись за два выступа.

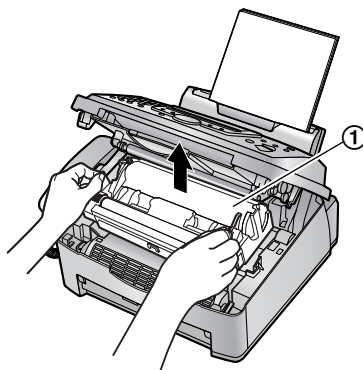

- 8 Протрите нижнее стекло (1) мягкой и сухой тканью.

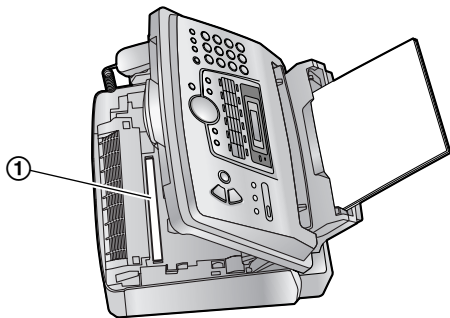

- 9 Вставьте на место барабан с тонером (1), держа его за выступы.

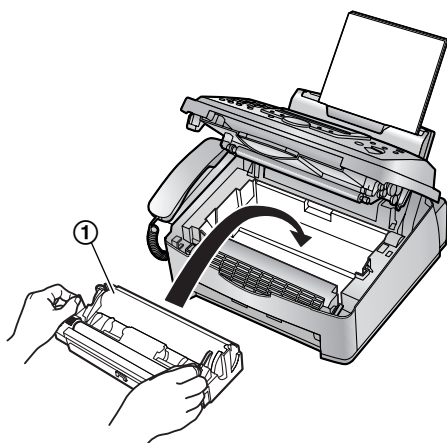

- 10 Закройте переднюю крышку (1), нажимая на нее с обеих сторон до защелкивания.

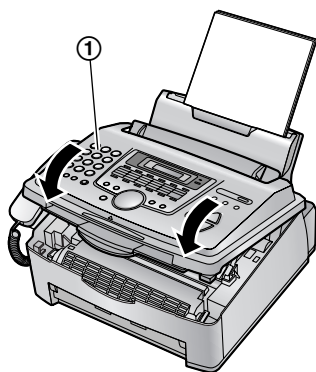

- 11 Подсоедините сетевой и телефонный шнуры к аппарату.

Примечание:

- Не прикасайтесь к ролику передачи (1).

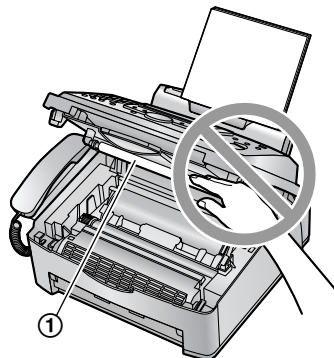

8.1 Списки и отчеты

Вы можете распечатывать следующие списки и отчеты.

Список установок:

Содержит текущие установки основных функций и функций программирования для опытного пользователя (от стр. 38 до стр. 41).

Список телефонных номеров:

Содержит имена и номера, которые хранятся в памяти сенсорного набора или в телефонном справочнике упрощенного набора.

Общий отчет:

Содержит записи о передаче и приеме факсов. Этот отчет распечатывается автоматически после каждых 30 сеансов факсимильной связи (функция #22, стр. 39).

Список рассылки:

Содержит имена и телефонные номера, которые хранятся в памяти рассылки (стр. 29).

Тест принтера:

Позволяет оценить качество печати аппарата. Если на распечатке теста видны грязные разводы, размытые точки или линии, прочистите аппарат внутри (стр. 54). Если качество печати остается низким, замените тонер-картридж и барабан.

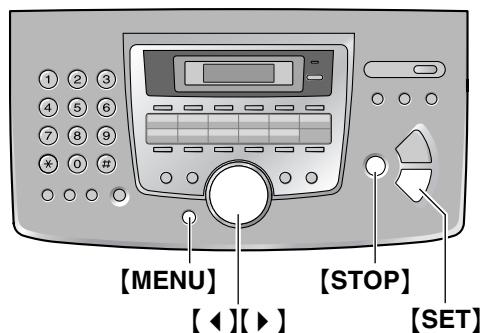

- 1 Нажимайте **[MENU]** для отображения “ПЕЧАТЬ ОТЧЕТА”.
- 2 Нажимайте **[<]** или **[>]** для отображения нужного пункта.
- 3 Нажмите **[SET]** для начала печати.
 - Для остановки печати нажмите **[STOP]**.
- 4 Нажмите **[MENU]**.

8.2 Технические характеристики аппарата

Тип телефонной линии:	Линии АТС общего пользования
Размеры документа:	Макс. 216 мм в ширину, макс. 600 мм в длину
Ширина сканирования:	208 мм
Ширина печати:	202 мм
Время передачи*¹:	Приблизительно 8 сек/стр. (ECM-MMR) ^{*2}
Плотность сканирования:	По горизонтали: 8 точек/мм По вертикали: 3.85 линии/мм – при стандартном разрешении, 7.7 линии/мм – при четком/фото разрешении, 15.4 линии/мм – при сверхчетком разрешении
Фото разрешение:	64 уровня
Тип сканера:	Контактный сенсор изображений
Тип принтера:	Лазерный принтер
Система сжатия данных:	Модифицированная Хаффмана (MH), Модифицированная READ (MR), Двойная модифицированная READ (MMR)
Скорость модема:	14,400 / 12,000 / 9,600 / 7,200 / 4,800 / 2,400 бит/с; автоматическое снижение
Условия окружающей среды:	10°C – 32.5 °C, 20% – 80% относительной влажности
Габариты:	Приблизительная высота 220 мм × ширина 430 мм × глубина 360 мм
Масса (вес):	Приблизительно 9.0 кг
Потребляемая мощность:	В режиме ожидания: приближ. 4 Вт Передача: приблизительно 12 Вт Прием: приближ. 290 Вт Копирование: приближ. 290 Вт Максимально: приближ. 950 Вт (при включенной лампе нагревателя)
Источник питания:	220–240 В переменного тока, 50/60 Гц
Емкость памяти факса:	Приблизительно 120 страниц при передаче из памяти Приблизительно 170 страниц при приеме в память (на основе Испытательной схемы ITU-T №1 в стандартном разрешении.)
Параметры лазерных диодов:	Мощность лазера: максимально 5 мВт Длина волны: 760 нм – 800 нм Длительность эмиссии: постоянная
Скорость печати:	Приблиз. 12 страниц в минуту
Разрешение при печати:	600 × 600 точ./дюйм

*1 Скорость передачи зависит от содержания страниц, разрешения, состояния телефонной линии и возможностей аппарата абонента.

*2 Скорость передачи основана на Испытательной схеме ITU-T №1. Если скорость аппарата абонента ниже, чем скорость этого аппарата, время передачи может увеличиться.

Испытательная схема ITU-T №1

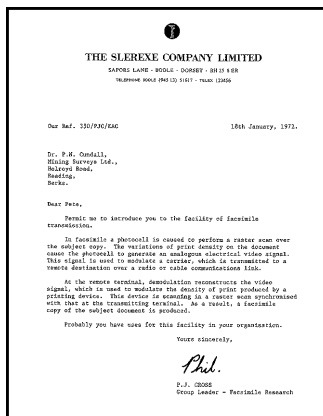

Характеристики бумаги

Формат бумаги для печати: A4: 210 мм × 297 мм
Плотность бумаги для печати: от 60 г/м² до 90 г/м²

Замечание о бумаге для печати:

- Не используйте бумагу следующих типов:
 - Бумагу, содержащую более 20% хлопка и/или волокна (например, бумагу для фирменных бланков или бумагу для резюме).
 - Очень гладкую, лощеную бумагу или бумагу с выраженной текстурой
 - Бумагу с поверхностным покрытием, поврежденную или мятую бумагу
 - Бумагу, к которой прикреплены посторонние объекты (например, ярлыки или скрепки)
 - Бумагу, содержащую бумажную и другую пыль, или бумагу с масляными пятнами
 - Бумагу, которая может плавиться, испаряться, терять цвет, выгорать или выделять ядовитые испарения при температуре около 200°C (например, веленевую бумагу). Эти материалы могут попасть на ролик нагревателя и вызвать его повреждение.
 - Влажную бумагу
 - Бумагу для струйных принтеров
- На бумаге некоторых типов можно печатать только с одной стороны. При низком качестве печати или неполадках подачи попытайтесь печатать на другой стороне бумаги.
- Для обеспечения бесперебойной подачи и высокого качества печати рекомендуется использовать длиннозернистую бумагу.
- Не используйте бумагу различных типов или различной плотности одновременно. Это может вызвать замятие бумаги.
- Избегайте двусторонней печати.
- Не используйте бумагу, напечатанную на данном аппарате, для двусторонней печати на других копиях или принтерах. Это может вызвать замятие бумаги.
- Во избежание скручивания не открывайте пачку бумаги до начала ее использования. Храните неиспользованную бумагу в оригинальной упаковке в сухом прохладном месте.

Срок службы тонера

Срок службы тонера зависит от содержания принимаемых, копируемых или распечатываемых документов. Ниже приведена примерная зависимость между областью изображения и сроком службы тонера для замены тонер-картриджа (Модель № KX-FA83A или KX-FA83E). Срок службы зависит от реальных условий эксплуатации.

Заполнение 5%

Specifications	
Main unit specifications	
1. Applicable Lines:	Public switched telephone network
2. Compatibility:	ITU-TS G3
3. Effective Scanning Width:	Max. 209mm
4. Recording Paper Size:	Letter: 216 279mm Legal: 216 356mm
5. Effective Printing Width:	206mm
6. Transmission Time:	Approx. 30sec/page (3 Normal mode, MS) Approx. 17sec/page (3 Original mode, MS) Approx. 15sec/page (3 Original mode, FS)
7. Fax Redial Times:	Up to 95 times
8. Telephone Redial Times:	Up to 15 times
9. Scanning Density:	Horizontal: 8bits/inch Vertical: 3.85 lines/mm/Standard mode 7.71 lines/mm/Fine or Hi-Fine mode
10. Scanner Type:	Contact Image sensor

Можно напечатать примерно 2,500 листов формата бумаги A4.

Заполнение 10%

Specifications	
Main unit specifications	
1. Applicable Lines:	Public switched telephone network
2. Compatibility:	ITU-TS G3
3. Effective Scanning Width:	Max. 209mm
4. Recording Paper Size:	Letter: 216 279mm Legal: 216 356mm
5. Effective Printing Width:	206mm
6. Transmission Time:	Approx. 30sec/page (3 Normal mode, MS) Approx. 17sec/page (3 Original mode, MS) Approx. 15sec/page (3 Original mode, FS)
7. Fax Redial Times:	Up to 95 times
8. Telephone Redial Times:	Up to 15 times
9. Scanning Density:	Horizontal: 8bits/inch Vertical: 7.71 lines/mm/Fine or Hi-Fine mode
10. Scanner Type:	Contact Image sensor
11. Printer Type:	Electrostatic/LED array printer
12. Data Compression System:	Modified Huffman (MH), Modified READ (MR)
13. Modem Speed:	9600/7200/4800/2400bps Automatic Fall Back
14. Operating Environment:	10-32.5 C 20-80%RH
15. Dimension (H x D):	371 148 489mm
16. Mass (Weight):	Approx. 12kg
17. Power Consumption:	Standby: 12-40W Transmission: 12-40W Reception: 12-40W Copy: 24-60W Max: 60W
*Transmission Time: Transmission time apply to test data using ITU-TS No. 1 test chart between the same mode at max. run speed and may vary in actual usage.	

Можно напечатать примерно 1,200 листов формата бумаги A4.

Заполнение 15%

Specifications	
Main unit specifications	
1. Applicable Lines:	Public switched telephone network
2. Compatibility:	ITU-TS G3
3. Effective Scanning Width:	Max. 209mm
4. Recording Paper Size:	Letter: 216 279mm Legal: 216 356mm
5. Effective Printing Width:	206mm
6. Transmission Time:	Approx. 30sec/page (3 Normal mode, MS) Approx. 17sec/page (3 Original mode, MS) Approx. 15sec/page (3 Original mode, FS)
7. Fax Redial Times:	Up to 95 times
8. Telephone Redial Times:	Up to 15 times
9. Scanning Density:	Horizontal: 8bits/inch Vertical: 7.71 lines/mm/Fine or Hi-Fine mode
10. Scanner Type:	Contact Image sensor
11. Printer Type:	Electrostatic/LED array printer
12. Data Compression System:	Modified Huffman (MH), Modified READ (MR)
13. Modem Speed:	9600/7200/4800/2400bps Automatic Fall Back
14. Operating Environment:	10-32.5 C 20-80%RH
15. Dimension (H x D):	371 148 489mm
16. Mass (Weight):	Approx. 12kg
17. Power Consumption:	Standby: 12-40W Transmission: 12-40W Reception: 12-40W Copy: 24-60W Max: 60W
*Transmission Time: Transmission time apply to test data using ITU-TS No. 1 test chart between the same mode at max. run speed and may vary in actual usage.	
NOTE: -The specifications are subject to change without notice.	

Можно напечатать примерно 800 листов формата бумаги A4.

Примечание:

- Степень заполнения зависит от плотности, толщины и размера знаков.
- При включении режима сбережения тонера срок службы тонер-картриджа увеличивается примерно на 40%.

Срок службы барабана

Прилагаемый модуль барабана или Модель № KX-FA84A или KX-FA84E позволяет напечатать приблизительно 10,000 листов формата A4 (20 листов на одно задание печати) и приблизительно 5,000 листов формата A4 (1 лист на задание печати) независимо от содержания области изображения. Реальный срок службы барабана определяется различными факторами (температурой, влажностью, типом бумаги и т.д.).

Примечание:

- Все сведения, приведенные в настоящей инструкции, могут быть изменены без предварительного уведомления.
- Рисунки и иллюстрации в настоящей инструкции могут незначительно отличаться от реальной продукции.

8.3 Гарантия

ГАРАНТИЙНЫЙ ТАЛОН ИЗГОТОВИТЕЛЯ

<p>Модель N: (Модель, Модельлин, Мадэль, Модель, Model) KX-FL513RU</p>	<p>Модель AC адаптора: (Модель AC адаптора, AC адаптордың моделі, Мадэль AC адаптэра, Адаптор AC модели, Model of AC adapter)</p>	<p>Дата приобретения: (Дата покупки, Сатып алынған күні, Дата набышца, Харид килинган сана, Date of purchase)</p>
<p>Серийный номер: (Серийный №, Сериялык №, Серыйны №, Серия рақами, Serial №)</p>	<p>Серийный номер AC адаптера: (Серийный № AC адаптора, AC адаптордың сериялык №, Серыйны № AC адаптэра, Адапторнинг AC серияли рақами, Serial № of AC adapter)</p>	<p>Ф.И.О. и адрес покупателя: (Им'я та адреса Покупця, Тегі және Сатып алушының Мекенжайы, П. І. Імя па бацьку пакупнікаа, Фаміліяси ва уй манзили, Purchaser's Name and Address)</p>
<p>Название и юридический адрес продающей организации: (Им'я та юридична адреса продавця, Сатушы мекеменің аты және заңды мекен жайы, Назва і юрыдычны адрас арганізацыі, якая прадае, Сотувчы ташкылотнинг номи ва юридик манзили, Seller's Name and legal Address)</p>		<p>Подпись продавца: (Підпис продавця, Сатушының қолы, Підпис прадаўца, Сотувчининг імзоси, Seller's signature)</p>
		<p>Печать продающей организации: (Печатка продавця, Сатушы мекеменің мөрі, Пячатка арганізацыі, якая прадае, Сотувчы ташкылотнинг муҳри, Seller's stamp)</p>

ТАБЛИЦА ГАРАНТИЙНОГО РЕМОНТА

Номер гарантийного ремонта	Дата поступления аппарата в ремонт	Дата выполнения ремонта	Описание ремонта	Список замененных деталей	Название и печать сервисного центра	Ф.И.О. мастера, выполнившего ремонт

Данная таблица заполняется представителем уполномоченной организации или обслуживающим центром, проводящим гарантийный ремонт изделия. После проведения гарантийного ремонта данный талон должен быть возвращен Владельцу.

Русский язык	Українська мова
<p>Внимание: Убедитесь, пожалуйста, что организация, продающая Вам нашу продукцию, полностью, правильно и четко заполнила настоящий гарантийный талон.</p> <p>Настоящая гарантия выдается изготовителем в дополнение к конституционным и иным правам потребителей и ни в коей мере не ограничивает их.</p> <p>Настоящая гарантия выдается сроком на один год с даты приобретения и действует в случае, если товар будет принят неисправным в связи с материалами или сборкой при соблюдении следующих условий.</p> <ol style="list-style-type: none"> Товар должен быть приобретен только на территории стран СНГ и использован в строгом соответствии с инструкциями по эксплуатации и с использованием технических стандартов и/или требований безопасности. Обязанности по настоящей гарантии исполняются на территории стран СНГ уполномоченными организациями и обслуживающими центрами, список которых можно получить у фирмы продавшей Вам данное изделие. Настоящая гарантия недействительна в случае, когда повреждение или неисправность вызваны пожаром, молнией или другими природными явлениями, механическим повреждением, неправильным использованием, износом, халатным отношением, ремонтом или наладкой, если они произведены лицом, которое не имеет сертификата на оказание таких услуг, а также инсталляций, адаптаций, модификаций или эксплуатации с нарушением технических условий и/или требований безопасности. В том случае, если в течение гарантийного срока часть или части товара были заменены частью или частями, которые не были поставлены или санкционированы изготовителем, а также были неудовлетворительного качества и не подходили для товара, либо товар разбирался или ремонтировался лицом, которое не имеет сертификата на оказание таких услуг, то потребитель теряет все и любые права по настоящей гарантии, включая право на возмещение. Действие настоящей гарантии не распространяется на детали отделки и корпуса, лампа, батареи и аккумуляторы, и/или звукоизлучателя, антенны, защитные экраны, накопители мусора, фильтры, ремни, шестки и прочие детали, обладающие ограниченным сроком использования. <p>Установка и подключение. Для установки приобретенного оборудования Вы можете воспользоваться платными услугами специалистов уполномоченных организаций и обслуживающих центров, которые проведут все необходимые работы для нормального использования техники.</p>	<p>Застереження: Будь-ласка, переконайтесь у тому, що продавець повністю, чітко та вірно заповнив гарантійну картку.</p> <p>Дана гарантійна картка видається виробником на додаток до конституційних та інших прав покупця і ніяким чином не обмежує цих прав.</p> <p>Дана гарантія надається строком на один рік з дати покупки і буде чинною, якщо даний виріб виявиться дефективним унаслідок недоліків чи фальсифікацій за наступних умов:</p> <ol style="list-style-type: none"> Виріб повинен бути купленим на території країн СНД та застосовуватися у суворій відповідності до інструкції з користування та іншим технічним стандартам та / або правилами безпеки. Згідно з даною гарантією гарантіяні зобов'язання забезпечуються на території країн СНД уповноваженими організаціями та центрами обслуговування, список яких Ви можете отримати у фірми, що продала Вам даний виріб. Дана гарантія не є чинною, якщо причиною пошкодження чи дефекту є пожежа, неправильне використання, спрацювання, недбале обслуговування, ремонт чи переробка, виконані особою, яка не має відповідного сертифіката на здійснення подібних послуг, а також при установці, переробці, модифікації чи застосуванні з порушенням технічних умов і/ або правил безпеки. У тому випадку, коли під час гарантійного строку у виріб було замінено частину чи частини на частину чи частини, які не були поставлені чи перевірені виробником і які не мали відповідної якості чи не могли використовуватися в даному виробі, або якщо виріб було розібрано чи відремонтовано особою, що не мала відповідного сертифіката на виконання даних послуг, покупець втрачає всі будь-які права, обумовлені даним гарантійним зобов'язанням, включаючи право на відшкодування. Дана гарантія не охоплює частин оздоблення та корпусу, лампочок, батарейок та акумуляторів, голок звукознімача, антен, захисних екранів, мішків для відходів, фільтрів, поясів, шток та інших частин, що мають свій обмежений період використання. <p>Встановлення та підключення. Для встановлення придбаного устаткування Ви можете скористатися платними послугами спеціалістів уповноважених організацій та центрів обслуговування, які виконують усі необхідні роботи для нормального використання техніки.</p>

ГАРАНТИЙНЫЙ ТАЛОН ИЗГОТОВИТЕЛЯ

<p style="text-align: center;">Қазақша</p> <p>Ескерте: Біздің өнімдіміз сағушы ұйымнан, осы кепілдік талоннан толық және де дұрыс пайдаланылуы қалғалыңыз.</p> <p>Бұл кепілдік өндірісушімен конституциялық және тұтынушылардың басқа да құқықтарына қосымша ретінде беріледі және олардың жүзеге асырылуына істемейді.</p> <p>Бұл кепілдік бұйым сатып алынған кезден бастап бір жылға дейін беріледі және де, тоғанды ақаулығы материал мен дұрыс құрастырылмауына байланысты болған жағдайда да күшін сақтайды.</p> <p>1. Товар тек ТМД территориясында ғана сатып алынғаны керек және де техникалық стандарт пен кәсіпқандық талабына, қолдануы жөніндегі нұсқауларға сай жүзеге асырылуы қажет.</p> <p>2. Кепілдік міндеттемелері бойынша ТМД елдері территориясындағы уәкіл етілген мекемелермен, қызмет орталықтарымен орындалады, және олардың тізімін бұл зат сатылған фирманың сатып алушыларына алуға болады.</p> <p>3. Бұл кепілдік, егер де ақаулық өртен, найзағайдан, немесе басқа табиғи құбылыстар өсерінен, механикалық зақымданудан, дұрыс қолданбаудан, тозудан, салактықтан, немесе жондау мен іске қосу жұмыстары аталған кезіндегі жүзеге асыруға күштік берілмеген жақпен жүргізілсе, инсталляция, адаптациядануға, тұр оларға немесе кәсіпқандық техникасы, техникалық жағдайы сақталмаған болса, күшін жоқ.</p> <p>4. Кепілдік мерзімі кезінде, тоғанды ақаулықтары бәлімдері өзінеушінің рұқсатысыз жүргізілетін болса және де тоғар сәт келмей, сапасы қанағаттанарлықсыз; немесе тоғар бөлшектендіріліп, аталған қызметті жүзеге асыруға күштік берілмеген жақпен жүргізілсе, тұтынушы кепілдікке сай келетін барлық, кез келген құқығынан айырылады.</p> <p>5. Негізгі кепілдіктің күші корпус бөлшектері өңдеу, шам, батарея, аккумулятор, антенна, фильтр, дыбыс алатын інісі, қорғау экраны, қолдану-жоюы жиналызғытар, бау, шеткі және тағы да басқа қолдану мерзімі інісінеуші бөлшектеріне жүрмейді.</p> <p>Орнатылуы және іске қосылуы.</p> <p>Бұл сатып алынған жабынғы орнату үшін Сіз, ақмен қызмет көрсететін ұйымдардың және қызмет көрсетуші орталықтарының, маманды өкшелерінің техникасы қолдану үшін барлық қажетті жұмыстарын жүргізе алатын қызметін қолданыңыз.</p>	<p style="text-align: center;">Беларуская мова</p> <p>Увага: Калі ласка, пераканайцеся, што арганізацыя, якая прадае Вам нашы прадукцыю, поўнасна, правільна і выразна запэўніла гэты гарантыйны талон.</p> <p>Гэтая гарантыя выдаецца вырабляльнікам у дадатак да канстытуцыйных і іншых іршў апабяжэншў і ні ў якой ступені не абмяжоўвае іх.</p> <p>Гэтая гарантыя выдаецца тэрмінам на адзін год з даты пабыцця і дзейнасці ў выніку, калі тавар будзе прызнаны існараўным у сувязі з матэрыяламі ці зборкай іры захаванні наступных умоў:</p> <p>1. Тавар мусіць быць набыты толькі на тэрыторыі краіні СНД і выкарыстаны ў строгай адпаведнасці з інструкцыямі на эксплуатацыі і захаваннем тэхнічных стандартаў і/ці патрабаванняў бестекі.</p> <p>2. Абавязкі паводле гэтай гарантыі выконваюцца на тэрыторыі краіні СНД упаванаванымі арганізацыямі і абслугоўваючымі цэнтрамі, спіс якіх можна атрымаць у фірмы, які прадалі Вам гэты выраб.</p> <p>3. Гэтая гарантыя несапраўдна ў выпадку, калі нашкоджанне ці існараўнасць выкліканая пажарам, маланкай ці іншымі прыроднымі з'явамі, механічным нашкоджаннем, няправільным выкарыстаннем, ігнасіам, халатным ігнасіем, равантам ці надарамі, калі з'яты выкараны асобай, якая не мае сертыфіката на аказанне такіх паслуг, а таксама ігнасіямі, адаптацыямі, мадыфікацыямі або эксплуатацыямі і парушэннем тэхнічных умоў і/ці патрабаванняў бестекі.</p> <p>4. У тым выпадку, калі на прывіту гарантыі тэрміна частка або часткі тавара былі заменены часткаю або часткамі тавара, якіх не былі санкцыянаваны вырабляльнікам, а таксама былі неадавананыя якасці і не надарылі да тавара; або тавар разбіраўся ці рамантаваўся асобай, якая не мае сертыфіката на аказанне такіх паслуг, спажывец губіць ўсе і дабрыя іры паводле гэтай гарантыі, уключаючы право на кампенсашю.</p> <p>Дзееіне гэтай гарантыі не распаўсюджваецца на дэталі аздабы і корпусу, імяны, батарэі і аккумулятары, ігнасі і гукадымалыя, антыны, акаўшыя экраны, напалыя ігнасі смечы, фільтры, рамаіны, ішчоткі і ішыя дэталі, якія маюць абмежаваны тэрмін выкарыстання.</p> <p>Установа і падключенне.</p> <p>Для устаноўкі набытага абсталявання Вы можаце скарыстацца з платных паслуг спецыялістаў упаванаваных арганізацыяў і абслугоўваючым ігнасіраў, якія правядуць ўсе работы, існабодныя для нармальнага выкарыстання тэхнікі.</p>
---	---

<p style="text-align: center;">Ўзбек тилида</p> <p>Диккат: Иттимок, бизнинг махсулоти Сизга сатилган ташикловтиги кафолатли талонни тулик, ашик ва турни туларигага ишончосизни килинг.</p> <p>Ушбу кафолат ишлаб чикарувчи томондан харилорларнинг конституциявий ва бошка кукукларига кўшимча тарзда берилши ва мутлако уларнинг хукукни чекши кўйилмай.</p> <p>Кафолат харид қилинган сандан бошлаб бир йиллик муддатга берилди. Кафолат, агар махсулот материал сабабни ёки ишнин пайтида яроқсиз хольга келиши билан, қўнидаги шартларга риоя қилинган хольга куца кирди.</p> <p>1. Бутом МДХ мамлакатлари бўйи мамлакатлари ҳудудда харид қилинган бўлини, уни ишлатиши кўзлашмадари ҳамда техник стандартларга, хавфсизлик талабларига кағий риоя қилиниб, фойдаланилган бўлиши керак.</p> <p>2. Ушбу кафолатта муювфий келадиган мажбуриятлар МДХ мамлакатлари бўйи мамлакатлари ҳудудда тегишли ташикловт вакарлар руйхатини Сиз шу буюмини сотган фирмалдан талаб қилиб олишиниз мумкин.</p> <p>3. Агар буюминини ишаклашдишили ё яроқсиз хольга келиши ёнин, чакмок ё шуниа ўлишан табиғий хольсалар туфайли, ушдан иотури фойдаланиши натижасида ё сертификатга эта бўлмаган шахс томонидан таъмир этилаётганда, соувкуолик билан ишлатганда, хавфсизлик талаблари ишобатта олтимаганда, техник талабларнинг буюлиши натижасида юз берган бўлса, ушбу кафолат ўз-ўзинан бекор қилинади.</p> <p>4. Агар кафолат муддати давомда буюмининг бир ёки бир неча қисмлари ишлаб чикарувчи томондан таъмир этилмаган бошка қисм ва қисмлар билан алмаштирилас, шунингдек бу қисмларнинг сиғишти насти бўлган бўлса, ёки буюм кераклик сертификат ва хукукка эта бўлмаган шахс томонидан таъмир этилган бўлса, уни сотиб олган харидорга мажур кафолат асосида белгиланган барча иотгиёлар, жумлашан буюм товоини даво қилиши хукуки ҳам ўз қувиши йуқотди.</p> <p>5. Мажур кафолатнинг таъмир қили буюминг ишати шати ушдан зарур қисмларга, қорпулга, лампалар, батареялар, аккумуляторлар, овоз игнаслари, антенналар, химоя экранлари, чўткалар, кир тушловчилар, филтратлар, тасмалар сингари фойдаланиши муддати чекланган қисмларга тарғутизмалди яни жорий этилмайди.</p> <p>Урнатимок ва узломок.</p> <p>Сотиб олинган асбоб-ускунани ўрнатиш учун Сиз тегишли ташикловт мутахассислари ва марказ ходимларининг пушлик хизматидан фойдалан олмасиз. Узлар техниканинг мебрий ишлатиши таъминлаши учун зарур барча қомушларни бажаринотар.</p>	<p style="text-align: center;">English</p> <p>Attention: Please, make sure that the Seller has correctly, clearly and fully completed the present card.</p> <p>The present warranty is issued by the Producer in addition to the constitutional and other rights of the consumers and in no way restricts these rights.</p> <p>The present warranty is issued for a one year duration from the date of purchase and is valid if, the product is found to be defective due to materials or workmanship under the following conditions:</p> <p>1. The product should be purchased only on the territory of the CIS and should be used in strict compliance with the operating instructions and under technical standards and/or safety regulations.</p> <p>2. The warranty duties under the present warranty are to be executed on the territory of the CIS by authorized entities and service centers, the list of which could be obtained from the company, selling to you this products.</p> <p>3. The present warranty is not valid, if the damage or defect is caused by fire, lightning or other acts of God, mechanical damage, improper use, wear, neglectful handling, repair or adaptation made by a non-certified person, as well as by installation, adaptation, modification or operation with violation of technical specifications and/or safety regulations.</p> <p>4. In case during the warranty period any part or parts of the product are replaced with some part or parts, which have not been supplied or certified by the producer, and also were of inadequate quality or could not be used for the product; or the product was disassembled or repaired by a person not-certified for rendering such services, the customers shall lose all and any rights under the present warranty, including the right of reimbursement.</p> <p>5. The present warranty shall not be extended over the furnishing and cabinet parts, lamps, batteries and accumulators, stylus, antenna, safety screens, waste bags, filters, belts, brushes and other parts with limited service life.</p> <p>Installation and connection</p> <p>In case installation of the purchase appliance is required, you may resort to paid services of the specialists of the authorized entities and service centers to carry-out all necessary works for normal operation of the appliance.</p>
--	--

<p style="text-align: center;">Дополнительную информацию можно получить, обратившись в компанию, уполномоченную на работу с потребителями:</p> <p style="text-align: center;">ООО «Панасоник Инжиниринг СНГ» 119021 Москва, ул. Россолимо 17 Тел.: (095) 258-42-04 Факс: (095) 258-42-25 WEB-site: www.panasonic-engineering.ru e-mail: cs@panasonic-engineering.ru</p>	<p style="text-align: center;">For additional information you may resort to apply to the company, which is appointed for dealing with Consumers:</p> <p style="text-align: center;">Panasonic Engineering CIS 119021 Moscow, ul. Rossolimo 17 Tel.: (095) 258-42-04 Fax: (095) 258-42-25 WEB-site: www.panasonic-engineering.ru e-mail: cs@panasonic-engineering.ru</p>
--	--

9.1 Предметный указатель

- # #01 Дата и время: 18
- #02 Ваш логотип: 19
- #03 Телефонный номер вашего факса: 20
- #04 Отчет об отправке: 28, 38
- #06 Установка числа звонков ФАКС: 39
- #12 Идентификационный код дистанционного включения: 39
- #13 Режим набора номера: 39
- #17 Мелодия звонка: 17
- #22 Общий отчет: 28, 39
- #23 Режим международной связи: 39
- #25 Отложенная передача: 39
- #26 Список идентификаторов звонящих абонентов: 40
- #37 Автоуменьшение: 40
- #39 Контрастность дисплея: 40
- #41 Код включения факса: 40
- #44 Предупреждение о приеме в память: 40
- #46 Удобный прием: 40
- #48 Язык: 40
- #58 Обычный режим: 40
- #68 Выбор ESM: 41
- #72 Длительность сигнала Флэш: 41
- #76 Тон соединения: 21
- #79 Сбережение тонера: 41
- #80 Сброс расширенных функций: 41
- A** Автоответчик: 33
Автоуменьшение (функция #37): 40
- Б** Барабан: 11, 48
Бумага для печати: 14
Быстрое сканирование: 27
- B** Выбор режима коррекции ошибок (функция #68): 41
Выбор языка (функция #48): 40
- Г** Громкость: 17
- Д** Дата и время (функция #01): 18
Дисплей
Контрастность (функция #39): 40
Сообщения об ошибках: 43
Длительность сигнала Флэш (функция #72): 41
Дополнительный телефон: 32
- З** Замятие
Документа: 52
Замятия
Бумаги для печати: 50
Запрет на прием нежелаемых факсов: 34
- И** Идентификатор звонящего абонента
Ответ на вызов: 24
Сохранение: 26
Идентификационный код дистанционного включения (функция #12): 39
- К** Код включения факса (функция #41): 40
Копирование: 36
Сортировка: 36
Увеличение: 36
Уменьшение: 36
- Л** Логотип (функция #02): 19, 38
- М** Мелодия звонка (функция #17): 17, 39
- О** Общий отчет (функция #22): 28, 39
Обычный режим (функция #58): 40
Основные функции: 38
Отложенная передача (функция #25): 39
Отправка/получение методом поллинга: 34
Отправка факсов
Телефонный справочник упрощенного набора: 28
Вручную: 27
Двойной доступ: 27
Из памяти: 27
Рассылка: 30
Сенсорный набор номера: 28
Отчет об отправке (функция #04): 28, 38
Отчеты
Идентификатор номера звонящего абонента: 25, 40
Общий отчет: 28, 56
Отправка: 28, 38
Отправка рассылки: 30
Программирование рассылки: 56
Сбой электропитания: 47
Телефонный номер: 56
Тест принтера: 56
Установка: 56
- П** Перебой в сети питания: 47
Передача по рассылке: 29
Повторный набор: 27, 29
Получение факсов
Автоматически: 33
Вручную: 32
Предупреждение
Прием в память (функция #44): 40
Предупреждение о приеме (функция #44): 40
Принадлежности
Держатель бумаги: 13
Лоток для бумаги: 13
Программирование: 38

- Прямая команда: 41
 - Р** Размер документа: 28
 - Разрешение: 27, 36
 - Расширенные функции: 39
 - Режим дальней связи (функция #23): 39
 - Режим набора номера (функция #13): 39
 - С** Сбережение тонера (функция #79): 12, 41
 - Сброс на значения по умолчанию (функция #80): 41
 - Сброс (функция #80): 41
 - Сенсорный набор номера
 - Вызов по телефону: 23
 - Отправка факсов: 28
 - Сохранение: 22
 - Соединения: 16
 - Сообщения об ошибках: 43
 - Сообщения о результатах связи: 43
 - Сохранение
 - Телефонный справочник упрощенного набора: 22
 - Рассылка: 29
 - Сенсорный набор номера: 22
 - Список идентификаторов звонящих абонентов (функция #26): 24, 40
 - Справка: 17
 - Срок службы барабана: 59
 - Срок службы тонера: 59
 - Т** Телефонный справочник упрощенного набора
 - Отправка факсов: 28
 - Сохранение: 22
 - Таблица знаков: 19
 - Телефонный номер факса (функция #03): 20, 38
 - Телефонный справочник упрощенного набора
 - Выбор знаков: 20
 - Телефонный справочник упрощенного набора
 - Вызов по телефону: 23
 - Тонер-картридж
 - Замена: 48
 - Установка: 11
 - Тон соединения (функция #76): 41
- У** Удобный прием (функция #46): 40
 - Установка числа звонков
 - ФАКС (функция #06): 39
- Ф** Формат бумаги для печати: 58
- Ч** Чистка: 54

Панасоник Коммуникейшнс Ко., Лтд.

1-62, 4-чоме, Миношима, Хаката-ку, Фукуока 812-8531, Япония

Panasonic Communications Co., Ltd.

1-62, 4-chome, Minoshima, Hakata-ku, Fukuoka 812-8531, Japan