

HYUNDAI



РУКОВОДСТВО ПО ЭКСПЛУАТАЦИИ

Эксплуатация Техническое обслуживание Технические характеристики

Вся информация в настоящем Руководстве по эксплуатации приведена по состоянию на момент публикации. Компания Hyundai оставляет за собой право в любое время вносить изменения в рамках постоянно действующей программы модернизации продукции.

Настоящее Руководство применимо для всех моделей автомобилей Hyundai и содержит описания как дополнительного, так и стандартного оборудования, а также соответствующие пояснения. Поэтому в данном Руководстве Вы сможете обнаружить материалы, не имеющие отношения к конкретной модели Вашего автомобиля.

ВНИМАНИЕ: ВНЕСЕНИЕ ИЗМЕНЕНИЙ В КОНСТРУКЦИЮ ВАШЕГО АВТОМОБИЛЯ HYUNDAI

Внесение любых изменений в конструкцию Вашего автомобиля Hyundai не допускается. Подобные изменения могут ухудшить работу автомобиля, его безопасность, или сократить срок его службы, а также могут нарушить условия гарантийного обслуживания Вашего автомобиля. Определенные изменения могут также нарушать положения, установленные Министерством транспорта и другими исполнительными органами Вашей страны.

УСТАНОВКА СИСТЕМ ДУПЛЕКСНОЙ РАДИОСВЯЗИ ИЛИ СОТОВОГО ТЕЛЕФОНА

Ваш автомобиль оснащен системой электронного впрыска топлива и другими электронными компонентами. Неправильная установка и настройка систем дуплексной радиосвязи или сотового телефона могут отрицательно сказаться на работе электронных блоков автомобиля. Поэтому, если Вы решили установить подобные устройства, мы рекомендуем Вам внимательно следовать всем указаниям производителя этих систем или связаться с дилером Hyundai для разъяснения мер предосторожности и особых инструкций.

ПРЕДУПРЕЖДАЮЩАЯ ИНФОРМАЦИЯ ОБ УГРОЗЕ БЕЗОПАСНОСТИ И ПОВРЕЖДЕНИЯ АВТОМОБИЛЯ

В настоящее Руководство включена информация с заголовками **ОСТОРОЖНО**, **ВНИМАНИЕ** и **К СВЕДЕНИЮ**.

Данные заголовки означают следующее:

ОСТОРОЖНО

Обозначенная под таким заголовком ситуация может привести к нанесению вреда, причинению тяжелых травм владельцу автомобиля или другим лицам или их гибели в случае игнорирования данного предупреждения. Необходимо следовать рекомендациям, приведенным под данным заголовком.

ВНИМАНИЕ

Обозначенная под таким заголовком ситуация может привести к повреждению автомобиля или его систем и оборудования в случае игнорирования данного предупреждения. Необходимо следовать рекомендациям, приведенным под данным заголовком.

*** К СВЕДЕНИЮ**

Информация, представленная под этим заголовком, может представить интерес для владельца автомобиля или оказаться ему полезной.

ПРЕДИСЛОВИЕ

Спасибо за то, что Вы выбрали автомобиль марки Hyundai. Мы рады приветствовать Вас в растущем сообществе ценителей качества, сидящих за рулем наших автомобилей. Передовые идеи, заложенные при проектировании, и высококачественное исполнение каждого автомобиля, созданного в нашей компании - это те ценности, которыми мы так гордимся.

Настоящее Руководство по эксплуатации ознакомит Вас с особенностями конструкции и эксплуатации Вашего нового автомобиля Hyundai. Мы предлагаем Вам детально изучить этот документ, поскольку находящаяся в нем информация может существенно помочь Вам получить максимальное удовольствие от своего нового автомобиля.

Производитель также рекомендует проводить все работы по техническому обслуживанию и ремонту Вашего автомобиля на предприятиях авторизованных дилеров компании Hyundai. Эти предприятия готовы предоставить высококачественное техническое обслуживание автомобиля и оказать любые другие необходимые услуги.

КОМПАНИЯ HYUNDAI MOTORS

К сведению: Поскольку будущим владельцам автомобиля также потребуется информация, содержащаяся в данном Руководстве, в случае продажи Вашего автомобиля Hyundai, пожалуйста, оставьте данное Руководство в автомобиле. Спасибо.

ВНИМАНИЕ

Использование топлива и смазочных материалов ненадлежащего качества, не соответствующих требованиям компании Hyundai, может привести к серьезным повреждениям двигателя и трансмиссии. Следует всегда использовать горюче-смазочные материалы высокого качества, которые соответствуют требованиям, перечисленным в настоящем Руководстве на странице 8-4 в разделе “Технические характеристики автомобиля”.

Авторские права Hyundai Motor Company, 2011 г. Все права защищены. Никакая часть настоящего документа не может быть воспроизведена, помещена в какую-либо информационно-поисковую систему или передана по каналам связи в любой форме и любым способом без предварительного получения письменного разрешения компании Hyundai Motor Company.

Оригинальные узлы и детали компании Hyundai

1. Что такое “оригинальные узлы и детали Hyundai”?

Оригинальные узлы и детали Hyundai - это узлы и детали, из которых компания Hyundai Motor Company производит автомобили.

При их разработке и испытаниях в первую очередь учитывались требования оптимального уровня безопасности, технических характеристик и надежности для наших клиентов.

2. Почему следует использовать оригинальные узлы и детали?

Оригинальные узлы и детали компании Hyundai разработаны и произведены в соответствии с жесткими производственными стандартами.

Ограниченная гарантия компании Hyundai на новый автомобиль или любая другая гарантия, предоставляемая компанией Hyundai, не распространяется на узлы и детали, являющиеся имитацией оригинальных, подделкой под оригинальные, или на узлы и детали, снятые с автомобилей, бывших в эксплуатации.

Кроме того, на любое повреждение оригинальных узлов и деталей Hyundai или их отказ, вызванные установкой или отказом узлов и деталей, являющихся имитацией оригинальных, подделкой под оригинальные, или узлов и деталей, снятых с автомобилей, бывших в эксплуатации, не распространяются никакие гарантийные обязательства Hyundai.

3. Как можно определить, являются ли приобретаемые запасные части оригинальными узлами и деталями компании Hyundai?

Следует проверить наличие логотипа оригинальных узлов и деталей компании Hyundai на упаковке (см. ниже). Экспортные оригинальные узлы и детали компании Hyundai имеют маркировку только на английском языке. Оригинальные узлы и детали компании Hyundai продаются только через авторизованных дилеров компании Hyundai.

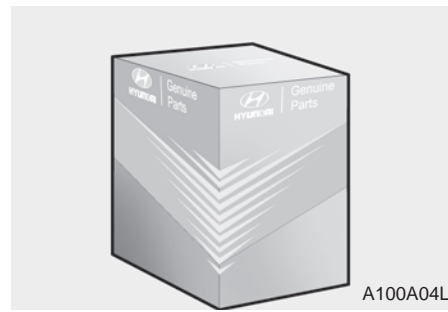
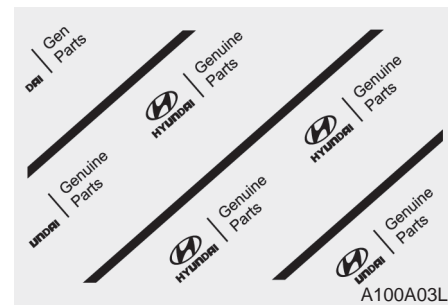



Содержание

Введение	1
Знакомство с вашим автомобилем	2
Системы безопасности автомобиля	3
Характеристики автомобиля	4
Управление автомобилем	5
Действия в непредвиденных случаях	6
Техническое обслуживание	7
Технические характеристики & Информация для потребителя	8
Предметный указатель	I

Предметный указатель

А

Автоматическая коробка передач	5-23
Автоматическая система управления микроклиматом.....	4-113
Аккумуляторная батарея	7-41

Б

Буксировка	6-30
------------------	------

В

Воздушный фильтр	7-34
Воздушный фильтр системы управления микроклиматом	7-36
В случае непредвиденного случая во время движения.....	6-3

Г

Габаритные размеры	8-2
--------------------------	-----

Д

Детское сиденье	3-31
Дистанционное управление замками дверей	4-6
Дверь багажного отделения	4-23
Двигатель	8-2

Е

Езда в особых дорожных условиях	5-54
Езда в зимних условиях	5-59
Если не удается запустить двигатель	6-4
Если двигатель перегревается	6-8
Если спущена шина (замена на запасную шину)	6-9
Если спущена шина (С комплектом TireMobilityKit)	6-17
Ертификационная табличка автомобиля.....	8-7

Ж

Жидкость системы охлаждения.....	7-26
Жидкость омывателя ветрового стекла.....	7-32

З

Зеркала заднего вида.....	4-45
Замки дверей	4-18
Запуск двигателя от внешнего источника электрoэнергии.....	6-5

К

Капот.....	4-32
Как пользоваться настоящим руководством.....	1-2
Ключи	4-3
Кнопка запуска и остановки двигателя	5-8
Колеса и шины	7-45
Комплекс работ по техническому обслуживанию	7-3
Комплекс работ по периодическому техническому обслуживанию	7-8
Крышка горловины топливного бака	4-34

Л

Лампы освещения	7-69
-----------------------	------

М

Масса автомобиля	5-64
Масса/Объем	8-3
Механическая коробка передач	5-19
Мощность ламп освещения	8-2

О

Обогреватель	4-102
Общий вид приборной панели	2-3
Общий вид салона.....	2-2
Осветительные приборы	4-84
Освещение салона.....	4-98
Остекление.....	4-26
Отделения для хранения вещей.....	4-127
Отсек двигателя.....	2-4
Отсек двигателя.....	7-2

П

Панорамный люк в крыше	4-38
Приборная панель	4-49
Приемы экономичного вождения	5-52
Плавкие предохранители	7-59
Порядок обкатки автомобиля.....	1-6
Противоугонная сигнализация.....	4-15
Перед поездкой	5-3
Положения ключа зажигания.....	5-5
Позиции периодического технического обслуживания	7-20

Р

Рулевое колесо.....	4-42
Ремни безопасности	3-18
Рекомендуемые смазочные материалы и информация об объемах	8-4

С

Световая аварийная сигнализация.....	4-83
Серийный номер двигателч	8-8
Серийный номер автомобиля (VIN)	8-7
Сиденье	3-2
Сигнализация при остановке на дороге	6-2
Система active ECO.....	5-51
Система задней парковки	4-77
Система круиз-контроля.....	5-47
Система контроля давления воздуха в шинах (TPMS)	6-23
Система контроля мертвой зоны видимости перед автомобилем	4-82
Система подушек безопасности (дополнительная система пассивной безопасности)	3-43
Система ISG (старт-стоп) system.....	5-14
Система смазки двигателя	7-24
Система снижения токсичности выбросов.....	7-84
Система управления микроклиматом с ручным управлением	4-103
Стеклоочистители и стеклоомыватели	4-92
Стояночный тормоз.....	7-33

Т

Табличка технических характеристик/значений давления в шинах.....	8-8
Техническое обслуживание, выполняемое владельцем автомобиля.....	7-6
Требования к топливу.....	1-3
Тормозная жидкость и жидкость в приводе выключения сцепления.....	7-30
Тормозная система.....	5-33

У

Условные обозначения на световых индикаторах приборной панели.....	1-7
Устранение инея и запотевания с ветрового стекла.....	4-122
Уход за внешним видом автомобиля.....	7-76

Ш

Шины и колеса.....	8-3
--------------------	-----

Щ

Щётки стеклоочистителя.....	7-38
-----------------------------	------

Э

Элементы внутренней отделки салона.....	4-129
Электронный ключ (Smart Key).....	4-9

Введение

1

Как пользоваться настоящим руководством / 1-2

Требования к топливу / 1-3

Порядок обкатки автомобиля / 1-6

Условные обозначения на
световых индикаторах приборной панели / 1-7

КАК ПОЛЬЗОВАТЬСЯ НАСТОЯЩИМ РУКОВОДСТВОМ

Мы хотим помочь Вам получить максимально возможное удовольствие от вождения данного автомобиля. Настоящее Руководство пользователя может оказать содействие в этом различными способами. Мы настойчиво рекомендуем прочитать руководство полностью. С целью уменьшения до минимума вероятности гибели людей и травматизма следует обязательно прочитать разделы, отмеченные заголовками **ОСТОРОЖНО** и **ВНИМАНИЕ**, которые присутствуют во всем руководстве.

Иллюстрации дополняют словесные описания, приведенные в настоящем руководстве, для того, чтобы наилучшим образом показать, как получить удовольствие от данного автомобиля. Прочтя данное руководство, владелец автомобиля ознакомится с его характерными особенностями, важной информацией о безопасности и с советами по его эксплуатации в различных дорожных условиях.

Общая структура руководства приведена в содержании. Неплохим местом для начала знакомства является предметный указатель; в нем приведен в алфавитном порядке перечень всей информации, содержащейся в руководстве.

Разделы: В этом руководстве восемь глав и алфавитный указатель. Каждый раздел начинается с короткого перечня содержащейся в нем информации, так что можно быстро определить, есть ли в данном разделе необходимые сведения.

В данном руководстве находятся разнообразные сведения под заголовками **ОСТОРОЖНО**, **ВНИМАНИЕ** и **К СВЕДЕНИЮ**. Они были подготовлены с целью повышения уровня личной безопасности владельца автомобиля. Необходимо внимательно прочитать ВСЕ процедуры и рекомендации, приведенные под заголовками **ОСТОРОЖНО**, **ВНИМАНИЕ** и **К СВЕДЕНИЮ**, и соблюдать их.

ОСТОРОЖНО

*Обозначенная под заголовком **ОСТОРОЖНО** ситуация может привести к нанесению вреда, причинению тяжелых травм или к гибели людей в случае игнорирования данного предупреждения.*

ВНИМАНИЕ

*Обозначенная под заголовком **ВНИМАНИЕ** ситуация может привести к нанесению вреда автомобилю при игнорировании данного предупреждения.*

*** К СВЕДЕНИЮ**

Информация, представленная под заголовком **К СВЕДЕНИЮ**, может представить интерес для владельца автомобиля или оказаться ему полезной.

ТРЕБОВАНИЯ К ТОПЛИВУ

Автомобили с бензиновым двигателем

Неэтилированный бензин

В Европе

Для достижения оптимальных рабочих характеристик автомобиля мы рекомендуем вам применять неэтилированный бензин с октановым числом RON (по исследовательскому методу) 95 / антидетонационным показателем AKI 91, или выше.

Вы можете использовать неэтилированный бензин с октановым числом RON от 91 до 94/показателем AKI от 87 до 90, однако это может привести к незначительному снижению рабочих характеристик автомобиля.

Вне Европы

Для достижения оптимальных рабочих характеристик автомобиля мы рекомендуем вам применять неэтилированный бензин с октановым числом RON (по исследовательскому методу) 91 / антидетонационным показателем AKI 87, или выше.

Автомобиль разработан таким образом, чтобы достигать максимальных эксплуатационных характеристик при использовании НЕЭТИЛИРОВАННОГО БЕНЗИНА, что также приводит к минимизации выхлопа вредных веществ и загрязнения свечей зажигания.

ВНИМАНИЕ

НИКОГДА НЕ ИСПОЛЬЗУЙТЕ ЭТИЛИРОВАННОЕ ТОПЛИВО.

Использование этилированного топлива наносит ущерб к а т а л и т и ч е с к о м у нейтрализатору и приведет к повреждению кислородного датчика системы управления двигателя, негативно сказавшись на контроле выброса вредных веществ.

Никогда не добавляйте какиелибо присадки для очистки топливной системы в топливо за исключением тех, которые были рекомендованы производителем автомобиля. (За дополнительной информацией обратитесь к авторизованному дилеру HYUNDAI.)

ОСТОРОЖНО

- Не доливайте топливо в бак по верхнюю кромку заправочной горловины после того, как произойдет автоматическое отключение заправочного пистолета во время заправки.
- После завершения заправки автомобиля топливом обязательно убедитесь в том, что крышка заправочной горловины плотно закрыта, для того, чтобы топливо не выплеснулось наружу в случае дорожно-транспортного происшествия.

Этилированный бензин (при наличии)

В исполнении для некоторых стран автомобили этой модели рассчитаны на использование этилированного бензина. Перед использованием этилированного бензина уточните у авторизованного дилера HYUNDAI, возможно ли использование этилированного бензина в данном автомобиле.

Октановые числа этилированного и неэтилированного бензина одинаковые.

Бензин, содержащий этиловый и метиловый спирт

Бензоспирт, смесь, состоящая из бензина и этилового спирта (также известного под названием пищевой спирт), и бензин или бензоспирт с содержанием метилового спирта (также известного под названием древесный спирт) продаются на рынке одновременно с этилированным или неэтилированным бензином или вместо них.

Не допускается использование бензоспирта, содержащего более 10% этилового спирта, и использование бензина или бензоспирта, содержащего какую-либо долю метилового спирта. Все эти виды топлива могут вызвать проблемы при управлении автомобилем и привести к повреждению топливной системы.

Прекратите использовать бензоспирт любого типа при возникновении проблем при управлении автомобилем.

Повреждение автомобиля или проблемы при управлении им могут не покрываться гарантией производителя в случае, если они вызваны использованием следующих видов топлива:

1. Бензоспирт, содержание этилового спирта в котором превышает 10%.
2. Бензин или бензоспирт, содержащие метиловый спирт.
3. Этилированное топливо или этилированный бензин.



ВНИМАНИЕ

Никогда не используйте бензоспирт, содержащий метиловый спирт. Прекратите использовать любой продукт типа бензоспирта, который негативно сказывается на управлении автомобилем.

Использование метилтербутилэфира (МТВЕ)

В вашем автомобиле не должны применяться топлива, содержащие МТВЕ (метилтретбутиловый эфир) более 15,0%об (содержание кислорода 2,7% масс).

Использование топлив, объемная доля метилтербутилэфира (МТВЕ) в которых превышает 15,0% (весовая доля кислорода - 2,7%), может привести к снижению эксплуатационных характеристик автомобиля и привести к образованию паровых пробок или проблем при запуске.

Не используйте метиловый спирт

Для заправки данного автомобиля не следует использовать виды топлива с содержанием метанола (древесного спирта). Этот класс топлива может ухудшить эксплуатационные характеристики автомобиля и привести к повреждению деталей и агрегатов топливной системы.



ВНИМАНИЕ

Предоставленная производителем ограниченная гарантия на новый автомобиль может не распространяться на повреждение топливной системы и ухудшение эксплуатационных характеристик, которые появились в результате использования видов топлива, объемная доля метилтербутилэфира (МТВЕ) в которых превышает 15,0% (весовая доля кислорода - 2,7%).

Присадки к топливу

HYUNDAI рекомендует использовать высококачественный бензин, отвечающий требованиям европейского топливного стандарта (EN228) или другим аналогичным требованиям. Клиенты, которые не используют регулярно высококачественный бензин, включая топливные присадки, и испытывают проблемы с запуском двигателя или плавностью его работы, должны добавлять в топливный бак одну бутылку присадки каждые 15000 км (для Европы)/5000 км (за исключением Европы). Присадки можно приобрести у авторизованного дилера HYUNDAI. Там же можно получить рекомендации по их использованию.

Эксплуатация автомобиля за рубежом

При поездке в другую страну на данном автомобиле следует обеспечить:

- соблюдение всех требований в отношении регистрации и страховки;
- определение наличия в продаже топлива необходимого качества.

ПОРЯДОК ОБКАТКИ АВТОМОБИЛЯ

Не требуется специального периода обкатки нового автомобиля. Соблюдение нескольких простых мер предосторожности в течение первых 1000 км (600 миль) пробега может позитивно сказаться на эксплуатационных характеристиках, экономичности и сроке службы автомобиля:

- Не заставляйте двигатель работать на очень высоких оборотах.
 - Во время движения поддерживайте частоту вращения двигателя (об/мин или обороты в минуту) в пределах от 2000 до 4000 об/мин.
 - Не двигайтесь с одной скоростью (как высокой, так и низкой) в течение длительного времени. Изменение частоты вращения двигателя необходимо для его правильной обкатки.
- Избегайте резких торможений, за исключением экстренных случаев, с целью обеспечения правильного контакта тормозных колодок.
 - Не допускайте работы двигателя в режиме холостого хода более 3 минут одновременно.
 - Не следует буксировать прицеп в течение первых 2000 км (1200 миль) пробега автомобиля.

УСЛОВНЫЕ ОБОЗНАЧЕНИЯ НА СВЕТОВЫХ ИНДИКАТОРАХ ПРИБОРНОЙ ПАНЕЛИ

	Индикатор расхода топлива (ECO)*		Индикатор положения автоматической коробки передач (только для автомобилей с автоматической трансмиссией)
	Контрольная лампа неисправности подушек безопасности		Индикатор положения механической коробки передач * (только для автомобилей с механической трансмиссией)
	Контрольная лампа непристегнутого ремня безопасности		Контрольная лампа разряда аккумуляторной батареи
	Контрольная лампа низкого давления масла в двигателе		Контрольная лампа рулевого управления электроприводом (EPS)
	Контрольная лампа указателя поворота		Контрольная лампа сигнализации о незакрытой двери*
	Контрольная лампа включения дальнего света		Контрольная лампа закрытия двери багажного отделения*
	Указатель включения ближнего света		Контрольная лампа работы иммобилайзера
	Контрольная лампа включения противотуманных фар*		Контрольная лампа низкого уровня топлива
	Контрольная лампа включения задних противотуманных фар		Контрольная лампа неисправности двигателя
	Индикатор задних огней		



Контрольная лампа включения стояночного тормоза и низкого уровня тормозной жидкости



Предупреждающий световой сигнал антиблокировочной системы (ABS) *



Индикатор электронной системы курсовой устойчивости (ESP)*



Контрольная лампа отключения системы ESP*



Контрольная лампа системы круиз-контроля*



Контрольная лампа режима SET системы круиз-контроля*



Сигнализатор низкого давления в шинах* / Индикатор отказа системы TPMS*



Авто стоп для индикатора системы ISG*

* Более подробная информация приведена в пункте “Приборная панель” в разделе 4.

* при наличии

Знакомство с ВАШИМ автомобилем

2

Общий вид салона / 2-2

Общий вид приборной панели / 2-3

Отсек двигателя / 2-4

ОБЩИЙ ВИД САЛОНА

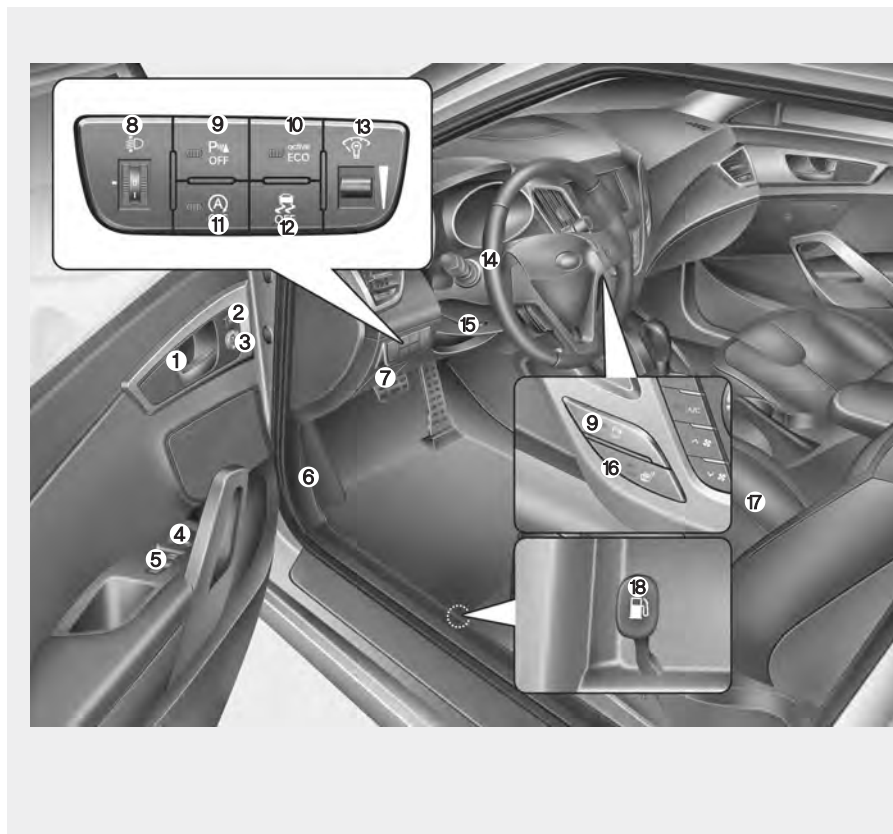

1. Внутренняя рукоятка открывания двери4-19
 2. Кнопка складывания наружных зеркал заднего вида*4-48
 3. Переключатель управления настройкой наружных зеркал заднего вида*4-47
 4. Переключатель блокировки автоматического стеклоподъемника*4-30
 5. Переключатели управления электроприводами стеклоподъемников*4-26
 6. Рычаг открытия замка капота4-32
 7. Блок плавких предохранителей7-59
 8. Устройство регулировки угла наклона фар4-91
 9. Кнопка выключения системы помощи при парковке*4-77
 10. Кнопка активации режима ECO* ..5-51
 11. Кнопка "Система ISG выключена"* ..5-14
 12. Кнопка отключения системы ESP* ..5-39
 13. Подсветка приборного щитка*4-51
 14. Рулевое колесо4-42
 15. Рычаг регулировки наклона рулевого колеса4-43
 16. Обогреватель сиденья*3-11
 17. Сиденье3-2
 18. Рычаг разблокировки крышки горловины топливного бака4-34
- * при наличии

OFS012001L

ОБЩИЙ ВИД ПРИБОРНОЙ ПАНЕЛИ

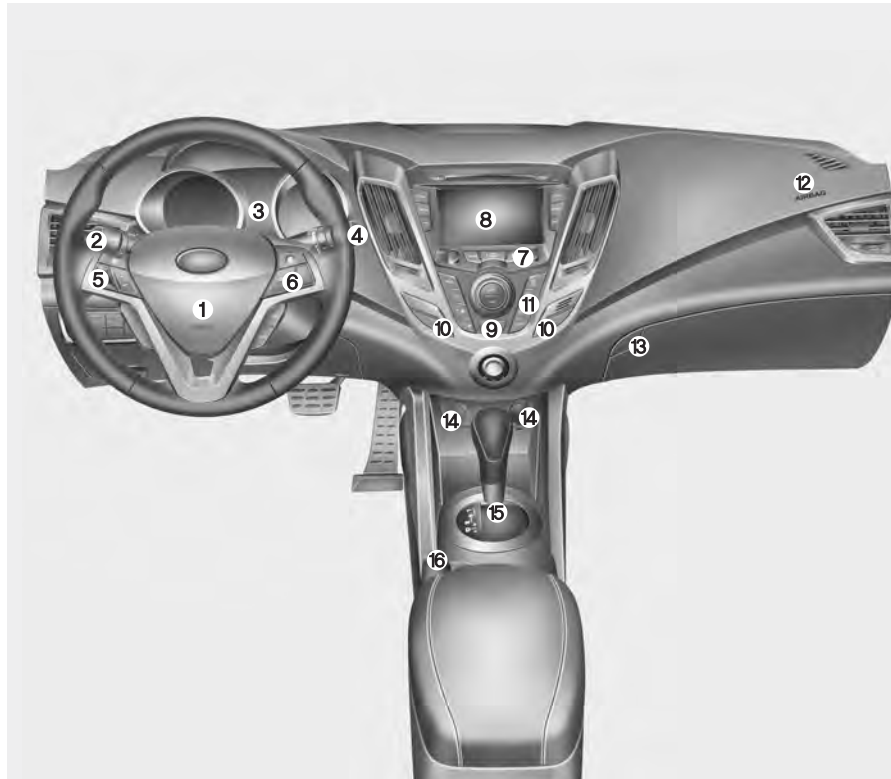

1. Передняя подушка безопасности водителя.....3-52
 2. Управление осветительными приборами / указателями поворота.....4-85
 3. Приборная панель.....4-49
 4. Управления стеклоочистителями / омывателями4-92
 5. Управление аудиосистемой на рулевом колесе*
 6. Органы управления системой круиз-контроля*5-47
 7. Управление магнитолой*
 8. Цифровые часы.....4-129
 9. Кнопка включения системы аварийной сигнализации4-83
 10. Обогреватель сиденья*3-11
 11. Система управления микроклиматом.....4-103/4-113
 12. Передняя подушка безопасности пассажира3-43
 13. Перчаточный ящик4-127
 14. Розетка для подключения внешних устройств* / Прикуриватель*...4-132/4-129
 15. Рычаг переключения передач ..5-19/5-23
 16. Стояночный тормоз.....5-33
- * при наличии

* В реальности приборная панель автомобиля может отличаться от изображенной на рисунке.

OFS011002

ОТСЕК ДВИГАТЕЛЯ

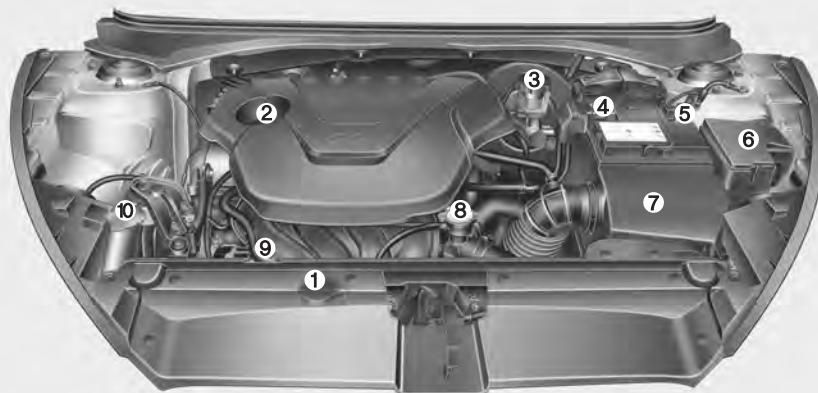

1. Расширительный бачок системы охлаждения двигателя.....7-26
2. Крышка маслозаливной горловины двигателя7-24
3. Бачок тормозной жидкости/ жидкости сцепления*7-30
4. Положительная клемма аккумуляторной батареи.....7-41
5. Отрицательная клемма аккумуляторной батареи.....7-41
6. Блок плавких предохранителей7-59
7. Воздушный фильтр7-34
8. Крышка радиатора7-28
9. Контрольный щуп проверки уровня масла в двигателе7-24
10. Бачок для жидкости омывателя лобового стекла7-32

* при наличии

* В реальности вид моторного отсека вместе с кожухом двигателя может отличаться от изображенного на иллюстрации.

OFS011003

Сиденье / 3-2
Ремни безопасности / 3-18
Детское сиденье / 3-31
Система подушек безопасности
(дополнительная система пассивной
безопасности) / 3-43

Системы безопасности автомобиля

3

СИДЕНЬЕ

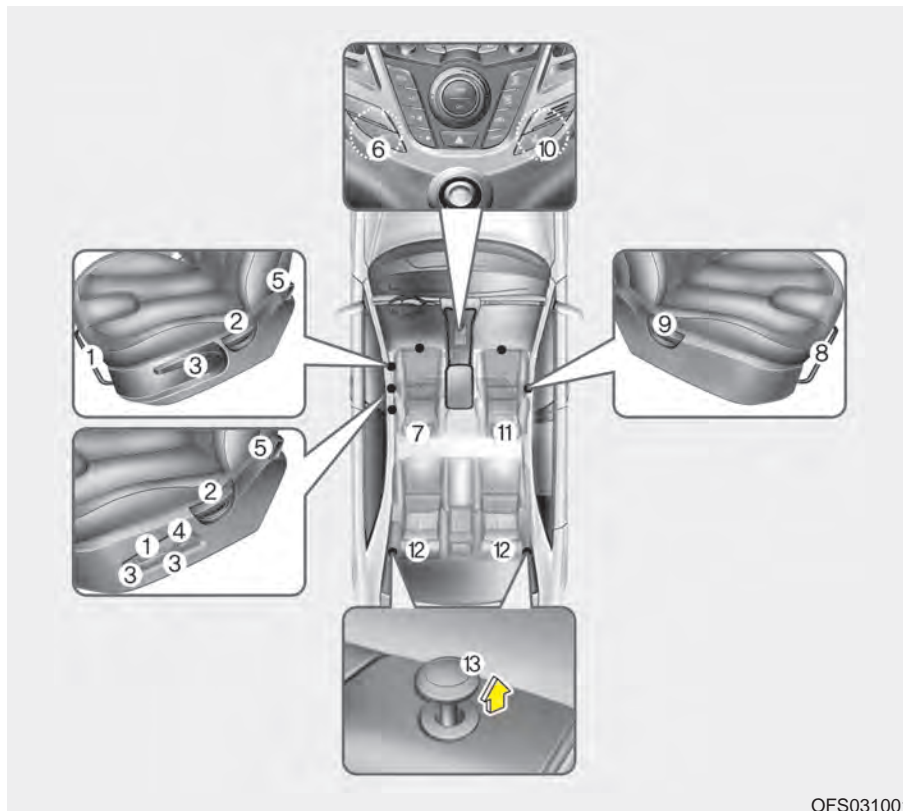

Сиденье водителя

- (1) Регулировка сиденья, вперед/назад
- (2) Регулятор наклона спинки сиденья
- (3) Регулировка сиденья, высота
- (4) Поясничная опора*
- (5) Рычаг складывания сиденья водителя
- (6) Обогреватель сиденья*
- (7) Регулировка подголовника

Сиденье переднего пассажира

- (8) Регулировка сиденья, вперед/назад
- (9) Регулятор наклона спинки сиденья
- (10) Обогреватель сиденья*
- (11) Регулировка подголовника

Заднее сиденье

- (12) Регулировка подголовника
- (13) Раздельное складывание заднего сиденья

* при наличии

OFS031001

⚠ ОСТОРОЖНО

- Посторонние предметы

Посторонние предметы, оказавшиеся в зоне ног водителя, могут стать помехой при нажатии педалей, что может привести к дорожно-транспортному происшествию. Не располагайте никаких вещей под передними сиденьями.

⚠ ОСТОРОЖНО

- Возвращение спинки сиденья в вертикальное положение

При возвращении спинки сиденья в вертикальное положение удерживайте ее и перемещайте медленно. Убедитесь в отсутствии других людей рядом с сиденьем. Если во время возврата в исходное положение спинку кресла не придерживать, то в результате неконтролируемого движения она может случайно ударить человека и травмировать его.

⚠ ОСТОРОЖНО

- Водитель отвечает за пассажира, находящегося на переднем сиденье

Если во время движения пассажир находится на переднем сиденье, спинка которого отклонена назад, это может привести к получению серьезных травм или к гибели людей в случае дорожно-транспортного происшествия. Если во время такого происшествия спинка переднего сиденья будет отклонена назад, бедра находящегося на нем пассажира могут проскользнуть под поясной частью ремня безопасности, и большая нагрузка будет приложена к незащищенной области живота.

(Продолжение)

(Продолжение)

При наклоне сиденья значительно снижается защита, обеспечиваемая системой пассивной безопасности (ремень безопасности и воздушные подушки). Это может привести к получению серьезных травм или к гибели человека. Водитель должен рекомендовать пассажиру, находящемуся на переднем сиденье, установить его спинку в вертикальном положении во время движения автомобиля.

⚠ ОСТОРОЖНО

Не используйте подушки сидения, уменьшающие трение между сидением и пассажиром. Бедра пассажира могут выскользнуть из-под ремня во время аварии или внезапной остановки. Ремень безопасности может не сработать должным образом и это может привести к серьезным или фатальным повреждениям внутренних органов.

⚠ ОСТОРОЖНО

- Сиденье водителя

- Никогда не пытайтесь отрегулировать положение сиденья во время движения автомобиля. Это может привести к потере управления и к дорожно-транспортному происшествию, результатом которого может быть гибель людей, нанесение тяжелых телесных повреждений или причинение ущерба имуществу.
- (Продолжение)

(Продолжение)

- Не допускайте изменения кем-либо нормального положения спинки сиденья. Расположение предметов с опорой на спинку сиденья или создание иных помех нормальной фиксации спинки сиденья может привести к серьезной травме или к гибели человека при внезапной остановке или столкновении.
- Во время движения спинки сидений водителя и пассажиров всегда должны стоять вертикально, а поясная часть ремня безопасности должна находиться у них на бедрах как можно ниже и удобнее. Это наилучшее положение с точки зрения обеспечения защиты человека в случае дорожно-транспортного происшествия.
- Для исключения получения ненужных и, возможно, серьезных травм от подушек безопасности, всегда располагайтесь на сиденье как можно дальше от рулевого колеса, сохраняя при этом контроль над автомобилем. Рекомендуются сидеть так, чтобы грудь водителя находилась на расстоянии не менее 25 см от рулевого колеса.

⚠ ОСТОРОЖНО

- Спинка заднего сиденья

- Спинка заднего сиденья должна быть надежно зафиксирована замками. В противном случае пассажиры и предметы могут быть выброшены вперед, что приведет к получению серьезных травм или к гибели людей при неожиданной остановке или столкновении.
 - Багаж и другую полезную нагрузку следует располагать в горизонтальном положении на полу багажного отделения. При перевозке крупногабаритных, тяжелых предметов, или при необходимости перевозки их уложенными друг на друга в несколько рядов необходима их надежная фиксация. Ни при каких обстоятельствах нельзя укладывать предметы в багажнике друг на друга выше спинки сидений. Несоблюдение этих мер предосторожности может привести к получению серьезных травм или к гибели людей в случае неожиданной остановки, столкновения или переворота автомобиля.
- (продолжение)

(продолжение)

- Категорически не допускается перевозка людей в багажном отделении или сидящими (лежащими) на сложенных спинках сидений во время движения автомобиля. Все пассажиры должны находиться на сиденьях и быть пристегнуты должным образом ремнями безопасности во время поездки.
- При возврате спинки сиденья в вертикальное положение убедитесь в том, что она надежно зафиксирована, толкая ее вперед-назад.
- Для исключения возможности получения ожогов не вынимайте ковровое покрытие из багажного отделения. Система контроля выброса вредных веществ, находящаяся под полом, работает с высоким уровнем температуры на выходе.

⚠ ОСТОРОЖНО

После выполнения регулировки сиденья следует убедиться, что оно надежно закреплено. Для этого необходимо попытаться сдвинуть сиденье вперед и назад, не используя рычаг снятия блокировки. Резкое или неожиданное перемещение сиденья водителя может привести к потере управления автомобилем и стать причиной аварии.

⚠ ОСТОРОЖНО

- Будьте крайне внимательны, следите за тем, чтобы ваши руки или другие предметы не попали в механизм сиденья во время его перемещения.
- Не оставляйте зажигалку на полу или на сиденье. При изменении положения сиденья газ может выйти из зажигалки и это может привести к возгоранию.

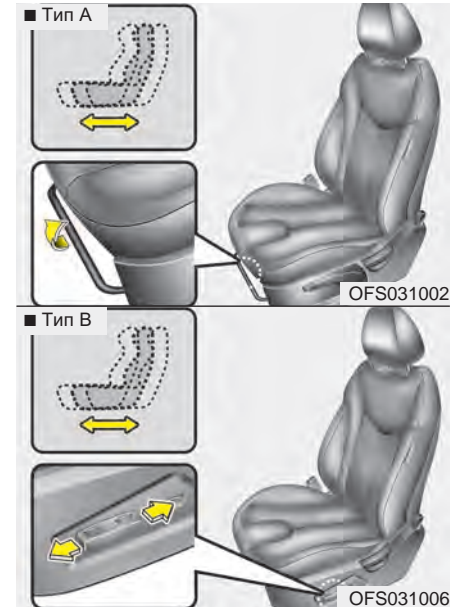

**Регулировка переднего сиденья
В продольном направлении**

Тип А

Для перемещения сиденья в продольном направлении:

1. Потянуть вверх за регулировочный рычаг направляющей сиденья и удерживать его.
2. Сдвиньте сиденье в продольном направлении так, как это необходимо.
3. Отпустите рычаг и убедитесь в том, что сиденье зафиксировано на своем месте.

Регулировку положения сиденья производите до начала движения. Убедитесь в том, что сиденье надежно зафиксировано, попытавшись переместить вперед-назад без использования рычага. Если сиденье движется, значит, оно не зафиксировано должным образом.

Тип В

Переместите ручку управления вперед или назад для перемещения сиденья до необходимого места. Как только это будет достигнуто, отпустите ручку.

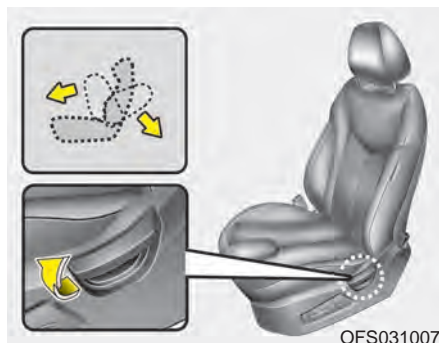

Регулировка наклона спинки сиденья

Для отклонения назад спинки сиденья:

1. Слегка наклонить вперед и поднять рычаг наклона сиденья.
2. Осторожно наклонитесь назад и установите спинку сиденья в требуемое положение.
3. Отпустите рычаг и убедитесь в том, что спинка сиденья зафиксирована на своем месте. (Рычаг ДОЛЖЕН вернуться в исходное положение для того, чтобы зафиксировать спинку сиденья.)

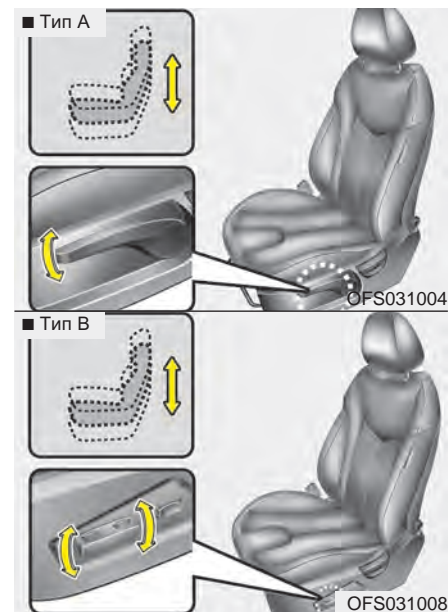

Высота положения подушки сиденья

Тип А

Для изменения высоты сиденья потяните рычаг вверх или вниз.

- Для того, чтобы опустить подушку сиденья, толкните рычаг несколько раз вниз.
- Для того, чтобы поднять подушку сиденья, толкните рычаг несколько раз вверх.

Тип В

Потяните переднюю часть контрольного переключателя вверх чтобы поднять или вниз, чтобы опустить переднюю часть подушки сиденья. Потяните заднюю часть контрольного переключателя вверх чтобы поднять или вниз, чтобы опустить нижнюю часть подушки сиденья.

Отпустите переключатель как только добьетесь нужного положения.

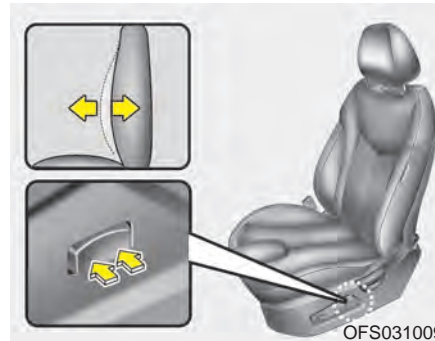

Поясничная опора (для сиденья водителя, при наличии)

Поясничная опора может регулироваться путем нажатия на переключатель поясничной опоры, который находится на боковой стороне сиденья водителя. Для усиления поддержки поясницы нажимайте на переднюю часть переключателя, а для ослабления поддержки - на заднюю часть переключателя.

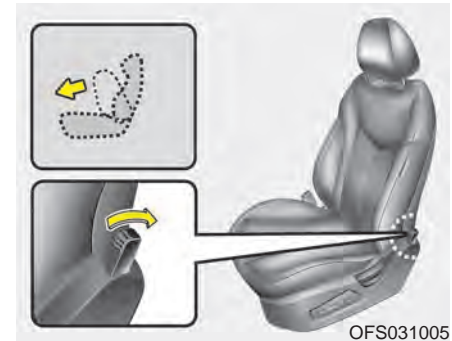

Рычаг складывания сиденья водителя

Если потянуть рычаг назад, сиденье водителя сложится. Можно выйти с заднего сиденья наружу.

⚠ ОСТОРОЖНО
Во время движения не перемещайте рычаг. В противном случае может произойти авария.

Автоматическая регулировка (при наличии)

Регулировка переднего сиденья производится при помощи ручки управления, расположенной с внешней стороны подушки сиденья. Перед началом движения отрегулируйте положение сиденья так, чтобы можно было удобно управлять рулем, педалями и переключателями на передней панели.

⚠ ОСТОРОЖНО

Электропривод регулировки сидений работает при выключенном зажигании.

По этой причине никогда не оставляйте детей без присмотра в автомобиле.

⚠ ВНИМАНИЕ

- *Привод сидений осуществляется электродвигателем. Прекратите работать органами управления сразу после завершения регулировки. Излишние действия могут привести к повреждению электрооборудования.*
- *Во время работы электропривод регулировки сидений потребляет большое количество электроэнергии. Для исключения неоправданного разряда аккумуляторной батареи не производите регулировку сидений, оснащенных электроприводом, дольше, чем это необходимо, при неработающем двигателе.*
- *Не допускается одновременное использование двух ручек управления электроприводом регулировки сиденья. Это может привести к отказу электродвигателя привода или другого электрооборудования.*

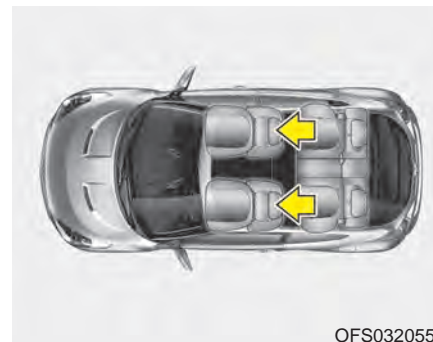

OFS032055L

Подголовник

Водительское и переднее пассажирское сидения оборудованы подголовником для обеспечения безопасности и комфорта водителя и пассажира.

Подголовники не только служат для удобства водителя или пассажиров, но и помогают обеспечить защиту головы и шеи в случае столкновения.

⚠ ОСТОРОЖНО

- Для максимальной эффективности в случае аварии подголовник должен быть отрегулирован таким образом, чтобы его середина располагалась на той же высоте, что и центр тяжести головы пассажира. В общем случае, центр тяжести головы большинства людей располагается на уровне верха их глаз. Кроме того, необходимо отрегулировать подголовник так, чтобы он находился как можно ближе к голове. По этой причине использование подушки, которая удерживает тело в отдалении от спинки сидения, не рекомендуется.
- Не следует пользоваться автомобилем, если подголовник снят. В этом случае пассажиры в случае аварии могут получить тяжелые травмы. Подголовник, будучи правильно отрегулирован, обеспечивает защиту от травм шеи.
- Нельзя регулировать положение подголовника водительского сидения, когда машина движется.

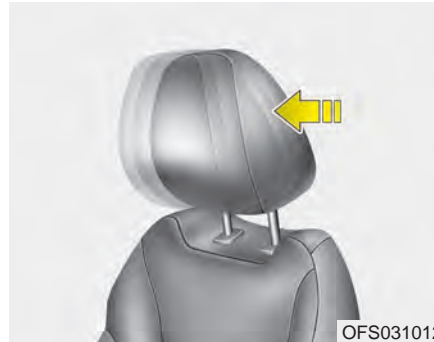
**Регулировка в продольном направлении**

Угол наклона подголовника вперед может быть установлен в 3 разных положениях путем перемещения подголовника вперед. Для наклона подголовника назад его нужно наклонить вперед до упора и отпустить. Отрегулируйте положение подголовника так, чтобы он обеспечивал надежную поддержку для головы и шеи.

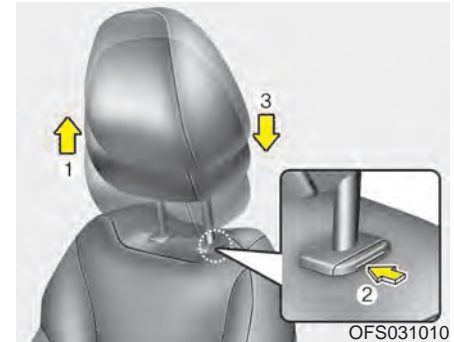
**Регулировка в вертикальном направлении**

Для того, чтобы поднять подголовник, потяните его вверх до требуемого положения (1). Для того, чтобы опустить подголовник, нажмите кнопку фиксатора (2) на опоре подголовника и удерживайте ее в нажатом положении, опуская подголовник в требуемое положение (3).

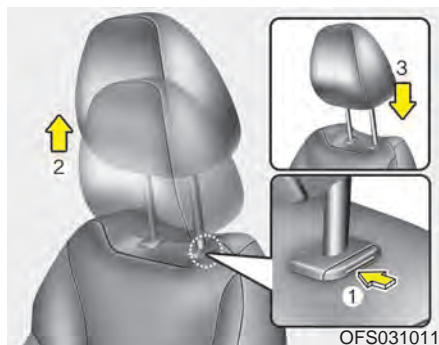

Снятие

Для снятия подголовника, вытянуть его на максимальную высоту, затем нажать отпускающую кнопку (1), одновременно вытягивая подголовник (2).

Для установки подголовника обратно, вставьте штыри (3) в отверстия, нажав отпускающую кнопку (1). Затем настройте его на нужную высоту.

▲ ОСТОРОЖНО

Убедитесь, что защелки подголовника сработали после настройки для обеспечения защиты пассажиров и водителя.



Подголовники активного типа (при наличии)

Подголовник активного типа предназначен для того, чтобы сместиться вперед и вверх при получении сигнала об ударе в автомобиль сзади. Это предотвращает резкое откидывание назад головы водителя и пассажира, находящегося на переднем сиденье, что помогает защищать их от получения травм шеи.

▲ ОСТОРОЖНО

При нахождении на сиденье или его перемещении между ним и кнопкой фиксации подголовника может образоваться зазор.

Будьте осторожны, чтобы в него не зажать в нем палец и т. п. При нахождении на сиденье или его перемещении между ним и кнопкой фиксации подголовника может образоваться зазор.

Будьте осторожны, чтобы в него не зажать в нем палец и т. п.

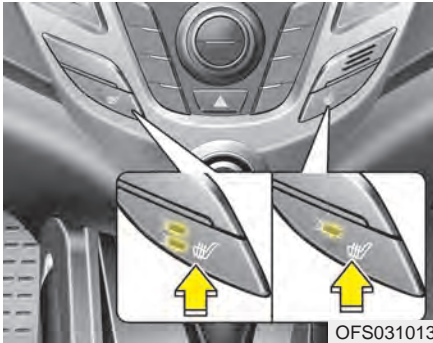

Обогреватель переднего сиденья (при наличии)

Обогрев сидений обеспечивает нагрев поверхности передних сидений в холодную погоду. При включенном зажигании (ключ в замке зажигания в положении ON) нажмите любой из переключателей для включения обогрева сиденья водителя или переднего пассажирского сиденья.

По умолчанию переключатель вентиляции сиденья устанавливается в положение "OFF" при повороте ключа зажигания в положение "ON".

В теплую погоду или в тех условиях, когда обогрева сидений не требуется, переключатели должны находиться в положении OFF (Выкл.).

* К СВЕДЕНИЮ

- Во время нахождения переключателя обогрева сиденья во положении ON (Вкл.), система подогрева, расположенная в сиденье, включается и выключается автоматически в зависимости от температуры сиденья.
- Если подогрев сиденья не работает при окружающей температуре ниже + 21°C (70°F), то обратитесь к Дилеру для диагностики.

⚠ ВНИМАНИЕ

- При очистке сидений от загрязнения не используйте такие органические растворители для краски, бензол, спирт и бензин. Это может привести к повреждению поверхности устройства обогрева или сидений.
- Для предотвращения перегрева устройства обогрева сидений не размещайте на сиденьях покрывала, подушки или чехлы во время работы этого устройства.
- Не располагайте на сиденьях, оборудованных устройствами нагрева, тяжелых вещей или предметов с острыми кромками. Это может привести к повреждению элементов устройства обогрева сиденья.

⚠ ОСТОРОЖНО - Ожоги от обогрева сидений

При использовании обогрева сидений пассажиры должны проявлять крайнюю осторожность, поскольку существует вероятность перегрева или получения ожогов. В случае чрезмерного нагрева сиденья необходимо отключить обогрев. В особенности, водитель должен проявлять особую заботу о следующих категориях пассажиров:

1. Дети любого возраста, пожилые люди или инвалиды, амбулаторные больные.
2. Люди с чувствительной или склонной к получению ожогов кожей.
3. Люди, находящиеся в состоянии усталости.
4. Люди, находящиеся в состоянии алкогольного или наркотического опьянения.
5. Люди, находящиеся под воздействием лекарств, которые могут вызывать дремоту или сонливость (снотворное, средства от простуды и т.д.).

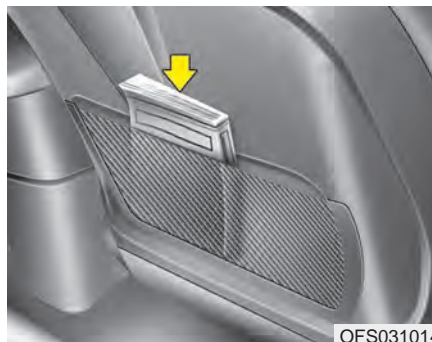

Карман спинки сиденья (при наличии)

⚠ ОСТОРОЖНО - Карманы спинок сидений

Не размещайте тяжелые вещи или предметы с острыми кромками в карманах спинок сидений. В случае дорожно-транспортного происшествия они могут вылететь из карманов и нанести повреждение людям, находящимся в автомобиле.

Складывание заднего сиденья

Спинки задних сидений могут быть сложены для упрощения перевозки длинномерных предметов или для увеличения объема багажного отделения автомобиля.

⚠ ОСТОРОЖНО

Складывающиеся спинки задних сидений предназначены для того, чтобы в автомобиле можно было перевозить более длинные предметы, чем те, которые помещаются в багажное отделение. Во время движения автомобиля никогда не позволяйте пассажирам садиться на верхнюю часть спинки, когда она находится в сложенном состоянии, поскольку это неправильное положение для сидения, и в таком случае нельзя пристегнуться ремнями безопасности.

(продолжение)

(продолжение)

Это может привести к получению серьезных травм или к гибели людей в случае дорожно-транспортного происшествия или внезапной остановки автомобиля. Предметы, которые перевозятся в автомобиле со сложенной спинкой заднего сиденья, не должны выступать выше верхней кромки передних сидений. В противном случае груз может переместиться вперед и привести к получению травм или повреждений при внезапной остановке автомобиля.

Складывание заднего сиденья

1. Вставьте пряжку ремня безопасности заднего сиденья в карман между спинкой и подушкой заднего сиденья, а сам ремень - в направляющий кожух для предотвращения его повреждения.
2. Установите спинку переднего сиденья в вертикальное положение и, при необходимости, сдвиньте переднее сиденье вперед.
3. Опустите подголовники задних сидений в крайнее нижнее положение.

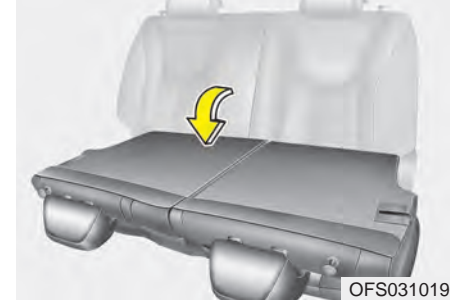
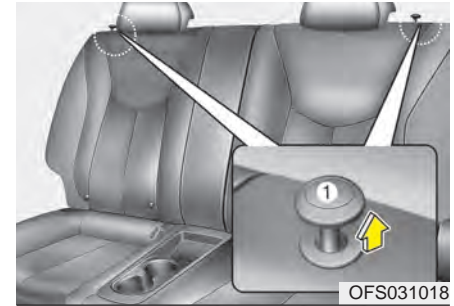

4. Потяните рычаг разблокирования (1) и сложите заднее сиденье вперед и полностью вниз.

5. Для использования заднего сиденья необходимо поднять и потянуть спинку сиденья назад. Тяните за спинку сиденья, пока она не зафиксируется и не раздастся щелчок. Убедитесь, что спинка сиденья зафиксирована на месте. Возвращая спинку сиденья в вертикальное положение всегда следите за тем, чтобы она была зафиксирована в выбранном положении, нажав на верхнюю часть спинки сиденья.
6. Верните ремень безопасности задних сидений в исходное положение.
7. Когда спинка сиденья полностью установлена, еще раз проверьте рычаг складывания спинки.

ОСТОРОЖНО

При возвращении спинки заднего сиденья в вертикальное положение после ее складывания:

Проявляйте осторожность во избежание повреждений ремня безопасности или его пряжки. Не допускайте защемления или зажатия ремня безопасности или его пряжки задним сиденьем. Убедитесь в том, что спинка заднего сиденья прочно зафиксирована в вертикальном положении. Для этого потяните на себя верхнюю часть спинки. В противном случае при дорожно-транспортном происшествии или внезапной остановке возможно складывание сиденья и перемещение грузов из багажника в пассажирский салон, что может привести к получению серьезных травм или к гибели людей.

ОСТОРОЖНО - возврат сиденья в вертикальное положение

При возврате сиденья в вертикальное положение, удерживайте спинку и перемещайте ее медленно. Если возвращать спинку сиденья в вертикальное положение, не удерживая, спинка может отскочить вперед и стать причиной травмы в результате прижатия спинкой.

⚠ ВНИМАНИЕ

- Повреждение пряжек ремней безопасности задних сидений

При складывании спинки заднего сиденья или размещения багажа на его подушке вставьте пряжку в карман между спинкой и подушкой заднего сиденья. Это может предотвратить повреждение пряжки спинкой заднего сиденья или багажом.

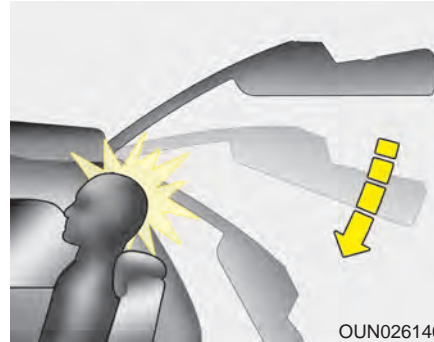

⚠ ВНИМАНИЕ

- Ремни безопасности заднего сиденья

При возврате спинки заднего сиденья в вертикальное положение необходимо вернуть плечевые лямки ремня безопасности заднего сиденья в надлежащее положение.

⚠ ОСТОРОЖНО

Пассажиры заднего сиденья должны всегда оставаться по центру подушки сиденья, чтобы их головы были защищены подголовниками.

В противном случае крышка багажника может ударить по голове пассажира и привести к травмам.

⚠ ОСТОРОЖНО - Багаж

Груз должен быть всегда закреплен для предотвращения его перемещения в случае столкновения, что может стать причиной травмы водителя и пассажиров транспортного средства. Не следует класть предметы на заднее сиденье, так как они не могут быть должным образом закреплены и, в случае столкновения, могут нанести травмы людям на передних сиденьях.

⚠ ОСТОРОЖНО

- Погрузка багажа

Убедитесь в том, что двигатель выключен, автоматическая коробка передач находится в положении Р (Парковка), а механическая коробка передач на 1-ой передаче или R, и автомобиль стоит на парковочном тормозе, независимо от того, загружен автомобиль или нет. Невыполнение этих требований может привести к тому, что автомобиль начнет двигаться если рычаг переключения передач случайно будет переключен в другое положение.

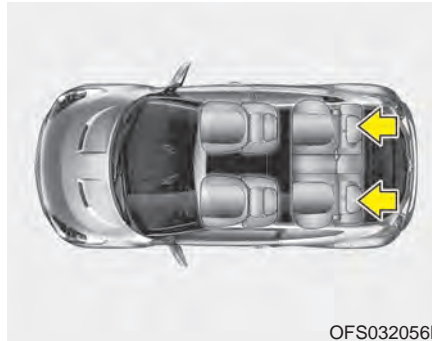

Подголовник

Задние сидения оборудованы подголовниками на всех позициях посадки пассажиров для их безопасности и комфорта.

Подголовники не только служат для удобства пассажиров, но и помогают обеспечить защиту головы и шеи в случае столкновения.

⚠ ОСТОРОЖНО

- Для максимальной эффективности в случае аварии подголовник должен быть отрегулирован таким образом, чтобы его середина располагалась на той же высоте, что и центр тяжести головы пассажира. В общем случае, центр тяжести головы большинства людей располагается на уровне верха их глаз. Кроме того, необходимо отрегулировать подголовник так, чтобы он находился как можно ближе к голове. По этой причине использование подушки, которая удерживает тело в отдалении от спинки сидения, не рекомендуется.
- Запрещается пользоваться автомобилем со снятыми подголовниками. В случае аварии возможно тяжелое травмирование водителя или пассажира. Подголовники могут предотвратить получение серьезной травмы шеи при правильной их установке.

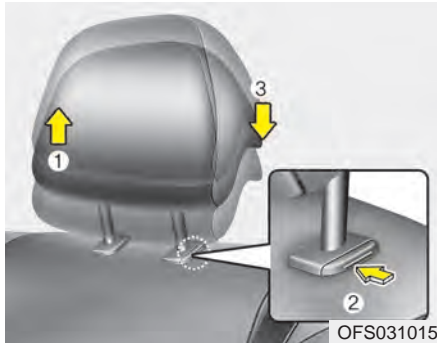

OFS031015

Регулировка в вертикальном направлении (при наличии)

Для того, чтобы поднять подголовник, потяните его вверх до требуемого положения (1). Для того, чтобы опустить подголовник, нажмите кнопку фиксатора (2) на опоре подголовника и удерживайте ее в нажатом положении, опуская подголовник в требуемое положение (3).

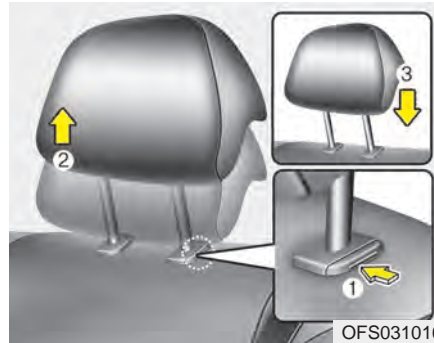

OFS031016

Снятие (при наличии)

Для снятия подголовника, вытянуть его на максимальную высоту, затем нажать отпускающую кнопку (1), одновременно вытягивая подголовник (2).

Для установки подголовника обратно, вставьте штыри (3) в отверстия, нажав отпускную кнопку (1). Затем настройте его на нужную высоту.

⚠ ОСТОРОЖНО

Убедитесь, что защелки в правильном положении после настройки для защиты водителя и пассажира.

РЕМНИ БЕЗОПАСНОСТИ

Система ремней безопасности

ОСТОРОЖНО

- Для обеспечения максимального уровня защиты ремни безопасности всегда должны быть застегнуты во время движения автомобиля.
- Наибольшая эффективность ремней безопасности достигается при нахождении спинки сиденья в вертикальном положении.
- Дети в возрасте 12 лет и младше должны всегда находиться на заднем сиденье, а положение их тела должно быть надежно зафиксировано. Никогда не разрешайте детям ездить в автомобиле на переднем пассажирском сиденье. Если ребенок старше 13 лет должен располагаться на переднем сиденье, он должен быть надежно пристегнут ремнями безопасности, а сиденье должно быть отодвинуто в крайнее заднее положение.

(продолжение)

(продолжение)

- Никогда не размещайте плечевой ремень безопасности под рукой или за спиной. Неправильное положение плечевого ремня безопасности может привести к получению серьезных травм при столкновении. Плечевой ремень безопасности должен лежать на плече так, чтобы пересекать ключицу в ее средней точке.
- Избегайте перекручивания ремней безопасности при их застегивании. Эффективность перекрученного ремня безопасности невысока. При столкновении он может даже врезаться в тело человека. Убедитесь в том, что ремень безопасности не перекручен и лежит прямо.
- Проявляйте осторожность во избежание повреждений ремня безопасности или элементов его замка. При повреждении ремня безопасности или элементов его замка замените его.

ОСТОРОЖНО

Ремни безопасности предназначены для расположения на тех частях тела, которые имеют прочную костную структуру; их надо располагать поперек таза в нижней его части или поперек таза, груди и плеч, в зависимости от ситуации. Необходимо избегать расположения поясной части ремня безопасности поперек живота.

Необходимо обеспечить по возможности наиболее тугую затяжку ремней безопасности при сохранении комфорта для того, чтобы обеспечить тот уровень защиты, для которого они предназначены.

Свободно висящий ремень безопасности существенно уменьшает уровень защиты человека, находящегося в автомобиле.

Необходимо проявлять осторожность во избежание загрязнения ремня полиролями, маслами и химикатами, а в особенности электролитом.

(продолжение)

(продолжение)

Безопасная очистка ремня может выполняться при помощи туалетного мыла и воды.

Необходимо заменить ремень безопасности при наличии потертостей, загрязнения или повреждений его матерчатой части. Очень важно произвести замену всего ремня в сборе после того, как он был использован при серьезном столкновении, даже в случае, если его видимые повреждения отсутствуют. Не допускается надевать ремни перекрученными. Каждый ремень должен использоваться только одним человеком; опасным является пристегивание ремнем безопасности ребенка, находящегося на коленях у взрослого.

ОСТОРОЖНО

- Не допускается внесение владельцем автомобиля таких изменений или дополнений в конструкцию, которые либо будут препятствовать нормальной работе устройств натяжения ремней безопасности по устранению провисания ремня, или будут препятствовать регулировке натяжения ремня с этой же целью.
- Пристегивая ремень безопасности будьте внимательны, закрепляйте его в соответствующем замке, не спутайте с замком соседнего сидения. Это очень опасно и ремень безопасности может не защитить должным образом во время аварии.

(продолжение)

(продолжение)

- Не отстегивайте ремень безопасности и не пытайтесь застегнуть и расстегнуть ремень безопасности по время езды. Это может привести к потере управления и созданию аварийной ситуации со смертельным исходом, серьезными травмами и повреждением имущества.
- Пристегивая ремень безопасности убедитесь в том, что он не попадает на твердые предметы или те, что могут легко разбиться.
- Убедитесь в том, что в замок ремня безопасности не попали никакие посторонние предметы. В противном случае ремень может не пристегнуться должным образом.

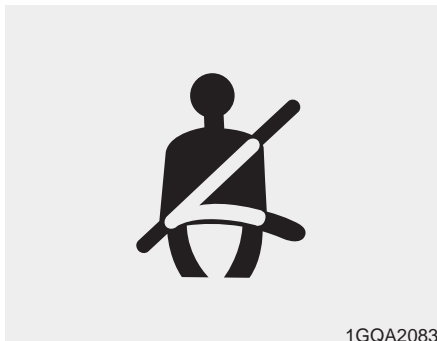

Предупреждение о незастегнутых ремнях безопасности

Тип А

Являясь предупреждением для водителя, эта контрольная лампа будет мигать примерно 6 секунд каждый раз после поворота ключа зажигания в положение ON (Вкл.), независимо от того, пристегнуты ремни безопасности или нет.

Если ремень безопасности водителя будет расстегнут после поворота ключа зажигания в положение ON (Вкл.), эта контрольная лампа будет мигать в течение примерно 6 секунд.

Если ремень безопасности водителя не застегнут при повороте ключа зажигания в положение ON (Вкл.), или если он будет расстегнут после поворота ключа зажигания в ON (Вкл.), зуммер предупреждения о незастегнутом ремне безопасности будет работать в течение примерно 6 секунд. В это же время, если застегнуть ремень безопасности, зуммер перестанет работать (при наличии).



Тип В

- (1) Контрольная лампа сигнализации не пристегнутого ремня безопасности водителя
- (2) Контрольная лампа сигнализации не пристегнутого ремня безопасности переднего пассажира

В качестве напоминания для водителя и пассажира на переднем сиденье при включении зажигания контрольные лампы ремней безопасности загораются примерно на шесть секунд. Это происходит независимо от того, пристегнут ремень безопасности или нет.

Если в момент включения зажигания ремень безопасности водителя или пассажира на переднем сиденье не пристегнут или он отстегнут после включения зажигания, загорается соответствующая контрольная лампа. Лампа горит до тех пор, пока ремень безопасности не будет пристегнут.

Если ремень безопасности оставить не застегнутым и скорость движения превысит 9 км/ч, начнет мигать световой предупреждающий индикатор и будет продолжать светиться, пока скорость не снизится до 6 км/ч.

При езде с непристегнутым ремнем безопасности на скорости свыше 20 км/ч примерно на 100 секунд включается предупредительный зуммер. Контрольная лампа ремня безопасности мигает.

* К СВЕДЕНИЮ

- Контрольная лампа ремня безопасности переднего пассажирского сиденья находится на центральной панели.
- Несмотря на то, что переднее пассажирское сиденье не занято, предупреждающий сигнал ремня безопасности будет светиться в течение 6 секунд.
- Контрольная лампа ремня безопасности переднего сиденья может загораться в случае размещения багажа на переднем сидении.

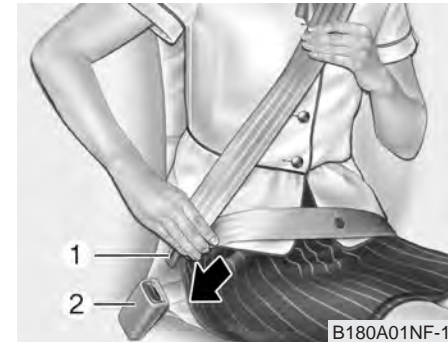

Комбинированный поясno-плечевой ремень безопасности

Как застегнуть ремень безопасности:

Для того чтобы застегнуть ремень безопасности, его следует вытянуть из устройства натяжения и вставить металлический язычок (1) в пряжку ремня (2). В момент запертия язычка в пряжке будет слышен металлический щелчок.

Длина ремня будет настроена автоматически только после того, как поясная часть ремня будет натянута вручную так, чтобы он плотно прилегал к бедрам сидящего человека. При медленном и плавном наклоне человека длина ремня увеличится, что позволит человеку свободно перемещаться. Вместе с тем, во время неожиданной остановки или удара положение ремня будет жестко зафиксировано. Таким оно будет и в том случае, когда сидящий человек попытается слишком быстро наклониться вперед.

* К СВЕДЕНИЮ

Если ремень безопасности не вытягивается из втягивающего механизма, потяните ремень с силой, чтобы снять блокировку. После этого ремень будет вытягиваться свободно.

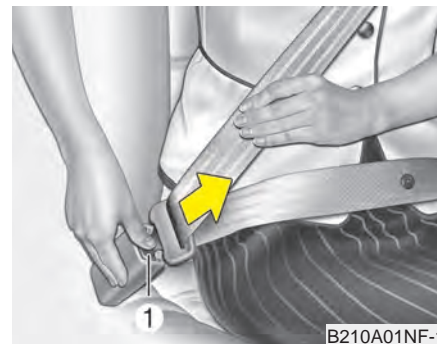
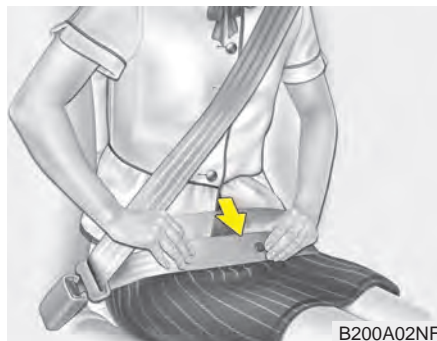

⚠ ОСТОРОЖНО

Поясная часть ремня безопасности должна быть расположена как можно ниже на бедрах, а не на талии. Если она будет лежать слишком высоко на талии, это может увеличить вероятность получения травмы в случае столкновения. Не допускается располагать обе руки под ремнем или над ремнем. Совсем наоборот, одна рука должна находиться над ремнем, а другая - под ним, как это показано на рисунке. Никогда не размещайте ремень под той рукой, которая находится ближе к соответствующей двери.

Как расстегнуть ремень безопасности

Для того чтобы расстегнуть ремень безопасности, нужно нажать на кнопку (1) его пряжки. После этого ремень автоматически будет втянут в кожух устройства автоматического натяжения.

Если этого не произойдет, проверьте, не перекручен ли ремень, и повторите попытку еще раз.

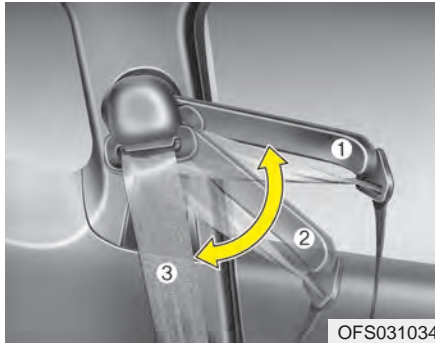

Удлиняющая направляющая плечевого ремня (при наличии)

Можно регулировать положение удлиняющей направляющей для упрощения доступа к плечевому ремню.

Установите удлиняющую направляющую в положение 1 ~ 3 во время использования ремня.



Ремни безопасности с преднатяжителем

Автомобиль оснащен ремнями безопасности с преднатяжителем на сиденье водителя и переднем сиденье пассажира. Преднатяжители ремней обеспечивают плотное прилегание ремней к телу водителя и пассажира при аварии с лобовым столкновением. Преднатяжители ремней безопасности могут включаться при достаточно серьезных авариях с вышеупомянутыми типами столкновений.

При резком торможении автомобиля и при резком наклоне пассажира или водителя механизм втягивания ремня безопасности фиксируется в текущем положении.

При авариях с лобовым столкновением включаются преднатяжители ремней, увеличивая натяжение ремней для более плотного прилегания к телу.

Если датчики системы дополнительного натяжения ремней безопасности определяют, что ремни водителя или переднего пассажира натянуты слишком сильно при срабатывании системы, ограничитель нагрузки, встроенный в блок дополнительного натяжения уменьшит усилие, приложенное к данному ремню. (при наличии)

⚠ ОСТОРОЖНО

Для вашей безопасности убедитесь в том, что лента ремня не ослаблена и не перекручена и всегда хорошо установлена на вашем сиденье.

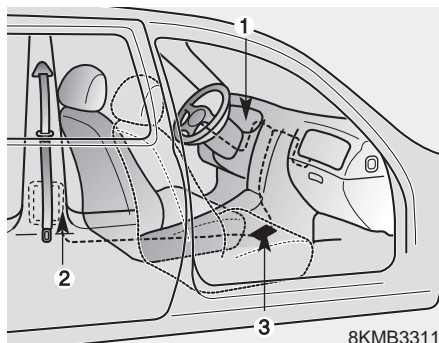

Система преднатяжителей ремней безопасности состоит из следующих основных элементов. Их расположение показано на иллюстрации:

1. Контрольная лампа неисправности подушек безопасности (SRS)
2. Преднатяжитель, расположенный на катушке ремня
3. Блок управления подушками безопасности (SRS)

⚠ ОСТОРОЖНО

Для максимальной эффективности работы ремней безопасности, оснащенных преднатяжителями:

1. Ремень безопасности должен работать в соответствии с требованиями и должен быть нормально отрегулирован. Ознакомьтесь со всей важной информацией и мерами безопасности, имеющими отношение к обеспечению безопасности людей, находящихся в автомобиле, - в том числе к ремням безопасности и подушкам безопасности, - которые приведены в данном руководстве.
2. Водитель и пассажиры должны всегда быть пристегнуты ремнями безопасности должным образом.

*** К СВЕДЕНИЮ**

- Срабатывание обеих преднатяжителей ремней безопасности при аварии (и водителя, и переднего пассажира) произойдет при лобовых столкновениях определенного типа. Преднатяжители ремней безопасности могут начать работать при серьезном лобовом столкновении, одновременно с раскрытием подушек безопасности.
- Срабатывания преднатяжителей ремней безопасности при аварии может сопровождаться громким шумом и появлением в салоне облачка тонкодисперсной пыли, которое может быть похоже на дым. Все это является нормальным следствием работы устройства и не несет в себе никакой опасности.
(продолжение)

(продолжение)

- Несмотря на свою безвредность, мелкодисперсная пыль может вызывать раздражение кожи; нежелательным является ее попадание в органы дыхания в большом количестве. После дорожно-транспортного происшествия, которое сопровождалось срабатыванием устройства дополнительного натяжения ремня во время столкновения, тщательно вымойте все открытые участки кожи.

* К СВЕДЕНИЮ

Поскольку датчик, который дает команду на раскрытие подушек безопасности, соединен с преднатяжителями ремней безопасности, лампа, сигнализирующая об отказе системы подушек безопасности SRS  на приборной панели, будет гореть в течение около 6 секунд после включения зажигания (поворота ключа в замке зажигания в положение ON); после этого она должна погаснуть.

ВНИМАНИЕ

Если существует отказ в системе преднатяжителей ремней безопасности, эта сигнальная лампа будет гореть даже в случае исправности системы подушек безопасности SRS. Если лампа, сигнализирующая о неисправности системы подушек безопасности SRS, не загорается при включении зажигания, или продолжает гореть после того, как она загорелась приблизительно на 6 секунд, или загорается во время движения автомобиля, необходимо как можно скорее обратиться к авто-ризованному дилеру компании HYUNDAI для проверки состояния преднатяжителей ремней безопасности и системы подушек безопасности SRS.

ОСТОРОЖНО

- Преднатяжители ремней безопасности предназначены только для одноразовой работы. После их срабатывания необходимо заменить соответствующую систему ремней безопасности. Все ремни безопасности, которые использовались во время столкновения, вне зависимости от их типа, подлежат обязательной замене.
- Механизмы узлов преднатяжителей ремней безопасности во время своей работы разогреваются до высокой температуры. Не прикасайтесь к ним в течение нескольких минут после их срабатывания.
- Не пытайтесь самостоятельно провести осмотр или замену ремней безопасности, оборудованных преднатяжителями. Эти работы должны выполняться у авто-ризованного дилера компании HYUNDAI.

(продолжение)

(продолжение)

- Не стучите по узлам преднатяжителей ремней безопасности.
- Неправильное обращение с узлами преднатяжителей ремней безопасности, несоблюдение предупреждений о недопустимости применения в их отношении ударного воздействия, их доработки, проверки, обслуживания или замены может привести к их отказу или случайному срабатыванию и к получению серьезных травм.
- Всегда во время движения автомобиля все находящиеся в нем люди (и водитель, и пассажиры) должны быть пристегнуты ремнями безопасности.
- Если необходимо утилизировать автомобиль или преднатяжители ремней безопасности, обратитесь к уполномоченному дилеру HYUNDAI.

Меры предосторожности при использовании ремней безопасности

ОСТОРОЖНО

Водитель и все пассажиры автомобиля всегда должны быть пристегнуты ремнями безопасности. Ремни безопасности и детские сиденья уменьшают вероятность получения серьезных травм или повреждений смертельного характера всеми людьми, находящимися в автомобиле, в случае столкновения или внезапной остановки. Без ремня безопасности пассажиры могут оказаться слишком близко от раскрывающейся подушки безопасности, столкнуться с элементами интерьера или быть выброшены из автомобиля. Использование должным образом ремней безопасности существенно уменьшает вероятность возникновения таких угроз.

(продолжение)

(продолжение)

Всегда соблюдайте меры предосторожности в отношении ремней безопасности, подушек безопасности и сидений, содержащиеся в данном руководстве.

Малолетний ребенок

Следует быть знакомым со специальными требованиями, действующими в стране эксплуатации автомобиля. На заднем сиденье должны быть установлены в соответствии с нормами детские кресла. Более подробная информация об использовании этих кресел приведена в пункте “Детские кресла” в настоящем разделе.

⚠ ОСТОРОЖНО

Необходимо обеспечить, чтобы все люди, находящиеся в автомобиле, включая детей любого возраста, были пристегнуты ремнями безопасности должным образом. Никогда не держите ребенка на руках или на коленях во время движения автомобиля. Силы большой величины, возникающие при столкновении, вырвут ребенка из рук и приведут к его удару об элементы салона автомобиля. Всегда используйте специальное детское кресло, соответствующее росту и весу ребенка.

*** К СВЕДЕНИЮ**

Наилучшая защита для малолетних детей при дорожно-транспортном происшествии обеспечивается в том случае, когда они должным образом зафиксированы от перемещения при помощи специального сиденья, которое соответствует стандартам безопасности страны, в которой эксплуатируется автомобиль. Перед покупкой любого детского сиденья убедитесь в том, что оно имеет маркировку, подтверждающую его соответствие стандартам безопасности этой страны. Детское кресло обязательно должно соответствовать росту и весу ребенка. Проверьте это по этикетке на детском кресле. См. пункт “Детские кресла” настоящего раздела.

Дети более старшего возраста

Дети, которые уже выросли из сидений для малолетних детей, всегда должны находиться на заднем сиденье и пользоваться соответствующими поясными и плечевыми ремнями безопасности. Поясной ремень должен быть плотно застегнут на уровне бедер в возможно более низком положении. Периодически проверяйте положение ремня. Перемещения ребенка во время движения могут привести к смещению ремня. Наибольшая безопасность детей в случае дорожно-транспортного происшествия обеспечивается в случае использования ими должным образом ремней безопасности на заднем сиденье. Если ребенок старшего возраста (старше 12 лет) должен располагаться на переднем сиденье, то ребенок должен быть надежно пристегнут имеющимся поясным/плечевым ремнем, а сиденье должно быть максимально сдвинуто назад. Дети в возрасте до 12 лет должны находиться на заднем сиденье и быть прочно пристегнуты ремнями безопасности. НИКОГДА не размещайте ребенка в возрасте до 12 лет на переднем сиденье.

НИКОГДА не устанавливайте детское кресло на переднем сиденье автомобиля в положении "лицом назад". Если плечевая часть ремня безопасности слегка касается шеи или лица ребенка, попробуйте поместить ребенка ближе к оси автомобиля. Если плечевой ремень продолжает касаться его лица или шеи, необходимо вернуться к использованию детского кресла.

ОСТОРОЖНО

- Использование плечевых ремней безопасности для малолетних детей

- Никогда не допускайте контакта плечевого ремня безопасности с шеей или лицом ребенка во время движения автомобиля.
- Если ремни расположены на ребенке и отрегулированы неправильно, существует вероятность его гибели или получения серьезных травм.

Беременные женщины

Рекомендуется использование ремней безопасности для беременных женщин в целях уменьшения вероятности получения травм в дорожно-транспортном происшествии. В случае применения ремня безопасности поясная часть ремня должна находиться как можно ниже и удобнее на бедрах, а не на животе. Для получения более подробных рекомендаций обратитесь к врачу.

ОСТОРОЖНО -

Беременным женщинам

Запрещается пристегивать ремень безопасности так, чтобы его часть проходила по брюшной области, где находится плод, или выше этой области, поскольку давление ремня может причинить вред плоду.

Люди, получившие травму

При перевозке людей, получивших травму, следует использовать ремни безопасности. При необходимости обратитесь за рекомендациями к врачу.

Один человек на один ремень безопасности

Два человека (включая детей) не должны никогда пытаться пристегнуться одним ремнем безопасности. Это может привести к увеличению тяжести травм в случае дорожно-транспортного происшествия.

Не ложитесь в автомобиле

Для уменьшения вероятности травм в случае аварии и достижения максимальной эффективности системы устройств пассивной безопасности во время движения автомобиля все пассажиры должны сидеть прямо, а передние и задние сиденья должны находиться в вертикальном положении. Ремень безопасности не может обеспечить достаточную защиту, если пассажир лежит на заднем сидении, а также, если переднее и задние сиденья откинута назад.

⚠ ОСТОРОЖНО

Если во время движения автомобиля спинка сиденья, на котором находится человек, отклонена назад, это увеличивает вероятность получения им серьезных травм или повреждений смертельного характера в случае столкновения или внезапной остановки.

Уровень защиты, предоставляемый системами пассивной безопасности (ремнями безопасности и подушками безопасности) существенно снижается при отклонении спинки сиденья назад. Для обеспечения нормальных условий работы для ремней безопасности они должны плотно лежать на бедрах и груди человека.

(продолжение)

(продолжение)

Чем больше угол отклонения спинки сиденья от вертикали, тем выше вероятность того, что произойдет проскальзывание бедер человека под поясным ремнем, что приведет к получению им серьезных повреждений внутренних органов или к удару шеи человека о плечевой ремень безопасности. Водитель и пассажиры должны всегда быть плотно прижаты к спинкам сидений, их ремни безопасности должны быть застегнуты так, как это требуется, а спинки сидений должны находиться в вертикальном положении.

Уход за ремнями безопасности

Никогда не следует разбирать систему ремней безопасности или дорабатывать ее конструкцию. Кроме того, необходимо соблюдать осторожность для исключения повреждения ремней и их оснастки элементами крепления сидений, дверями или иными предметами.

ОСТОРОЖНО

При возвращении спинки заднего сиденья из сложенного в вертикальное положение будьте осторожны и избегайте повреждения ленты или пряжки ремня. Убедитесь в том, что лента ремня или пряжка не зажаты задним сиденьем или не придавлены им. Повреждение ленты ремня безопасности или его замка может помешать надлежащему действию ремня при аварии или внезапной остановке и привести к серьезной травме. В случае повреждения этих деталей необходимо незамедлительно их заменить.

Периодический проверка ремней безопасности

Все ремни безопасности должны периодически проверяться на износ и повреждения любого типа. Все поврежденные детали должны заменяться как можно скорее.

Ремни должны быть чистыми и сухими

Ремни безопасности должны содержаться в чистоте и быть сухими. При загрязнении ремней их можно очистить при помощи раствора туалетного мыла в теплой воде. Не допускается использование отбеливателей, красящих средств, сильных моющих средств или абразивных веществ, поскольку они могут повредить ткань ремня и ухудшить ее прочностные свойства.

Когда следует заменять ремни безопасности

Если автомобиль был в дорожно-транспортном происшествии, необходимо заменить те ремни безопасности в сборе с сопутствующими деталями, которые воспринимали нагрузку во время этого происшествия. Это следует сделать даже в том случае, когда видимые следы повреждений отсутствуют. Дополнительную информацию по этому вопросу следует получить у авторизованного дилера компании HYUNDAI.

ДЕТСКОЕ СИДЕНЬЕ

При поездке в автомобиле дети должны находиться на заднем сиденье, и их положение всегда должно быть зафиксировано таким образом, чтобы минимизировать риск получения травмы при дорожно-транспортном происшествии, неожиданной остановке или резком маневре. В соответствии со статистикой дорожно-транспортных происшествий более безопасным для детей является нахождение не на переднем, а на заднем сиденье и тогда, когда они пристегнуты должным образом. Дети старшего возраста, которые выросли уже из специальных детских сидений, должны использовать один из имеющихся ремней безопасности.

Следует быть знакомым со специальными требованиями, действующими в стране эксплуатации автомобиля. На заднем сиденье должны быть установлены в соответствии с нормами детские кресла. Необходимо использовать имеющееся на рынке детское кресло, которое соответствует стандартам безопасности страны, в которой эксплуатируется автомобиль.

Детские сиденья должны крепиться на сиденьях автомобиля с помощью поясных ремней безопасности, поясной части поясно-плечевого ремня безопасности либо с помощью крепления привязного ремня и/или креплений ISOFIX.

Дети могут получить травмы в дорожно-транспортном происшествии, если кресла или устройства фиксации их положения, в которых они находятся, не закреплены должным образом. Для малолетних детей следует использовать специальные кресла.

Перед тем, как покупать конкретное приспособление для фиксации положения ребенка, убедитесь в том, что оно совместимо с конструкцией сидений и ремней безопасности автомобиля, и соответствует ребенку по размеру. Соблюдайте все инструкции производителя при установке такого приспособления в автомобиль.

ОСТОРОЖНО

- Специальное детское кресло должно быть установлено на заднем сиденье. Никогда не устанавливайте детское кресло на переднем пассажирском сиденье. В случае дорожно-транспортного происшествия может сработать боковая подушка безопасности пассажира, что может причинить серьезные травмы ребенку, сидящему в таком кресле, или стать причиной его гибели. Таким образом, следует устанавливать детское кресло только на заднем сиденье автомобиля.
- Ремень безопасности или приспособление для фиксации положения ребенка могут нагреться до высокой температуры, если они будут находиться в закрытом автомобиле в солнечный день, даже если температура окружающего воздуха не очень высокая.

(продолжение)

(продолжение)

Проверьте температуру поверхности кресла и пряжек застежек перед тем, как поместить в это кресло ребенка.

- Если детское сиденье безопасности не используется, храните его в багажнике или пристегивайте ремнями безопасности, чтобы не допустить его резкого движения вперед в случае экстренного торможения или аварии.
- Дети могут получить серьезные травмы или погибнуть в результате раскрытия подушки безопасности. Все дети, даже те, которые выросли из детских кресел, должны находиться на заднем сиденье во время движения автомобиля.

ОСТОРОЖНО

Как уменьшить вероятность получения серьезных травм или повреждений смертельного характера:

- Более безопасным для детей любого возраста является нахождение на заднем сиденье, пристегнутыми ремнями безопасности. Ребенок, находящийся на переднем пассажирском сиденье, может получить сильный удар от раскрывающейся подушки безопасности, что может привести к получению серьезных травм или повреждений смертельного характера.
- Всегда соблюдайте инструкции по установке и использованию, предоставленные производителем детского кресла.

(продолжение)

(продолжение)

- Всегда убедитесь в том, что детское сиденье зафиксировано должным образом в автомобиле, а сам ребенок прочно зафиксирован в этом сиденье.
- Никогда не держите ребенка на руках или на коленях во время движения автомобиля. Силы большой величины, возникающие при столкновении, вырвут ребенка из рук и приведут к его удару об элементы салона автомобиля.
- Никогда не допускайте пристегивания одним ремнем безопасности взрослого и ребенка. Во время столкновения ремень может глубоко врезаться в тело ребенка и вызвать серьезные повреждения внутренних органов.

(продолжение)

(продолжение)

- Никогда не оставляйте детей без присмотра в автомобиле - даже на короткое время. Может произойти быстрый нагрев автомобиля, что вызовет получение серьезных телесных повреждений детьми, которые находятся внутри него. Даже очень маленькие дети могут непреднамеренно привести автомобиль в движение, оказаться зажатыми в окнах или запереть себя и других внутри автомобиля.
- Никогда не допускайте использование одного ремня безопасности двумя детьми или любыми двумя людьми.

(продолжение)

(продолжение)

- Дети часто беспорядочно двигаются и принимают неправильное положение. Никогда не допускайте размещения плечевого ремня безопасности под рукой или за спиной ребенка во время движения автомобиля. Всегда размещайте ребенка на заднем сиденье и фиксируйте его положение должным образом.
- Никогда не разрешайте ребенку вставать на ноги или на колени на сиденье или на полу во время движения автомобиля. Во время столкновения или внезапной остановки ребенок может сильно удариться об элементы салона автомобиля, что приведет к получению серьезных травм.

(продолжение)

(продолжение)

- Никогда не используйте переносную колыбельку или детское кресло, которые крепятся на спинку сиденья при помощи креплений типа крюков; это может не обеспечить адекватный уровень безопасности в дорожно-транспортном происшествии.
- Ремни безопасности могут нагреться до высокой температуры, особенно если автомобиль находится на стоянке под воздействием прямых солнечных лучей. Всегда проверьте пряжки ремней безопасности перед использованием их для фиксации положения ребенка.
- После аварии обратитесь в авторизованному дилеру HYUNDAI и проверьте детское автокресло, ремни безопасности, верхний замок натяжителя и нижний замок.
- Если недостаточно места для установки детского сиденья на переднем ряду рядом с водителем установите его на заднем ряду.

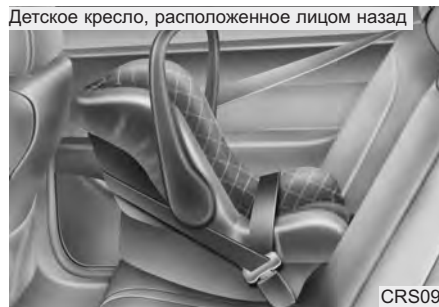

Детское кресло, расположенное лицом назад



Использование детского кресла

Для малолетних детей использование соответствующих детских сидений является обязательным.

Такое детское сиденье должно соответствовать ребенку по размеру; оно должно быть установлено в автомобиль в соответствии с инструкциями его производителя. В целях безопасности рекомендуется устанавливать удерживающие приспособления для детей на задних сиденьях.

⚠ ОСТОРОЖНО

Запрещается устанавливать обращенное назад детское сиденье на переднем пассажирском сиденье, поскольку подушка безопасности, установленная со стороны пассажира, при срабатывании может ударить по детскому сиденью, что приведет к гибели ребенка.

⚠ ОСТОРОЖНО - Установка детского сиденья

- Если детское кресло не закреплено должным образом, или положение ребенка в нем не зафиксировано надежно, существенно увеличивается вероятность получения ребенком серьезных травм или его гибели при столкновении. Перед установкой удерживающего приспособления для детей, ознакомьтесь с инструкцией производителя приспособления.
- Если ремень безопасности не работает так, как описано в данном разделе, необходимо, чтобы система была немедленно проверена вашим авторизованным дилером компании HYUNDAI.
- Невыполнение указаний, приведенных в данном руководстве и касающихся удерживающих приспособлений для детей, а также указаний производителя приспособлений может увеличить вероятность и/или степень тяжести травм в случае аварии.

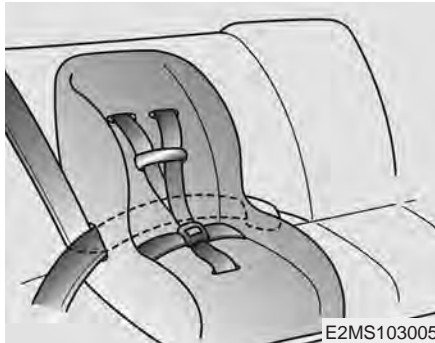

E2MS103005

Установка детского кресла с использованием трехточечного ремня безопасности

Для установки детского кресла на центральную часть заднего сиденья следует сделать следующее:

1. Поместите детское кресло на сиденье и просуньте трехточечный ремень безопасности в отверстия в кресле или расположите его вокруг кресла в соответствии с инструкциями производителя. Убедитесь в том, что лента ремня безопасности не перекручена.



E2BLD310

2. Вставьте язычок замка трехточечного ремня безопасности в пряжку. При соединении должен быть ясно слышан щелчок.

Расположите кнопку открывания замка так, чтобы обеспечить к ней простой доступ в экстренном случае.



MMSA3030

3. Застегните ремень и дайте ему натянуться. После установки детского сиденья попробуйте переместить его в разных направлениях так, чтобы убедиться в надежности его крепления.

Если необходимо натянуть ремень, подайте ленту ремня внутрь кожуха устройства автоматического натяжения. Если расстегнуть ремень безопасности и дать ему возможность втянуться внутрь кожуха устройства автоматического натяжения, это устройство автоматически вернется в свое нормальное рабочее положение.

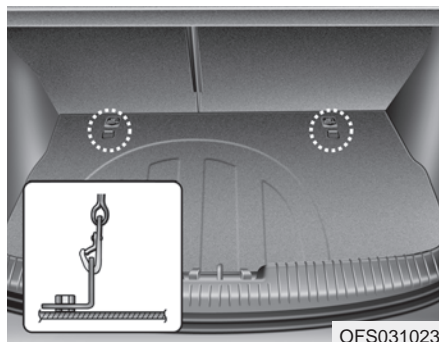

Фиксация детского кресла при помощи привязного крепления

Крепления детской удерживающей системы расположены на полу багажного отделения.



1. Пропустите ремень крепления детского сиденья над спинкой сиденья.

Для автомобилей, которые оборудованы регулируемыми подголовниками, пропустите ремень крепления детского сиденья под подголовником между его опорами или иным образом пропустите ремень над спинкой сиденья.

2. Соедините ответную часть замка привязного крепления с соответствующим замком крепления детского кресла и затяните ремень для надежной фиксации кресла.

⚠ ОСТОРОЖНО

Если детское кресло не акреплено должным образом, или положение ребенка в нем не зафиксировано надежно, существенно увеличивается вероятность получения ребенком серьезных травм или его гибели в дорожно-транспортном происшествии. Всегда соблюдайте инструкции производителя детского сиденья при его установке и использовании.

⚠ ОСТОРОЖНО - Привязное крепление

Никогда не используйте один узел крепления детского кресла (верхнее привязное крепление или нижний замок) для фиксации более чем одного кресла. Увеличенная нагрузка от нескольких сидений может вызвать разрушение привязных креплений или замков, что приведет к получению серьезных травм или к гибели ребенка.

⚠ ОСТОРОЖНО - Проверка детского кресла

Убедитесь в надежности фиксации детского кресла путем попытки перемещения его в различных направлениях. Если не обеспечить правильного крепления детского кресла, оно может колебаться, проворачиваться, наклоняться или отделяться от сиденья, что приведет к гибели ребенка или к получению им серьезных повреждений.

⚠ ОСТОРОЖНО - Узлы крепления детского кресла

- Узлы крепления детского кресла предназначены для восприятия только нагрузок от детского кресла, установленного должным образом. Но при каких обстоятельствах не допускается их использование для крепления штатных ремней безопасности или для фиксации других предметов или оборудования в автомобиле.
- Крепление привязной системы любым образом, отличным от фиксации с использованием соответствующего замка, может привести к ее ненормальной работе.

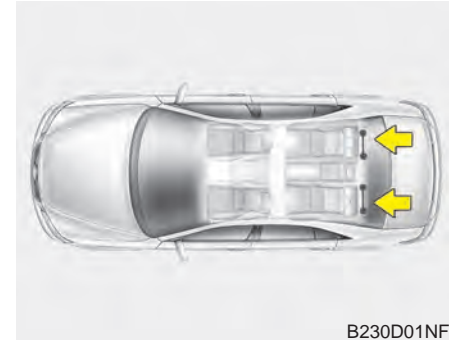

B230D01NF

Фиксация детского кресла системой ISOFIX и системой привязного крепления (при наличии)

Система ISOFIX является стандартизированным решением для установки детских кресел в автомобиле, причем это решение устраняет необходимость использования штатных ремней безопасности для фиксации детского кресла. Все это обеспечивает более надежную фиксацию одновременно с более легкой и более быстрой установкой.

Сиденье, оснащенное системой ISOFIX, может быть установлено только в случае его сертификации применительно к данному автомобилю в соответствии с требованиями норм ECE-R44.

* ISOFIX: Организация международных стандартов FIX



В нижней части спинок задних сидений с каждой стороны автомобиля нанесены знаки ISOFIX. Они указывают положения нижних анкерных креплений для детских удерживающих систем.

Оба задних боковых сиденья оборудованы парой креплений ISOFIX, так же как соответствующими креплениями верхнего страховочного троса на задней стороне спинки сиденья. Крепления ISOFIX расположены между подушкой сиденья и спинкой сиденья, маркированной изображением ISOFIX. При установке соединители ДУС ISOFIX должны войти в контакт с креплениями ISOFIX транспортного средства (при соединении должен быть слышан щелчок, следует проверить визуальные индикаторы ДУС и выполнить дополнительную проверку натягиванием). ДУС с всеобщим одобрением по ECE-R 44 должен быть установлен с дополнительной лямкой верхнего страховочного троса, соединенной с соответствующей точкой крепления верхнего страховочного троса на спинке сиденья.

Детское кресло должно быть установлено и должно использоваться в соответствии с руководством по установке, которое прилагается к креслу, оборудованному креплениями типа ISOFIX.

ОСТОРОЖНО

Детское сиденье устанавливается плотно прижатым к спинке заднего сиденья, когда та отклонена на два деления от самого заднего фиксируемого положения.

ОСТОРОЖНО

- При использовании имеющейся на автомобиле системы ISOFIX для установки детского кресла на заднем сиденье автомобиля, все неиспользуемые металлические части замков ремней безопасности должны быть соединены со своими пряжками, а сами ремни безопасности должны быть расположены за спинкой детского кресла так, чтобы ребенок не мог дотянуться до свободных частей ремней безопасности и схватить их. Незафиксированные части замков ремней безопасности могут дать ребенку возможность дотянуться до свободных частей ремней безопасности, что может привести к удушью и к серьезным травмам или гибели ребенка, находящегося в детском кресле.
- Не кладите ничего около нижних замков. Также убедитесь в том, что ремни безопасности не цепляются за нижние замки.

Как зафиксировать детское сиденье:

1. Для фиксации детского сиденья соедините две части замка типа ISOFIX: одну, которая прикреплена к креслу, и другую, которая закреплена на заднем сиденье автомобиля. При соединении должен быть ясно слышан щелчок.

ВНИМАНИЕ

Не допускайте, чтобы во время установки замок сиденья и крепление системы ISOFIX поцарапали или зажали ткань ремня безопасности заднего сиденья.

2. Соедините ответную часть замка привязного крепления с верхним замком крепления детского кресла и затяните ремень для надежной фиксации кресла. (См. предыдущую страницу.)

⚠ ОСТОРОЖНО

- Не устанавливайте детское сиденье в центр заднего сиденья с использованием расположенных на автомобиле замков типа ISOFIX. Замки типа ISOFIX предназначены только для фиксации детского сиденья в правой или в левой части заднего сиденья. Не используйте замки типа ISOFIX не по назначению, пытаясь с их помощью закрепить детское сиденье в центре заднего сиденья автомобиля.

В таком случае при столкновении прочность замков типа ISOFIX может оказаться недостаточной для удержания на месте детского сиденья, установленного в центре заднего сиденья. Их возможное разрушение может привести к серьезным травмам или к гибели ребенка.

(продолжение)

(продолжение)

- Не используйте нижний замок крепления детского сиденья для фиксации более чем одного изделия такого рода. Избыточное увеличение нагрузки может привести к разрушению (разрыву) такого крепления, что может стать причиной серьезных травм или гибели ребенка.
- Фиксируйте детское сиденье с креплениями типа ISOFIX или с креплениями, совместимыми с креплениями типа ISOFIX только в тех местах, которые указаны на рисунке.
- Всегда соблюдайте инструкции по установке и использованию, предоставленные производителем детского кресла.

**Соответствие детских сидений местам их установки в автомобилях, оснащенных системой ISOFIX
- для стран Европы**

Весовая группа	Размер	Крепление (фиксирующее устройство)	Расположение ISOFIX в автомобиле			
			Переднее пассажирское сиденье	Заднее боковое сиденье (сторона водителя)	Заднее боковое сиденье (сторона пассажира)	Заднее центральное сиденье
Переносные детские сиденья	F	ISO/L1	-	X	X	-
	G	ISO/L2	-	X	X	-
0 : до 10 кг	E	ISO/R1	-	X	X	-
0+ : до 13 кг	E	ISO/R1	-	X	X	-
	D	ISO/R2	-	X	X	-
	C	ISO/R3	-	X	X	-
I : от 9 до 18 кг	D	ISO/R2	-	X	X	-
	C	ISO/R3	-	X	X	-
	B	ISO/F2	-	IUF	IUF	-
	B1	ISO/F2X	-	IUF	IUF	-
	A	ISO/F3	-	X	X	-

IUF = Пригодно для систем универсальной категории ISOFIX, предназначенных для детей, которые разрешены для использования в данной весовой группе.

X = Положение ISOFIX, которое не пригодно для систем универсальной категории ISOFIX, предназначенных для детей данной весовой группы.

* Обе системы ISO/R2 и ISO/R3 могут устанавливаться только в крайнем переднем положении пассажирского сиденья.

* Размеры и приспособления системы крепления детских сидений ISOFIX.

(продолжение)

(продолжение)

A - ISO/F3: Система крепления сиденья ребенка, начинающего ходить, полный рост, лицом вперед (высота 720 мм)

B - ISO/F2: Система крепления сиденья ребенка, начинающего ходить, уменьшенной высоты, лицом вперед (высота 650 мм)

B1 - ISO/F2X: Система крепления сиденья ребенка, начинающего ходить, уменьшенной высоты, вторая версия формы задней поверхности, лицом вперед (высота 650 мм)

C - ISO/R3: Система крепления сиденья ребенка, начинающего ходить, полноразмерная, лицом назад

D - ISO/R2: Система крепления сиденья ребенка, начинающего ходить, уменьшенного размера, лицом назад

E - ISO/R1: Система крепления сиденья младенца, лицом назад

F - ISO/L1: Система крепления детского сиденья, лицом в левом поперечном направлении (переносная кроватка)

G - ISO/L2: Система крепления детского сиденья, лицом в правом поперечном направлении (переносная кроватка)

СИСТЕМА ПОДУШЕК БЕЗОПАСНОСТИ (ДОПОЛНИТЕЛЬНАЯ СИСТЕМА ПАССИВНОЙ БЕЗОПАСНОСТИ)

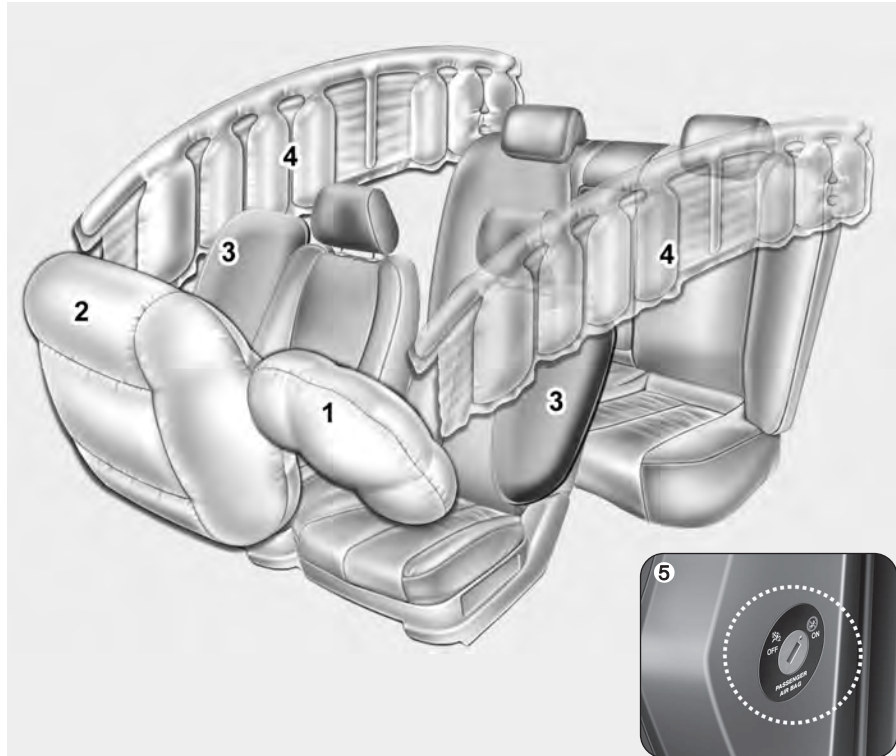

- (1) Передняя подушка безопасности водителя
- (2) Передняя подушка безопасности пассажира
- (3) Боковая подушка безопасности*
- (4) Надувная шторка*
- (5) Выключатель подушки безопасности переднего пассажира*

* при наличии

⚠ ОСТОРОЖНО

Даже в автомобилях воздушными подушками, Вы и Ваши пассажиры должны быть всегда пристегнуты ремнями безопасности, которые сводят к минимуму риск и опасность ранений в случае столкновения или опрокидывания.

* Подушки безопасности, фактически установленные в автомобиле могут иметь вид, отличный от изображенного на рисунке.

OFS031026/OYN039026

Принцип работы системы подушек безопасности

- Подушки безопасности находятся в рабочем состоянии только при нахождении ключа зажигания в положении ON (Вкл.) или START (Пуск).
- Их раскрытие происходит мгновенно в случае серьезного лобового или бокового столкновения с целью дополнительной защиты людей, находящихся в автомобиле, от серьезных травм.
- Скорость раскрытия подушек безопасности не является постоянной. В общем случае подушки безопасности рассчитаны так, чтобы их раскрытие происходило в зависимости от силы удара и его направления. Эти два фактора определяют срабатывание датчиков и выдачу ими сигнала на раскрытие подушек безопасности.

- Раскрытие подушек безопасности зависит от ряда факторов, включая скорость движения автомобиля, направление удара, а также плотность и жесткость конструкции автомобиля или предмета, с которыми происходит столкновение данного автомобиля. Хотя этот перечень факторов не является исчерпывающим.
- Раскрытие передних подушек безопасности и их сворачивание происходит мгновенно. Увидеть процесс раскрытия подушки безопасности при дорожно-транспортном происшествии практически невозможно. Скорее всего люди, находящиеся в автомобиле, просто увидят сократившиеся в объеме подушки безопасности, висящие на своих контейнерах после столкновения.
- С целью обеспечения дополнительной защиты в серьезном столкновении подушки безопасности должны надуваться очень быстро.

Такая скорость раскрытия подушки безопасности вызвана исключительно малой величиной промежутка времени, в который происходит столкновение, и необходимостью поместить подушку между человеком, находящимся в автомобиле, и элементами конструкции автомобиля перед ударом человека об эти элементы. Такая скорость раскрытия уменьшает вероятность получения серьезных травм или повреждений, опасных для жизни в серьезном столкновении, и является тем самым существенной характеристикой, предусмотренной при проектировании подушки безопасности.

Вместе с тем, раскрытие подушки безопасности может вызвать травмы, которые в обычном случае могут включать царапины и ссадины на лице, перелом лицевых костей и иногда более серьезные повреждения, поскольку высокая скорость раскрытия подушки вызывает возникновение при этом больших усилий.

- Существуют даже такие обстоятельства, при которых контакт человека с подушкой безопасности, размещенной в рулевом колесе, приводил к получению повреждений смертельного характера, особенно в том случае, когда тот располагался чересчур близко к рулевому колесу.

ОСТОРОЖНО

- Для исключения получения тяжелых травм или гибели людей в результате размещения подушек безопасности при столкновении водитель должен располагаться по возможности дальше от подушки безопасности, размещенной в рулевом колесе (не менее 250 мм от него). Пассажир, находящийся на переднем сиденье, всегда должен отодвинуть его как можно дальше назад, и сидеть в нем, прислонившись к его спинке.

(продолжение)

(продолжение)

- Раскрытие подушки безопасности при столкновении происходит моментально, и пассажиры могут получить травмы в результате воздействия усилий от такого раскрытия, если они не будут сидеть должным образом.
- Раскрытие подушки безопасности может вызвать получение травм, которые в обычных случаях включают ссадины на лице и на теле, травмы от разбитых очков или ожоги от взрывчатых веществ.

Шум и дым

Раскрытие подушек безопасности сопровождается громким шумом и образованием дыма и пыли внутри автомобиля. Это является нормальным и представляет собой следствие сгорания устройства, вызывающего надувание подушек. После раскрытия подушек люди могут почувствовать существенный дискомфорт при дыхании в результате контакта грудной клетки как с ремнем безопасности, так и с подушкой, а также от вдыхания дыма и пыли. **Производитель настоятельно рекомендует раскрыть двери и/или окна как можно скорее после столкновения в целях уменьшения этого дискомфорта и предотвращения продолжительного воздействия дыма и пыли на организм человека.**

Хотя этот дым и пыль нетоксичны, они могут вызывать раздражение кожи (глаз, носа, гортани и т.д.). В такой ситуации немедленно умойтесь и промойте пораженные места холодной водой; если симптомы не исчезнут, - обратитесь к врачу.

⚠ ОСТОРОЖНО

При раскрытии подушек безопасности детали рулевого колеса и/или передней панели и/или обеих кромок потолка над передними и задними дверьми, которые имеют отношение к подушкам, нагреваются до высокой температуры. Для предотвращения получения травм не прикасайтесь к внутренним деталям в местах расположения подушек безопасности непосредственно после их раскрытия.

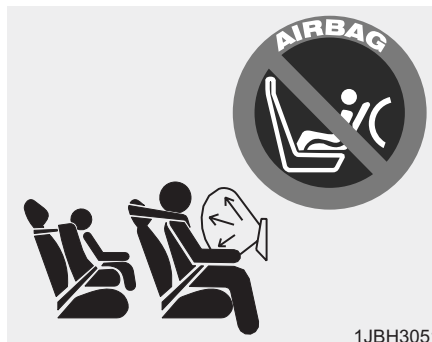

При включенной подушке безопасности установка детского кресла на переднее пассажирское сиденье запрещена

Никогда не размещайте детское кресло в положении “лицом назад” на переднее пассажирское сиденье. При раскрытии подушки безопасности она может нанести удар по такому креслу, что приведет к получению ребенком серьезных травм или повреждений смертельного характера.

Кроме того, не допускается размещать на переднем пассажирском сиденье детское кресло и в положении “лицом вперед”.

При раскрытии передней подушки безопасности пассажира она может причинить ребенку серьезные травмы или повреждения смертельного характера.

Если автомобиль оборудован переключателем включения и выключения передней подушки безопасности, в случае необходимости ее можно отключить.

⚠ ОСТОРОЖНО

- Особая опасность! Не устанавливайте детское кресло, расположенное в положении “лицом назад”, на сиденье, перед которым находится подушка безопасности!
- Никогда не устанавливайте детское кресло на переднее пассажирское сиденье. При раскрытии передней подушки безопасности пассажира она может причинить ребенку серьезные травмы или повреждения смертельного характера.
- При нахождении детей на боковых задних сиденьях в автомобиле, оборудованном боковыми подушками безопасности, обязательно установите детские кресла как можно дальше от дверей, и обеспечьте их фиксацию от перемещений.

Раскрытие боковой подушки или шторки может вызвать получение серьезных травм или привести к гибели ребенка в результате удара.



W7-147

Индикатор и предупреждающий сигнал подушки безопасности***Контрольная лампа неисправности подушек безопасности***

Эта лампа, размещенная на приборной панели, предназначена для предупреждения водителя о возникновении возможных проблем в системе подушек безопасности - SRS (Supplemental Restraint System).

При включении зажигания она должна гореть примерно в течение 6 секунд, а потом погаснуть.

Обеспечьте выполнение проверки системы в следующих случаях:

- Лампа не загорается сразу после включения зажигания.
- Лампа продолжает гореть по прошествии примерно 6 секунд.
- Лампа загорается во время движения автомобиля.
- При включении зажигания контрольная лампа мигает.



Индикатор "ON" (ВКЛ) подушки безопасности пассажира (при наличии)



После поворота ключа зажигания в положение ВКЛ индикатор включения (ON) передней воздушной подушки безопасности загорается приблизительно на 4 секунды.

Кроме того, индикатор включения (ON) передней воздушной подушки безопасности загорается, если выключатель ВКЛ/ВЫКЛ пассажирской воздушной подушки безопасности поставлен в положение ВКЛ, и гаснет приблизительно через 60 секунд.



Индикатор "OFF" (ВЫКЛ) подушки безопасности пассажира (при наличии)



Эта лампа загорается примерно на 4 секунды после поворота ключа зажигания в положение ON.

Она также загорается, когда выключатель передней подушки безопасности переводится в положение OFF, и выключается, когда этот выключатель переводится в положение ON.

⚠ ВНИМАНИЕ

В случае неисправности выключателя ВКЛ/ВЫКЛ передней пассажирской воздушной подушки безопасности, индикатор передней пассажирской воздушной подушки безопасности ВЫКЛ (OFF) не будет гореть (индикатор ВКЛ передней пассажирской воздушной подушки безопасности загорается и гаснет приблизительно через 60 секунд), и передняя пассажирская воздушная подушка безопасности начнет наполняться воздухом при фронтальном ударе, даже если выключатель ВКЛ/ВЫКЛ передней пассажирской воздушной подушки безопасности стоит в положении ВЫКЛ.

В такой ситуации необходимо как можно скорее обратиться к авторизованному дилеру компании HUNDAI для проверки состояния выключателя передней подушки безопасности пассажира.

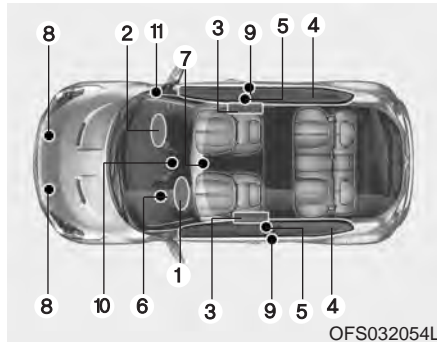

OFS032054L

Элементы системы подушек безопасности SRS и их функции

В систему подушек безопасности SRS входят следующие элементы:

1. Модуль передней подушки безопасности водителя
2. Модуль передней подушки безопасности пассажира
3. Модули боковых подушек безопасности*
4. Модули надувных шторок*
5. Преднатяжители, расположенные на катушке ремня безопасности
6. Контрольная лампа неисправности подушек безопасности

7. Блок управления системой подушек безопасности SRS (SRSM)
8. Датчики лобового удара
9. Датчики бокового удара*
10. Контрольная лампа включения/отключения передней подушки безопасности пассажира (только для переднего пассажирского сиденья)*
11. Переключатель для включения/отключения передней подушки безопасности пассажира (только для переднего пассажирского сиденья)*

* при наличии

Если ключ в замке зажигания находится в положении “ON” (Вкл.), блок управления SRSCM вспомогательной системы безопасности SRS постоянно проверяет все ее элементы, чтобы в случае возникновения аварийной ситуации определить, необходимо ли при данной силе удара приводить в действие подушки безопасности и преднатяжители ремней безопасности.

Сигнальная лампа подушки безопасности SRS на панели приборов после поворота ключа зажигания в положение ВКЛ (ON) загорается на время около 6 секунд. По истечении данного времени сигнальная лампа должна погаснуть.

▲ ОСТОРОЖНО

Ниже перечислены признаки наличия неисправностей в системе SRS. При их обнаружении необходимо, чтобы система подушек безопасности автомобиля была как можно скорее проверена авторизованным дилером компании HYUNDAI.

- Не происходит кратковременное включение контрольной лампы при переводе ключа зажигания в положение “ON”.
- Контрольная лампа продолжает гореть по прошествии 6 секунд.
- Лампа загорается во время движения автомобиля.
- При включении зажигания контрольная лампа мигает.

Передняя подушка безопасности водителя (1)

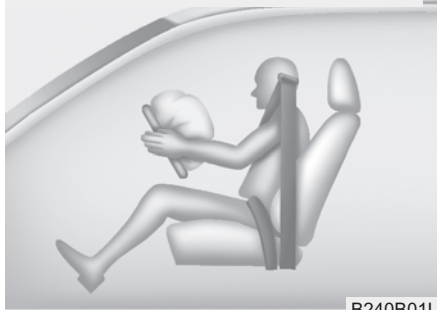

B240B01L

Модули подушек безопасности находятся в центре рулевого колеса и внутри передней панели напротив пассажирского сиденья над перчаточным ящиком. Когда блок SRSM определит наличие удара большой силы в переднюю часть автомобиля, он автоматически подаст команду на раскрытие подушек безопасности.

Передняя подушка безопасности водителя (2)



B240B02L

Во время раскрытия давление раскрывающихся подушек вскрыет закрывающие их панели по заранее подготовленным местам разрыва. Дальнейшее вскрытие панелей обеспечит наполнение подушек безопасности в полном объеме.

Передняя подушка безопасности водителя (3)



B240B03L

Полностью раскрывшаяся подушка безопасности совместно с должным образом расположенным на теле ремнем безопасности замедлит движение вперед тела водителя или пассажира, уменьшая тем самым вероятность получения травмы головы или грудной клетки.

После того, как подушка безопасности полностью раскроется, она немедленно начнет сокращаться, обеспечивая водителю обзор в переднем направлении и возможность управления автомобилем при помощи рулевого колеса или иных органов управления.

Передняя подушка безопасности пассажира



B240B05L

⚠ ОСТОРОЖНО

- Не устанавливайте или не размещайте никакие аксессуары (держатели для напитков, аудиокассет, блокноты и т.д.) на передней панели перед пассажиром над перчаточным ящиком в автомобиле, который оборудован подушкой безопасности пассажира. Такие предметы могут резко прийти в движение и привести к получению травм при раскрытии подушки безопасности пассажира.

(продолжение)

(продолжение)

- При установке освежителя воздуха внутри салона следует исключить его размещение рядом с приборами или на поверхности приборной панели. Такие предметы могут резко прийти в движение и привести к получению травм при раскрытии подушки безопасности пассажира.

⚠ ОСТОРОЖНО

- Раскрытие подушек безопасности может сопровождаться громким шумом и распространением по салону тонкодисперсной пыли. Это является нормальным и не представляет никакой угрозы, - подушки безопасности в нерабочем состоянии упакованы в этот порошок. Пыль, появившаяся во время раскрытия подушек может вызвать раздражение кожи или органов зрения, а также усилить астматическую реакцию отдельных людей.

После дорожно-транспортного происшествия, которое сопровождалось раскрытием подушек безопасности, всегда тщательно мойте все открытые участки кожи теплой водой и туалетным мылом.

- Система пассивной безопасности (SRS) может функционировать только при включенном зажигании.

(продолжение)

(продолжение)

- Перед заменой плавких предохранителей или отсоединением аккумулятора необходимо повернуть замок зажигания в положение LOCK и извлечь ключ зажигания. При включенном зажигании запрещается извлекать или менять плавкие предохранители систем, относящихся к функционированию подушек безопасности. Несоблюдение этого требования приводит к включению контрольной лампы подушки безопасности системы SRS.



Передние подушки безопасности водителя и пассажира

Ваш автомобиль оборудован Вспомогательной системой безопасности (Подушками безопасности), а так же поясным и плечевым ремнями безопасности, как для водителя, так и для пассажира.

На ее наличие указывает рельефная надпись AIR BAG на крышке подушки безопасности на рулевом колесе и на элементе передней панели над перчаточным ящиком со стороны пассажирского сиденья.

Система подушек безопасности SRS включает в себя подушки безопасности, установленные под панелью в центре рулевого колеса и под элементом передней панели над перчаточным ящиком со стороны пассажирского сиденья.

Система подушек безопасности SRS предназначена для предоставления водителю и/или пассажиру, находящемуся на переднем сиденье, средств защиты при сильном лобовом столкновении, дополняющих возможности системы ремней безопасности.

⚠ ОСТОРОЖНО

Всегда используйте ремни безопасности и детские кресла - в каждой поездке, когда бы то ни было, все без исключения! Раскрытие подушек безопасности происходит со значительной силой в мгновение ока. Ремни безопасности помогают удержать людей, находящихся в автомобиле в таком положении, в котором защитный эффект подушек безопасности проявляется максимально. Даже при наличии подушек безопасности возможно получение серьезных травм теми, кто находится в салоне автомобиля при раскрытии подушек, если люди не будут пристегнуты ремнями безопасности вообще, или будут пристегнуты не должным образом.

(продолжение)

(продолжение)

Всегда соблюдайте меры предосторожности в отношении ремней безопасности, подушек безопасности и безопасности людей, которые находятся в автомобиле, содержащиеся в данном руководстве.

Для уменьшения вероятности получения серьезных травм или повреждений смертельного характера, а также для получения максимального защитного эффекта от пассивной системы безопасности:

- Никогда не сажайте ребенка на переднее сиденье и не устанавливайте на нем детское кресло.
- **ВСЕГДА ПРИСТЕГИВАЙТЕ ДЕТЕЙ**, находящихся на заднем сиденье, ремнями безопасности. Это самое безопасное место для детей любого возраста во время движения автомобиля.

(продолжение)

(продолжение)

- Передние и боковые подушки безопасности могут нанести травмы людям, которые находятся на передних сиденьях с нарушением требований.
- Сдвиньте сиденье водителя назад от передних подушек безопасности настолько, насколько это возможно, при сохранении управления автомобилем.
- Водитель и пассажиры никогда не должны сидеть или наклоняться неоправданно близко к подушкам безопасности. Если водитель и пассажиры сидят с нарушением требований, они могут получить серьезные травмы от раскрывающихся подушек безопасности.
- Никогда не прислоняйтесь к двери или к центральной консоли, - всегда сидите вертикально.

(продолжение)

(продолжение)

- Не позволяйте пассажиру находиться на переднем сиденье во время движения автомобиля при горячей контрольной лампе отключения передней подушки безопасности пассажира, поскольку не произойдет раскрытия подушки безопасности при лобовом столкновении средней или большой степени тяжести.
 - Не допускается нахождение никаких предметов над подушками безопасности, которые расположены в ступице рулевого колеса или на передней панели, или рядом с этими подушками. Причина этого в том, что при столкновении, сила которого будет достаточна для раскрытия подушек безопасности, любой такой предмет может нанести травму.
- (продолжение)

(продолжение)

- Не прикасайтесь к проводке или к другим элементам системы подушек безопасности SRS, не разъединяйте их контакты. Такие действия могут привести к получению травм в результате случайного раскрытия подушек безопасности SRS или в результате приведения этой системы в нерабочее состояние.
 - Если при движении автомобиля постоянно горит или мигает контрольная лампа подушки безопасности системы SRS, при первой возможности обратитесь в уполномоченный дилерский центр HYUNDAI для проверки автомобиля.
 - Подушки безопасности могут быть использованы только один раз, - обратитесь к авторизованному дилеру компании HYUNDAI немедленно после их срабатывания.
- (продолжение)

(продолжение)

- Система подушек безопасности SRS предназначена для их раскрытия только в том случае, когда сила лобового удара достаточно велика, и его направление составляет с продольной осью автомобиля угол не более 30°. Кроме того, она является системой одноразового применения. Необходимо всегда пристегиваться ремнями безопасности.
 - Передние подушки безопасности не предназначены для раскрытия в случае бокового столкновения, удара сзади или переворачивания автомобиля. Кроме того, эта система не работает при лобовом столкновении, сила которого ниже порога срабатывания системы.
- (продолжение)

(продолжение)

- Детское сиденье никогда не должно быть установлено на переднем сиденье. Ребенок может получить серьезные травмы или погибнуть в результате раскрытия подушки безопасности в случае дорожно-транспортного происшествия.
- Дети в возрасте младше 12 лет должны всегда находиться на заднем сиденье, а положение их тела должно быть надежно зафиксировано. Никогда не разрешайте детям ездить в автомобиле на переднем пассажирском сиденье. Если ребенок старше 12 лет должен располагаться на переднем сиденье, он должен быть надежно пристегнут ремнями безопасности, а сиденье должно быть отодвинуто в крайнее заднее положение.

(продолжение)

(продолжение)

- Для максимальной защиты во всех случаях дорожно-транспортных происшествий все люди, находящиеся в автомобиле включая водителя, должны быть пристегнуты ремнями безопасности с целью минимизации вероятности получения серьезных травм или гибели в случае дорожно-транспортного происшествия. Не сидите излишне близко к подушке безопасности, не наклоняйтесь к ней во время движения автомобиля.
- Если сидеть с нарушением требований или отклоняться от правильного положения, это может привести к получению серьезных травм или повреждений смертельного характера при столкновении.

(продолжение)

(продолжение)

- Все люди, находящиеся в автомобиле, должны сидеть вертикально (а спинка сиденья должна находиться при этом в вертикальном положении), по центру подушки сиденья, и быть пристегнутыми ремнями безопасности, их ноги должны быть вытянуты в удобное положение со ступнями, находящимися на поверхности пола до тех пор, пока автомобиль не остановится на стоянке, а ключ не будет вынут из замка зажигания.
- Раскрытие подушек безопасности SRS происходит очень быстро для обеспечения защиты людей при столкновении. Если человек, находящийся в автомобиле, в это время находится в произвольном положении из-за того, что он не пристегнут ремнями безопасности, подушка безопасности может с силой ударить его, вызвав серьезную травму или гибель человека.

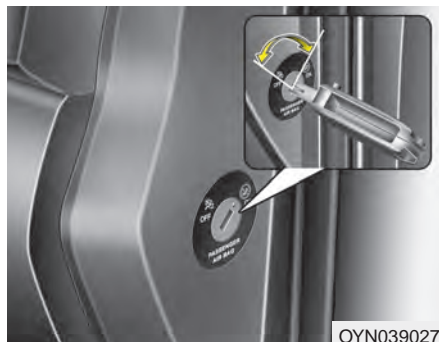

Переключатель "ON/OFF" (ВКЛ/ВЫКЛ) подушки безопасности пассажира (при наличии)

Передняя подушка безопасности пассажира может быть выключена при помощи соответствующего переключателя, если на переднем пассажирском сиденье установлено детское кресло, или это сиденье свободно.

Для обеспечения безопасности ребенка передняя подушка безопасности пассажира должна быть отключена в том случае, когда в исключительных обстоятельствах необходимо установить на переднее пассажирское сиденье детское кресло в положении "лицом назад".

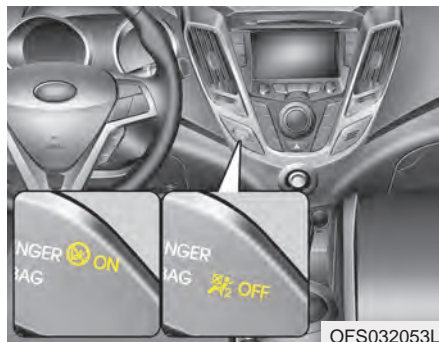

Как включить или отключить переднюю подушку безопасности пассажира:

Для отключения передней подушки безопасности пассажира необходимо вставить главный ключ от автомобиля в соответствующий переключатель, расположенный внутри перчаточного ящика и повернуть его в положение OFF (Выкл.). В этом случае загорится лампа, сигнализирующая об отключении передней подушки безопасности пассажира (A₂), которая будет продолжать гореть все время, пока эта подушка отключена.

Для включения передней подушки безопасности пассажира необходимо вставить главный ключ от автомобиля в соответствующий переключатель, расположенный внутри перчаточного ящика и повернуть его в положение ON (Вкл.). Индикатор ВЫКЛ передней пассажирской воздушной подушки безопасности погаснет, а индикатор (A₂) ВКЛ передней пассажирской воздушной подушки безопасности загорится приблизительно на 60 секунд.

⚠ ОСТОРОЖНО

На некоторых моделях переключатель ON/OFF передней подушки безопасности пассажира можно вращать с помощью похожего твердого предмета. Всегда проверяйте положение выключателя передних подушек безопасности и индикатора неисправности подушки безопасности пассажира.

*** К СВЕДЕНИЮ**

- Когда переключатель передней подушки безопасности пассажира находится в положении ON (Вкл.), эта подушка находится в рабочем состоянии и не допускается установка на переднее пассажирское сиденье детского кресла.
- Когда переключатель передней подушки безопасности пассажира находится в положении OFF (Выкл.), то эта подушка находится в нерабочем состоянии.

⚠ ВНИМАНИЕ

- Если переключатель передней подушки безопасности пассажира неисправен, на приборной панели загорится лампа, сигнализирующая о неисправности системы подушек безопасности (🚨). Индикатор (🚨) **ВЫКЛ** передней пассажирской воздушной подушки безопасности не будет гореть (индикатор (🚨) **ВКЛ** передней пассажирской воздушной подушки безопасности загорится и погаснет приблизительно через 60 секунд). Блок управления системы SRS снова активирует переднюю пассажирскую воздушную подушку безопасности, и она будет наполняться воздухом при фронтальном ударе, даже если выключатель **ВКЛ/ВЫКЛ** передней пассажирской воздушной подушки безопасности стоит в положении **ВЫКЛ**.

(продолжение)

(продолжение)

В такой ситуации необходимо как можно скорее обратиться к авторизованному дилеру компании **HYUNDAI** для проверки состояния переключателя передней подушки безопасности пассажира, системы преднатяжителей ремней безопасности и системы подушек безопасности SRS.

- Если контрольная лампа подушки безопасности системы SRS мигает или не загорается при включении зажигания, или непрерывно горит во время движения, при первой возможности обратитесь в уполномоченный дилерский центр **HYUNDAI** для проверки переключателя включения и выключения передней подушки безопасности пассажира, устройства предварительного натяжения ремня безопасности и системы подушек безопасности SRS.

▲ ОСТОРОЖНО

- Ответственность за правильность положения переключателя передней подушки безопасности пассажира лежит на водителе.
- Отключение передней подушки безопасности пассажира следует производить только при выключенном зажигании, в противном случае возможен отказ блока управления системой подушек безопасности SRSCM. Кроме того, может случиться так, что передние и/или боковые подушки безопасности и надувные защитные шторы водителя и/или пассажира не раскроются или раскроются не в нужный момент времени при столкновении.

(продолжение)

(продолжение)

- Никогда не устанавливайте детское кресло в положении “лицом назад” на переднем пассажирском сиденье до тех пор, пока не будет отключена передняя подушка безопасности пассажира. Ребенок может получить серьезные травмы или погибнуть в результате раскрытия подушки безопасности в случае дорожно-транспортного происшествия.
- Даже хотя данный автомобиль оснащен переключателем передней подушки безопасности пассажира, не устанавливайте детское кресло на переднее пассажирское сиденье. Детское сиденье никогда не должно быть установлено на переднем сиденье.

(продолжение)

(продолжение)

Дети, которые уже выросли из сидений для малолетних детей, всегда должны находиться на заднем сиденье и пользоваться соответствующими поясными и плечевыми ремнями безопасности. Наибольшая безопасность детей в случае дорожно-транспортного происшествия обеспечивается в случае использования ими должным образом ремней безопасности на заднем сиденье.

- Как только детское сиденье больше не нужно располагать на переднем пассажирском сиденье, приведите переднюю подушку безопасности пассажира в рабочее состояние.

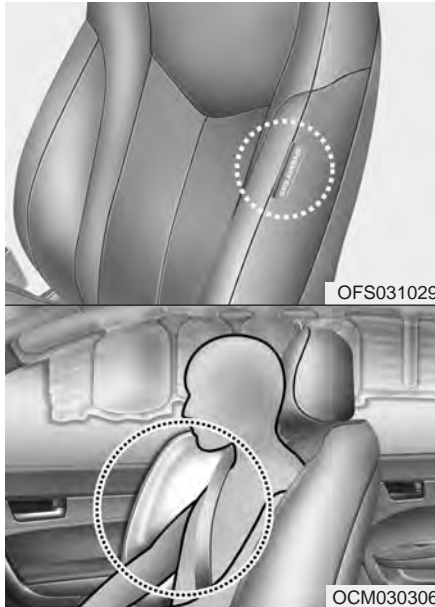

Боковая подушка безопасности (при наличии)

Данный автомобиль оборудован боковыми подушками безопасности на обоих передних сиденьях.

Они предназначены для обеспечения защиты водителя и/или пассажира, находящегося на переднем сиденье, в дополнении к той, которая предоставляется только ремнями безопасности.

Боковые подушки безопасности раскрываются только в боковых столкновениях конкретного типа в зависимости от силы удара, его направления, скорости и точки соприкосновения. Боковые подушки безопасности не раскрываются в боковых столкновениях всех типов.

⚠ ОСТОРОЖНО

Не разрешайте пассажирам высовываться из дверей, класть какие-либо предметы между дверьми и пассажирами если они сидят на местах, оборудованных боковыми подушками безопасности и/или шторками безопасности.

⚠ ОСТОРОЖНО

- Боковая подушка безопасности является только дополнением системы ремней безопасности водителя и пассажира и не заменяет ее. Следовательно, всегда во время движения автомобиля необходимо оставаться пристегнутым ремнем безопасности. Раскрытие подушек безопасности происходит только при боковых столкновениях определенных типов, сила которых достаточна для возможного получения травм людьми, находящимися в автомобиле.
- Для наибольшей эффективности защиты, предоставляемой системой боковых подушек безопасности, и для исключения получения травм во время раскрытия таких подушек, водитель и пассажир должны сидеть вертикально и быть пристегнуты ремнями безопасности должным образом.

(продолжение)

(продолжение)

Руки водителя должны находиться на рулевом колесе в положениях “9 часов” и “3 часа”. Руки пассажира должны находиться у него на коленях.

- Не устанавливайте дополнительные чехлы на сиденьях.
- Использование таких чехлов может уменьшить, в том числе и полностью, эффективность работы системы.
- Не устанавливайте никаких дополнительных предметов или устройств со стороны боковой подушки безопасности или рядом с ней.
- Не располагайте никаких предметов над подушкой безопасности или между подушкой безопасности и человеком.

(продолжение)

(продолжение)

- Не располагайте никаких предметов (зонт, портфель и т.д.) между передней дверью и передним сиденьем. При раскрытии боковой подушки безопасности такие предметы могут резко прийти в движение и стать причиной травм.
- Для предупреждения неожиданного раскрытия боковой подушки безопасности, которое может привести к получению травм, избегайте ударов по датчику бокового столкновения при включенном зажигании.
- Если сиденье или его чехол повреждены, необходимо, чтобы авторизованный дилер компании HYUNDAI произвел проверку и ремонт автомобиля. При этом его необходимо Сообщите дилеру, что ваш автомобиль оборудован боковыми воздушными подушками.

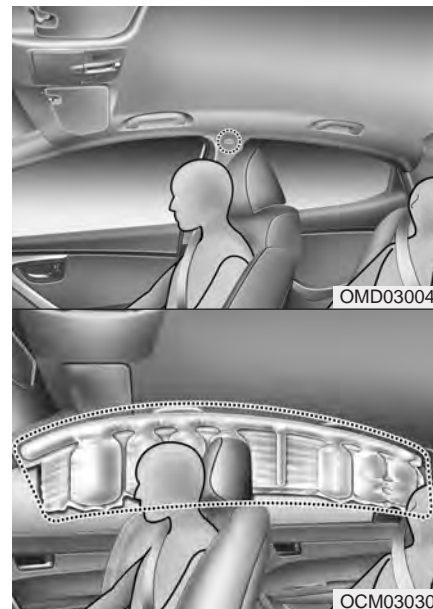

Надувная шторка (при наличии)

Надувные защитные шторки располагаются на обеих сторонах крыши салона над дверными проемами передних и задних дверей.

Они предназначены для того, чтобы защитить головы людей, сидящих на передних сиденьях и по краям заднего сиденья, в боковых столкновениях определенного типа.

Надувные защитные шторки раскрываются только в боковых столкновениях конкретного типа в зависимости от силы удара, его направления, скорости и точки соприкосновения.

Надувные защитные шторки не предназначены для работы в боковых столкновениях всех типов, лобовых столкновениях или ударах сзади автомобиля, или в большинстве случаев переворота автомобиля.

ОСТОРОЖНО

- Для обеспечения наибольшей эффективности защиты, предоставляемой системой боковых подушек безопасности (боковыми подушками безопасности и надувными шторками), и для исключения получения травм во время раскрытия таких подушек, водитель и пассажиры, находящиеся на переднем сиденье и на боковых задних сиденьях, должны сидеть вертикально и быть пристегнуты ремнями безопасности должным образом.

Что очень важно, так это то, что дети должны сидеть в детском кресле необходимого типа, расположенном на заднем сиденье.

- Когда дети сидят на боковых задних сиденьях, они должны использовать для этого детское кресло необходимого типа. Убедитесь в том, что детское кресло находится на возможно более значительном расстоянии от двери, и зафиксируйте его от перемещения.

(продолжение)

(продолжение)

- Не позволяйте пассажирам облокачиваться головой или туловищем на двери, опираться на них руками, высовывать руки из окна или размещать какие-либо предметы между дверьми и пассажирами, если те сидят на сиденьях, оборудованных боковыми подушками безопасности и/или надувными шторками.

- Никогда не пытайтесь открыть или отремонтировать какой-либо элемент системы боковых подушек безопасности и надувных шторок. Эти работы должны выполняться только у авторизованного дилера компании HYUNDAI.

Несоблюдение перечисленных выше мер может привести к получению травм людьми, находящимися в автомобиле или к их гибели в случае дорожно-транспортного происшествия.

Почему подушка безопасности не раскрылась при столкновении? (Условия, при которых происходит и не происходит раскрытие подушки безопасности)

Существует много типов дорожно-транспортных происшествий, в которых не ожидается получение дополнительной защиты от подушки безопасности.

К ним относятся удары в заднюю часть автомобиля, случаи, когда автомобиль окажется вторым или третьим в цепочке столкнувшихся машин, а также столкновения, которые происходят на малой скорости. Другими словами, не следует удивляться тому, что подушки безопасности не раскрылись, а автомобиль поврежден и даже не подлежит восстановлению.

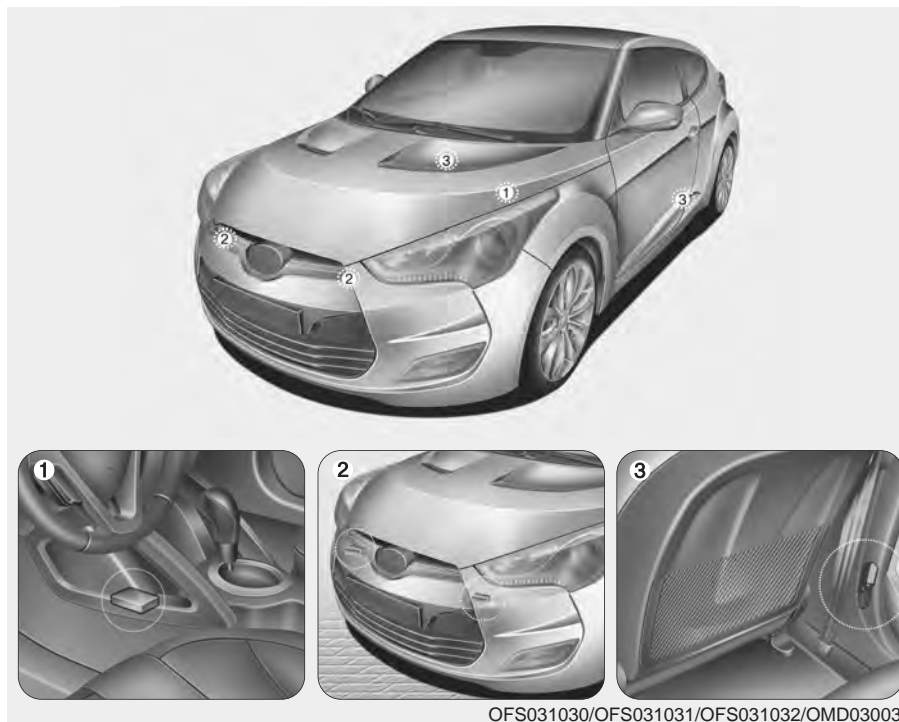

OFS031030/OFS031031/OFS031032/OMD030039

Датчики столкновения системы подушек безопасности

- (1) Блок управления подушками безопасности SRSCM (при наличии)
- (2) Датчик лобового удара
- (3) Датчик бокового удара (при наличии)

⚠ ОСТОРОЖНО

- Не допускается наносить удары по тем местам, где расположены подушки безопасности или датчики, или подвергать их ударному воздействию от посторонних предметов.

Это может вызвать неожиданное раскрытие подушки безопасности, что может привести к получению серьезных травм или к гибели людей.

- Если любым образом изменить место или угол установки датчиков, подушки безопасности могут раскрыться в тот момент, когда они не должны этого делать, или не раскрыться в нужной ситуации. Все это может привести к получению серьезных травм или к гибели людей.

Поэтому не следует выполнять работы по техническому обслуживанию автомобиля в зонах установки датчиков системы подушек безопасности. Проверка и ремонт автомобиля должны выполняться у авторизованного дилера компании HYUNDAI.

(продолжение)

(продолжение)

- При изменении углов установки датчиков в результате деформации переднего бампера, кузова или стоек В, где эти датчики расположены, возможно возникновение проблем. Проверка и ремонт автомобиля должны выполняться у авторизованного дилера компании HYUNDAI.
- Данный автомобиль был спроектирован так, чтобы воспринимать ударное воздействие и обеспечивать раскрытие подушек (подушки) безопасности при определенных столкновениях. Установка на бампер защитных решеток, приобретенных на рынке запасных частей, или замена бампера на детали, отличные от оригинальных, может существенно снизить защитные характеристики автомобиля и системы подушек безопасности при столкновении.



OFS031040

Условия раскрытия подушек безопасности

Передние подушки безопасности

Передние подушки безопасности предназначены для того, чтобы раскрыться при лобовом столкновении в зависимости от его интенсивности, скорости или направления удара, - в общем случае направление столкновения должно совпадать с осью автомобиля при небольшом отклонении вправо и влево.

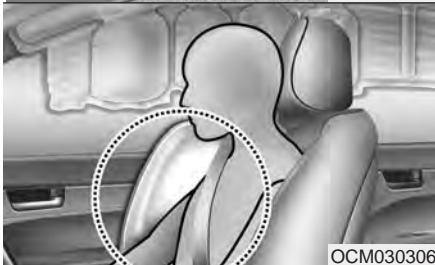

Боковые подушки безопасности

Боковые подушки безопасности (боковые подушки безопасности и/или надувные шторки) предназначены для того, чтобы раскрыться в случае, когда удар зарегистрирован датчиками бокового столкновения в зависимости от силы, скорости или направления удара, возникшего в результате бокового столкновения.

Хотя передние подушки безопасности (подушки безопасности водителя и переднего пассажира) предназначены для того, чтобы раскрыться только при лобовом столкновении, они также могут раскрыться при столкновениях других типов в случае регистрации существенного удара датчиками лобового столкновения. Боковые подушки безопасности (боковые подушки безопасности и/или надувные шторки) предназначены для того, чтобы раскрыться в только случае бокового столкновения, но они также могут раскрыться при столкновениях других типов в случае регистрации существенного удара датчиками бокового столкновения.

Если шасси автомобиля подвергнется воздействию ударов от неровностей или от посторонних предметов на проселочной дороге или на тротуаре, подушки безопасности могут раскрыться. Проявляйте осторожность при управлении автомобилем на дорогах плохого качества или на поверхностях, которые не предназначены для дорожного движения с тем, чтобы избежать непреднамеренного раскрытия подушек безопасности.



Условия, при которых не происходит раскрытия подушек безопасности

- Подушки безопасности могут не раскрыться в определенных столкновениях при низкой скорости движения. Они не предназначены для того, чтобы раскрыться в таких случаях, поскольку они не смогут предоставить дополнительной защиты к той, которая обеспечивается ремнями безопасности в подобных столкновениях.



OFS031043

- Передние подушки безопасности не предназначены для того, чтобы раскрываться при ударе в заднюю часть автомобиля, поскольку силой такого удара находящиеся в нем люди перемещаются назад. В таком случае подушки безопасности при их раскрытии не смогут обеспечить какой-либо дополнительной защиты.



OFS031044

- Передние подушки безопасности могут не раскрыться в случаях боковых столкновений, поскольку находящиеся в автомобиле люди перемещаются в направлении удара, и поэтому раскрытие передних подушек безопасности в таких ситуациях не обеспечит дополнительной защиты этим людям.

Вместе с тем боковые подушки безопасности или надувные шторки могут раскрыться в зависимости от силы удара, скорости автомобиля и направления столкновения.

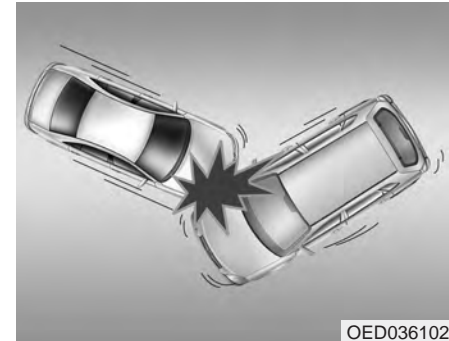

OED036102

- В столкновении под углом сила удара может вызвать перемещение людей, находящихся в автомобиле в том направлении, в котором подушки безопасности не смогут обеспечить дополнительную защиту. В связи с этим датчики могут не выдать команду на раскрытие подушек безопасности.

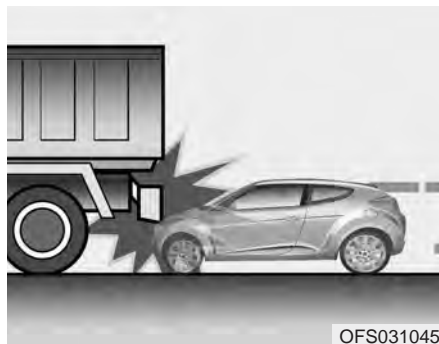

- Непосредственно перед столкновением обычно водители прибегают к резкому торможению. Это приводит к смещению вниз передней части автомобиля, в результате чего он оказывается под транспортным средством с более высоким дорожным просветом. Подушки безопасности могут не раскрыться при таком «подкате», поскольку уровень отрицательного ускорения при этом может быть существенно ниже заданного.

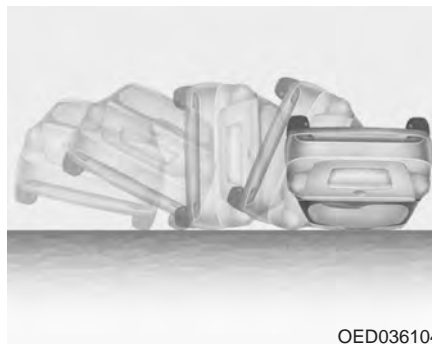

- Подушки безопасности могут не раскрыться в дорожно-транспортных происшествиях, в которых происходит переворот автомобиля, и не будут способны обеспечить защиту людей, находящихся в автомобиле. Вместе с тем, боковые подушки безопасности и/или надувные шторки могут раскрыться при переворачивании автомобиля в условиях бокового столкновения, если тот оснащен такими устройствами пассивной безопасности.

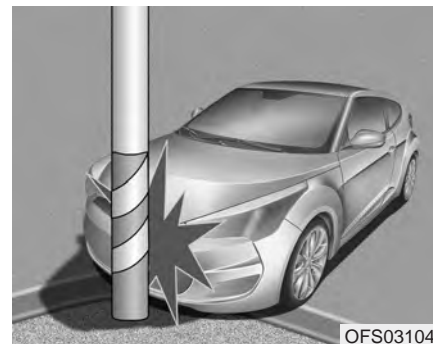

- Воздушные подушки могут не наполниться, если автомобиль сталкивается с такими объектами, как опоры электросетей или деревья, когда область столкновения сконцентрирована в одной точке и энергия удара поглощается конструктивными элементами автомобиля.

Уход за системой подушек безопасности SRS

Система SRS практически не требует обслуживания, поэтому в ней отсутствуют компоненты, доступные для обслуживания пользователем. Если сигнальная лампа подушка безопасности (AIR BAG) системы SRS не загорается или горит постоянно, немедленно обратитесь к уполномоченному торговому представителю компании HYUNDAI для проверки автомобиля.

Все работы над вспомогательной системой безопасности, такие как снятие и установка деталей и ремонт, а также все работы над рулевым колесом, передней панелью со стороны пассажира, передними сиденьями и продольными брусками крыши должны выполняться только уполномоченными дилерами HYUNDAI. Неправильное обращение с системой подушек безопасности SRS может стать причиной серьезных травм.

ОСТОРОЖНО

- Внесение изменений в элементы системы подушек безопасности SRS или в ее электрические цепи, включая размещение на панелях, закрывающих подушки, любых наклеек, или внесение изменений в несущие элементы кузова, - все это может негативно сказаться на эффективности работы системы подушек безопасности и стать причиной возможных травм.
- Для очистки панелей, закрывающих подушки безопасности, от загрязнения используйте только мягкую сухую ткань или ткань, увлажненную чистой водой. Растворители или чистящие средства могут повредить эти панели, что негативно скажется на эффективности работы системы при раскрытии подушек безопасности.

(продолжение)

(продолжение)

- Не допускается нахождение никаких предметов над подушками безопасности, которые расположены в ступице рулевого колеса или на передней панели, или рядом с этими подушками. Причина этого в том, что при столкновении, сила которого будет достаточна для раскрытия подушек безопасности, любой такой предмет может нанести травму.
- Замена подушек безопасности после их раскрытия должна производиться у авторизованного дилера компании HYUNDAI.
- Не прикасайтесь к проводке или к другим элементам системы подушек безопасности SRS, не разъединяйте их контакты. Такие действия могут привести к получению травм в результате случайного раскрытия подушек безопасности или в результате приведения системы SRS в нерабочее состояние.

(продолжение)

(продолжение)

- При необходимости снятия элементов системы подушек безопасности или при необходимости утилизации автомобиля следует соблюдать определенные меры предосторожности. Все эти предосторожности известны авторизованному дилеру компании HYUNDAI, который может предоставить необходимую информацию. Несоблюдение этих предосторожностей и процедур может увеличить вероятность получения травм.
- Если автомобиль оказался залит водой, его коврики намочили или вода есть на полу, не следует запускать двигатель; автомобиль в таком состоянии необходимо перевезти к авторизованному дилеру компании HYUNDAI.

Дополнительные меры безопасности

- **Никогда не разрешайте пассажирам находиться в багажном отсеке или на верхней части заднего сиденья со сложенной спинкой во время движения автомобиля.** Все люди, находящиеся в автомобиле, должны сидеть вертикально, плотно опираясь на спинку сиденья, и быть пристегнутыми ремнями безопасности, а ступни их ног должны стоять на поверхности пола.
- **Пассажиры не должны вставать со своих сидений или меняться местами во время движения автомобиля.** Пассажир, не пристегнутый ремнем безопасности, может удариться об элементы салона, о других людей, находящихся в автомобиле или вылететь из автомобиля при столкновении или внезапной остановке.
- **Каждый ремень безопасности предназначен для использования только одним человеком.** Если один и тот же ремень безопасности используется несколькими людьми, они могут получить серьезные травмы или погибнуть при столкновении.
- **Не устанавливайте никаких аксессуаров на ремнях безопасности.** Производители таких изделий могут заявлять о том, что они предоставляют повышенный комфорт или изменяют положение ремня безопасности, но они могут уменьшить уровень защиты, предоставляемой ремнем безопасности и увеличить вероятность получения серьезных травм при столкновении.
- **Пассажиры не должны помещать твердые или острые предметы между собой и подушками безопасности.** Нахождение твердых или острых предметов на коленях или во рту может привести к получению травм при раскрытии подушки безопасности.

- **Удерживайте людей, находящихся в автомобиле, на расстоянии от крышек подушек безопасности.** Все люди, находящиеся в автомобиле, должны сидеть вертикально, плотно опираясь на спинку сиденья, и быть пристегнутыми ремнями безопасности, а ступни их ног должны стоять на поверхности пола. Если они находятся слишком близко к крышкам подушек безопасности, они могут получить травмы при раскрытии подушек.
- **Не прикрепляйте и не устанавливайте какие-либо предметы на крышки подушек безопасности или рядом с ними.** Любой предмет, прикрепленный к крышке передней или боковой подушки безопасности, или установленный на ней, может помешать нормальной работе подушки.
- **Не вносите изменений в конструкцию передних сидений.** Это может помешать нормальному функционированию датчиков системы подушек безопасности или боковых подушек безопасности.
- **Не располагайте никаких вещей под передними сиденьями.** Это может помешать нормальному функционированию датчиков системы подушек безопасности или боковых подушек безопасности.
- **Никогда не держите ребенка любого возраста на коленях.** Он может получить серьезные травмы или погибнуть при столкновении. Все дети должны находиться в зафиксированном положении соответствующих детских креслах или на заднем сиденье, будучи пристегнуты ремнями безопасности.

 **ОСТОРОЖНО**

- **Нарушение правил посадки людей в автомобиле может привести к тому, что они могут оказаться слишком близко от раскрывающейся подушки безопасности, столкнуться с элементами интерьера или быть выброшены из автомобиля.**
- **Всегда сидите вертикально (а спинка сиденья должна находиться при этом в вертикальном положении), по центру подушки сиденья, и будьте пристегнутым ремнями безопасности, ноги должны быть вытянуты в удобное положение со ступнями, находящимися на поверхности пола.**

Установка дополнительного оборудования или внесение изменений в конструкцию автомобиля, оборудованного подушками безопасности

Внесение изменений в конструкцию автомобиля путем изменения его силового каркаса, системы бамперов, передней части, боковых сторон, выполненных из листового металла, или высоты автомобиля над дорогой может негативно сказаться на работе системы подушек безопасности.



Этикетка, предупреждающая о наличии подушек безопасности

Предупредительная наклейка подушки безопасности служит для предупреждения пассажира о возможной опасности со стороны системы подушек безопасности.

Обратите внимание на то, что эти предупреждения, выпущенные правительственными органами, ориентированы на предупреждение об опасности этой системы для детей. Производитель также хотел бы предупредить о факторах, которые могут быть опасными для взрослых. Все это было описано на предыдущих страницах.

Ключи / 4-3
Дистанционное управление
замками дверей / 4-6
Электронный ключ (Smart Key) / 4-9
Противоугонная сигнализация / 4-15
Замки дверей / 4-18
Дверь багажного отделения / 4-23
Остекление / 4-26

Характеристики автомобиля

4

Капот / 4-32
Крышка горловины топливного бака / 4-34
Панорамный люк в крыше / 4-38
Рулевое колесо / 4-42
Зеркала заднего вида/ 4-45
Приборная панель / 4-49
Система задней парковки / 4-77
Система контроля мертвой зоны видимости
перед автомобилем / 4-82
Световая аварийная сигнализация / 4-83
Осветительные приборы / 4-84
Стеклоочистители и стеклоомыватели / 4-92
Освещение салона / 4-98
Обогреватель / 4-102

Система управления микроклиматом с
ручным управлением / 4-103
Автоматическая система управления
микроклиматом / 4-113
Устранение инея и запотевания
с ветрового стекла / 4-122
Отделения для хранения вещей / 4-127
Элементы внутренней отделки салона / 4-129

4

Характеристики автомобиля

КЛЮЧИ

Запишите номер ключа Вашего автомобиля



Кодовый номер ключа указан на номерной табличке, прикреплённой к ключам

автомобиля.

В случае потери ключей от автомобиля авторизованный дилер компании HYUNDAI использует этот номер для быстрого изготовления дубликатов. Снимите табличку с номером ключа и храните ее в безопасном месте. Также запишите номер ключа и храните эту запись в безопасном и находящемся под рукой месте, но не в самом автомобиле.

■ Тип А



OFD047001-B

■ Тип В



OAM049096L

■ Тип С



OXM049200L

Действия с ключами

- Используется для запуска двигателя.
- Используется для запирания и отпираания дверей.

Тип В

Чтобы разложить ключ, нужно нажать кнопку фиксатора. Ключ разложится автоматически.

Чтобы сложить ключ, нужно сложить его вручную, одновременно нажимая кнопку фиксатора.



ВНИМАНИЕ

Нельзя складывать ключ без нажатия кнопки фиксатора. Это может привести к его поломке.

Тип С

Для извлечения механического ключа нажмите и удерживайте кнопку отпуская фиксатора.

Вставлять механический ключ необходимо до щелчка.

ОСТОРОЖНО

- Ключ зажигания

Опасно оставлять детей в салоне автомобиля без присмотра, когда там же находится ключ, даже если он не вставлен в замок зажигания. Дети повторяют действия взрослых, так что они могут вставить ключ в замок зажигания. Ключ даст детям возможность управлять окнами, оснащенными электроприводом, или использовать другие органы управления, или даже привести автомобиль в движение, что может привести к получению серьезных телесных повреждений или даже к смерти людей. Никогда не оставляйте ключи в автомобиле, в котором находятся дети без присмотра взрослых.

ОСТОРОЖНО

Используйте в автомобиле только оригинальные ключи зажигания HYUNDAI. Ключ, приобретенный на рынке запчастей, может не вернуться в положение ON из положения START. В этом случае стартер будет продолжать работать, что приведет к повреждению его электродвигателя и, возможно, возгоранию в результате воздействия тока повышенной силы в его электропроводке.

Иммобилайзер

На данном автомобиле установлена электронная система, предотвращающая запуск двигателя (иммобилайзер), для уменьшения риска его несанкционированного использования.

Иммобилайзер включает в себя малогабаритный приемопередатчик, встроенный в ключ зажигания, и электронные блоки, установленные внутри автомобиля. При переводе ключа, вставленного в замок зажигания, в положение "ON" (включено) иммобилайзер определяет и проверяет, действителен этот ключ зажигания или нет.

Если ключ признается подлинным, происходит запуск двигателя.

Если ключ не признается подлинным, двигатель не запустится.

Для отключения иммобилайзера:

Вставьте ключ в замок зажигания и поверните его в положение ON.

Для включения иммобилайзера:

Поверните ключ в замке зажигания в положение OFF. Произойдет автоматическая активация иммобилайзера. Без подлинного ключа зажигания от данного автомобиля двигатель не запустится.

⚠ ОСТОРОЖНО

Во избежание угона автомобиля не оставляйте запасные ключи внутри автомобиля. Пароль иммобилайзера уникален, задается пользователем и должен храниться в тайне. Не оставляйте записи с этим номером внутри автомобиля.

*** К СВЕДЕНИЮ**

При запуске двигателя не допускайте нахождения рядом с замком зажигания других ключей со встроенным передатчиком иммобилайзера. В противном случае двигатель может не запуститься или может выключиться вскоре после запуска. После приобретения нового автомобиля храните все ключи в разных местах для исключения каких-либо сбоев в работе.

⚠ ВНИМАНИЕ

Не кладите металлические предметы рядом с ключом или замком зажигания. Двигатель может не завестись, т.к. металлические предметы могут вызывать помехи сигнала, передаваемого передатчиком.

*** К СВЕДЕНИЮ**

В случае необходимости в дополнительных ключах или утери ключей обратитесь к авторизованному дилеру компании HYUNDAI.

⚠ ВНИМАНИЕ

Передатчик, находящийся в ключе зажигания, является важной частью системы иммобилайзера. Он рассчитан на длительный срок безотказной службы. Однако не следует подвергать его воздействию влаги, статического электричества или обращаться с ним небрежно. Это может привести к сбою в работе иммобилайзера.

⚠ ВНИМАНИЕ

Не производите замену системы иммобилайзера, не вносите в нее изменения и не регулируйте ее, поскольку это может привести к отказу в ее работе. Обслуживание этой системы должно проводиться только авторизованным дилером компании HYUNDAI. Отказы, вызванные внесением неположенных изменений в систему иммобилайзера, проведением ее регулировок и доработок, не покрываются гарантией, предоставляемой производителем автомобиля.

ДИСТАНЦИОННОЕ УПРАВЛЕНИЕ ЗАМКАМИ ДВЕРЕЙ (ПРИ НАЛИЧИИ)

■ Тип А



■ Тип В



Работа системы дистанционного управления замками дверей

Запирание (1)

Все двери (включая заднюю откидную дверь) запираются при нажатии кнопки запирания.

Если все двери (включая заднюю откидную) закрыты, лампы аварийной сигнализации мигают один раз, что свидетельствует о запирании всех дверей (в том числе задней откидной).

Если при нажатии кнопки блокировки будет открыта какая-либо дверь (или крышка багажника), ни одна дверь не будет заперта.

Отпирание (2)

Все двери (включая заднюю откидную дверь) отпираются при нажатии кнопки отпирания.

При этом дважды мигают лампы аварийной сигнализации, что свидетельствует об отпирании дверей. Впрочем, если не открыть ни одну дверь в течение 30 секунд после нажатия кнопки, то все двери (в том числе задняя откидная) автоматически запираются.

Отпирание двери багажного отделения (3, при наличии)

При нажатии кнопки (в течение более 1 секунды) произойдет отпирание двери багажного отделения.

Огни аварийной сигнализации мигнут дважды для информирования об отпирании двери багажного отделения.

После нажатия этой кнопки произойдет автоматическое запирание двери багажного отделения, если она не будет открыта в течение 30 секунд.

Также, если дверь багажного отделения открыть, а потом закрыть, произойдет ее автоматическое запирание.

Меры предосторожности при использовании пульта дистанционного управления

* К СВЕДЕНИЮ

Пульт дистанционного управления не будет работать в следующих случаях:

- Ключ находится в замке зажигания.
- Пульт находится за пределами максимального расстояния передачи (около 10 м).
- Батарея пульта разряжена.
- Свободному прохождению сигнала мешают другие автомобили или иные объекты.
- Крайне низкая температура окружающего воздуха.
- Пульт дистанционного управления находится рядом с источником радиосигналов, например, радиостанцией или аэропортом, который может создавать помехи нормальной работе пульта.

Если пульт дистанционного управления работает не так, как положено, открывайте и запирайте двери при помощи ключа зажигания. При возникновении проблем с пультом дистанционного управления следует обратиться к авторизованному дилеру компании HYUNDAI.

⚠ ВНИМАНИЕ

Не допускайте контакта пульта дистанционного управления с водой или любой другой жидкостью. Неисправность системы дистанционного отпирания дверей, вызванная контактом с водой или иными жидкостями, не покрывается гарантией, предоставляемой производителем автомобиля.

⚠ ВНИМАНИЕ

Изменения или модификации, не разрешенные явно органом, ответственным за соответствие нормативам, могут лишить пользователя прав эксплуатации оборудования. Если система дистанционного управления замками дверей станет неработоспособной вследствие изменений или модификаций, не разрешенных явно органом, ответственным за соответствие нормативам, то это не будет покрываться гарантией изготовителя вашего автомобиля.



Замена батарейки

В пульте дистанционного управления используется литиевая батарея напряжением 3 В, срок службы которой в обычных условиях составляет несколько лет. При необходимости ее замены действуйте следующим образом.

1. Вставьте инструмент с тонким лезвием в прорезь и аккуратно подденьте центральную крышку пульта дистанционного управления (1).
2. Замените батарейку. При замене убедитесь, что положительный полюс батарейки (“+”) обращен вверх, как показано на рисунке.
3. Установить заднюю крышку.

Для замены пульта дистанционного управления обратитесь к авторизованному дилеру компании HYUNDAI, который осуществит его перепрограммирование.

ВНИМАНИЕ

- *Пульт дистанционного отпирания замков дверей рассчитан на длительный срок безотказной службы, однако воздействие на него влаги или статического электричества может привести к его неисправности. Если Вы не уверены, как обращаться с пультом дистанционного управления или как заменить батарейку, обратитесь к авторизованному дилеру компании HYUNDAI.*
- *Использование неподходящей батарейки может вызвать отказ пульта дистанционного управления. Обязательно используйте подходящую батарейку.*
- *Во избежание повреждения пульта дистанционного управления не роняйте его, не позволяйте ему намокать и не допускайте воздействия на него тепла или солнечного света.*

ВНИМАНИЕ

Неправильно утилизированная аккумуляторная батарея может нанести вред окружающей среде и здоровью людей.

Утилизация аккумуляторных батарей должна проводиться в соответствии с местным законодательством или нормативами.

ЭЛЕКТРОННЫЙ КЛЮЧ (ПРИ НАЛИЧИИ)



OXM049001L

С помощью электронного ключа можно запирать и отпирать двери автомобиля (в том числе заднюю откидную дверь) и даже запускать двигатель, не вставляя ключ в замок. Функции кнопок на электронном ключе подобны функциям кнопок на пульте дистанционного управления замками дверей. (См. пункт “Дистанционное управление замками дверей” в данном разделе.)

Функции электронного ключа

Имея при себе электронный ключ, можно запирать и отпирать двери автомобиля (в том числе заднюю откидную дверь). Кроме того, с его помощью можно запускать двигатель. Подробные сведения представлены ниже.

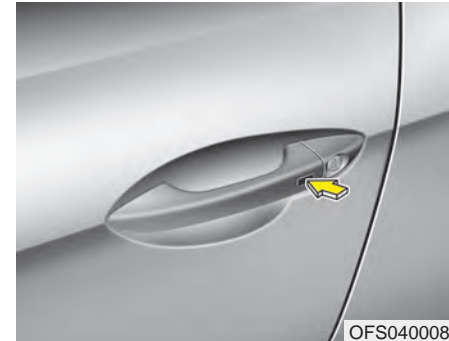

OFS040008

Запирание дверей

Если все двери автомобиля (включая заднюю откидную дверь) закрыты, и хотя бы одна из них не заперта, то при нажатии кнопки на наружной ручке передней двери происходит запирание всех дверей (в том числе задней откидной). При этом один раз мигают лампы аварийной сигнализации, что свидетельствует о запирании дверей. Данная кнопка действует только в том случае, когда электронный ключ находится в пределах расстояния 0,7 (28 дюймов) от наружной ручки двери.

Если вы хотите убедиться, заперты двери или нет, вы можете проверить, светится ли индикатор на переключателе центрального замка, или можно потянуть за наружную ручку открывания дверцы.

При наличии следующих условий двери не запираются при нажатии кнопки и звучит колокольчик:

- Электронный ключ находится в автомобиле.
- Кнопка запуска и остановки двигателя находится в положении АСС или ON (ВКЛ).
- Открыта любая из дверей, исключая крышку багажника.

Отпирание дверей

Если все двери автомобиля (включая заднюю откидную дверь) закрыты и заперты, то при нажатии кнопки на наружной ручке передней двери происходит отпирание всех дверей (в том числе задней откидной). Данная кнопка действует только в том случае, когда электронный ключ находится в пределах расстояния 0,7 (28 дюймов) от наружной ручки двери.

В случае обнаружения присутствия электронного ключа на расстоянии 0,7 (28 дюймов) от наружной ручки передней двери другие люди также могут открыть дверь без помощи электронного ключа.

Отпирание задней откидной двери

Если задействовать переключатель на ручке задней откидной двери, находясь в пределах 0,7 м (28 дюймов) от этой ручки и имея при себе электронный ключ, задняя дверь отпирается и открывается.

При этом лампы аварийной сигнализации дважды мигают, что свидетельствует об отпирании задней откидной двери.

Кроме того, если открыть, а затем закрыть заднюю откидную дверь, она автоматически запирается.

Запуск двигателя

Вы можете запускать двигатель, не вставляя ключ в замок зажигания. Для получения дополнительной информации обратитесь к подразделу “Запуск двигателя с помощью электронного ключа” в разделе 5.

Меры предосторожности при обращении с электронным ключом

* К СВЕДЕНИЮ

- Если по какой-либо причине вы потеряли свой электронный ключ, вы не сможете запустить двигатель. В случае необходимости отбуксируйте автомобиль и обратитесь к авторизованному дилеру компании HYUNDAI.
- На один автомобиль можно регистрировать не более 2 электронных ключей. Если вы потеряли электронный ключ, следует незамедлительно отвезти автомобиль к авторизованному дилеру компании HYUNDAI и отдать ключ для защиты автомобиля от возможного угона.
- Электронный ключ не будет работать в любом из следующих случаев:
 - Электронный ключ находится рядом с источником радиосигналов (например, радиостанцией или аэропортом), который может создавать помехи для нормальной работы электронного ключа.

(Продолжение)

(Продолжение)

- Вы держите электронный ключ рядом с портативной рацией или сотовым телефоном.
- Рядом с вашим автомобилем работает электронный ключ другого автомобиля.

Если электронный ключ не работает надлежащим образом, отпирайте и запирайте двери при помощи механического ключа. При возникновении проблем с электронным ключом обращайтесь к авторизованному дилеру компании HYUNDAI.

ВНИМАНИЕ

Не допускайте попадания на электронный ключ воды и любых других жидкостей. Действие гарантии производителя автомобиля не распространяется на неисправности системы дистанционного управления замками дверей, вызванные контактом с водой или иными жидкостями.



Замена батарейки

Срок службы батарейки электронного ключа составляет несколько лет, но если электронный ключ не работает надлежащим образом, попробуйте заменить батарейку на новую. Если вы не уверены в том, что умеете обращаться с электронным ключом или заменять батарейку, обращайтесь к авторизованному дилеру компании HYUNDAI.

* К СВЕДЕНИЮ

Попадание влаги и воздействие статического электричества могут привести к повреждению схемы внутри электронного ключа. Если вы не уверены в том, что умеете обращаться с электронным ключом или заменять батарею, обращайтесь к авторизованному дилеру компании HYUNDAI.

1. Откройте заднюю крышку электронного ключа.
2. Заменить батарею (CR2032). При замене необходимо удостовериться, что сторона батареи с символом «+» направлена вниз, как показано на рисунке.
3. Установить заднюю крышку.

* К СВЕДЕНИЮ

- Использование неподходящей батареи может вызвать отказ электронного ключа. Применяйте батарею надлежащего типа.
- Ударное воздействие при падении электронного ключа, попадание влаги и воздействие статического электричества могут приводить к повреждению схем внутри электронного ключа.
- Если вы предполагаете, что ваш электронный ключ мог получить какие-либо повреждения, или чувствуете, что электронный ключ не работает должным образом, обращайтесь к авторизованному дилеру компании HYUNDAI.

ВНИМАНИЕ

Неправильно утилизированная аккумуляторная батарея может нанести вред окружающей среде и здоровью людей.

Утилизация аккумуляторных батарей должна проводиться в соответствии с местным законодательством или нормативами.

Иммобилайзер

Автомобиль оснащен электронной системой иммобилайзера двигателя, которая снижает риск несанкционированного использования автомобиля. Система иммобилайзера состоит из небольшого передатчика в электронном ключе и электронных устройств в автомобиле. Система иммобилайзера при нажатии кнопки запуска/остановки двигателя, когда электронный ключ находится в автомобиле, проверяет, определяет и подтверждает достоверность электронного ключа. Если ключ определяется как действительный, двигатель запустится.

Если ключ не определяется как действительный, двигатель не запустится.

**Отключение системы
иммобилайзера:**

Нажмите кнопку пуска/остановки двигателя, когда электронный ключ находится в автомобиле, чтобы включить зажигание.

**Включение системы
иммобилайзера:**

Нажмите кнопку пуска/остановки двигателя, когда электронный ключ находится в автомобиле, чтобы отключить зажигание. Система иммобилайзера включается автоматически. Если в автомобиле не находится действительный электронный ключ, двигатель не запустится.

⚠ ОСТОРОЖНО

Во избежание кражи автомобиля не оставляйте в нем запасные ключи. Ваш пароль для системы иммобилайзера является уникальным и должен храниться в секрете. Не оставляйте этот номер в автомобиле.

*** К СВЕДЕНИЮ**

При запуске двигателя рядом не должно находиться ключей с другим кодом иммобилайзера. В противном случае двигатель может не запуститься или может вскоре после запуска остановиться. Во избежание сбоев запуска все ключи должны находиться отдельно.

⚠ ВНИМАНИЕ

Не размещайте металлические предметы рядом с электронным ключом. Двигатель может не запуститься, так как металлические предметы могут препятствовать передаче сигнала от передатчика.

*** К СВЕДЕНИЮ**

Если требуются дополнительные ключи или ключи потеряны, проконсультируйтесь с уполномоченным дилером HYUNDAI.

ВНИМАНИЕ

Передачик в электронном ключе является важной частью системы программируемых ключей. Она разработана для многолетней бесперебойной работы, однако нужно избегать воздействия влаги, статического электричества и грубого обращения. В противном случае может возникнуть сбой системы иммобилайзера.

ВНИМАНИЕ

Не изменяйте, не модифицируйте и не регулируйте систему иммобилайзера, так как это может привести к ее неисправности. Систему может обслуживать только уполномоченный дилер HYUNDAI. Неисправности, вызванные неправильным изменением, регулировкой или модификациями системы иммобилайзера не покрываются гарантией на автомобиль.

ПРОТИВОУГОННАЯ СИГНАЛИЗАЦИЯ (ПРИ НАЛИЧИИ)



Автомобили, оборудованные противоугонной сигнализацией, будут иметь на себе этикетку со следующими словами:

1. WARNING (Предупреждение)
2. SECURITY SYSTEM
(Система безопасности)

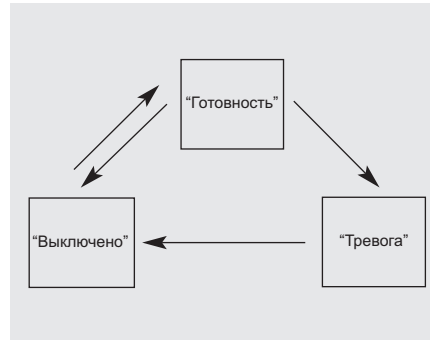

Эта система предназначена для защиты автомобиля от несанкционированного проникновения. В работе системы существуют три этапа: первый этап называется "Готовность", второй - "Тревога", третий этап - "Выключено". Во сработавшем состоянии система противоугонной сигнализации подает звуковой тревожный сигнал одновременно с миганием огней аварийной сигнализации.

“Готовность”

Остановите автомобиль на месте стоянки и выключите двигатель. Активируйте систему в порядке, описанном ниже.

1. Выньте ключ зажигания из замка зажигания и выйдите из автомобиля.
2. Убедитесь в том, что все двери (включая дверь багажного отделения) и капот закрыты, а их замки заблокированы.
3. Заприте двери при помощи пульта дистанционного управления.

После совершения действий, перечисленных выше, огни аварийной сигнализации мигнут один раз, показывая, что система активирована.

Если какая-либо дверь (включая дверь багажного отделения) остается открытой, огни аварийной сигнализации мигать не будут, а противоугонная сигнализация не будет приведена в состояние "Готовность". После этого огни аварийной сигнализации мигнут в случае закрытия всех дверей (включая дверь багажного отделения) и капота.

Не активируйте систему, пока все пассажиры не покинут автомобиль. Если система активируется, когда в салоне остается пассажир(ы), сигнализация может сработать в момент выхода этого пассажира(ов) из автомобиля. Если какая-либо дверь (включая дверь багажного отделения) открывается в течение 30 секунд после перевода сигнализации в состояние «Готовность», система вернется в состояние «Выключено» для предупреждения ложного сигнала тревоги.

“Тревога”

Система сигнализации, находящаяся в состоянии “Готовность”, срабатывает в следующих случаях.

- Передняя или задняя дверь открывается без использования передатчика (или электронного ключа).
- Дверь багажного отсека открывается без использования передатчика (или электронного ключа).
- Открыт капот двигателя.

Если система не отключена, раздается звуковая сигнализация, и в течение 27 секунд непрерывно мигает аварийная сигнализация. Чтобы выключить систему, разблокируйте двери с помощью радиобрелка (или смарт ключа).

“Выключено”

Система будет отключена в таких случаях:

Используется передатчик

- Нажата кнопка отпирания двери.
- Запущен двигатель. (в течение 3 секунд)
- Ключ зажигания находится в положении «ON» в течение 30 секунд или больше.

Используется электронный ключ

- Нажата кнопка отпирания двери.
- Нажата кнопка на наружной ручке двери при наличии электронного ключа.
- Запущен двигатель. (в течение 3 секунд)

После отпирания двери предупреждающий сигнал мигнет два раза, указывая, что система отключена.

После нажатия кнопки отпирания, если любая из дверей салона (или багажного отсека) не будет открыта в течение 30 секунд, система снова будет включена.

*** К СВЕДЕНИЮ**

- Системы с иммобилайзером
- Если система не переводится в состояние “Выключено” при помощи пульта дистанционного управления, вставьте ключ в замок зажигания, и запустите двигатель. После этого система сигнализации будет отключена.
- При утере ключей обратитесь к авторизованному дилеру компании HYUNDAI.

 **ВНИМАНИЕ**

Нельзя вносить изменения, переделывать или регулировать систему охранной сигнализации, так как это может вызвать неисправность системы. Любые действия с системой должны выполнять специалисты авторизованного дилера HYUNDAI.

Неисправности, вызванные неправильными переделками, регулировками или изменениями охранной сигнализации, не покрываются гарантией производителя вашего автомобиля.

ЗАМКИ ДВЕРЕЙ

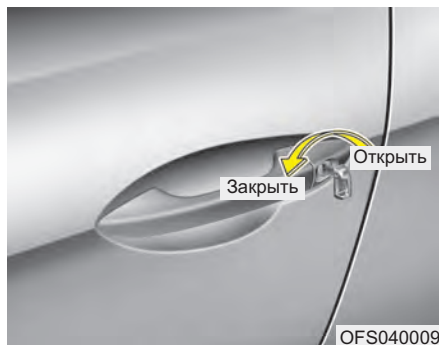

Управление замками дверей снаружи автомобиля

- Поверните ключ против направления движения автомобиля для разблокировки замков, и по движению автомобиля - для их блокировки.
- При отпирании/запирании любой двери при помощи ключа происходит автоматическое отпирание/запирание всех дверей автомобиля. (при наличии)
- Отпирание и запирание дверей можно также осуществлять при помощи пульта дистанционного управления или электронного ключа. (при наличии)

- После разблокировки замков открыть дверь можно, потянув ручку двери на себя.
- При закрытии двери нужно на нее нажать. Убедитесь в надежности закрытия дверей.

* К СВЕДЕНИЮ

- В холодных и влажных климатических условиях замки и механизмы дверей могут работать плохо из-за замерзания.
- При многократном запирании/отпирании в течение очень короткого промежутка времени, как при помощи ключа, так при помощи блокиратора замка, возможно временное прекращение работы системы с целью защиты электрической цепи и предотвращения повреждения элементов системы.

▲ ОСТОРОЖНО

- Если дверь закрыта недостаточно хорошо, она может открыться.
- Будьте аккуратны, следите за тем, чтобы при закрывании дверей в них не попали чьи-либо руки.

В непредвиденной ситуации

Если замок дверей не работает от электропривода, остается единственный способ — воспользоваться ключом зажигания и запереть дверной замок снаружи автомобиля.

Для дверей, не имеющих запирающего устройства (кроме двери багажника), необходимо использовать следующую процедуру:

1. Открыть дверь.
2. Заприте двери, нажав каждую кнопку блокировки.
3. Закройте дверь.

Если закрыть крышку багажника, когда нет электропитания замка двери, вы не сможете открыть крышку багажника.



Управление замками дверей изнутри автомобиля

- Для отпирания двери переведите кнопку блокировки двери (1) в положении “Unlock” (“Открыто”). На кнопке будет видна отметка красного цвета (2).
- Для запираения двери переведите кнопку блокировки двери (1) в положении “Lock” (“Закрето”). Если дверь закрыта должным образом, отметки красного цвета (2) на кнопке блокировки двери не будет видно.
- Чтобы открыть дверь, потяните ее ручку (3) наружу.

- Передние двери не запираются, если ключ вставлен в замок зажигания, и если любая из передних дверей открыта (при наличии).
- Если какая-либо из дверей открыта, а смарт-ключ находится в салоне, блокировка дверей невозможна. (при наличии)

Устройство обхода внутренней ручки (передняя дверь, при наличии)

Если потянуть внутреннюю ручку двери, когда она заперта, дверь будет открыта и откроется.

⚠ ОСТОРОЖНО

- Неисправность замка двери

Если произошел отказ питания замка двери в то время, когда вы находились внутри автомобиля, попробуйте выполнить следующее один или несколько раз:

- Воспользуйтесь замками и ручками других дверей.
- Опустите окно со стороны водителя и ключом откройте двери снаружи.
- Подойдите к багажному отделению и откройте дверь багажного отделения.

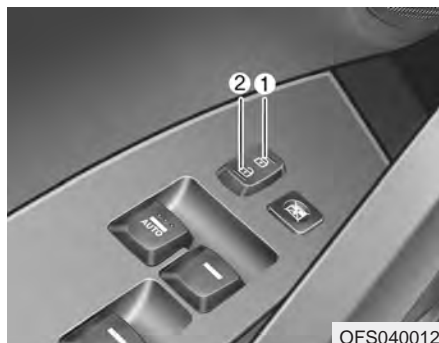

Автомобили, оборудованные переключателем централизованного управления замками дверей (при наличии)

Управление замками производится нажатием на этот переключатель.

- При нажатии на переднюю часть (1) клавиши переключателя замки всех дверей автомобиля будут заблокированы.
- При нажатии на заднюю часть (2) клавиши переключателя замки всех дверей автомобиля будут разблокированы.
- Если ключ находится в замке зажигания, и любая из передних дверей остается открытой, нажатие на переднюю часть (1) клавиши переключателя централизованного управления замками дверей не приведет к запираению дверей.
- Если какая-либо из дверей открыта, а смарт-ключ находится в салоне, даже при нажатии передней части (1) выключателя центрального замка двери не заблокируются.

*** К СВЕДЕНИЮ**

Когда двери заперты с помощью электронного ключа или брелока с передатчиком, они не могут быть разблокированы с помощью переключателя блокировки/разблокировки центрального замка (при наличии)

⚠ ОСТОРОЖНО - Двери

- Во время движения автомобиля его двери должны всегда быть полностью закрыты, а их замки - заблокированы, для исключения случайного открывания дверей. Кроме того, нахождение дверей в запертом состоянии затруднит несанкционированное проникновение в автомобиль при его остановке или снижении скорости.
- Соблюдайте осторожность при открывании дверей, убедитесь в отсутствии приближающихся автомобилей, мотоциклов, велосипедистов или пешеходов, которые могут оказаться в зоне открывания двери. Открывание двери при наличии приближающейся помехи может привести к нанесению вреда здоровью людей или имуществу.

⚠ ОСТОРОЖНО

- Автомобили с незапертыми дверьми

Оставляя автомобиль с незапертыми дверьми, Вы можете сделать его мишенью для воров или спровоцировать причинение вреда Вам или другим людям злоумышленником, который может спрятаться в автомобиле в Ваше отсутствие. Оставляя автомобиль без присмотра, всегда вынимайте ключ из замка зажигания, ставьте автомобиль на стояночный тормоз, закрывайте все окна и запирайте все двери.

⚠ ОСТОРОЖНО

- Дети, оставленные без присмотра

Салон закрытого автомобиля может нагреться до чрезвычайно высокой температуры, что может привести к гибели или вреду здоровью оставленных без присмотра детей или животных, не имеющих возможности выбраться из автомобиля. Более того, дети могут начать играть с потенциально опасными для них деталями интерьера автомобиля, или подвергнуться опасностям иного рода, например, в результате проникновения в автомобиль постороннего человека. Никогда не оставляйте без присмотра детей и животных в автомобиле.

Система разблокирования дверей, оснащенная датчиком удара (при наличии)

При раскрытии подушек безопасности вследствие ударного воздействия все двери автоматически разблокируются.

Система блокировки дверей с датчиком скорости (при наличии)

Все двери будут автоматически заблокированы после того, как скорость автомобиля превысит 15 км/ч. Для запрета данной функции следует обратиться к авторизованному дилеру HYUNDAI.

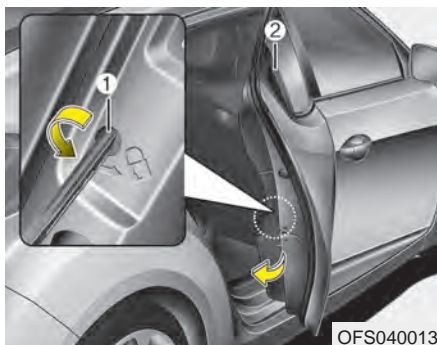

Устройство блокировки замков задних дверей, предотвращающее их открывание детьми

Специальное устройство блокировки замков задних дверей предназначено для предотвращения их случайного открывания детьми, находящимися внутри автомобиля. Это устройство необходимо использовать всегда при нахождении детей в автомобиле.

1. Откройте заднюю дверь.
 2. Вставьте ключ в замок-выключатель подушки безопасности переднего пассажира (1), затем повернуть ключ в положение выключения (🔒). При нахождении переключателя в таком положении задняя дверь не откроется, даже если потянуть на себя внутреннюю ручку двери изнутри автомобиля.
 3. Закройте заднюю дверь.
- Для открывания задней двери потяните на себя наружную ручку двери (2).

Даже при разблокировке замков дверей задняя дверь не откроется при помощи внутренней ручки двери до тех пор, пока не будет разблокировано устройство, предотвращающее случайное открывание дверей детьми.

⚠ ОСТОРОЖНО

- Замки задних дверей

Если дети случайно откроют задние двери во время движения автомобиля, они могут выпасть наружу и получить серьезные травмы или погибнуть. Для предотвращения открывания задних дверей детьми, находящимися внутри автомобиля, необходимо всегда использовать специальное устройство блокировки.

ДВЕРЬ БАГАЖНОГО ОТДЕЛЕНИЯ

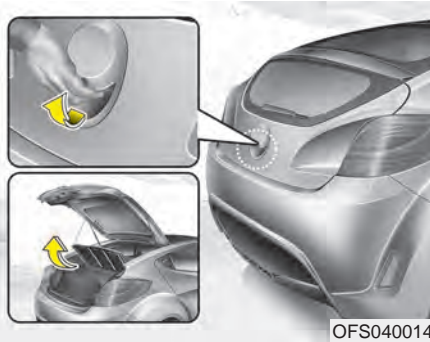

Открывание двери багажного отделения

- Запирание и отпирание задней откидной двери происходит одновременно с запиранием и отпиранием всех боковых дверей с помощью ключа, передатчика электронного ключа или переключателя центрального замка.

- Если при всех заблокированных дверях нажать на электронном ключе кнопку разблокирования двери задка и удерживать больше 1 секунды, то дверь задка разблокируется. После открытия и закрытия двери задка она блокируется автоматически.

После разблокировки замка дверь багажного отделения можно открыть, нажав на ручку и потянув ее на себя.

* К СВЕДЕНИЮ

- В холодных и влажных климатических условиях замки и механизмы дверей могут работать плохо из-за замерзания.
- При подъеме автомобиля для замены колеса или ремонта не пользуйтесь дверью багажного отделения. Это может стать причиной повреждения замка двери багажника.

⚠ ВНИМАНИЕ

Не кладите тяжелые предметы на заднюю полку багажного отделения. Это может вызвать повреждение задней полки.

⚠ ОСТОРОЖНО

- Запрещается класть какие-либо предметы на заднюю полку. При резкой остановке автомобиля или на повороте, предмет, лежащий на задней полке, может нанести травмы пассажирам.
- Во избежание травм при пользовании багажным отделением следите за положением кромки задней полки.
- Если двигатель работает или если он был недавно остановлен, соблюдайте осторожность, чтобы не получить травму при открытии багажника. Бампер может быть нагрет выхлопными газами.

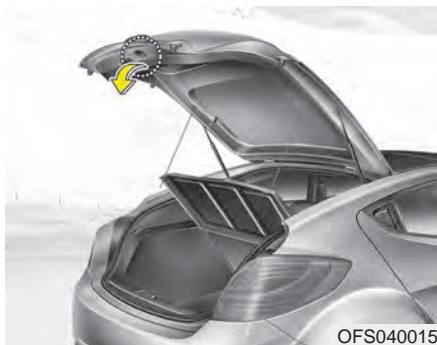

Закрывание задней двери

Чтобы закрыть заднюю дверь, плавно опустите ее вниз. Убедитесь, что замок двери вошел в плотное зацепление.

⚠ ОСТОРОЖНО

- Выхлопные газы

При движении автомобиля с раскрытой дверью багажного отделения внутрь автомобиля будут попадать выхлопные газы, что может привести к серьезному вреду здоровью или гибели находящихся в нем людей.

При необходимости движения с раскрытой дверью багажного отделения откройте все вентиляционные отверстия и окна автомобиля, чтобы обеспечить дополнительное поступление воздуха в автомобиль снаружи.

⚠ ОСТОРОЖНО

- Багажное отделение в задней части автомобиля

Не допускается перевозка людей в багажном отделении в задней части автомобиля, в котором отсутствуют какие-либо средства фиксации пассажиров. Для предупреждения телесных повреждений в случае дорожно-транспортного происшествия или внезапной остановки автомобиля люди, находящиеся в нем, должны быть надежно зафиксированы.

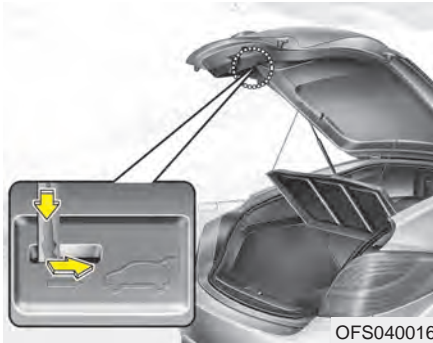

Устройство отпирания двери багажного отделения для непредвиденных случаев

Автомобиль оснащен устройством аварийного отпирания крышки багажника в ее нижней части. Если кто-либо будет непреднамеренно заперт в багажном отделении, крышку можно открыть, вставив ключ или отвертку в отверстие и толкнув крышку.

⚠ ОСТОРОЖНО

- Необходимо хорошо знать место расположения рычага отпирания двери багажного отделения в автомобиле и порядок отпирания двери на случай, если в непредвиденной ситуации Вы окажетесь заперты внутри багажного отделения.
- Ни в коем случае не допускается нахождение людей внутри багажного отделения автомобиля. В случае дорожно-транспортного происшествия это место является чрезвычайно опасным.
- Используйте внутренний рычаг отпирания двери багажного отделения только в непредвиденных случаях. Проявляйте особую осторожность во время движения автомобиля.

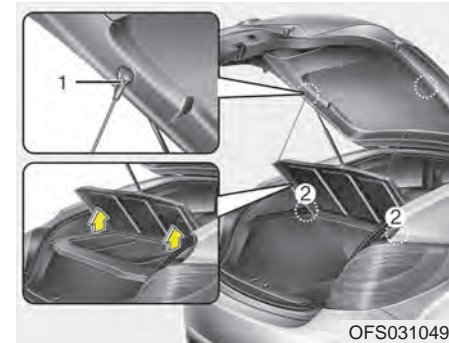

Демонтаж и установка полки

1. Отсоедините тросы (1), подсоединенные к левому и правому фиксирующим крюкам.
2. Поднимите полку и снимите ее.
3. Для установки полки опустите ее в исходное положение и закрепите трос в положении (1).

⚠ ВНИМАНИЕ

При закрытии крышки багажника, проверьте положение полки. Старайтесь не ударить крышкой багажника о полку. В противном случае можно повредить полку.

ОСТЕКЛЕНИЕ

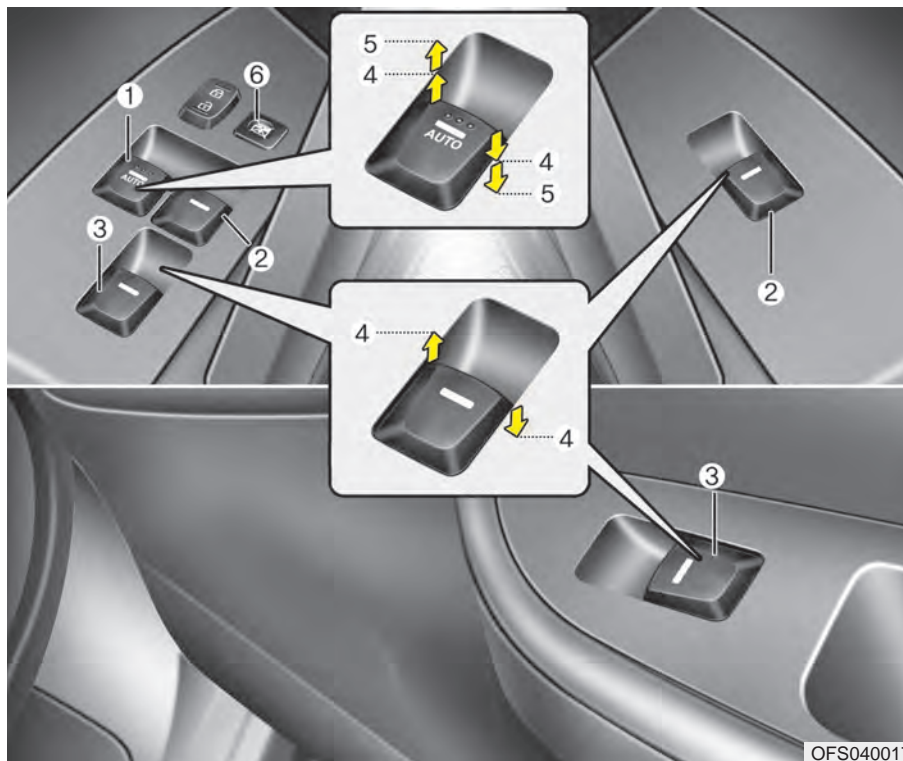

- (1) Переключатель управления электрическим стеклоподъемником окна двери водителя
 - (2) Переключатель управления электрическим стеклоподъемником окна двери переднего пассажира
 - (3) Переключатель управления электрическим стеклоподъемником задней (правой) двери*
 - (4) Открытие и закрытие окна
 - (5) Автоматический электростеклоподъемник*
 - (6) Переключатель блокировки электрических стеклоподъемников*
- *: при наличии

* К СВЕДЕНИЮ

В холодных и влажных климатических условиях электрические стеклоподъемники могут работать плохо из-за замерзания.

Электрические стеклоподъёмники

Для работы электрических стеклоподъемников ключ в замке зажигания должен находиться в положении ON.

На каждой двери расположен переключатель управления электрическим стекло-подъемником данной двери. У водителя есть главный переключатель стеклоподъемников, который управляет всеми стеклоподъемниками в автомобиле. Также есть переключатель блокировки стеклоподъемников, который может заблокировать работу стеклоподъемников задних дверей. Управление электрическими стеклоподъемниками возможно в течение примерно 30 секунд после выключения зажигания (поворота ключа в замке зажигания в положения "ACC" или "LOCK") или после того, как ключ был извлечен из замка зажигания. Вместе с тем, если передние двери открыты, работа электрических стеклоподъемников невозможна даже в пределах 30 секунд после того, как ключ был извлечен из замка зажигания.

* К СВЕДЕНИЮ

При движении автомобиля с опущенными стеклами задних дверей или с полностью или частично открытым люком в крыше (если имеется) могут ощущаться ветровая вибрация или пульсирующий шум. Этот шум, являющийся нормальным состоянием, можно уменьшить или устранить. Если он возникает при опущенных стеклах на одной или обеих задних дверях, слегка (примерно на 2-3 см) опустите стекла обеих передних дверей. Если шум возникает при открытом люке, немного прикройте его.



Открытие и закрытие окна

Тип А

Чтобы открыть или закрыть окно, сместите вниз или вверх переднюю часть клавиши соответствующего переключателя до первого фиксированного положения (4).

■ Тип В



OLM049022

Тип В - Автоматическое открытие окна (при наличии)

Быстро сместите клавишу переключателя управления электрическим стеклоподъемником до второго фиксированного положения (6), и стекло двери водителя опустится полностью даже после отпущения клавиши. Для того чтобы остановить стекло в необходимом положении во время его движения, быстро переместите клавишу переключателя в направлении, обратном направлению движения окна, и отпустите ее.

■ Тип С



OFS040019

Тип С - Автоматическое закрытие/открытие окна (при наличии)

Быстро переместите клавишу переключателя управления электрическим стеклоподъемником вниз или вверх до второго фиксированного положения (5), и стекло двери водителя опустится или поднимется полностью даже после отпущения клавиши. Чтобы остановить стекло окна в заданном положении, когда окно открывается или закрывается, следует нажать или потянуть вверх переключатель, затем отпустить.

Если электрический стеклоподъемник работает неправильно, необходимо следующим образом сбросить настройки его системы автоматического управления:

1. Поверните ключ в замке зажигания в положение ON.
2. Закройте стекло и продолжайте нажимать клавишу управления стеклоподъемником в течение 1 секунды после того, как стекло полностью будет закрыто.

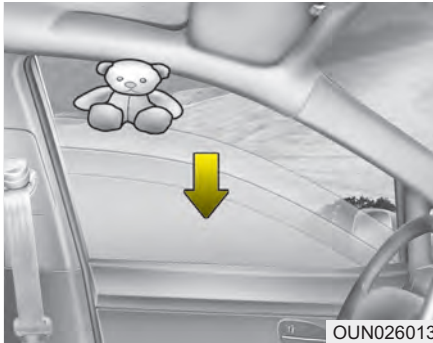

OUN026013

Автоматический возврат стекла (при наличии)

Если при движении стекла вверх оно упрется в какой-либо предмет или часть тела человека, то система управления стеклоподъемником определит наличие сопротивления движению, и стекло остановится. Затем оно опустится примерно на 30 см (11,8 дюйма) для того, чтобы можно было устранить этот посторонний предмет. Если при удерживании клавиши переключателя управления стеклоподъемником в верхнем положении будет обнаружено сопротивление перемещению стекла, его движение вверх прекратится, после чего стекло опустится примерно на 2,5 см (1 дюйм).

А если повторно переместить клавишу вверх и удерживать ее в таком положении в пределах 5 секунд после того, как стекло автоматически опустилось вниз, функция автоматического возврата стекла отключится.

* К СВЕДЕНИЮ

Функция автоматического возврата стекла двери водителя находится в активном состоянии только тогда, когда поднятие стекла осуществляется в автоматическом режиме путем перемещения клавиши переключателя в крайнее верхнее положение. Если управление подъемом стекла осуществляется вручную (перемещением клавиши управления стеклоподъемником не до упора), эта функция работать не будет.

⚠ ОСТОРОЖНО

Всегда проверяйте наличие помех перед закрытием любого окна во избежание получения травм или повреждения автомобиля. Функция автоматического возврата стекла может не сработать, если посторонний предмет, попавший между стеклом и оконной рамой, имеет диаметр менее 4 мм (0,16 дюйма): сопротивление от такого предмета может просто остаться незамеченным системой управления стеклоподъемником.



Кнопка блокировки электрических стеклоподъемников

- Водитель может отключить переключатели управления стеклоподъемниками на дверях пассажиров путем перемещения переключателя блокировки электрических стеклоподъемников, расположенного на двери водителя, в положение LOCK (“Заблокировано”).
- Если переключатель блокировки электрических стеклоподъемников находится в положении ON, управление стеклоподъемниками дверей пассажиров с места водителя при помощи центрального блока управления невозможно.

ВНИМАНИЕ

- Для предотвращения возможного повреждения системы электрических стеклоподъемников не открывайте или не закрывайте два окна одновременно. Это также способствует длительному сроку службы плавкого предохранителя.
- Никогда не пытайтесь одновременно включить в противоположных направлениях переключатели управления электрическим стеклоподъемником одной и той же двери, расположенные на месте водителя и на самой двери. В таком случае стекло остановится, и дальнейшее его перемещение станет невозможным.

ОСТОРОЖНО

- Остекление

- НИКОГДА не оставляйте ключ зажигания внутри автомобиля.
- НИКОГДА не оставляйте детей без присмотра внутри автомобиля. Даже очень маленькие дети могут непреднамеренно привести автомобиль в движение, оказаться зажатыми в окнах или иным образом причинить вред себе или другим людям.
- Обязательно убедитесь в том, что все части тела (ладони, руки, голова) и другие препятствия гарантированно находятся вне зоны перемещения стекла перед тем, как закрыть окно.

(продолжение)

(продолжение)

- Не позволяйте детям играть с электрическими стеклоподъемниками. Переключатель блокировки электрических стеклоподъемников, расположенный на месте водителя, должен всегда находиться в положении LOCK - "Заблокировано" (быть утоплен). Непреднамеренное управление ребенком стеклоподъемниками может привести к получению серьезных телесных повреждений.
- Не высовывайте голову или руки из оконного проема во время управления автомобилем.

КАПОТ

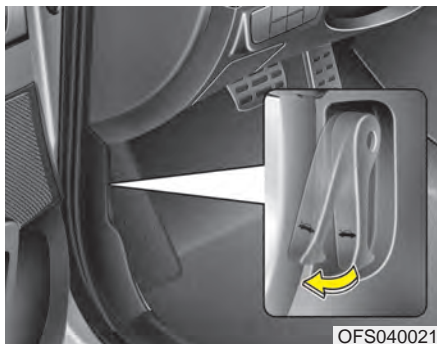

Открытие капота

1. Потяните за ручку открывания капота для разблокировки его замка. Капот должен немного приоткрыться.



2. Подойдите к передней части автомобиля, приподнимите капот, потяните за рычаг его блокировки (1), находящийся в центральной части капота, и поднимите капот (2).



3. Выньте упор капота из места его крепления на капоте.
4. Поставьте капот на упор.

⚠ ОСТОРОЖНО

Откройте капот после того как заведете двигатель, находясь на ровной поверхности, переведите рычаг переключения скоростей в положение Р(Парковка) на машинах с автоматической коробкой передач и в положение 1ой(Первой) передачи или R(реверс) на машинах с механической коробкой передач и установите машину на парковочный тормоз.

⚠ ОСТОРОЖНО

- Горячие детали

Не прикасайтесь к опорной стойке, когда двигатель и детали двигателя горячие. Вы можете получить ожоги или серьезную травму.

Закрытие капота

1. Перед тем, как закрыть капот, проверьте следующее:
 - Пробки всех заправочных горловин в отсеке двигателя должны быть установлены правильным образом.
 - Необходимо убрать из отсека двигателя перчатки, ветошь и любые иные горючие материалы.
2. Установите упор капота обратно в зажимы для предотвращения его дребезжания.
3. Опустите капот до высоты примерно 30 см от его закрытого положения и отпустите его. Убедитесь в том, что капот зафиксировался.

ОСТОРОЖНО

- Перед тем, как закрыть капот, убедитесь в том, что из его проема удалены все препятствия. Если закрыть капот при наличии препятствия в его проеме, это может привести к нанесению вреда здоровью людей или имуществу.
- Не оставляйте перчатки, ветошь и любые иные горючие материалы в отсеке двигателя. Это может привести к их возгоранию под воздействием высокой температуры.

ОСТОРОЖНО

- Перед началом движения следует достоверно убедиться в том, что капот плотно закрыт на замок. В противном случае возможно открывание капота во время движения, результатом чего будет полная потеря обзора водителем, что может стать причиной дорожно-транспортного происшествия.
- При осмотре отсека двигателя упор капота всегда должен быть полностью вставлен в предусмотренное для него отверстие в капоте. Это предотвратит падение капота и возможное нанесение им травм.
- Не допускайте перемещения автомобиля с открытым капотом, поскольку в таком случае обзор будет ограничен, а капот может при этом упасть или получить повреждения.

КРЫШКА ГОРЛОВИНЫ ТОПЛИВНОГО БАКА

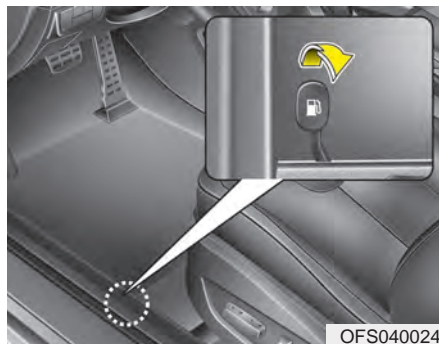

Открытие крышки горловины топливного бака

Крышка заливной горловины топливного бака должна быть открыта изнутри транспортного средства с помощью расположенной на двери водителя ручки.

* К СВЕДЕНИЮ

Если крышка горловины топливного бака не открывается из-за того, что вокруг нее образовался лед, легко постучите по ней или надавите на нее так, чтобы сломать лед и освободить ее. Не прилагайте к ней излишнее усилие. Если это необходимо, используйте подходящую жидкость для удаления льда (не допускается использование антифриза из системы охлаждения двигателя) или переместите автомобиль в теплое место и дождитесь того, чтобы лед растаял.

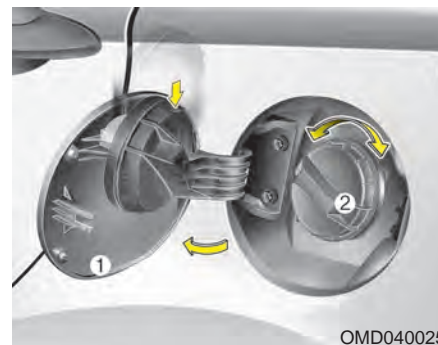

1. Заглушите двигатель.
2. Чтобы открыть крышку заливной горловины топливного бака, потяните ручку крышки вверх.
3. Откройте крышку бака (1).
4. Для снятия крышки (2) поверните ее против часовой стрелки.
5. Залейте в бак необходимое количество топлива.

Закрытие крышки горловины топливного бака

1. Чтобы установить крышку горловины на место, поверните ее по часовой стрелке до щелчка. Щелчок указывает на то, что крышка надежно затянута.
2. Закройте крышку горловины топливного бака и слегка надавите на нее, а затем убедитесь, что она надежно закрыта.

ОСТОРОЖНО - Заправка автомобиля топливом

- Если топливо под давлением выплеснется наружу, оно может попасть на Вашу одежду или кожу, что подвергает Вас опасности возгорания и получения ожогов. Всегда открывайте крышку заправочной горловины аккуратно и медленно. Если из-под крышки вытекает топливо, или раздается шипящий звук, подождите до тех пор, пока эти явления не прекратятся, после чего полностью откройте крышку.
- Не доливайте топливо в бак по верхнюю кромку заправочной горловины после того, как произойдет автоматическое отключение заправочного пистолета во время заправки.
- После завершения заправки автомобиля топливом обязательно убедитесь в том, что крышка заправочной горловины плотно закрыта, для того, чтобы топливо не выплеснулось наружу в случае дорожно-транспортного происшествия.

ОСТОРОЖНО

- Опасности при заправке автомобиля топливом

Автомобильное топливо является огнеопасным веществом. Во время заправки автомобиля топливом следует тщательно соблюдать приведенные ниже рекомендации. В противном случае возможно получение серьезных травм, ожогов или гибель людей в результате пожара или взрыва.

- Находясь на заправочной станции, прочитайте и выполняйте все предупреждающие надписи.
- Перед заправкой автомобиля обратите внимание на место расположения кнопки, предназначенной для аварийного останова подачи топлива, если она предусмотрена на АЗС.
- Перед тем, как прикоснуться к заправочному пистолету, необходимо снять представляющий потенциальную опасность заряд статического электричества.

(продолжение)

(продолжение)

Для этого прикоснитесь к любой металлической детали автомобиля, находящейся на безопасном расстоянии от горловины топливного бака, заправочного пистолета или других предметов, содержащих топливо.

- Не садитесь в автомобиль после начала заправки его топливом, поскольку это может вызвать образование заряда статического электричества за счет прикосновения к какому-либо предмету или куску ткани (из полиэстера, сатина, нейлона и т.д.), которые могут вызывать такой эффект.

Разряд статического электричества может привести к воспламенению паров топлива и последующему быстрому распространению огня.

(продолжение)

(продолжение)

При необходимости возврата в салон автомобиля необходимо еще раз снять потенциально опасный заряд статического электричества. Для этого прикоснитесь к любой металлической детали в передней части автомобиля, находящейся на безопасном расстоянии от горловины топливного бака, заправочного пистолета или других предметов, содержащих топливо.

- В случае использования топливной канистры перед тем, как заливать в нее топливо, обязательно поставьте ее на землю. Разряд статического электричества от канистры может вызвать возгорание паров топлива и привести к пожару. После начала заправки необходимо поддерживать контакт с корпусом автомобиля до ее окончания. Используйте только пластиковые канистры, которые предназначены для перевозки и хранения бензина.

(продолжение)

(продолжение)

• Не используйте при заправке топливом сотовые телефоны. Наведенные ими электрические токи или вызванные ими помехи с небольшой вероятностью могут привести к возгоранию паров топлива и вызвать пожар.

• Во время заправки автомобиля топливом всегда выключайте двигатель. Искры, вызванные работой электрооборудования двигателя, могут привести к возгоранию паров топлива и вызвать пожар. Как только операция заправки завершена, проверьте плотность закрытия крышки и пробки горловины топливного бака, и только после этого запускайте двигатель.

• НЕ пользуйтесь спичками или зажигалкой, НЕ КУРИТЕ и не оставляйте зажженную сигарету в автомобиле во время его нахождения на АЗС, особенно в процессе заправки.

(продолжение)

(продолжение)

Автомобильное топливо очень легко воспламеняется, и его возгорание может привести к пожару.

- В случае возгорания в процессе заправки отойдите подальше от автомобиля и немедленно обратитесь к персоналу АЗС, а затем в пожарную службу. Следуйте всем их указаниям по обеспечению безопасности.



ВНИМАНИЕ

- При заправке транспортного средства необходимо придерживаться "Требования к топливу", изложенных в разделе 1.
- Если пробка заправочной горловины топливного бака требует замены, используйте только оригинальную пробку **HYUNDAI**, или ее аналог, предназначенный для данного автомобиля. Использование несоответствующей пробки может привести к серьезному отказу топливной системы или системы снижения токсичности выхлопа.
- Не допускайте попадания топлива на внешнюю поверхность автомобиля. Любой тип топлива при попадании на окрашенные поверхности может вызвать повреждение лакокрасочного покрытия.

(продолжение)

(продолжение)

- После заправки автомобиля убедитесь в том, что крышка заправочной горловины надежно закрыта и не допустит выплескивания топлива в случае дорожно-транспортного происшествия.

ПАНОРАМНЫЙ ЛЮК В КРЫШЕ (ПРИ НАЛИЧИИ)



Люк в крыше автомобиля, при его наличии, можно сдвинуть назад или приоткрыть при помощи кнопок управления, которые расположены на потолочной панели.

Все движения люка (открытие, закрытие или поднятие) возможны только при ключе зажигания в положении ON.

* К СВЕДЕНИЮ

- В холодных и влажных климатических условиях люк может работать плохо из-за замерзания.
- После мойки автомобиля или после дождя убедитесь в полном удалении воды с люка перед тем, как открыть его.

⚠ ВНИМАНИЕ

- *Запрещается продолжать двигать рычаг управления люком крыши после полного закрывания, открывания или наклона люка. В противном случае возможно повреждение электропривода или других деталей системы.*
- *Оставляя автомобиль без присмотра, убедитесь, что верхний люк надежно закрыт. Если верхний люк открыт, салон может промокнуть в случае дождя или снега, не говоря уже об опасности кражи.*

* К СВЕДЕНИЮ

Люк в крыше не может наклониться, когда находится в сдвинутом положении, но может двигаться, когда наклонен.

⚠ ОСТОРОЖНО

Никогда не регулируйте положение люка и солнцезащитной шторки во время управления автомобилем. Это может привести к потере управления и к дорожнотранспортному происшествию, результатом которого может быть гибель людей, нанесение тяжелых телесных повреждений или причинение ущерба имуществу.

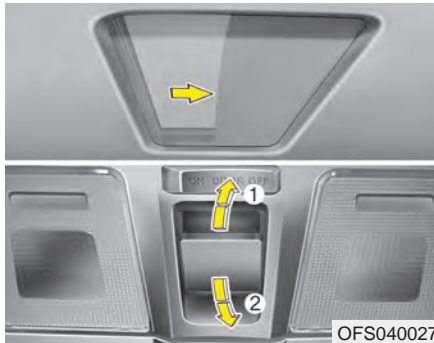

Сдвигание люка

Перед тем, как открыть или закрыть люк на крыше, откройте роликовую шторку. Чтобы открыть или закрыть люк крыши (сдвиг вручную), передвиньте рычаг управления люком крыши вперед или назад до первого порогового положения.

Чтобы открыть люк крыши автоматически:

Потяните назад управляющий рычаг люка на крыше до второго положения фиксации, затем отпустите его. Люк на крыше автоматически полностью откроется.

Чтобы остановить движение люка крыши, кратковременно сдвиньте рычаг вперед или назад.

Чтобы закрыть люк крыши

Переместите рычаг управления люком вперед, чтобы люк закрылся.

Чтобы остановить движение люка крыши, кратковременно сдвиньте рычаг в любую сторону.



Автоматический возврат люка

Если во время автоматического закрытия солнцезащитной шторки будет обнаружен предмет или часть тела, она изменит направление движения и остановится.

Функция автоматического изменения направления движения не работает, если между люком и рамой попадет очень маленький предмет. Перед закрытием люка необходимо убедиться, что рядом с ним не находятся пассажиры и предметы.



Поднятие люка

Перед открытием или закрытием люка необходимо открыть солнцезащитную шторку.

Чтобы открыть люк крыши, переместите рычаг управления люком вверх.

Чтобы закрыть люк крыши, переместите рычаг управления люком вперед, пока люк не сдвинется в нужное положение.

⚠ ОСТОРОЖНО - Люк

- Проявляйте осторожность и не допускайте защемления частей тела человека (головы, рук, туловища) закрывающимся люком.
- Не высовывайте голову или руки в проем люка во время управления автомобилем.
- Перед закрытием люка убедитесь в отсутствии рук или головы в зоне его движения.

⚠ ВНИМАНИЕ

- *Периодически очищайте направляющие люка от накопившейся на них грязи.*
- *Если попытаться открыть люк при минусовой температуре или в случае, когда он покрыт снегом или льдом, это может привести к повреждению его стекла или электропривода.*

Закрытие люка крыши

Чтобы закрыть стекло люка в крыше с солнцезащитной шторкой

Переместите рычаг управления люком вперед, чтобы люк закрылся.

Когда люк закроется, переместите рычаг управления люком вперед, чтобы солнцезащитная шторка автоматически закрылась.

Чтобы остановить люк крыши в любой точке, необходимо на мгновение потянуть рычаг управления люком в крыше вперед или назад.

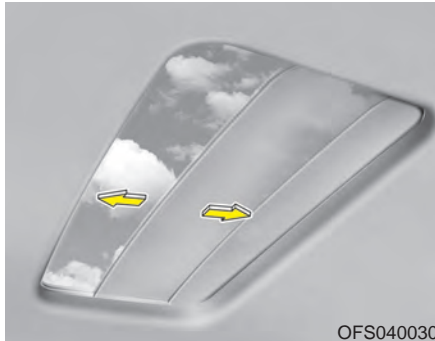

Солнцезащитная шторка

Солнцезащитная шторка автоматически открывается, если переместить рычаг управления люком назад до первого положения фиксации, затем отпустить.

Солнцезащитная шторка автоматически закрывается, если переместить рычаг управления люком вперед, затем отпустить.

* К СВЕДЕНИЮ

Образование складок на шторках не является неисправностью. Это обусловлено характеристиками материала.

Сброс настроек системы управления люком

Если аккумуляторная батарея автомобиля была отключена или разрядилась, необходимо следующим образом сбросить настройки системы управления люком:

1. Поверните ключ в замке зажигания в положение ON.
2. Открыть шторку на роликах.
3. Закрывать люк в крыше.
4. Переместите рычаг управления люком вперед в направлении закрытия (удерживайте приблизительно 10 секунд), пока люк и солнцезащитная шторка не сдвинутся немного. Затем отпустите рычаг.

6. Нажать на рычаг управления люком в крыше вперед, в направлении закрытия, пока люк в крыше не займет следующее положение;

ОТКРЫТА СОЛНЦЕЗАЩИТНАЯ ШТОРКА → ОТКРЫТО / НАКЛОН → ОТКРЫТО / СМЕЩЕНИЕ → ЗАКРЫТО / СМЕЩЕНИЕ → СОЛНЦЕЗАЩИТНАЯ ШТОРКА ЗАКРЫТА

Затем отпустите кнопку управления.

После завершения этой операции настройки системы управления люком сброшены.

РУЛЕВОЕ КОЛЕСО

Рулевое управление с электроприводом (EPS)

Рулевое управление с электроприводом обеспечивает более легкое управление автомобилем посредством электродвигателя. При выключенном двигателе или при отказе усилителя рулевого управления возможность вращения рулевого колеса сохраняется, но оно требует приложения больших усилий.

Рулевое управление с электроприводом контролируется блоком управления электропривода, который следит за крутящим моментом рулевого колеса, положением рулевого колеса, а также за скоростью автомобиля, и управляет электродвигателем.

Для осуществления лучшего контроля над рулевым колесом рулевое управление требует больших усилий при возрастании скорости автомобиля и меньших усилий при уменьшении его скорости. Если будет обнаружено любое изменение величины усилия, необходимого для поворота рулевого колеса в обычном режиме эксплуатации автомобиля, обратитесь к авторизованному дилеру компании HYUNDAI для проверки рулевого управления с электроприводом.

* К СВЕДЕНИЮ

При нормальной работе автомобиля могут возникать следующие ситуации:

- Контрольная лампа рулевого управления с электроприводом не загорается.
- Рулевое управление требует больших усилий после включения зажигания. Это происходит из-за того, что система осуществляет диагностику системы рулевого управления с электроприводом. По завершении диагностики системы рулевое колесо возвращается в нормальное состояние.
- После установки замка зажигания в положение ON или LOCK от реле рулевого управления с электроприводом может исходить шум в виде щелчков.
- При остановленном автомобиле или при низкой скорости езды может быть слышен шум электродвигателя.

(Продолжение)

(Продолжение)

- Если система рулевого управления с усилителем не работает нормально, на приборной доске будет светиться предупреждающий световой сигнал. Рулевое колесо может стать трудноуправляемым или работать ненормально. Как можно скорее передать автомобиль авторизованному дилеру HYUNDAI и выполнить его проверку.
- Вспомогательное усилие увеличивается, если непрерывно поворачивать рулевое колесо при неподвижном автомобиле. Впрочем, оно возвращается к нормальному параметрам работы через несколько минут.
- При низких температурах вращение рулевого колеса может сопровождаться необычным шумом. При повышении температуры шум исчезнет. Это нормальное явление.

Регулировка угла наклона рулевого колеса

Регулировка угла наклона рулевого колеса позволяет Вам настроить его положение перед началом движения. Кроме того, рулевое колесо с такой системой можно поднять максимально вверх во время выхода из автомобиля и посадки в него, чтобы предоставить больше места для ног.

Рулевое колесо должно быть установлено так, чтобы Вам было удобно управлять автомобилем, но при этом оно не должно загораживать приборы и контрольные лампы, расположенные на приборной доске.

⚠ ОСТОРОЖНО

- **Никогда не производите регулировку угла наклона рулевого колеса во время движения автомобиля. Это может привести к потере управления, результатом чего станет получение серьезных травм или дорожно-транспортное происшествие.**
- **После регулировки попробуйте сдвинуть рулевое колесо вниз и вверх, чтобы убедиться в надежности его фиксации.**

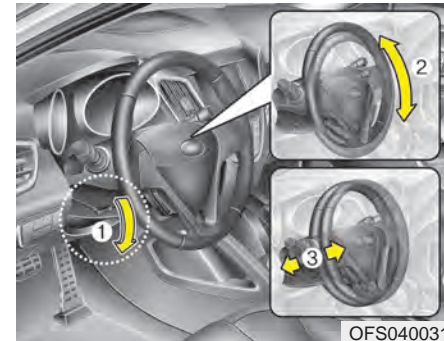

Для изменения угла наклона рулевого колеса потяните вниз рычаг блокировки рулевой колонки (1), установите рулевое колесо на требуемый угол (2) и высоту (3), после чего потяните вверх рычаг блокировки рулевой колонки для фиксации рулевого колеса в этом положении. Перед началом движения убедитесь в том, что рулевое колесо находится в необходимом положении.

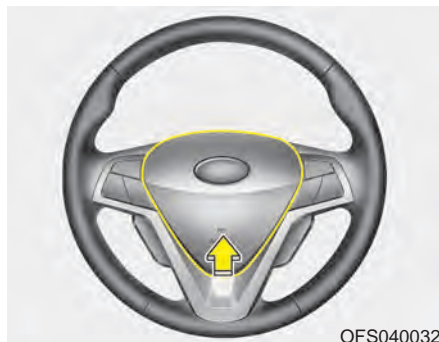

Звуковой сигнал

Для включения звукового сигнала нажмите на соответствующий символ на рулевом колесе.

Регулярно проверяйте правильность работы звукового сигнала.

* К СВЕДЕНИЮ

Для включения звукового сигнала нажмите на зону на рулевом колесе, обозначенную соответствующим символом (см. рисунок). Звуковой сигнал будет работать только во время нажатия на эту зону.

ВНИМАНИЕ

Не включайте звуковой сигнал при помощи сильных ударов, не бейте по зоне включения звукового сигнала кулаком. Не используйте для этого острые предметы.

ЗЕРКАЛА ЗАДНЕГО ВИДА

Внутреннее зеркало заднего вида

Отрегулируйте положение зеркала заднего вида так, чтобы в центре его находился вид из заднего окна автомобиля. Эту регулировку следует производить до начала движения.

⚠ ОСТОРОЖНО - Обзор в зеркало заднего вида

Не располагайте на заднем сидении или в багажном отделении предметы, которые могут ограничить обзор водителя через заднее стекло.

⚠ ОСТОРОЖНО

Запрещается регулировать зеркало заднего вида во время движения автомобиля. Это может привести к потере управления и аварии и, как следствие, травмированию или смерти людей или ущербу имуществу.

⚠ ОСТОРОЖНО

Не вносите изменений во внутреннее зеркало и не устанавливайте широкое зеркало. Это может привести к травме во время аварии или срабатыванию подушки безопасности.

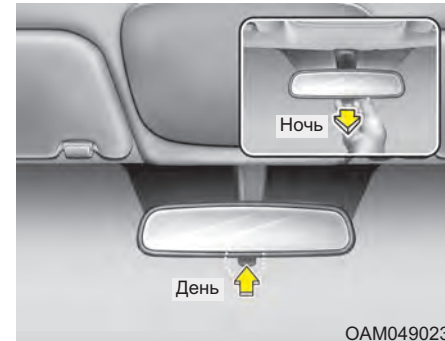

OAM049023

Дневной/ночной режим работы зеркала заднего вида (при наличии)

Регулировку положения зеркала заднего вида необходимо производить перед началом движения и когда рычажок переключения дневного/ночного режима работы находится в положении для дневного режима.

Потяните этот рычажок на себя для ослабления ослепляющего действия фар идущих сзади автомобилей во время езды ночью.

Помните, что в ночном режиме работы зеркала заднего вида происходит определенная потеря четкости изображения.

Наружные зеркала заднего вида

Обязательно отрегулируйте углы установки зеркал заднего вида перед началом движения.

Данный автомобиль оборудован двумя наружными зеркалами заднего вида - с правой и с левой стороны. Предусмотрена дистанционная настройка зеркал заднего вида при помощи переключателя. Корпуса зеркал можно сложить назад во избежание их поломки во время автоматической мойки автомобиля или при проезде по узкой улице.

ОСТОРОЖНО

- Зеркала заднего вида

- Правое зеркало заднего вида имеет выпуклую поверхность. Для некоторых стран левое наружное зеркало заднего вида также выполняется выпуклым. Предметы в таком зеркале кажутся находящимися дальше, чем они есть на самом деле.
- Используйте внутреннее зеркало заднего вида или обернитесь для того, чтобы определить фактическое расстояние до едущих сзади автомобилей при выполнении перестроения.

ВНИМАНИЕ

Не соскребайте лед с лицевой стороны зеркала, это может повредить поверхность стекла. Если лед мешает перемещению зеркала, не регулируйте его положение. Для удаления льда использовать противообледенительную аэрозоль.

ВНИМАНИЕ

Если перемещение зеркала заблокировано льдом, не регулируйте его положение. Воспользуйтесь сертифицированным аэрозольным антиобледенителем (но не антифризом системы охлаждения двигателя) для того, чтобы разблокировать этот узел, или переместите автомобиль в теплое помещение и подождите, пока лед растает.

ОСТОРОЖНО

Не регулируйте положение наружных зеркал заднего вида и не складывайте их во время движения автомобиля. Это может привести к потере управления и к дорожно-транспортному происшествию, результатом которого может быть гибель людей, нанесение тяжелых телесных повреждений или причинение ущерба имуществу.



OFS040034

Дистанционное управление (при наличии)

Переключатель дистанционного управления положением зеркал заднего вида позволяет настроить углы установки правого и левого наружных зеркал заднего вида. Для регулировки положения любого из зеркал переместите рычажок (1) в положение R или L для выбора правого или левого зеркала соответственно, затем нажмите соответствующую точку на органе настройки зеркала для перемещения выбранного зеркала вверх, вниз, вправо или влево.

После регулировки установите рычажок в нейтральное положение для предотвращения произвольного изменения настройки.

⚠ ВНИМАНИЕ

- Зеркало прекращает перемещаться при достижении крайнего положения, но электропривод продолжает работать, пока переключатель остается нажатым. Не удерживайте переключатель в нажатом состоянии дольше, чем это необходимо, поскольку это может привести к повреждению электродвигателя.
- Не пытайтесь отрегулировать положение наружных зеркал заднего вида вручную. Это может привести к повреждению деталей.

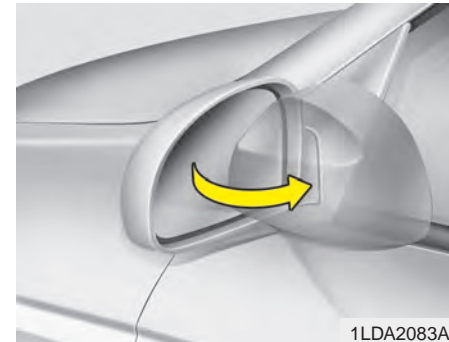

1LDA2083A

Складывание наружного зеркала заднего вида

Зеркало с ручным механизмом складывания

Чтобы сложить наружное зеркало заднего вида, возьмитесь за его корпус и потяните назад.



Зеркала с электроприводом складывания (при наличии)

Чтобы сложить наружное зеркало заднего вида, нажмите на кнопку.

Для его раскладывания нажмите кнопку еще раз.

⚠ ВНИМАНИЕ

Электропривод зеркала заднего вида действует даже при переключателе зажигания в положении «LOCK» (БЛОКИРОВКА). Тем не менее, чтобы избежать ненужных затрат ресурса аккумулятора, при выключенном двигателе рекомендуется воздержаться от чрезмерного использования регулировочных приводов зеркал.

⚠ ВНИМАНИЕ

Если зеркало оснащено электроприводом складывания, его нельзя складывать вручную. Это может вызвать отказ электропривода.

Обогреватель наружного зеркала заднего вида (при наличии)

Обогреватель элемента наружного зеркала заднего вида действует совместно с обогревателем заднего стекла. Для включения обогрева элемента наружного зеркала заднего вида, нажмите кнопку включения обогревателя заднего стекла ().

Элемент наружного зеркала заднего вида будет нагреваться и очищаться от снега и льда, что обеспечит лучшую видимость в сложных погодных условиях. Чтобы выключить обогрев, снова нажмите кнопку. Обогреватель наружного зеркала заднего вида автоматически выключится после 20 минут работы, вне зависимости от положения выключателя. Для повторного включения режима обогревателя, снова нажмите на включатель обогрева заднего стекла и наружных зеркал.

ПРИБОРНАЯ ПАНЕЛЬ

■ Тип А



1. Тахометр
 2. Индикаторы указателей поворота
 3. Спидометр
 4. Контрольные и индикаторные лампы
 5. Указатель температуры двигателя
 6. Указатель уровня топлива
 7. Одометр/Одометр поездки*
- * при наличии

■ Тип В



* Фактическая комбинация приборов в автомобиле может отличаться от иллюстрации.

■ Тип С



1. Тахометр
 2. Индикаторы указателей поворота
 3. Спидометр
 4. Контрольные и индикаторные лампы
 5. Указатель температуры двигателя
 6. Одометр/Счетчик пути за одну поездку*
 7. Указатель уровня топлива
- * при наличии

■ Тип D



✳ Фактическая комбинация приборов в автомобиле может отличаться от иллюстрации

OFS042036E/OFS042037E

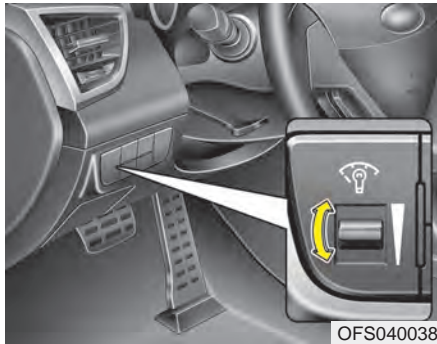

Подсветка приборной панели (при наличии)

Используйте регулятор подсветки, чтобы изменить интенсивность подсветки приборной панели. На комбинации приборов А для регулировки интенсивности подсветки приборной панели должны быть включены стояночные огни или передние фары автомобиля.



Приборы

Спидометр

Спидометр показывает скорость движения автомобиля.

Он размечен в метрической системе единиц измерения (км/час) и/или в британской системе единиц измерения (миль/час).

■ Тип А



OFS040042

■ Тип В



OFS042041L

Тахометр

Тахометр показывает примерное значение частоты вращения двигателя автомобиля в оборотах в минуту (об/мин).

Используйте тахометр для правильного выбора моментов переключения передач для предотвращения неустойчивой работы двигателя или его работы на повышенной частоте вращения.

Указатель тахометра может слегка двигаться, когда ключ зажигания находится в положении ON при заглушенном двигателе. Это нормально и не влияет на точность показаний тахометра при работающем двигателе.

ВНИМАНИЕ

*Не допускается работа двигателя при частоте, соответствующе **КРАСНОЙ ЗОНЕ** тахометра.*

*Это может привести к **серьезному повреждению двигателя.***

■ Тип А



■ Тип В



OFS040043

■ Тип С



■ Тип Д



OFS042043E

Указатель температуры двигателя

Этот прибор указывает на температуру охлаждающей жидкости в двигателе при ключе зажигания в положении ON. В указателе дополнительно предусмотрен световой предупредительный сигнал температуры охлаждающей жидкости двигателя, который загорается при перегреве двигателя.

Прекратите движение в случае перегрева двигателя. Если происходит перегрев двигателя, обратитесь к пункту “Если двигатель перегревается” в разделе 6.

⚠ ОСТОРОЖНО

Никогда не открывайте крышку радиатора при горячем двигателе. Охлаждающая жидкость находится под давлением и может выплеснуться наружу, что приведет к серьезным ожогам. Перед добавлением охлаждающей жидкости в расширительный бачок дождитесь, пока двигатель остынет.

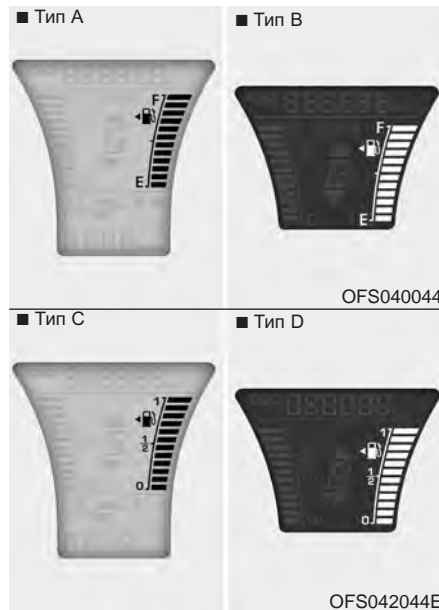

Указатель уровня топлива

Указатель уровня топлива показывает примерный уровень топлива в топливном баке. Емкость топливного бака указана в разделе 8. В дополнение к указателю уровня топлива на автомобиле предусмотрена контрольная лампа низкого уровня топлива, которая загорается, когда топливный бак почти пуст.

На склонах или криволинейных участках дороги из-за перемещения топлива в баке стрелка указания уровня топлива может колебаться. При этом контрольная лампа низкого уровня топлива может мигать, либо начать гореть постоянно раньше, чем обычно.

⚠ ОСТОРОЖНО

- Указатель уровня топлива

Выработка всего запаса топлива может подвергнуть опасности людей, находящихся в автомобиле.

После того, как загорится контрольная лампа низкого уровня топлива, или стрелка на указателе уровня топлива приблизится к точке 0/E, необходимо как можно скорее остановиться для заправки.

⚠ ВНИМАНИЕ

Избегайте движения, если уровень топлива очень низкий. Отсутствие топлива может привести к пропуску зажигания и стать причиной чрезмерной нагрузки каталитического нейтрализатора.

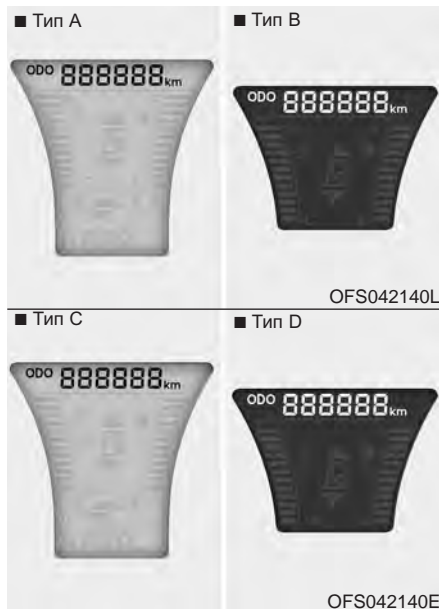

Счетчик пробега (км или мили)

Счетчик пробега показывает общий пробег автомобиля.

Счетчик пробега может быть полезен для определения момента проведения периодического обслуживания.

*** К СВЕДЕНИЮ**

Запрещается вмешиваться в работу одометра на любом автомобиле с намерением изменения его пробега, зарегистрированного на одометре. Такие действия могут привести к отзыву гарантии на автомобиль.



Счетчик пути за одну поездку / бортовой компьютер (при наличии)

Бортовой компьютер является микрокомпьютерной информационной системой водителя, которая отображает информацию относительно вождения, такую как счетчик пути за одну поездку, оставшийся пробег до опустошения бака, время в пути, средний расход топлива и мгновенный расход топлива. Эта информация отображается на дисплее, когда ключ зажигания находится в положении ON. Вся сохраненная информация (за исключением оставшегося пробега до опустошения бака и мгновенного расхода топлива) сбрасывается при отсоединении аккумулятора.

Нажать кнопку TRIP меньше 1 секунды, чтобы выбрать один из следующих режимов:

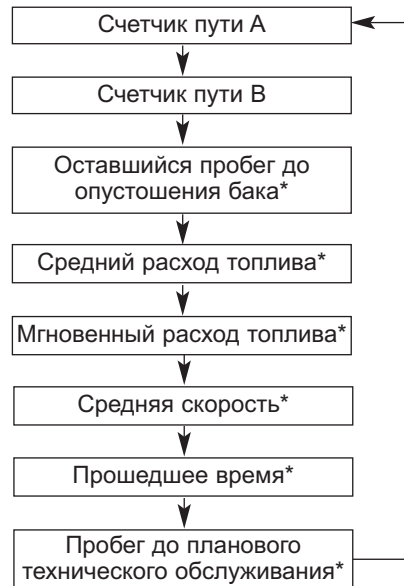

* при наличии



OFSR042141

Счетчик пути за одну поездку (км или мили)

TRIP A : Счетчик пути А

TRIP B : Счетчик пути В

В этом режиме отображается расстояние отдельных поездок, выполненных с момента последнего сброса счетчика.

Диапазон счетчика охватывает расстояния от 0,0 до 999,9 км (от 0,0 до 999,9 миль).

Если нажимать кнопку RESET дольше 1 секунды в то время, когда отображается счетчик пути (TRIP A или TRIP B), происходит сброс показания счетчика на ноль (0,0).



Оставшийся пробег до опустошения бака (при наличии) (км или мили)

В этом режиме отображается расстояние, которое сможет проехать автомобиль до опустошения топливного бака, исходя из текущего остатка топлива в баке и количества топлива, подаваемого к двигателю. Когда остаток пути меньше 50 км (30 миль), будут отображаться символы "--".

Диапазон счетчика охватывает расстояния от 50 до 999 км (от 30 до 999 миль).



Средний расход топлива (при наличии) (л/100 км или MPG-миль на галлон)

В этом режиме рассчитывается средний расход топлива исходя из общего расхода топлива и расстояния, пройденного с момента последнего сброса показаний счетчика расхода. Общий расход топлива рассчитывается по данным потребления топлива. Для получения точного расчета следует проехать расстояние более 50 м (0,03 мили).

Если нажимать кнопку RESET дольше 1 секунды, когда отображается средний расход топлива, показания счетчика будут сброшены до нуля (--).

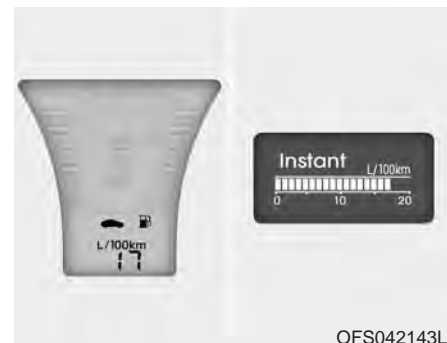

Мгновенный расход топлива (при наличии) (л/100 км или MPG-миль на галлон)

В этом режиме рассчитывается мгновенный расход топлива за последние несколько секунд.

*** К СВЕДЕНИЮ**

- Если автомобиль находится на неровной поверхности или отключалось питание от аккумулятора, функция «Оставшийся пробег» может работать неправильно. Бортовой компьютер может не зарегистрировать дополнительное топливо, если заправляемое количество было меньше 6 литров (1,6 галлона).
- Расход топлива и оставшийся пробег могут значительно изменяться в зависимости от условий движения, навыков вождения и состояния автомобиля.
- Значение оставшегося пробега до опустошения бака является оценочным показателем допустимого расстояния движения. Это значение может отличаться от реального доступного расстояния движения.



Средняя скорость (км/час или миль/час) (при наличии)

В этом режиме происходит определение средней скорости движения автомобиля с момента последнего обнуления показаний. Даже если автомобиль стоит на месте, отсчет средней скорости продолжается, пока работает двигатель. Удержание кнопки RESET в нажатом положении более 1 секунды, когда дисплей работает в режиме отображения средней скорости, приводит к обнулению показаний (---).



Прошедшее время (при наличии)

В этом режиме отображается общее время в пути, прошедшее с момента последнего сброса счетчика. Даже если автомобиль не движется, время в пути продолжает считаться, пока работает двигатель. Рабочий диапазон счетчика составляет время от 00:00 до 99:59. Если нажимать кнопку TRIP дольше 1 секунды, когда отображается время в пути, показания счетчика будут сброшены до нуля (00:00).



Пробег до планового технического обслуживания (при наличии)

После выбора интервала замены моторного масла отображается сообщение, если требуется техобслуживание.

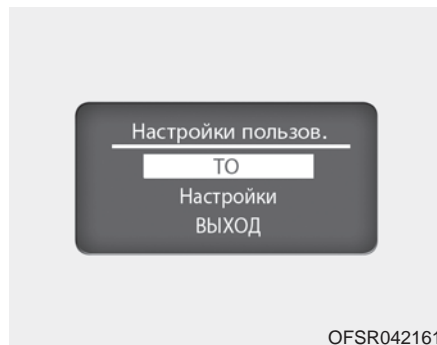

Maintenance (ТО) (при наличии)

1. Когда транспортное средство остановлено : нажать кнопку TRIP и удерживать ее больше 2 секунд, когда кнопка пуска/остановки двигателя находится в положении ON (ВКЛ) или когда работает двигатель, при этом жидкокристаллический дисплей на комбинации приборов переключится в режим «User Setting» (Настройки пользов.). Переключение между пунктами меню производится нажатием кнопки TRIP, выбор нужного пункта производится нажатием кнопки RESET.
2. В режиме «User Setting» выбрать «Maintenance» (ТО).

3. Выбрать требуемый график технического обслуживания.
4. После завершения настроек выход из режима Maintenance осуществляется нажатием удерживанием кнопки TRIP больше 2 секунд.

*** К СВЕДЕНИЮ**

Если требуется техобслуживание, отображается сообщение «Engine oil service required» (требуется замена моторного масла).

Если необходимо сбросить или деактивировать систему обслуживания, нажмите кнопку сброса.

Экран переключится в режим «Oil Service Message» (сообщение о замене моторного масла). Переключение между пунктами меню производится нажатием кнопки TRIP, выбор нужного пункта производится нажатием кнопки RESET.

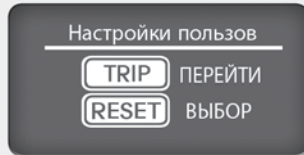

OFSR042160

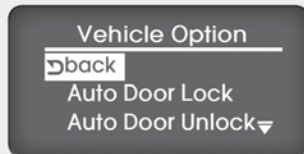

OFS042162L

Vehicle option (Настройки)

Когда транспортное средство остановлено: нажать кнопку TRIP и удерживать ее больше 2 секунд, когда кнопка пуска/остановки двигателя находится в положении ON (ВКЛ) или когда работает двигатель, при этом жидкокристаллический дисплей на комбинации приборов переключится в режим «User Setting» (настройки пользователя). Переключение между пунктами меню производится нажатием кнопки TRIP, выбор нужного пункта производится нажатием кнопки RESET.

Auto Door Lock (автоматическая блокировка дверей, при наличии)

Off (Выкл) - Режим автоматической блокировки дверей отменен.

Speed (Скорость) - Все двери будут автоматически заблокированы, когда скорость движения транспортного средства превысит 15 км/ч (9,3 мили в час).

Shift Lever (Рычаг переключения передач) - Все двери будут автоматически заблокированы, если переместить рычаг переключения передач из положения P (парковка) в положение R (задний ход), N (нейтраль) или D (движение).

Auto Triple Turn

(При однократном нажатии рычага указателя поворота происходит троекратное мигание сигнала поворота) (при наличии)

On (Вкл) - Сигнал изменения полосы движение мигнет 3 раза, если немного сдвинуть рычаг переключателя указателей поворота.

Off (Выкл) - Функция автоматического троекратного мигания сигнала поворота отключена.

Auto Door Unlock

(автоматическая разблокировка дверей) (при наличии)

Off (Выкл) - Режим автоматической разблокировки дверей отменен.

Key Out (Ключ удален) - Все двери будут автоматически разблокированы при извлечении ключа из замка зажигания (или смарт-ключа из держателя).

Shift Lever (Рычаг переключения передач) - Все двери будут автоматически разблокированы, если рычаг переключения передач будет перемещен в положение P (парковка).

AVG fuel economy

(Средняя экономия топлива)

Автоматический сброс -

Среднее значение экономии топлива автоматически сбрасывается после заправки.

Ручной сброс -

Среднее значение экономии топлива не сбрасывается после заправки.

Сопровождение светом фар

Включение - Если при включенных фарах перевести ключ зажигания в положение ACC или OFF, то фары остаются включенными приблизительно 20 минут. При этом будет активизирована функция приветствия светом фар. См. раздел [ОСВЕЩЕНИЕ] в этой главе.

Выключение - Функции сопровождения светом фар и приветствия светом фар будут отключены.

Контрольные и индикаторные лампы

При повороте ключа зажигания в положение ON происходит проверка исправности всех контрольных ламп (не следует запускать при этом двигатель). Любая лампа, которая не загорится, требует проверки у авторизованного дилера компании HYUNDAI.

После запуска двигателя убедитесь в том, что все контрольные лампы погасли. Если какая-либо из них продолжает гореть, это указывает на возникновение ситуации, требующей внимания.

Контрольная лампа подушек безопасности



Эта контрольная лампа загорается примерно на 6 секунд каждый раз после поворота ключа зажигания в положение ON.

Эта лампа загорается также в случае наличия неисправности в системе подушек безопасности. Если эта лампа не загорается или продолжает гореть через 6 секунд после поворота ключа зажигания в положение ON или запуска двигателя, или если она загорается во время движения автомобиля, необходимо обратиться к авторизованному дилеру компании HYUNDAI для проверки состояния системы подушек безопасности.

ECO (ЭКО-индикатор, при наличии)

ECO

Активная система ЭКО (только на дизельных двигателях)

Если система ЭКО активизирована, высвечивается зеленый индикатор ECO. Более подробная информация приведена в разделе «ЭКО-режим» в главе 5.

Предупреждение о не пристегнутых ремнях безопасности



В качестве напоминания водителю и пассажиру, предупреждающий сигнал ремней безопасности будет светиться в течение 6 секунд каждый раз после поворота ключа зажигания в положение ON, независимо от того, застегнуты ремни или нет.

Для получения подробной информации обратитесь к пункту “Ремень безопасности” в главе 3.

Контрольная лампа низкого давления масла в двигателе



Эта лампа указывает на низкое давление в системе смазки двигателя. Если она загорится во время движения автомобиля:

1. Аккуратно перестройтесь в краю проезжей части и остановитесь.
2. При выключенном двигателе проверьте уровень масла. Если уровень масла ниже нормы, долейте масло в соответствии с требованиями.

Если эта контрольная лампа продолжает гореть после добавления масла в двигатель, или если масла нет в наличии, обратитесь к авторизованному дилеру компании HYUNDAI.

⚠ ВНИМАНИЕ

Если не выключить двигатель немедленно после загорания контрольной лампы низкого давления масла в двигателе, это может привести к серьезным повреждениям.

⚠ ВНИМАНИЕ

Если во время работы двигателя продолжает гореть контрольная лампа низкого давления масла в двигателе, такая ситуация может привести к серьезным повреждениям. Эта лампа загорается, если давление в системе смазки падает ниже нормы. В нормальной ситуации она загорается при включении зажигания и затем гаснет после запуска двигателя. Если во время работы двигателя горит лампа, предупреждающая о низком давлении масла, это свидетельствует о наличии серьезной неисправности.

В такой ситуации следует остановить автомобиль, как только для этого представляется безопасная возможность, выключить двигатель и проверить уровень масла.

(продолжение)

(продолжение)

Если уровень масла в двигателе ниже нормы, долейте масло до нормы и снова запустите двигатель. Если лампа продолжает гореть во время работы двигателя, немедленно выключите его. В любом случае, если во время работы двигателя продолжает гореть лампа, предупреждающая о низком давлении масла, до того, как запускать двигатель еще раз, необходимо обратиться к авторизованному дилеру компании HYUNDAI для проверки состояния автомобиля.

Контрольные лампы указателей поворота



Мигающие зеленые стрелки на приборной панели отображают направление, которое показывают указатели поворотов. Если такая стрелка загорается, но не мигает; мигает чаще обычного или не загорается совсем, то это указывает на неисправность системы указателей поворотов. Для ее устранения следует обратиться к авторизованному дилеру. Указатель также начинает мигать при включенном положении предупредительного переключателя.

Контрольная лампа включения дальнего света



Эта лампа загорается при переключения фар на дальний свет или при кратковременном включении дальнего света с помощью ручки управления указателями поворота.

Сигнальная лампочка ближнего света фар



Эта сигнальная лампочка светится, когда фары включены и работают в положении ближнего света.

Контрольная лампа включения передних противотуманных фар



Эта лампа загорается при включении передних противотуманных фар.

Индикатор задних противотуманных фар



Индикатор загорается при включении (ON) задних противотуманных фар.

Индикатор включения фар



Индикатор светится, когда задние огни или фары ВКЛЮЧЕНЫ.

Индикатор положения рычага переключения передач АКПП/МКПП/DCT (при наличии)



Этот индикатор показывает положение рычага переключения автоматической коробки передач. В режиме DS на комбинации приборов отображается индикатор «S». Подробную информацию о режиме DS см. в главе 5.

⚠ ОСТОРОЖНО - DCT

- При возникновении неисправности редуктора мигает индикатор коробки передач. Для собственной безопасности обратитесь к уполномоченному дилеру HYUNDAI для проверки системы.
- При перегреве сцепления включается защитный режим. В зависимости от защитного режима индикатор коробки передач мигает и звучит зуммер. В это время на ЖК экране также отображается предупреждение о защитном режиме. В таком состоянии движение может быть неплавным. Если проигнорировать это предупреждение, условия движения ухудшаются и может возникнуть сбой системы. Чтобы вернуться к нормальным условиям движения, задействуйте активный тормоз и остановите автомобиль на несколько минут перед тем, как отъехать.

* DCT : Коробка передач с двойным сцеплением (Double Clutch Transmission)

Предупреждающий световой сигнал температуры охлаждающей жидкости



Предупреждающий световой сигнал показывает температуру охлаждающей жидкости, когда ключ зажигания находится в положении ON.

Предупреждающий световой сигнал светится, если температура охлаждающей жидкости выше $120 \pm 3^\circ\text{C}$ ($248 \pm 5,5^\circ\text{F}$).

Не следует продолжать движение, если двигатель перегрет. Если двигатель перегревается, обратитесь к разделу «Перегрев» в главе 6.

*** К СВЕДЕНИЮ**

Если светится предупреждающий световой сигнал температуры охлаждающей жидкости, это указывает на перегрев, что может привести к повреждению двигателя.

Контрольная лампа системы зарядки



Эта контрольная лампа указывает на наличие неисправности либо генератора, либо системы зарядки аккумуляторной батареи.

Если она загорится во время движения автомобиля:

1. Переместите автомобиль в ближайшее безопасное место.
2. При выключенном двигателе проверьте натяжение ремня привода генератора и отсутствие его разрыва.
3. Если натяжение ремня в норме, неисправность присутствует где-то в системе зарядки аккумуляторной батареи. Как можно скорее обратитесь к авторизованному дилеру компании HYUNDAI для устранения неисправности.

Сигнальная лампочка системы EPS (рулевое управление с усилителем) (при наличии)



Контрольная лампа загорается после установки замка зажигания в положение ON, а затем она гаснет.

Данная лампа также загорается при возникновении неисправностей в системе EPS. Если она загорится во время движения автомобиля, обратитесь к авторизованному дилеру HYUNDAI для проверки автомобиля.

Контрольная лампа сигнализации о незакрытой двери (при наличии)



Этот предупреждающий световой сигнал горит, когда дверь неплотно закрыта.

Контрольная лампа открытия двери багажного отделения (при наличии)



Этот предупреждающий световой сигнал горит, когда багажник неплотно закрыт.

Индикатор работы иммобилайзера (при наличии)



Без системы электронного ключа

Эта лампа загорается, когда ключ с передатчиком системы иммобилайзера вставляется в замок зажигания и переводится в положение ON для запуска двигателя.

После этого можно запустить двигатель. Индикатор гаснет примерно через 30 секунд.

Если эта лампа мигает при ключе зажигания в положении ON до запуска двигателя, необходимо обратиться к авторизованному дилеру компании HYUNDAI для проверки системы.

С системой электронного ключа

Если в автомобиле, оснащённом электронным ключом, возникает одна из перечисленных ниже ситуаций, контрольная лампа иммобилайзера загорается, начинает мигать или гаснет.

- Если “умный” ключ зажигания находится в автомобиле, то при установке кнопки ДВИГАТЕЛЬ ПУСК/СТОП в положение ACC или ON в течение примерно 30 секунд будет гореть индикатор, указывая, что двигатель можно запускать. • Однако если “умный” ключ зажигания не находится в автомобиле, то при нажатии кнопки ДВИГАТЕЛЬ ПУСК/СТОП индикатор будет мигать в течение нескольких секунд, указывая, что двигатель запускать нельзя.
- Если при установке кнопки ДВИГАТЕЛЬ ПУСК/СТОП в положение ON, когда “умный” ключ зажигания находится в автомобиле, индикатор включается на 2 секунды и гаснет, то системе необходимо проверить у авторизованного дилера HYUNDAI.

- При низком заряде аккумулятора, если нажать кнопку ENGINE START/STOP, будет мигать индикатор и вы не сможете запустить двигатель. Тем не менее, вы можете запустить двигатель непосредственно нажатием кнопки ENGINE START/STOP при наличии электронного ключа. При наличии неисправностей частей, связанных с системой электронного ключа, контрольная лампа мигает.

Контрольная лампа низкого уровня топлива



Эта лампа указывает на то, что топливный бак автомобиля почти пуст. В такой ситуации необходимо как можно скорее заправить автомобиль топливом. Продолжение движения при горящей лампе, предупреждающей о низком уровне топлива в баке, или в случае, когда стрелка указателя уровня топлива находится ниже отметки "0/E", может привести к пропуску момента зажигания в цилиндре двигателя и повреждению каталитического нейтрализатора (при наличии).

Контрольная лампа неисправности двигателя (при наличии)

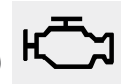

Эта контрольная лампа представляет собой часть системы управления двигателем, которая контролирует состояние различных элементов системы снижения токсичности выброса. Если эта лампа загорается во время движения автомобиля, это указывает на возможное наличие неисправности где-то в данной системе. Кроме того, эта лампа загорается после поворота ключа зажигания в положение ON, а затем гаснет через несколько секунд после запуска двигателя. Если она загорается во время движения автомобиля, или не загорается после поворота ключа зажигания в положение ON, необходимо обратиться к ближайшему авторизованному дилеру компании HYUNDAI для проверки состояния системы.

В общем случае автомобиль может двигаться, но необходимо незамедлительно обратиться к авторизованному дилеру компании HYUNDAI для проверки состояния системы.

 **ВНИМАНИЕ**

- *Продолжительное движение с горящей контрольной лампой неисправности системы снижения токсичности выброса может привести к повреждению элементов этой системы, что скажется на ходовых характеристиках автомобиля и/или на потреблении топлива.*
- *Если эта лампа загорается, то это говорит о возможности повреждения каталитического нейтрализатора, результатом чего станет потеря мощности двигателя. Необходимо как можно скорее обратиться к авторизованному дилеру компании HYUNDAI для проверки системы управления двигателем.*

Контрольная лампа включения стояночного тормоза и низкого уровня тормозной жидкости



Предупреждение о включении стояночного тормоза

Эта лампа загорается, если стояночный тормоз находится во включенном состоянии, а ключ в замке зажигания находится в положении START или ON. Эта лампа должна выключиться при разблокировании стояночного тормоза при работающем двигателе.

Когда вы переходите на скорость приблизительно более 10 км/ч (6 миль/ч), то раздастся предупреждающий сигнал стояночного тормоза (при наличии), напоминая вам, что стояночный тормоз поставлен. Перед тем, как двигаться с места, всегда снимайте стояночный тормоз.

Предупреждение о низком уровне тормозной жидкости

Если эта контрольная лампа продолжает гореть, это указывает на низкий уровень жидкости в расширительном бачке тормозной системы.

Если эта контрольная лампа продолжает гореть:

1. Аккуратно переместитесь в ближайшее безопасное место и остановите автомобиль.
2. При выключенном двигателе немедленно проверьте уровень тормозной жидкости и долейте ее в соответствии с требованиями. После этого проверьте все элементы тормозной системы на наличие утечек.
3. Не допускается продолжение движения автомобиля, если были обнаружены утечки, если контрольная лампа продолжает гореть, или если работа тормозной системы отличается от нормы. Автомобиль следует отбуксировать для проверки тормозной системы и выполнения необходимых ремонтных работ авторизованным дилером компании HYUNDAI.

Данный автомобиль оборудован sdвоенной тормозной системой, выполненной по диагональной схеме. Это означает, что даже в случае отказа одной ее магистрали, тормоза на двух колесах автомобиля будут находиться в рабочем состоянии. В такой ситуации для остановки автомобиля потребуется больший ход тормозной педали и большее усилие на ней. Кроме того, тормозной путь автомобиля, у которого работает только часть тормозной системы, будет больше нормального. При отказе тормозов во время движения автомобиля переключитесь на более низкую передачу для торможения двигателем и остановите автомобиль, как только представится безопасная возможность для этого.

Для проверки функционирования контрольной лампы включения стояночного тормоза и низкого уровня тормозной жидкости убедитесь в том, что она горит при повороте ключа зажигания в положение ON.

⚠ ОСТОРОЖНО

Управлять автомобилем в то время, когда горит контрольная лампа, опасно. Если контрольная лампа тормозной системы продолжает гореть, немедленно обратитесь к авторизованному дилеру компании HYUNDAI для проверки тормозной системы и выполнения ремонта.

Предупреждающий световой сигнал антиблокировочной системы (ABS) (при наличии)



Эта лампа загорается при повороте ключа зажигания в положение ON и гаснет примерно через 3 секунды, если система исправна.

Если эта лампа продолжает гореть после включения зажигания, загорается во время движения, или не загорается после включения зажигания, это указывает на возможную неисправность системы ABS.

В такой ситуации необходимо как можно скорее обратиться к авторизованному дилеру компании HYUNDAI для проверки состояния автомобиля. Тормозная система автомобиля продолжит функционировать, но без поддержки антиблокировочной системы.

Контрольная лампа электронной системы распределения усилия торможения (EBD)

Если во время движения одновременно загораются две контрольные лампы, у автомобиля неисправны и система ABS, и система EBD. В таком случае система ABS и основная тормозная система могут работать в ненормальном режиме. Необходимо как можно скорее обратиться к авторизованному дилеру компании HYUNDAI для проверки состояния автомобиля.



⚠ ОСТОРОЖНО

Если загораются и продолжают гореть одновременно контрольная лампа системы ABS и контрольная лампа тормозной системы, это означает, что тормозная система автомобиля не будет работать в нормальном режиме. Поэтому Вы можете столкнуться с неожиданной и опасной ситуацией при резком торможении. В таком случае следует избегать езды на высокой скорости и резкого торможения. Как можно скорее обратитесь к авторизованному дилеру компании HYUNDAI для проверки состояния автомобиля.

Контрольная лампа электронной системы стабилизации курсовой устойчивости (ESP) (при наличии)



Эта контрольная лампа загорается при повороте ключа зажигания в положение ON и должна погаснуть в течение примерно 3 секунд. Когда система ESP включена, она контролирует условия движения автомобиля. Если условия в норме, контрольная лампа этой системы не горит. При выходе на скользкое дорожное покрытие или при уменьшении сцепления шин с дорогой система ESP начинает работать. При этом ее контрольная лампа начинает мигать, информируя о работе этой системы.

Но в случае неисправности системы ESP лампа загорается и не выключается. В такой ситуации необходимо обратиться в уполномоченный дилерский центр HYUNDAI для проверки автомобиля.

Контрольная лампа отключения системы ESP (при наличии)



Эта контрольная лампа загорается при повороте ключа зажигания в положение ON и должна погаснуть в течение примерно 3 секунд. Для отключения системы ESP нажмите соответствующую кнопку. Загорится контрольная лампа, указывающая на отключение этой системы. Если эта лампа горит при включенной системе ESP, то в системе возможно наличие неисправности.

Контрольная лампа системы круиз-контроля (при наличии)

Контрольная лампа системы круиз-контроля



Эта лампа загорается при включении системы круиз-контроля.

На приборной доске светится индикатор круиз-контроля, когда на рулевом колесе нажата кнопка круиз-контроля.

При повторном нажатии кнопки круиз-контроля индикатор выключается.

Более подробная информация об использовании системы круиз-контроля приведена в пункте “Система круиз-контроля” в разделе 5.

Контрольная лампа SET системы круиз-контроля

SET

Эта лампа загорается при перемещении функционального включения переключателей системы круиз-контроля (в положение SET- или RES+).

На приборной панели светится индикатор SET установки круиз-контроля, когда нажат переключатель круиз-контроля (в положение SET- или RES+).

Индикатор установки круиз-контроля SET не светится, когда нажат выключатель круиз-контроля (CANCEL) или система не задействована.

Индикатор TPMS (система контроля давления в шинах) (при наличии)



**Указатель низкого давления в шинах /
Индикатор отказа системы TPMS**

Сигнальное табло низкого давления в шинах/неисправности системы TPMS включается на 3 секунды после поворота ключа зажигания в положение «ON» (ВКЛ).

Индикатор неисправности системы TPMS будет светиться постоянно после того, как он мигает в течение примерно одной минуты, когда обнаруживаются проблемы в системе контроля давления в шинах.

Если это происходит, как можно скорее обратитесь к уполномоченному дилеру HYUNDAI для проверки системы.

Для получения подробной информации обратитесь к пункту "TPMS" в главе 6.

⚠ ОСТОРОЖНО

Слишком низкое давление в шинах может привести к потере управления автомобилем и увеличению тормозного пути.

Продолжение движения при низком давлении в шинах может привести к перегреву и механическому разрушению шин.

⚠ ОСТОРОЖНО

- Безопасное торможение

- Система TPMS не предназначена для оповещения о внезапном повреждении шины, вызванном внешними факторами.
- Если поведение автомобиля на дороге становится неустойчивым, немедленно снимите ногу с педали газа, плавно и с небольшим усилием нажмите на педаль тормоза и медленно остановите автомобиль в безопасном положении на дороге.

Индикатор авто стоп (при наличии)



Этот индикатор загорится, когда двигатель глушится по команде системы ISG (старт-стоп).

Когда происходит автоматический запуск, индикатор авто стоп на приборной доске будет мигать в течение 5 секунд.

Более подробная информация приведена в разделе 5, "Система ISG (старт-стоп)".

*** К СВЕДЕНИЮ**

Когда двигатель автоматически запускается системой ISG, некоторые лампы аварийной сигнализации (ABS, ESP, ESP OFF, EPS или сигнал ручного тормоза) могут светиться в течение нескольких секунд.

Это происходит из-за низкого напряжения аккумулятора. Это не означает, что система работает со сбоями.

Предупреждающий сигнал открытого люка (при наличии)

Если водитель вытащил ключ зажигания (электронный ключ: двигатель заглушен) и открыта дверь со стороны водителя, в то время как люк закрыт не полностью, предупреждающий сигнал (колокольчик) будет звучать примерно 7 секунд.

Предупреждение о превышении скорости (при наличии)

Контрольная лампа превышения скорости

При движении со скоростью 120 км/ч или выше будет мигать контрольная лампа превышения скорости. Эта функция позволяет предотвратить движение с превышением скорости.

Предупредительный сигнал превышения скорости (при наличии)

При движении со скоростью 120 км/ч или выше будет звучать предупредительный сигнал превышения скорости. Эта функция позволяет предотвратить движение с превышением скорости.

**120
km/h**

Предупреждения, отображаемые на ЖК-дисплее (при наличии)

Дверь открыта! (при наличии)

На мониторе будет отображаться соответствующая дверь или дверь багажного отсека, которая неплотно закрыта.

Низкое давление в шинах (при наличии)

Если одна или несколько шин сильно спущены, на ЖК экране появляется предупреждение. Для получения подробной информации обратитесь к пункту "TPMS" в главе 6.

Ключ отсутствует

Если электронный ключ отсутствует в автомобиле, и дверь открыта либо закрыта при кнопке запуска и остановке двигателя в положении ACC, ON (ВКЛ), или START (ПУСК), на ЖК-дисплее выводится предупреждение. Кроме того, если дверь закрыта, и электронный ключ отсутствует в автомобиле, раздается звуковой сигнал длительностью 5 секунд.

Всегда держите электронный ключ при себе.

Низкий уровень заряда батареи электронного ключа

Если кнопка запуска и остановки двигателя переходит в положение OFF (ВЫКЛ) при разрядке батареи электронного ключа, на ЖК дисплее отображается предупреждение в течение около 10 секунд. Кроме того, раздается однократный звуковой сигнал. В этом случае необходимо заменить батарею электронного ключа.

Выжмите педаль тормоза, чтобы запустить двигатель

Если кнопка запуска и остановки двигателя переходит в положение ACC дважды в результате многократного нажатия этой кнопки без нажатия педали тормоза, на ЖК дисплее в течение 10 секунд отображается данное сообщение. Оно указывает, что необходимо выжать педаль тормоза, чтобы запустить двигатель.

Нажать педаль сцепления для запуска двигателя (ручная коробка переключения передач)

Если кнопку ENGINE START/ STOP повернуть в положение ACC, дважды подряд нажав на кнопку без выжимания педали сцепления, на ЖК дисплее в течение 10 секунд будет светиться предупреждение, указывающее, что перед запуском двигателя нужно нажать педаль сцепления.

Переключите коробку передач в положение P

При попытке отключить двигатель, когда рычаг переключения передач не приведен в положение P (Парковка), кнопка запуска и остановки двигателя переходит в положение ACC. При повторном нажатии кнопки она переключается в положение ON (ВКЛ). На ЖК дисплее в течение 10 секунд отображается сообщение, указывающее, что необходимо нажать кнопку запуска и остановки двигателя, установив рычаг переключения передач в положение P (Парковка), чтобы отключить двигатель. Кроме того, в течение 10 секунд будет подаваться звуковой сигнал. (при наличии)

Повторно нажмите кнопку «ПУСК»

Если кнопка запуска и остановки двигателя не срабатывает в связи с неисправностью соответствующей системы, данное сообщение отображается в течение 10 секунд, и раздается звуковой сигнал, что свидетельствует о необходимости повторно нажать кнопку запуска и остановки двигателя.

Звуковой сигнал отключается, если кнопка запуска и остановки двигателя срабатывает надлежащим образом, или включается противоугонная сигнализация.

Если данное предупреждение отображается при каждом нажатии кнопки запуска и остановки двигателя, необходимо проверить соответствующие системы автомобиля у уполномоченного дилера HYUNDAI.

Включите передачу Р или N, чтобы запустить двигатель

При попытке запустить двигатель, когда рычаг переключения передач не приведен в положение Р (Парковка) или N (Нейтраль), данное сообщение отображается на ЖК дисплее в течение около 10 секунд.

Двигатель можно запустить в нейтральной (N) передаче, но, тем не менее, рекомендуется использовать передачу Р (Парковка).

Нажмите кнопку, поворачивая рулевое колесо

Если рулевое колесо не разблокировано после нажатия кнопки запуска и остановки двигателя, на дисплее в течение 10 секунд отображается это сообщение. Кроме того, раздается звуковой сигнал, и индикатор кнопки запуска и остановки двигателя мигает в течение 10 секунд. В этом случае нажмите данную кнопку, одновременно поворачивая рулевое колесо влево/вправо.

Нажать кнопку запуска при наличии электронного ключа

Если нажать кнопку ENGINE START/STOP (запуск/глушение двигателя), когда светится предупреждение “Key is not detected” (ключ не обнаружен), на ЖК-дисплее в течение 10 секунд будет светиться предупреждение “Please press the start button with smart key” (нажать кнопку запуска при наличии электронного ключа). Также в течение 10 секунд будет мигать индикатор иммобилизатора.

Проверить предохранитель стоп-сигнала

Когда предохранитель стоп-сигнала отключен, на ЖК-дисплее в течение 10 секунд светится предупреждение.

Заменить предохранитель новым. Если это невозможно, вы можете запустить двигатель, нажимая кнопку ENGINE START/STOP (запуск/глушение двигателя) в течение 10 секунд в режиме ACC.

Остановите автомобиль, если активируется защитный режим

При перегреве сцепления выводится данное сообщение.

В это время движение может быть неплавным. Если проигнорировать это предупреждение, автомобиль может двигаться неплавно и может возникнуть сбой системы. Для улучшения условий движения остановите автомобиль на несколько секунд.

Предупреждение системы помощи при парковке (при наличии)

Отображается зона, в которой обнаружено препятствие при движении задним ходом.

Для получения подробной информации обратитесь к пункту "Система помощи при парковке задним ходом" в главе 4.

Ключ не определяется

Если электронный ключ отсутствует в автомобиле или не определяется датчиками, то при нажатии кнопки запуска и остановки двигателя на ЖК дисплее отображается предупредительное сообщение в течение 10 секунд. Также в течение 10 секунд будет мигать индикатор иммобилизатора.

Проверьте блокировку рулевого колеса

Если рулевое колесо не заблокировано после переключения кнопки запуска и остановки двигателя в положение OFF (ВЫКЛ), на дисплее в течение 10 секунд отображается это сообщение. Кроме того, раздается звуковой сигнал длительностью 3 секунды, и индикатор кнопки запуска и остановки двигателя мигает в течение 10 секунд.

СИСТЕМА ЗАДНЕЙ ПАРКОВКИ (ПРИ НАЛИЧИИ)



Система задней парковки помогает водителю во время движения задним ходом путем включения зуммера при обнаружении любого предмета на расстоянии 120 см (47 дюймов) от задней части автомобиля. Эта система является вспомогательной. Она не снимает с водителя необходимость проявлять повышенную осторожность и внимание. Радиус действия системы и набор предметов, которые могут быть ей обнаружены, ограничены. При движении задним ходом необходимо всегда проявлять максимальную внимательность так, как если бы автомобиль не был оборудован системой задней парковки.

⚠ ОСТОРОЖНО

Система задней парковки носит лишь вспомогательный характер. На работу системы задней парковки могут влиять различные факторы (включая внешние условия). Водитель обязан убедиться в отсутствии посторонних предметов позади автомобиля перед началом движения задним ходом.

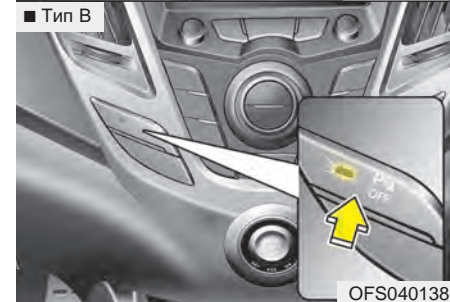
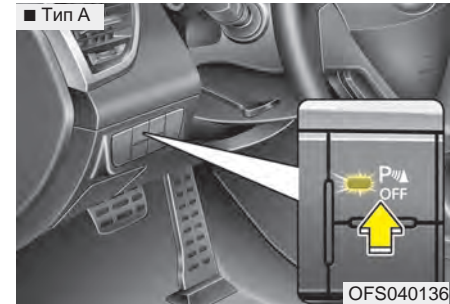

Работа системы задней парковки

Условия работы

- Эта система активируется, когда не горит индикатор на кнопке ВЫКЛ усилителя заднего стояночного тормоза. Если вы хотите отключить систему усилителя заднего стояночного тормоза, то нажмите еще раз кнопку ВЫКЛ усилителя заднего стояночного тормоза. (загорится индикатор на кнопке). Чтобы включить систему, снова нажмите кнопку (индикатор на кнопке погаснет)
- Эта система включается при движении задним ходом при включенном зажигании. При движении автомобиля со скоростью более 10 км/час (6 мили/час) она может не включиться, как положено.
- Радиус действия работающей системы задней парковки составляет примерно 120 см (47 дюймов).
- При обнаружении более двух предметов одновременно первым будет опознан тот, который расположен ближе.

Типы предупредительных звуковых сигналов

- Когда объект находится на расстоянии от 120 до 81 см (от 47 до 32 дюймов) от заднего бампера: Зуммер подает звуковой сигнал периодически.
- Когда объект находится на расстоянии от 80 до 41 см (от 31 до 16 дюймов) от заднего бампера: Зуммер подает звуковой сигнал более часто.
- Когда объект находится в пределах 40 см (15 дюймов) от заднего бампера: Зуммер звучит непрерывно.

Тип предупреждающего индикатора (при наличии)

Расстояние от объекта	Предупреждающий индикатор
Менее 40 см (15 дюймов)	 *1
41 см ~ 80 см (16 ~ 31 дюймов)	 *1
81 см ~ 120 см (32~ 47 дюймов)	 *1

*1: Он указывает зону чувствительности для каждого датчика (левый, центральный, правый).

*: В случае, когда объект находится между датчиками или рядом, индикация может быть различной.

Нарушение нормального функционирования системы задней парковки

Система задней парковки может не работать правильно, если:

1. Наличие льда на датчике. (Система будет нормально работать после снятия льда.)
2. Наличие посторонних предметов на датчике, например снега или воды, или блокировка поверхности датчика. (Система будет нормально работать при удалении посторонних предметов или устранении блокировки датчика).
3. Передвижение по дорогам с неровной поверхностью (дороги без покрытия, гравийные дороги, неровности, дороги с уклоном).
4. Наличие источников повышенного шума (звуковые сигналы автомобилей, громко работающие двигатели мотоциклов или пневматические тормоза грузовых автомобилей) в пределах радиуса действия датчика.
5. Сильный дождь или обильные брызги.
6. Работа беспроводных передатчиков или мобильных телефонов в пределах радиуса действия датчика.
7. Во время буксировки прицепа.

Радиус действия системы может снижаться в следующих случаях:

1. Загрязнение поверхности датчика посторонними предметами, например снегом или водой. (Радиус действия вернется в норму при удалении загрязнения).
2. Температура окружающего воздуха крайне высокая или низкая.

Следующие предметы могут быть не опознаны датчиком:

1. Острые или тонкие предметы, например, тросы, цепи или небольшие столбики.
2. Предметы, которые обычно поглощают излучение датчика, например одежда, пористые материалы или снег.
3. Предметы размером менее 1 м (40 дюймов) в высоту и менее 14 см (6 дюймов) в диаметре.

Предосторожности при использовании системы Задней парковки

- Система задней парковки может не выдавать звуковые сигналы последовательно, в зависимости от скорости и формы выявленных ей объектов.
- Возможно появление отказа в работе системы задней парковки в случае изменения высоты установки бампера автомобиля, или внесения изменений в расположение датчика, или в случае его повреждения. Любое оборудование или аксессуары, установленные не заводом-изготовителем, могут создавать помехи для работы датчика.
- Датчик может не распознать предметы, находящиеся на расстоянии менее 40 см (15 дюймов) от него, или может неточно определить расстояние до препятствия. Будьте осторожны.
- Если датчик замерз или покрыт снегом, грязью или водой, он может находиться в нерабочем состоянии до тех пор, пока загрязнение не будет удалено при помощи мягкой ткани.

- На давите на датчик, не царапайте его и не подвергайте его ударным воздействиям. Это может повредить датчик.

* К СВЕДЕНИЮ

Эта система может только выявлять наличие посторонних предметов в радиусе действия датчиков в месте их установки. Она не может определить присутствие объекта там, где датчики не установлены. Кроме того, предметы малого размера или небольшой толщины, например, столбы или объекты, находящиеся между датчиками, могут быть не выявлены системой.

Всегда осматривайте пространство позади автомобиля при движении задним ходом.

Обязательно информируйте других водителей, управляющих данным автомобилем, которые могут быть незнакомы с этой системой, о ее функциональных возможностях и ограничениях.

ОСТОРОЖНО

Проявляйте повышенную внимательность при вождении автомобиля в непосредственной близости от объектов, находящихся на дороге, в частности от пешеходов, особенно от детей. Учитывайте, что некоторые объекты могут не быть обнаружены датчиками в зависимости от условий, ограничивающих эффективность работы датчика, включая расстояние до них, их размер или материал, из которого они состоят. Всегда проверяйте визуально отсутствие каких-либо препятствий перед началом движения автомобиля в любом направлении.

Самодиагностика (при наличии)

Если во время переключения передачи в положение R (задний ход) происходит одно или несколько из приведенных ниже событий, это может свидетельствовать о неисправности системы помощи при парковке.

- Не слышно звукового предупреждения или если зуммер звучит прерывисто.



(мигает)

- Отображается  (при наличии)

В такой ситуации необходимо как можно скорее обратиться к авторизованному дилеру компании HYUNDAI для проверки состояния автомобиля.

ОСТОРОЖНО

Гарантия на новый автомобиль не покрывает никакие дорожно-транспортные происшествия или повреждения, полученные автомобилем или людьми, в нем находящимися, возникшие в результате отказа системы задней парковки. Всегда необходимо проявлять осторожность и заботиться о безопасности при вождении автомобиля.

СИСТЕМА КОНТРОЛЯ МЕРТВОЙ ЗОНЫ ВИДИМОСТИ ПЕРЕД АВТОМОБИЛЕМ (ПРИ НАЛИЧИИ)



Система контроля мертвой зоны видимости перед автомобилем представляет собой вспомогательную систему, которая предназначена для вывода изображения мертвой зоны видимости перед автомобилем на экран аудиовизуального монитора.

Данная система является вспомогательным средством обзора с выводом изображения на дисплей зеркала заднего вида при движении автомобиля задним ходом.

* К СВЕДЕНИЮ

Предупреждение ”Внимание! Проверьте среду на безопасность.“ появится на дисплее в момент включения камеры заднего вида.

⚠ ОСТОРОЖНО

- Эта система является вспомогательной. Водитель обязан всегда проверять участок вокруг автомобиля перед началом движения, поскольку часть мертвой зоны невозможно увидеть даже с помощью камеры.
- Всегда содержите объектив камеры в чистоте. В случае попадания на объектив посторонних веществ нормальная работа камеры может быть нарушена.

СВЕТОВАЯ АВАРИЙНАЯ СИГНАЛИЗАЦИЯ



Для выключения аварийной сигнализации надо еще раз нажать на соответствующую кнопку.

Система световой аварийной сигнализации должна использоваться всегда при остановке автомобиля в небезопасном месте. Во время аварийной остановки следует сместиться с проезжей части как можно дальше.

Включение световой аварийной сигнализации производится нажатием на соответствующую кнопку. В результате начинают мигать все указатели поворота. Система аварийной сигнализации работает, даже если в замке зажигания нет ключа.

ОСВЕТИТЕЛЬНЫЕ ПРИБОРЫ

Функция экономии заряда аккумуляторной батареи

- Эта функция предназначена для предотвращения разряда аккумуляторной батареи. Система автоматически выключает осветительные приборы малой мощности при удалении ключа из замка зажигания и открывании двери со стороны водителя.

- Благодаря этой функции стояночные огни автоматически выключатся, если водитель поставит автомобиль на стоянку на обочине ночью.

При необходимости поддержания осветительных приборов во включенном состоянии после извлечения ключа из замка зажигания сделайте следующее:

- 1) Откройте дверь со стороны водителя.
- 2) Выключите и повторно включите стояночные огни при помощи переключателя, расположенного на рулевой колонке.

Система освещения фарами пути в дом после оставления автомобиля (при наличии)

Если вы поставите замок зажигания в положение ACC или OFF, а выключатель головных фар стоит в положении ВКЛ, то головные фары и (или) стоп-сигналы будут гореть еще около 20 минут. Тем не менее, если при заглушенном двигателе дверь водителя открыть и закрыть, фары (и/или задние огни) погаснут через 30 секунд.

Головные фары (и/или задние огни) можно выключить, нажав два раза кнопку блокировки на дистанционном пульте (или смарт ключе), либо переведя выключатель освещения в положение ВЫКЛ или АВТО.

Однако если вы повернете выключатель освещения в положение АВТО, когда снаружи будет темно, то головные фары не выключатся.



ВНИМАНИЕ

В случае выхода водителя через другую дверь (кроме двери водителя), не сработает функция экономии АКБ, и система освещения фарами пути в дом не выключится автоматически. Поэтому такое действие может привести к разряду АКБ. Покидая автомобиль таким образом, обязательно выключите фары вручную.

Функция приветствия светом фар (при наличии)

Если выключатель фар находится в положении ON или AUTO, а все двери (и крышка багажника) закрыты и заблокированы, при нажатии кнопки разблокирования на брелоке (или смарт-ключе) фары загораются примерно на 15 с.

Если выключатель фар находится в положении AUTO, данная функция работает только ночью.

Если в этот период на брелоке (или смарт-ключе) нажать кнопку разблокировки (повторно) или блокировки дверей, фары погаснут немедленно.

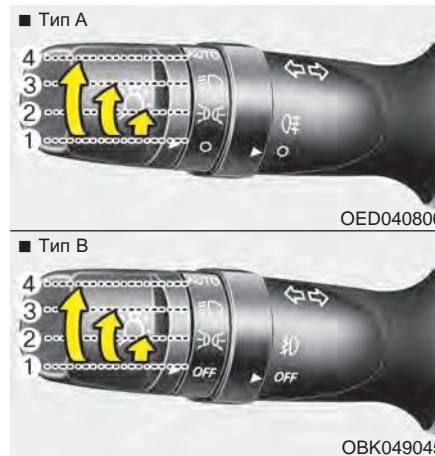

- (4) Автоматическое включение осветительных приборов (при наличии)

Управление осветительными приборами

Переключатель управления осветительными приборами имеет два положения - "Фары" и "Стояночные огни". Для управления осветительными приборами поверните ручку на торце рычажка управления в одно из следующих положений:

- (1) Выключено
- (2) Стояночные огни
- (3) Фары



Стояночные огни (⏏)

Когда переключатель освещения находится в положении стояночного фонаря (1-ое положение), включаются задние фонари, освещение номерного знака и подсветка приборной панели.



Фары (⏏)

Когда переключатель освещения находится в положении фары (2-ое положение), включаются задние фонари, освещение номерного знака и подсветка приборной панели.

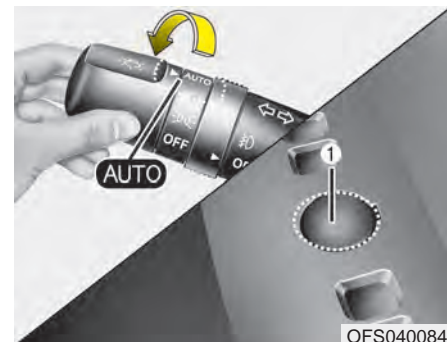

Автоматическое включение осветительных приборов (при наличии)

Когда переключатель управления световыми приборами находится в данном положении, включение и выключение фар и габаритных огней будет производиться автоматически в зависимости от уровня освещенности снаружи автомобиля.

* К СВЕДЕНИЮ

Свет фар включается только при ключе зажигания в положении ON.

⚠ ВНИМАНИЕ

- *Никогда не размещайте никакие предметы на датчике (1), расположенном на приборной панели; это обеспечит лучшую работу системы автоматического управления осветительными приборами.*
- *Не очищайте датчик при помощи средства для мойки окон, оно может оставить тонкую пленку, которая может повлиять на работу датчика.*
- *Если транспортное средство имеет тонированные окна или другой тип покрытия ветрового стекла, нормальная работа системы автоматического включения световых приборов может быть нарушена.*

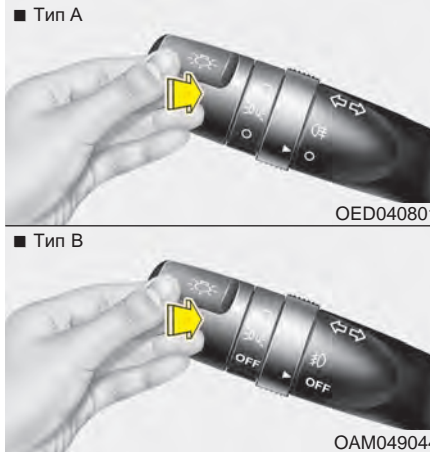

Включение дальнего света

Для включения дальнего света переместите рычаг от себя. Потяните его назад для включения ближнего света. При включении дальнего света загорится соответствующая контрольная лампа. Для предотвращения разряда аккумуляторной батареи не оставляйте осветительные приборы включенными на длительное время при неработающем двигателе.

⚠ ОСТОРОЖНО

Не используйте дальний свет фар во время движения в потоке машин. Использование дальнего света фар может помешать другим водителям следить за дорогой.

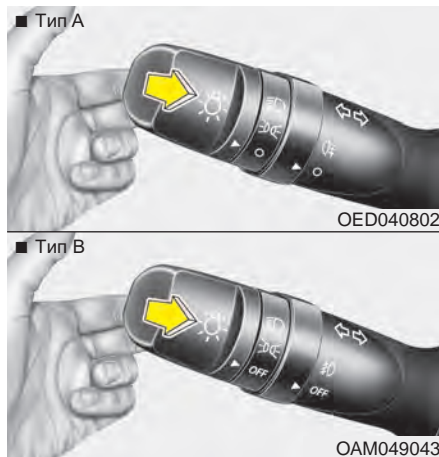

Для мигания дальним светом фар потяните рычаг на себя. При его отпускании рычаг вернется в нормальное положение (ближний свет). Для использования этой функции включение переключателя управления осветительными приборами не требуется.

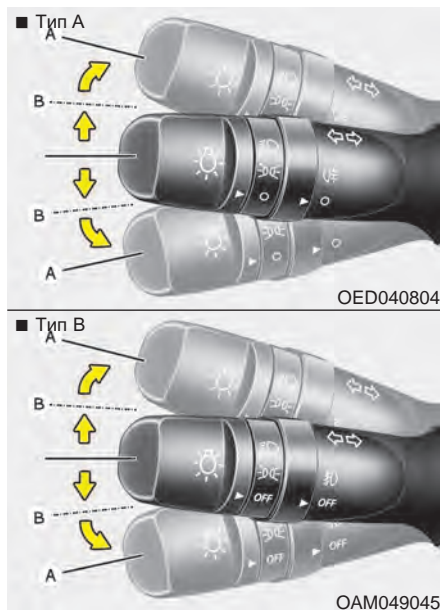

Указатели поворота и сигнализация перестроения

Для работы указателей поворота зажигание должно быть включено. Для включения указателей поворота переместите рычаг вверх или вниз (А). Зеленые лампы в форме стрелок на приборной панели укажут, какой именно указатель поворота работает.

После завершения поворота указатели автоматически выключаются. Если указатель продолжает мигать после завершения маневра, вручную верните рычаг в нейтральное (OFF) положение.

Для подачи сигнала перестроения немного поверните рычаг указателя поворота и удерживайте в положении (В). Если рычаг отпустить, он вернется в нейтральное (OFF) положение. Если указатель горит постоянно или мигает чрезмерно часто, это может означать, что перегорела одна из ламп указателя поворота и ее требуется заменить.

Функция смены полосы одним нажатием кнопки (при наличии)

Чтобы включить данную функцию, слегка передвиньте рычаг сигнала и отпустите его. Сигналы изменения полосы мигнут 3 раза.

*** К СВЕДЕНИЮ**

Если контрольная лампа мигает со слишком высокой или низкой частотой, это означает, что лампа указателя, возможно, перегорела, или в электрической цепи имеется плохой контакт.



Передние противотуманные фары (при наличии)

Противотуманные фары используются для улучшения видимости и предотвращения дорожно-транспортных происшествий в условиях плохой видимости, возникших из-за тумана, дождя или снега и т.д.

Противотуманные фары включаются при перемещении соответствующего переключателя (1) во положение включения после включения габаритных огней.

Для выключения противотуманных фар переместите переключатель в положение выключения.

⚠ ВНИМАНИЕ

Во время работы противотуманные фары потребляют большое количество электроэнергии. Используйте их только в условиях плохой видимости во избежание возможного разряда аккумуляторной батареи и плохой работы генератора.

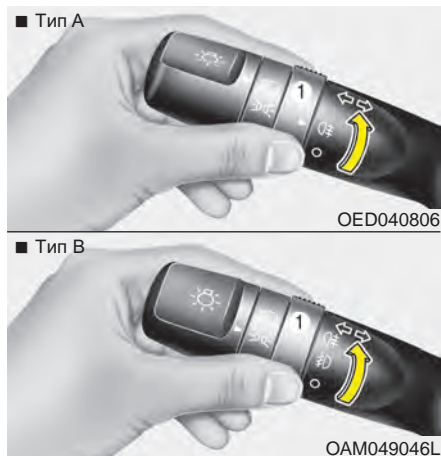

Задний противотуманный фонарь

Чтобы включить задние противотуманные фонари, поверните выключатель (1) заднего противотуманного фонаря в положение ВКЛ, когда передние фары включены.

Для включения задних противотуманных фар при включенном (ON) переключателе передних противотуманных фар (при наличии) переведите переключатель основных фар в положение **СТОЯНОЧНЫЕ ОГНИ (PARKLIGHT)** и затем переведите переключатель задних противотуманных фар в положение **ВКЛ (ON)**.

Чтобы выключить задние противотуманные фонари, поверните еще раз выключатель (1) заднего противотуманного фонаря в положение **ВКЛ**.

Огни для езды в дневное время (при наличии)

Огни для езды в дневное время (DRL) помогут сделать автомобиль более заметным спереди для других участников движения в дневное время суток. Функция DRL может оказаться полезной в различных условиях движения, а особенно полезной она является после рассвета или перед закатом.

Автоматическое выключение огней произойдет в следующих случаях:

1. Включение габаритных огней.
2. Выключение двигателя.

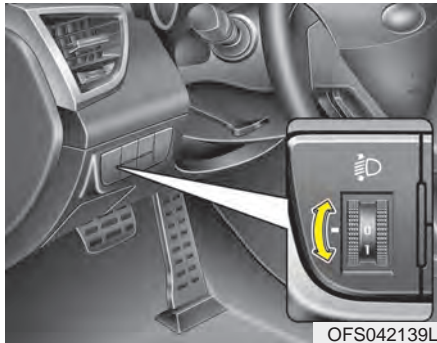

Устройство регулировки угла наклона фар (при наличии)

Ручное

Для регулировки угла наклона фар в соответствии с количеством пассажиров и весом груза в багажнике следует повернуть ручку регулятора угла наклона фар.

Чем больше номер, указанный на шкале регулятора, тем ниже направлен свет фар. Следует всегда поддерживать угол установки фар в соответствии с загрузкой автомобиля для предотвращения ослепления других участников движения.

Ниже приведены примеры правильной установки регулятора. Для случаев загрузки автомобиля, которые не приведены ниже, регулятор должен быть установлен в положении, которое ближе всего соответствует типу загрузки, указанному в перечне.

Загрузка автомобиля	Положение регулятора
Только водитель	0
Водитель + пассажир на переднем сидении	0
Все пассажиры (включая водителя)	1
Все пассажиры (включая водителя) + максимально допустимый вес	2
Водитель + максимально допустимый вес (1450 кг)	3

СТЕКЛООЧИСТИТЕЛИ И СТЕКЛООМЫВАТЕЛИ

■ Переднего

■ Тип А

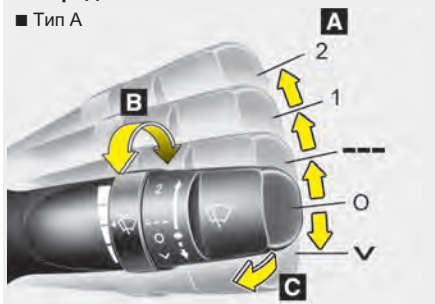

■ Тип В

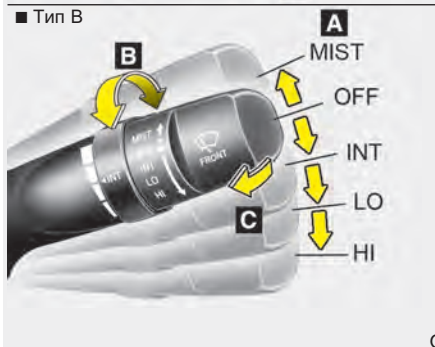

■ Заднего (при наличии)

■ Тип А

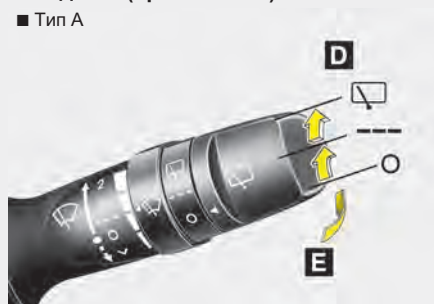

■ Тип В

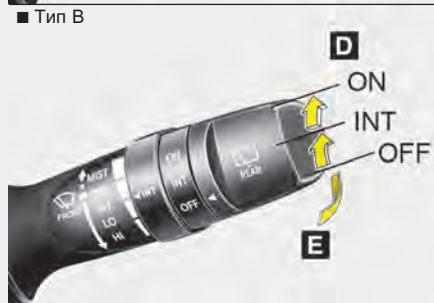

OAM049047L/OAM049100L/OAM049048L/OAM049048N

A : Управление скоростью работы стеклоочистителя (переднего)

- 2/HI – Высокая скорость стеклоочистителя
- 1/LO – Низкая скорость стеклоочистителя
- ---/INT – Прерывистый режим
- AUTO* – Автоматическое управление работой очистителя
- O/OFF – Выкл
- √ /MIST – Одиночный проход

B: Регулировка интервалов прерывистого режима работы стеклоочистителя

C: Омывание стекла с кратковременной очисткой (переднего)

D: Управление работой стеклоочистителя и омывателя заднего стекла

- □/ON – Непрерывная очистка
- ---/INT – Прерывистый режим
- O/OFF – Выкл

E: Омывание стекла с кратковременной очисткой (заднего)

* : при наличии

Стеклоочистители (переднего)

Стеклоочистители работают при включенном зажигании следующим образом.

✓ : Для однократного движения дворников переместить рукоятку в это положение и отпустить ее. Стеклоочистители будут работать непрерывно.

○ : Стеклоочистители не работают.

--- : Стеклоочистители работают в прерывистом режиме с постоянной частотой. Используйте этот режим при морозящем дожде или в тумане. Для изменения частоты работы стеклоочистителей поверните ручку.

1 : Нормальная скорость перемещения стеклоочистителей

2 : Высокая скорость перемещения стеклоочистителей

* К СВЕДЕНИЮ

При наличии толстого слоя снега или льда на ветровом стекле перед использованием стеклоочистителей для обеспечения их работы в нормальном режиме включите обогреватель примерно на 10 минут или до тех пор, пока снег и/или лед не будут удалены.



Автоматическое управление (при наличии)

Датчик дождя, расположенный в верхней части ветрового стекла, определяет количество осадков и управляет частотой работы стеклоочистителей. Чем сильнее дождь, тем быстрее они работают.

При прекращении дождя стеклоочистители останавливаются. Для изменения частоты работы стеклоочистителей поверните ручку (1).

Если переключатель стеклоочистителя установлен на автоматический режим (AUTO), то при повороте ключа замка зажигания в положение ВКЛ стеклоочиститель выполнит один цикл, чтобы выполнить самопроверку системы. Когда стеклоочиститель не используется, переключатель следует установить в положение выключено (O).

ВНИМАНИЕ

При включенном зажигании и переключателя управления стеклоочистителями в положении AUTO проявляйте осторожность в перечисленных ниже случаях во избежание получения травм рук или других частей тела:

- *Не прикасайтесь к верхней части ветрового стекла в месте установки датчика дождя.*
- *Не протирайте верхнюю часть ветрового стекла влажной или мокрой тканью.*
- *Не давите на ветровое стекло.*

ВНИМАНИЕ

При мойке автомобиля установите переключатель управления работой стеклоочистителей в положение OFF для отключения функции его автоматического включения.

Стеклоочистители могут начать работать и получить повреждение в случае нахождения переключателя в положении AUTO при мойке автомобиля.

Не снимайте крышку датчика, расположенную в верхней части ветрового стекла со стороны пассажира. Это может привести к повреждению элементов системы, на которое не будет распространяться гарантия.

(продолжение)

(продолжение)

При запуске автомобиля в зимнее время установите переключатель управления работой стеклоочистителей в положение OFF. В противном случае стеклоочистители могут начать работать, и лед может повредить их щетки. Всегда полностью удаляйте снег и лед и включайте обогреватель перед началом работы стеклоочистителей.



ОХМ049048Е

Стеклоомыватель ветрового стекла (переднего)

При нахождении рычага в положении OFF (O) легко потяните его на себя для подачи жидкости на ветровое стекло и включения стеклоочистителей на 1 - 3 цикла работы.

Используйте эту функцию при загрязнении ветрового стекла.

Работа стеклоомывателя и стеклоочистителей будет продолжаться до тех пор, пока не будет отпущен рычаг.

Если стеклоомыватель не работает, проверьте уровень жидкости в его бачке.

Если жидкости недостаточно, необходимо долить в бачок подходящую жидкость для стеклоомывателя ветрового стекла, не обладающую абразивными свойствами.

Горловина бачка стеклоомывателя находится в передней части отсека двигателя со стороны пассажира.

ВНИМАНИЕ

Для предотвращения возможного повреждения насоса стеклоомывателя ветрового стекла не включайте стеклоомыватель при отсутствии жидкости в его бачке.

ОСТОРОЖНО

Не пользуйтесь стеклоомывателем ветрового стекла при минусовой температуре без предварительного нагрева ветрового стекла при помощи обогревателя; водный раствор может замерзнуть при контакте с ветровым стеклом и ограничить обзор.

⚠ ВНИМАНИЕ

- Для предотвращения повреждения поверхности стеклоочистителей или ветрового стекла не включайте стеклоочистители, если ветровое стекло сухое.
- Для предотвращения повреждения щеток стеклоочистителей не допускайте их контакта с бензином, керосином, растворителем для краски или другими растворителями, и не используйте эти жидкости в непосредственной близости от щеток.
- Для предотвращения повреждения рычагов стеклоочистителей и других элементов не пытайтесь перемещать стеклоочистители вручную.

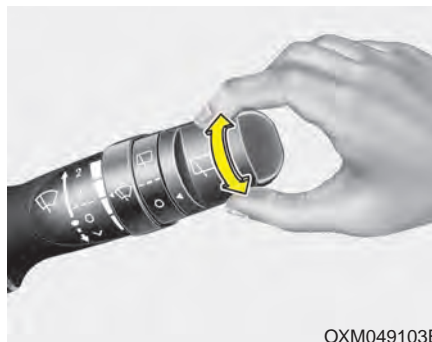

**Переключатель
стеклоочистителя и
стеклоомывателя заднего
стекла (при наличии)**

Переключатель стеклоочистителя и стеклоомывателя заднего стекла установлен на конце рычажка управления стеклоочистителями и стеклоомывателем ветрового стекла.

Поверните переключатель в требуемое положение для включения стеклоочистителя и стеклоомывателя заднего стекла.

- ON / - Нормальная работа стеклоочистителя
- INT / --- - Прерывистая работа стеклоочистителя (при наличии)
- OFF / O - Стеклоочиститель не работает



ОХМ049125L

Нажмите подрулевой рычаг от себя для распыления жидкости через задний стеклоомыватель и включения задних стеклоочистителей на 1~3 цикла работы. Распыление жидкости стеклоомывателя и работа стеклоочистителя продолжается до тех пор, пока не отпущен подрулевой рычаг.

ОСВЕЩЕНИЕ САЛОНА



Лампа освещения салона

(1) Индивидуальная лампа (при наличии)

Нажмите на колпак фары, чтобы включить или выключить освещение. Эта лампа обеспечивает водителю и пассажиру направленный пучок света, которым можно удобно воспользоваться для освещения карты или для других целей.

(2) Дверей

Освещение салона включается при открытии любой из дверей независимо от положения ключа зажигания. Когда двери разблокируются с помощью брелока с передатчиком или электронного ключа, или ключ вытасчен из замка зажигания, освещение включится примерно через 30 секунд, и будет гореть, пока одна из дверей не будет открыта.

Свет постепенно гаснет через 30 секунд после закрывания этой двери. Однако при повороте ключа зажигания в положение ON или блокировке замков всех дверей светильник погаснет раньше, чем через 30 секунд.

Если дверь открывается при ключе зажигания в положении ACC или LOCK, светильник будет продолжать гореть в течение примерно 20 минут. Однако если дверь открывается при включенном зажигании, он будет продолжать гореть постоянно.

ON

В положении ON светильник включен всегда.

OFF

В положении OFF освещение остается выключенным все время, даже когда дверь открыта.

ВНИМАНИЕ

Не используйте освещение салона в течение длительного времени при неработающем двигателе.

Это может привести к разряду аккумуляторной батареи.

ОСТОРОЖНО

Не используйте свет освещения салона во время вождения в темное время суток. Освещение в салоне может помешать обзору, это может привести к созданию аварийной ситуации.

Автоматическое отключение плафона освещения салона

- Если все входы закрыты, при запираении автомобиля с использованием передатчика или смарт-ключа все плафоны освещения салона автоматически выключатся в течение 5 с.
- Если после останова двигателя не совершать никаких управляющих воздействий, освещение выключится через 20 мин.



Лампа салона (при наличии)

• ON (1):

В положении ON светильник включен всегда.

• DOOR (2) :

Освещение включается, когда открыта любая дверь, вне зависимости от положения переключателя зажигания. При отпирании дверей с помощью передатчика (или электронного ключа) освещение включается приблизительно на 30 секунд или до открытия и закрытия любой двери. При закрывании двери освещение постепенно отключается в течение 30 секунд. Впрочем, при включении зажигания или запираении всех дверей освещение отключается незамедлительно.

Если дверь открыта, когда переключатель зажигания установлен в положение «ACC» или «LOCK», освещение продолжает работать около 20 минут.

Впрочем, если дверь открыта при переключателе зажигания в положении «ON» (ВКЛ), освещение продолжает работать неограниченно.

• OFF (3) :

В положении OFF освещение остается выключенным все время, даже когда дверь открыта.



Лампа освещения багажного отделения

Лампа багажного отделения включается при открытии крышки багажника.

ВНИМАНИЕ

Лампа багажного отделения горит, пока открыта крышка багажника. Во избежание ненужной разрядки аккумулятора надежно закройте крышку багажника после использования багажного отделения.



* К СВЕДЕНИЮ

Убедитесь, что багажник плотно закрыт. Если он останется открытым при неработающем двигателе, это может привести к разрядке АКБ, так как лампа освещения багажного отделения будет гореть.



Лампа зеркала заднего вида

Нажмите этот выключатель для включения или выключения лампы.

-  : Лампа включится при нажатии кнопки.
-  : Лампа выключится при нажатии кнопки.

⚠ ВНИМАНИЕ - Лампа зеркала заднего вида (при наличии)

Переключатель всегда должен быть установлен в положение «выключено», когда лампа зеркала заднего вида не используется. Если закрыть солнцезащитный козырек не выключая лампу, это может разрядить аккумуляторную батарею или повредить солнцезащитный козырек.

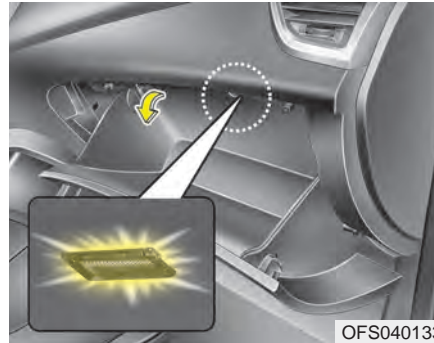

Лампа освещения перчаточного ящика (при наличии)

Лампа освещения перчаточного ящика загорается при его открывании.

⚠ ВНИМАНИЕ

Необходимо плотно закрывать дверцу перчаточного ящика, чтобы предотвратить ненужный разряд системы.

ОБОГРЕВАТЕЛЬ

⚠ ВНИМАНИЕ

Для предотвращения повреждения элементов проводки, закрепленных на внутренней части заднего стекла, категорически не допускается использовать инструменты с острыми кромками или средства очистки стекол с абразивными свойствами для очистки стекла.

***К СВЕДЕНИЮ**

При необходимости устранения инея и запотевания с ветрового стекла обратитесь к пункту “Устранение инея и запотевания с ветрового стекла” в данном разделе.



Обогреватель заднего стекла

При работающем двигателе обогреватель нагревает заднее окно для удаления запотевания, инея или тонкого слоя льда.

Для включения обогревателя заднего стекла нажмите соответствующую кнопку, расположенную на центральной панели переключателей. При включении обогревателя в этой кнопке загорится контрольная лампа.

При наличии толстого слоя снега на заднем стекле удалите его щеткой перед включением обогревателя.

Обогреватель заднего окна автоматически отключается после приблизительно 20 минут работы или при переводе ключа зажигания в положение “OFF” (Выкл.). Для выключения обогревателя нажмите на кнопку его включения еще раз.

Обогреватель наружных зеркал заднего вида (при наличии)

При наличии в автомобиле обогревателя зеркал заднего вида он будет работать одновременно с включением обогревателя заднего стекла.

Противообледенитель стеклоочистителя (при наличии)

Если транспортное средство будет оборудовано противообледенителем стеклоочистителя, то он будет работать одновременно с обогревателем заднего стекла.



СИСТЕМА УПРАВЛЕНИЯ МИКРОКЛИМАТОМ С РУЧНЫМ УПРАВЛЕНИЕМ (ПРИ НАЛИЧИИ)



1. Кнопка A/C (кондиционер)
2. Клавиша управления заслонкой системы вентиляции
3. Кнопка обогревателя заднего стекла
4. Клавиша выбора режима распределения воздушных потоков в салоне
5. Регулятор скорости вентилятора
6. Регулятор температуры воздуха
7. Кнопка включения обогревателя ветрового стекла
8. Кнопка макс. мощности кондиционера

OFS040091

Обогрев и кондиционирование воздуха

1. Запустите двигатель.
2. Установите ручку выбора режима работы по своему усмотрению.
Для повышения эффективности обогрева и охлаждения:
 - Обогрев: 
 - Охлаждение: 
3. Установите ручку управления температурой воздуха по своему усмотрению.
4. Установите переключатель режимов подачи в положение подачи внешнего (свежего) воздуха (при наличии).
5. Настройте скорость вращения вентилятора по своему усмотрению.
6. При необходимости включите кондиционер (при наличии).

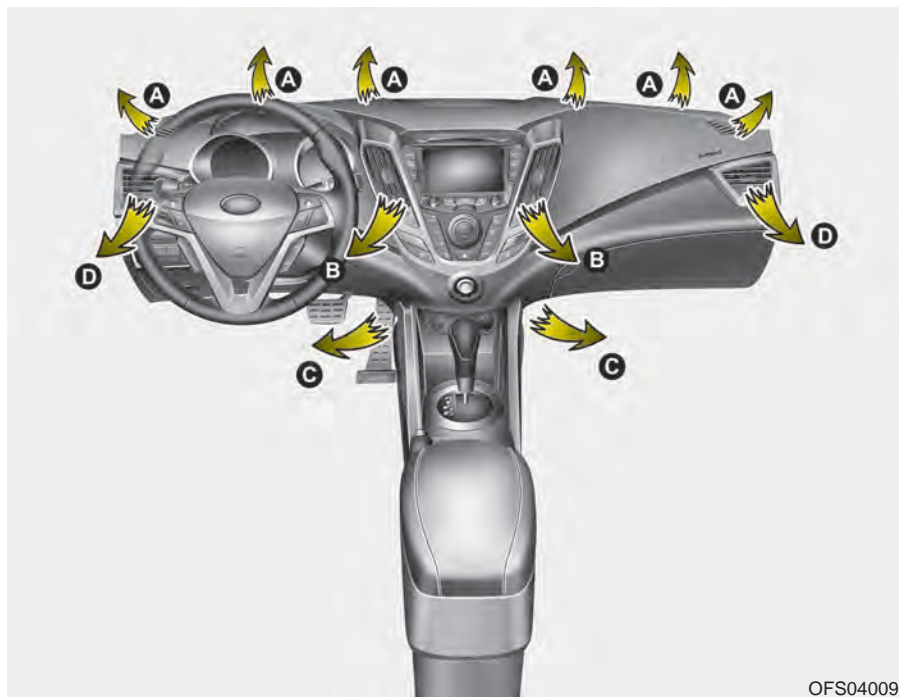

OFS040093



Выбор режима работы

Кнопки режимов предназначены для управления потоком воздуха в системе вентиляции.

Можно направить поток воздуха на пол, в распределительные отверстия на панели приборов или на ветровое стекло. Предусмотрено пять режимов распределения воздуха с соответствующим символьным обозначением: лицо, двухуровневый, пол, обогрев пола и обогрев.



Подача воздуха через вентиляционные отверстия передней панели - сопла (B, D)

Поток воздуха направляется на верхнюю часть тела и в лицо человека. Кроме того, возможна настройка положения каждого вентиляционного отверстия для направления потока подаваемого через него воздуха.



Подача воздуха через вентиляционные отверстия передней панели и в нижнюю часть салона - сопла (B, D, C)

Поток воздуха направляется в лицо человека и в нижнюю часть салона.



Подача воздуха в нижнюю часть салона - сопла (C, A, D)

Основная часть воздуха направляется в нижнюю часть салона, а незначительное его количество подается на ветровое стекло и к боковым соплам для предотвращения обмерзания остекления.



Подача воздуха в нижнюю часть салона и на ветровое стекло - сопла (A, C, D)

Основная часть воздуха направляется в нижнюю часть салона и на ветровое стекло, а незначительное его количество подается к боковым соплам для предотвращения обмерзания остекления.



Подача воздуха на ветровое стекло - сопла (A, D)

Основная часть воздуха направляется на ветровое стекло, а незначительное его количество подается к боковым соплам для предотвращения обмерзания остекления.



OFS040094

Режим MAX A/C - сопла (B, D) (при наличии)

Кнопка включения режима макс. мощности кондиционера используется для более быстрого охлаждения салона автомобиля.

Поток воздуха направляется на верхнюю часть тела и в лицо человека.

В этом режиме включение кондиционера и выбор рециркуляции воздуха внутри салона происходит автоматически.

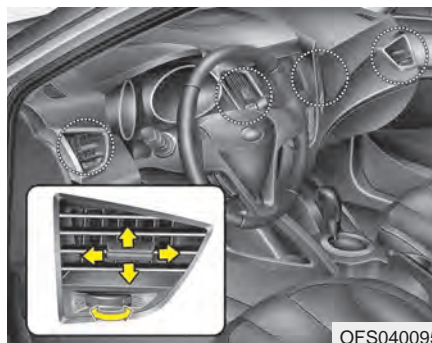

OFS040095

Вентиляционные отверстия в панели приборов

Открытие или закрытие сопел может производиться отдельно при помощи горизонтального колесика. Чтобы закрыть вентиляционное отверстие, поверните его влево до упора. Чтобы открыть его, поверните его вправо до упора.

Также можно настроить направление подачи воздуха через эти вентиляционные отверстия при помощи рычажка, как это показано на рисунке.



OFS040096

Управление температурным режимом

Ручка управления температурным режимом позволяет настраивать температуру воздуха, подаваемого через систему вентиляции. Для изменения температуры воздуха в пассажирском салоне поверните эту ручку вправо для повышения температуры и влево для ее понижения.



OFS040097

Переключатель режимов подачи воздуха

Регулятор притока свежего воздуха используется для выбора положения заслонок наружного (свежего) воздуха или рециркуляционного воздуха. Для изменения режима подачи воздуха нажмите кнопку управления.

Рециркуляция



При нахождении переключателя в положении рециркуляции в систему отопления и вентиляции поступает воздух из салона; там он нагревается или охлаждается в зависимости от выбранного режима работы системы.

Подача внешнего (свежего) воздуха



При нахождении переключателя в этом положении в систему отопления и вентиляции поступает наружный воздух; там он нагревается или охлаждается в зависимости от выбранного режима работы системы.

*** К СВЕДЕНИЮ**

Необходимо отметить, что длительная работа системы отопления в режиме рециркуляции приводит к запотеванию ветрового стекла и боковых окон автомобиля. При этом воздух в салоне становится несвежим.

Кроме того, при продолжительной работе системы кондиционирования в режиме рециркуляции уровень влажности воздуха в пассажирском салоне существенно снижается.

⚠ ОСТОРОЖНО

- Продолжительная работа системы управления микроклиматом в режиме рециркуляции может привести к повышению влажности воздуха в салоне, что может вызвать запотевание остекления и ухудшение обзора.
- Нельзя спать в автомобиле при включенной системе кондиционирования или обогрева. Это может привести к причинению серьезного вреда здоровью или к гибели людей в результате падения содержания кислорода в воздухе и/или уменьшения температуры тела.
- Продолжительная работа системы управления микроклиматом в режиме рециркуляции может привести к возникновению у водителя дремоты или сонливости и к потере управления. устанавливайте переключатель режимов подачи внешнего воздуха в положение подачи свежего воздуха во время движения так часто, насколько это возможно.



OFS040098

Настройка скорости вращения вентилятора

Для работы вентилятора ключ в замке зажигания должен находиться в положении ON.

Ручка управления скоростью вращения вентилятора позволяет регулировать расход воздуха, подаваемого через систему вентиляции. Для изменения скорости вращения вентилятора поверните ее вправо для увеличения скорости вращения и влево для ее уменьшения.

При установке ручки переключателя скорости вентилятора в положение "0" (ВЫКЛ) происходит отключение вентилятора.



OFS040099

Система кондиционирования (A/C)



Для включения системы кондиционирования нажмите на кнопку A/C (при этом загорится расположенная в ней контрольная лампа). Повторное нажатие на эту кнопку приводит к выключению системы кондиционирования.

Работа системы

Вентиляция

1. Установите ручку управления режимом в положение .
2. Установите переключатель режимов подачи воздуха в положение подачи внешнего (свежего) воздуха.
3. Установите ручку управления температурой воздуха по своему усмотрению.
4. Настройте скорость вращения вентилятора по своему усмотрению.

Обогрев

1. Установите ручку управления режимом в положение .
 2. Установите переключатель режимов подачи воздуха в положение подачи внешнего (свежего) воздуха.
 3. Установите ручку управления температурой воздуха по своему усмотрению.
 4. Настройте скорость вращения вентилятора по своему усмотрению.
 5. При необходимости обогрева с понижением влажности воздуха включите кондиционер (при наличии).
- При запотевании ветрового стекла установите ручку управления режимом в положение  или .

Советы по эксплуатации

- Для предотвращения попадания в салон пыли или неприятных запахов через систему вентиляции следует временно установить переключатель режимов подачи воздуха в положение рециркуляции. Обязательно верните регулятор в положение подачи внешнего воздуха, когда источник раздражения окажется позади, чтобы в машину попадал свежий воздух. Тем самым будет обеспечено сохранение внимательности водителя и удобных условий для его работы.
- Забор воздуха для системы отопления и кондиционирования осуществляется через решетку, расположенную непосредственно перед ветровым стеклом. Следите за тем, чтобы она не была закрыта листьями, снегом, льдом и прочими посторонними предметами.

- Для предупреждения запотевания лобового стекла с внутренней стороны, следует установить переключатель режимов подачи внешнего воздуха в положение, соответствующее подаче свежего воздуха, ручку настройки скорости вращения вентилятора и ручку управления температурой воздуха можно установить по своему усмотрению.

Система кондиционирования (при наличии)

Все системы кондиционирования, установленные на автомобилях HYUNDAI, заполнены хладагентом марки R-134a, который является безопасным для окружающей среды.

1. Запустите двигатель. Нажмите кнопку включения системы кондиционирования.
2. Установите ручку управления режимом в положение .
3. Установите переключатель режимов подачи внешнего воздуха в положение рециркуляции воздуха.
4. Установите ручку управления скоростью вращения вентилятора и ручку управления температурным режимом таким образом, чтобы получить наиболее комфортные условия в салоне.

*** К СВЕДЕНИЮ**

- При использовании системы кондиционирования внимательно следите за указателем температуры двигателя при движении в гору или в плотном потоке транспорта в случае жаркой погоды. Работа системы кондиционирования может привести к перегреву двигателя. Если указатель температуры двигателя показывает его перегрев, оставьте включенным вентилятор, но выключите систему кондиционирования.
- При открытых окнах и высокой влажности окружающего воздуха работа системы кондиционирования может привести к образованию капель влаги внутри автомобиля. Поскольку излишняя влага может привести к отказу электрооборудования, работа системы кондиционирования допускается только при закрытых окнах.

Советы по эксплуатации системы кондиционирования

- Если автомобиль был оставлен на стоянке под прямыми солнечными лучами в жаркую погоду, откройте на короткое время окна автомобиля для выпуска горячего воздуха из салона наружу.
- Чтобы содействовать уменьшению запотевания внутренней поверхности остекления в дождливую или влажную погоду понизьте влажность воздуха в салоне, включив систему кондиционирования.
- Во время работы системы кондиционирования можно заметить незначительное изменение частоты вращения двигателя в зависимости от включения или выключения компрессора системы кондиционирования. Это явление является нормальным.
- Включайте систему кондиционирования один раз в месяц хотя бы на несколько минут для поддержания ее рабочих характеристик на оптимальном уровне.

- При работе системы кондиционирования можно заметить, как со стороны пассажира на землю капает (или даже льется) чистая вода. Это явление является нормальным.
- Работа системы кондиционирования в режиме рециркуляции обеспечивает действительно максимальную интенсивность охлаждения, но продолжительная работа в таком режиме может привести к тому, что воздух в салоне станет несвежим.
- В процессе охлаждения возможно появление потока воздуха с водным конденсатом, что связано с попаданием в систему влажного воздуха при высокой интенсивности охлаждения. Это является нормальным режимом работы системы.

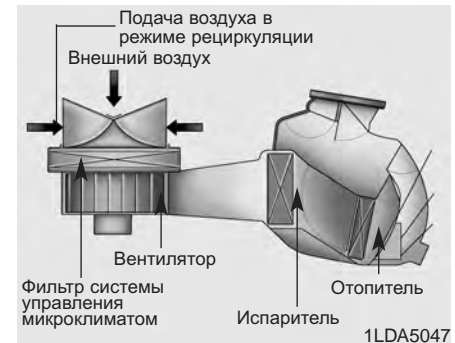

Фильтр системы управления микроклиматом (при наличии)

Фильтр системы управления микроклиматом, расположенный за перчаточным ящиком, обеспечивает удаление пыли и других загрязняющих веществ из воздуха, поступающего в автомобиль снаружи через систему обогрева и кондиционирования. По мере накопления в фильтре пыли и других загрязняющих веществ возможно снижение расхода воздуха, поступающего из вентиляционных отверстий.

В результате на внутренней поверхности ветрового стекла будет выпадать влага даже в случае работы системы в режиме подачи внешнего (свежего) воздуха. В таком случае обратитесь к авторизованному дилеру компании HYUNDAI для замены фильтра.

* К СВЕДЕНИЮ

- Замену фильтра необходимо производить в соответствии с графиком технического обслуживания. Если машина эксплуатируется в тяжёлых условиях, например на пыльных неровных дорогах, то осматривать и заменять фильтр кондиционера воздуха требуется чаще.
- При неожиданном снижении расхода воздуха следует обратиться к авторизованному дилеру для проверки системы.

Проверка объема заправленного в кондиционер хладагента и смазки компрессора

При низком уровне хладагента производительность системы кондиционирования уменьшается. Избыточный уровень хладагента также негативно отражается на ее работе.

Поэтому при отклонении режима работы системы кондиционирования от нормы обратитесь к авторизованному дилеру компании HYUNDAI для проверки системы.

* К СВЕДЕНИЮ

При уменьшении производительности системы кондиционирования очень важным является использование необходимого типа и количества масла и хладагента. В противном случае может произойти повреждение компрессора и работа системы кондиционирования в ненормальном режиме.

ОСТОРОЖНО

Обслуживание системы кондиционирования должно производиться авторизованным дилером компании HYUNDAI. Нарушение технологии обслуживания может привести к получению серьезных травм лицом, производящим эти работы.

АВТОМАТИЧЕСКАЯ СИСТЕМА УПРАВЛЕНИЯ МИКРОКЛИМАТОМ (ПРИ НАЛИЧИИ)



1. Кнопка A/C (кондиционер)
2. Клавиша управления заслонкой вентиляции
3. Кнопка обогревателя заднего стекла и наружных зеркал
4. Клавиша выбора режима распределения воздушных потоков в салоне
5. Регулятор температуры воздуха
6. Кнопка регулировки скорости работы вентилятора
7. Кнопка AUTO (автоматическое управление)
8. Клавиша OFF выключения системы вентиляции и отопления
9. Кнопка включения обогревателя ветрового стекла
10. Кнопка выбора информационного экрана системы климат-контроля

OFS040100



Автоматическое управление обогревом и кондиционированием воздуха

Настройка автоматической системы управления микроклиматом осуществляется просто установкой необходимого значения температуры.

Система полностью автоматического управления температурой воздуха в салоне (FATC) работает следующим образом:

1. Нажмите кнопку AUTO (включение автоматического режима). На дисплее появится надпись AUTO. Управление режимами работы, скоростью вращения вентилятора, режимом подачи воздуха и работой системы кондиционирования будет осуществляться автоматически в соответствии с заданным значением температуры.

2. Для установки требуемой температуры воздуха поверните рукоятку TEMP (Температура).

Если температура будет установлена на самом низком уровне (Lo), система кондиционирования будет работать постоянно.

3. Для выключения автоматического режима работы, нажать одну из следующих кнопок:

- Кнопка переключения режима
- Кнопка оттаивателя ветрового стекла
- Регулятор скорости вентилятора

Выбранная функция будет управляться вручную, а остальные функции - автоматически.

Независимо от установленного значения температуры, в автоматическом режиме работы система кондиционирования будет включаться автоматически для уменьшения влажности воздуха в салоне даже тогда, когда задана высокая температура.

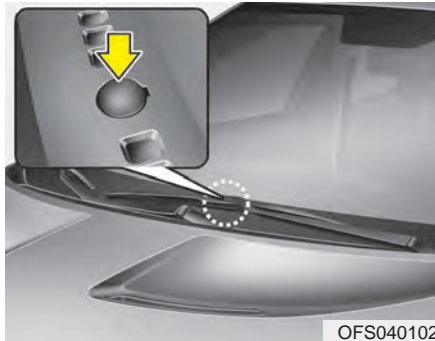

*** К СВЕДЕНИЮ**

Никогда не загромождайте чем-либо датчик, находящийся на приборной панели, в целях обеспечения более эффективного управления системой обогрева и кондиционирования.

Ручное управление обогревом и кондиционированием воздуха

Системой кондиционирования можно управлять вручную с помощью кнопок и ручек, помимо кнопки “AUTO”. При этом система действует последовательно в соответствии с порядком нажатия кнопок и вращения ручек.

При нажатии любой кнопки (или повороте любой ручки), кроме кнопки AUTO, в автоматическом режиме работы, те функции, которые не были выбраны вручную, будут управляться автоматически.

1. Запустите двигатель
2. Установите ручку управления режимом по своему усмотрению.
3. Установите ручку управления температурой воздуха по своему усмотрению.
4. Установите переключатель режимов подачи внешнего воздуха в положение подачи внешнего (свежего) воздуха.
5. Настройте скорость вращения вентилятора по своему усмотрению.
6. При необходимости включите кондиционер.

Для возврата в автоматический режим управления нажмите кнопку AUTO.

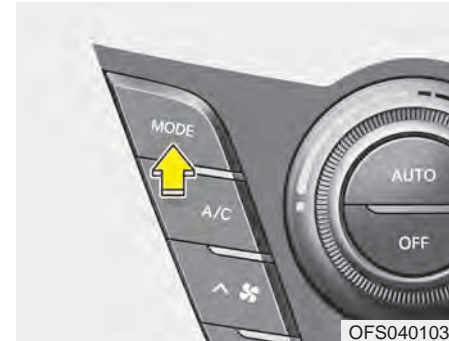

Выбор режима работы

Кнопка выбора режима работы осуществляет управление направлением подачи воздуха через систему вентиляции.

Подача воздуха осуществляется через следующие отверстия:



См. рисунок в пункте “Система управления микроклиматом с ручным управлением”.



Подача воздуха через вентиляционные отверстия передней панели - сопла

Поток воздуха направляется на верхнюю часть тела и в лицо человека. Кроме того, возможна настройка положения каждого вентиляционного отверстия для направления потока подаваемого через него воздуха.



Подача воздуха через вентиляционные отверстия передней панели и в нижнюю часть салона - сопла

Поток воздуха направляется в лицо человека и в нижнюю часть салона.



Подача воздуха в нижнюю часть салона - сопла

Основная часть воздуха направляется в нижнюю часть салона, а незначительное его количество подается на ветровое стекло и к боковым соплам для предотвращения остекления.



Подача воздуха в нижнюю часть салона и на ветровое стекло - сопла

Основная часть воздуха направляется в нижнюю часть салона и на ветровое стекло, а незначительное его количество подается к боковым соплам для предотвращения остекления.



OFS040104

Режим обогревателя

При выборе режима обогрева выполняется автоматическая настройка следующих параметров системы:

- система кондиционирования воздуха включается;
- выбирается положение забора наружного (свежего) воздуха;
- устанавливается максимальная скорость вращения вентилятора.

Для отключения режима обогрева повторно нажмите кнопку режима, кнопку режима обогрева или кнопку AUTO.

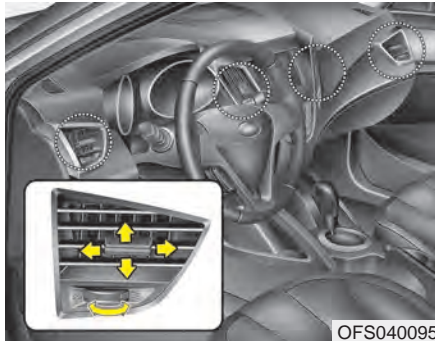

OFS040095

Вентиляционные отверстия в панели приборов

Открытие или закрытие сопел может производиться отдельно при помощи горизонтального колесика. Чтобы закрыть вентиляционное отверстие, поверните его влево до упора. Чтобы открыть его, поверните его вправо до упора.

Также можно настроить направление подачи воздуха через эти вентиляционные отверстия при помощи рычажка, как это показано на рисунке.



OFS040105

Управление температурным режимом

Увеличение температуры до максимального уровня (HI) осуществляется поворотом ручки в крайнее правое положение.

Снижение температуры до минимального уровня (Lo) осуществляется поворотом ручки в крайнее левое положение.

При повороте ручки температура будет увеличиваться с шагом 0,5°C/1°F.

Если температура будет установлена на самом низком уровне, система кондиционирования будет работать постоянно.

Преобразование температуры

Позволяет выбрать единицы измерения расстояния, а также единицы измерения температуры (°C или °F) в системе навигации.

- Единицы: Выберите единицы измерения между «км» и «милями»
- Температура: Выберите единицы измерения между °C и °F



Переключатель режимов подачи воздуха

Этот орган управления используется для выбора одного из двух режимов подачи воздуха: подача внешнего (свежего) воздуха или рециркуляция. Для изменения режима забора воздуха нажмите кнопку.

Рециркуляция



При работе в режиме рециркуляции на кнопке управления горит контрольная лампа.

При нахождении переключателя в положении рециркуляции в систему отопления и вентиляции поступает воздух из салона; там он нагревается или охлаждается в зависимости от выбранного режима работы системы.

Подача внешнего (свежего) воздуха



При работе в режиме подачи внешнего (свежего) воздуха на кнопке управления не горит контрольная лампа. При нахождении переключателя в этом положении в систему отопления и вентиляции поступает наружный воздух; там он нагревается или охлаждается в зависимости от выбранного режима работы системы.

* К СВЕДЕНИЮ

Необходимо отметить, что длительная работа системы отопления в режиме рециркуляции приводит к запотеванию ветрового стекла и боковых окон автомобиля. При этом воздух в салоне становится несвежим.

Кроме того, при продолжительной работе системы кондиционирования в режиме рециркуляции уровень влажности воздуха в пассажирском салоне существенно снижается.

⚠ ОСТОРОЖНО

- Продолжительная работа системы управления микроклиматом в режиме рециркуляции может привести к повышению влажности воздуха в салоне, что может вызвать запотевание остекления и ухудшение обзора.
- Нельзя спать в автомобиле при включенной системе кондиционирования или обогрева. Это может привести к причинению серьезного вреда здоровью или к гибели людей в результате падения содержания кислорода в воздухе и/или уменьшения температуры тела.
- Продолжительная работа системы управления микроклиматом в режиме рециркуляции может привести к возникновению у водителя дремоты или сонливости и к потере управления. Устанавливайте переключатель режимов подачи внешнего воздуха в положение подачи свежего воздуха во время движения так часто, насколько это возможно.

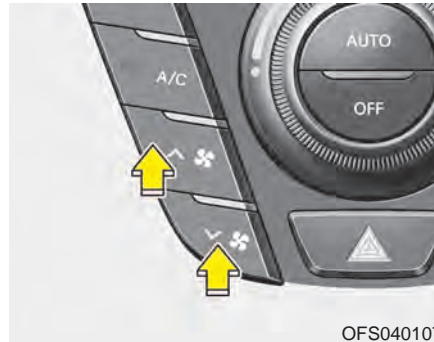

OFS040107

Настройка скорости вращения вентилятора

Настройка скорости вращения вентилятора на необходимую величину осуществляется поворотом соответствующей рукоятки.

Для изменения скорости вентилятора нажать (∧) переключатель для увеличения скорости или нажать (∨) переключатель для уменьшения скорости. Для выключения регулировки скорости вращения вентилятора следует нажать кнопку ВЫКЛ переднего вентилятора.



OFS040108

Система кондиционирования

Для включения системы кондиционирования нажмите на кнопку A/C (при этом загорится расположенная в ней контрольная лампа).

Повторное нажатие на эту кнопку приводит к выключению системы кондиционирования.



Режим отключения

Нажмите кнопку «OFF» (ВЫКЛ) переднего вентилятора, чтобы отключить переднюю систему кондиционирования воздуха. Однако при этом сохраняется возможность управления кнопками выбора режима работы и режима подачи воздуха при ключе зажигания в положении ON.

* К СВЕДЕНИЮ

Если нажать кнопку «CLIMATE» (климат-контроль), на экране появится информация системы климат-контроля

Фильтр системы управления микроклиматом (при наличии)

Фильтр системы управления микроклиматом, расположенный за перчаточным ящиком, обеспечивает удаление пыли и других загрязняющих веществ из воздуха, поступающего в автомобиль снаружи через систему обогрева и кондиционирования. По мере накопления в фильтре пыли и других загрязняющих веществ возможно снижение расхода воздуха, поступающего из вентиляционных отверстий.

В результате на внутренней поверхности ветрового стекла будет выпадать влага даже в случае работы системы в режиме подачи внешнего (свежего) воздуха. В таком случае обратитесь к авторизованному дилеру компании HYUNDAI для замены фильтра.

* К СВЕДЕНИЮ

- Замену фильтра необходимо производить в соответствии с графиком технического обслуживания.

Если машина эксплуатируется в тяжёлых условиях, например на пыльных неровных дорогах, то осматривать и заменять фильтр кондиционера воздуха требуется чаще.

- При неожиданном снижении расхода воздуха следует обратиться к авторизованному дилеру для проверки системы.

**Проверка объема
заправленного в кондиционер
хладагента и смазки
компрессора**

При низком уровне хладагента производительность системы кондиционирования уменьшается. Избыточный уровень хладагента также негативно отражается на ее работе.

Поэтому при отклонении режима работы системы кондиционирования от нормы обратитесь к авторизованному дилеру компании HYUNDAI для проверки системы.

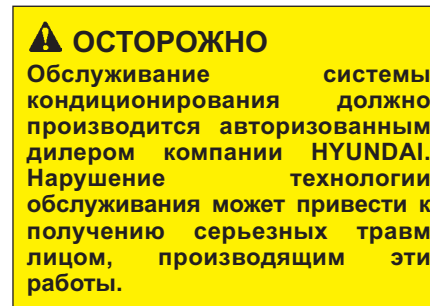

*** К СВЕДЕНИЮ**

При уменьшении производительности системы кондиционирования очень важным является использование необходимого типа и количества масла и хладагента. В противном случае может произойти повреждение компрессора и работа системы кондиционирования в ненормальном режиме.



УСТРАНЕНИЕ ИНЕЯ И ЗАПОТЕВАНИЯ С ВЕТРОВОГО СТЕКЛА

⚠ ОСТОРОЖНО - Обогрев ветрового стекла

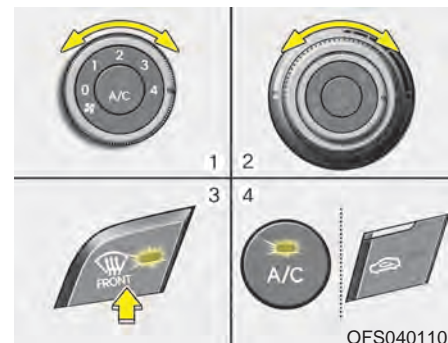

Не используйте положение  или  в режиме охлаждения при высоком уровне влажности наружного воздуха. Разница между температурой наружного воздуха и температурой ветрового стекла может вызвать запотевание внешней поверхности ветрового стекла, что приведет к потере обзора. В этом случае установите переключатель режима в нужное положение  и выберите минимальную скорость вентилятора.

- Для максимально эффективного удаления инея установите температурный режим на высокую температуру (крайнее правое положение ручки) и максимальную скорость вращения вентилятора.
- Если при устранении инея или запотевания с остекления необходимо обеспечить подачу воздуха в нижнюю часть салона, установите режим подачи воздуха в нижнюю часть салона и на лобовое стекло.
- Перед началом движения полностью удалите снег и лед с ветрового стекла, заднего стекла, наружных зеркал заднего вида и со всех боковых стекол.
- Полностью удалите снег и лед с капота и с решетки воздухозаборника для повышения эффективности работы отопителя салона и обогревателя стекол, а также уменьшения вероятности запотевания внутренней стороны ветрового стекла.



Система управления микроклиматом с ручным управлением

Для устранения запотевания внутренней стороны ветрового стекла

1. Установите скорость вращения вентилятора по своему усмотрению.
2. Выберите требуемое значение температуры.
3. Выберите положение  или .
4. Подача наружного (свежего) воздуха будет выбрана автоматически. Кроме того, кондиционер автоматически будет работать, если выбран режим согласно положению .

Если автоматического включения системы кондиционирования и/или режима подачи наружного (свежего) воздуха не произойдет, нажмите соответствующую кнопку.

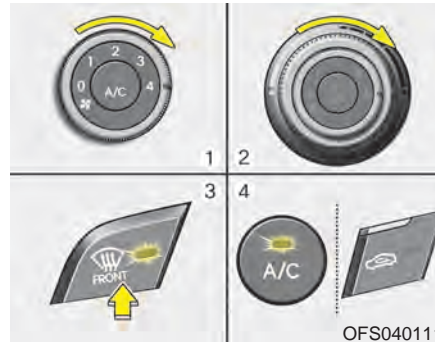

Для устранения инея с внешней стороны ветрового стекла

1. Установите максимальную скорость вращения вентилятора.
2. Установите максимальное значение температуры.
3. Выберите положение .
4. Произойдет автоматическое включение системы кондиционирования и переключение на режим подачи наружного (свежего) воздуха.

Если автоматического включения системы кондиционирования и режима подачи наружного (свежего) воздуха не произойдет, нажмите соответствующую кнопку. При выборе позиции  произойдет автоматическое переключение скорости вращения вентилятора с низкой на высокую.

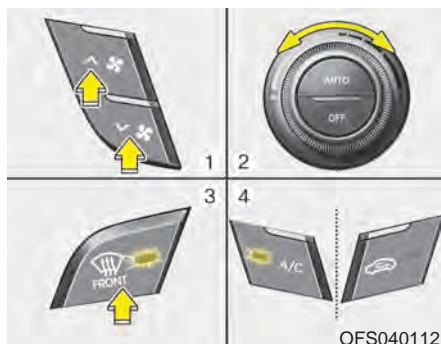

Автоматическая система управления микроклиматом

Для устранения запотевания внутренней стороны ветрового стекла

1. Установите скорость вращения вентилятора по своему усмотрению.
2. Выберите требуемое значение температуры.
3. Нажмите кнопку включения обогревателя остекления .

4. Произойдет автоматическое включение системы кондиционирования в соответствии с измеренной температурой окружающего воздуха и режима забора наружного (свежего) воздуха.

5. Если скорость работы вентилятора низкая, она автоматически увеличится до средней.

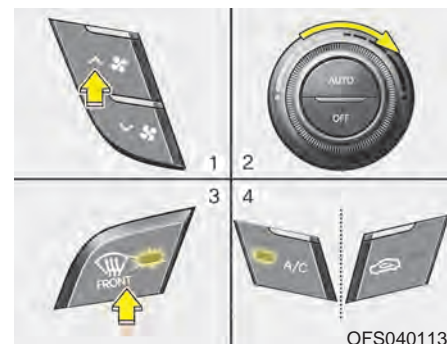

Для устранения инея с внешней стороны ветрового стекла

1. Установите максимальную скорость вращения вентилятора.
2. Установите максимальное значение температуры.
3. Нажмите кнопку включения обогревателя остекления .
4. Произойдет автоматическое включение системы кондиционирования в соответствии с измеренной температурой окружающего воздуха и режима подачи наружного (свежего) воздуха.

- 5, Если кондиционирование воздуха, режим забора наружного (свежего) воздуха и более высокая скорость вращения вентилятора не выбраны автоматически, произведите их ручную настройку при помощи соответствующей кнопки или ручки. При выборе позиции  произойдет переключение скорости вращения вентилятора с более низкой на более высокую.

Алгоритм работы системы устранения запотевания

Для уменьшения вероятности запотевания ветрового стекла с внутренней стороны осуществляется автоматическое управление режимом подачи воздуха и работой системой кондиционирования в соответствии с определенными условиями, такими как положения  и . Для отмены алгоритма работы системы устранения запотевания или для его возврата к исходным установкам, выполните следующие действия.

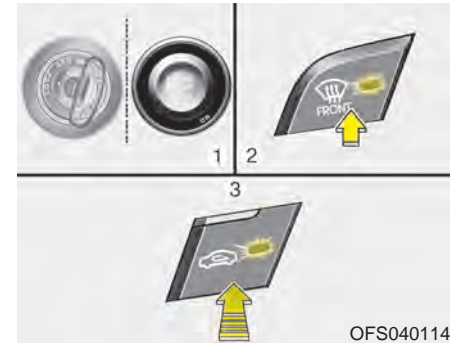

Система управления микроклиматом с ручным управлением

1. Поверните ключ в замке зажигания в положение ON.
2. Поверните ручку выбора режима работы в положение подачи воздуха на ветровое стекло .
3. Нажмите кнопку переключения режимов забора воздуха не менее 5 раз за 3 секунды.

Контрольная лампа, расположенная в кнопке переключения режимов забора воздуха мигнет 3 раза с перерывом 0,5 секунды.

Это указывает на отмену алгоритма работы системы устранения запотевания или ее возврат в ранее запрограммированное состояние.

При разрядке или отключении аккумуляторной батареи произойдет возврат алгоритма работы системы устранения запотевания к исходным установкам.

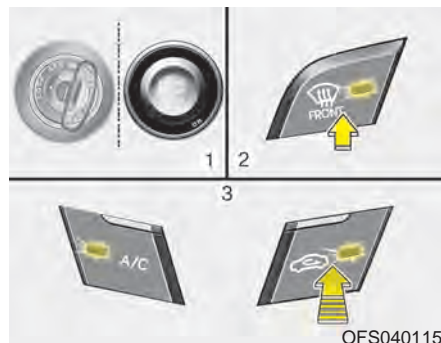

Автоматическая система управления микроклиматом

1. Поверните ключ в замке зажигания в положение ON.
2. Выберите режим подачи воздуха на ветровое стекло путем нажатия соответствующей кнопки (☁️).
3. Удерживая кнопку включения системы кондиционирования (A/C) в нажатом состоянии, нажмите на кнопку переключения режимов подачи воздуха не менее 5 раз в течение 3 секунд.

Дисплей системы кондиционирования мигнет 3 раза с перерывом 0,5 секунды. Это указывает на отмену алгоритма работы системы устранения запотевания или ее возврат в ранее запрограммированное состояние.

При разрядке или отключении аккумуляторной батареи произойдет возврат алгоритма работы системы устранения запотевания к исходным установкам.

ОТДЕЛЕНИЯ ДЛЯ ХРАНЕНИЯ ВЕЩЕЙ

ВНИМАНИЕ

- Во избежание возможной кражи не оставляйте ценные предметы в отделениях для хранения вещей.
- Всегда держите крышки отделений для хранения вещей закрытыми во время движения автомобиля. Не пытайтесь поместить в отделение для хранения вещей излишнее количество предметов, которое сделает невозможным надежное закрытие его крышки.

ОСТОРОЖНО

- Огнеопасные материалы

Не храните зажигалки, баллоны с газом или другие огнеопасные/взрывоопасные предметы в автомобиле. Они могут загореться и/или взорваться при длительном воздействии на автомобиль высокой температуры.

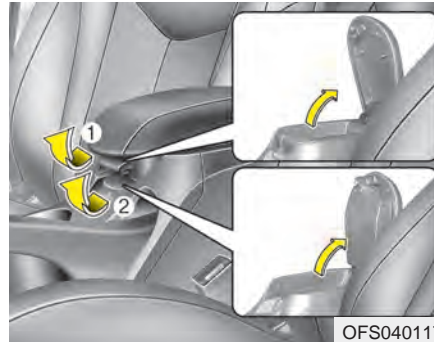

Отделение в центральной консоли

В этих отсеках можно хранить небольшие предметы.

Чтобы открыть отделение в центральной консоли потяните вверх рычаг.

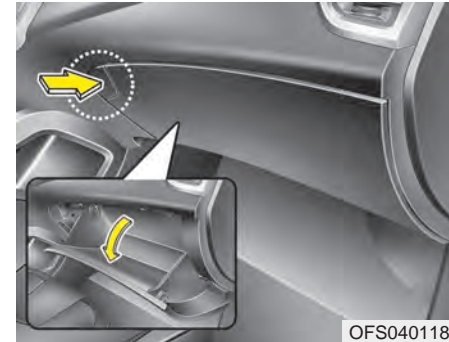

Перчаточный ящик

Чтобы открыть перчаточный ящик, потяните за ручку, и он автоматически откроется. Закройте перчаточный ящик после использования.

⚠ ОСТОРОЖНО

Для уменьшения риска получения травм при дорожно-транспортном происшествии или при внезапной остановке автомобиля всегда держите перчаточный ящик закрытым во время движения автомобиля.

⚠ ОСТОРОЖНО

Не храните продукты в перчаточном ящике.

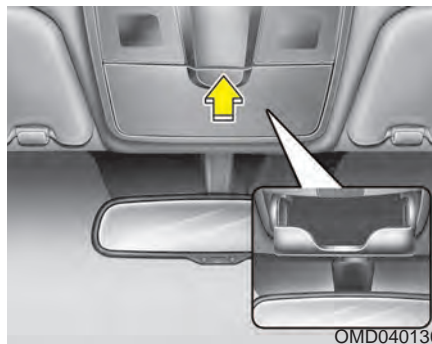

Отделение для солнцезащитных очков (при наличии)

Чтобы открыть отделение для солнцезащитных очков, нажмите на его крышку, и оно медленно откроется. Положите солнцезащитные очки в дверцу отделения так, чтобы их стекла были обращены наружу. Нажмите на нее для закрытия.

⚠ ОСТОРОЖНО

- Не размещайте внутри отделения для солнцезащитных очков посторонние предметы. Подобные вещи могут вылететь из него в момент резкой остановки автомобиля или при дорожно-транспортном происшествии, возможно став причиной травмы пассажиров, находящихся в автомобиле.
- Не открывайте отделение для солнцезащитных очков во время движения автомобиля. Открытое отделение для солнцезащитных очков может закрыть обзор через внутреннее зеркало заднего вида.

ЭЛЕМЕНТЫ ВНУТРЕННЕЙ ОТДЕЛКИ САЛОНА

Часы

⚠ ОСТОРОЖНО

Не производите установку часов во время движения автомобиля. Вы можете потерять управление и попасть в дорожно-транспортное происшествие с возможным получением травм или гибелью людей.

Тип А

Позволяет задать формат времени и настроить часы.

- Формат времени: Выберите формат между «12h» (12-часовой) и «24h» (24-часовой).
- Настройка часов
 - Нажмите кнопку ▲ или ▼ слева от часов, чтобы задать значение часа.
 - Нажмите кнопку ▲ или ▼ справа от часов, чтобы задать значение минуты.
 - Если установлен [формат времени] [12h], задайте [am] (до полудня) или [pm] (после полудня).

Тип В

Позволяет задать формат времени и установить летнее время.

- Формат времени: Выберите формат между «12h» (12-часовой) и «24h» (24-часовой).
- Летнее время: Выберите значение летнего времени между «On» (вкл.) и «Off» (выкл.). Устройство автоматически меняет время с наступлением сезона летнего времени. Если вне летнего сезона будет выбрано значение летнего времени «On» (вкл.), устройство будет отображать нормальное время (а не время +1 час).



Прикуриватель

Для работы прикуривателя ключ в замке зажигания должен находиться в положении ACC или ON.

Для его использования необходимо нажать на него так, чтобы он до упора вошел в свое гнездо. После нагрева его элемента прикуриватель выскочит из гнезда в положение «готовности».

Если прикуриватель необходимо заменить, следует использовать только оригинальные запасные части компании HYUNDAI или одобренные аналоги.

⚠ ОСТОРОЖНО

- Не удерживайте прикуриватель в нажатом положении после того, как он нагреется, поскольку это может привести к его перегреву.
- Если прикуриватель не выйдет из гнезда в течение 30 секунд, извлеките его вручную во избежание перегрева.

⚠ ВНИМАНИЕ

Вставляя в гнездо прикуривателя можно только оригинальный прикуриватель производства компании HYUNDAI. Использование гнезда для подключения вспомогательных устройств (например, электробритвы, ручного пылесоса или кофеварки) может привести к его повреждению или вызвать отказ электрической системы.

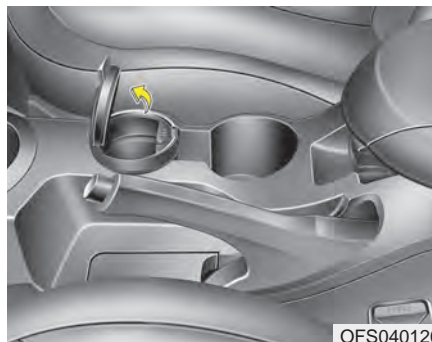

Пепельница (при наличии)

Чтобы воспользоваться пепельницей, откройте крышку.
Чтобы очистить пепельницу, извлеките ее.

⚠ ОСТОРОЖНО **- Использование пепельницы**

- Не используйте пепельницы автомобиля для сбора мусора.
- Если поместить в пепельницу, в которой находятся другие горючие материалы, зажженную сигарету или спичку, то это может привести к пожару.

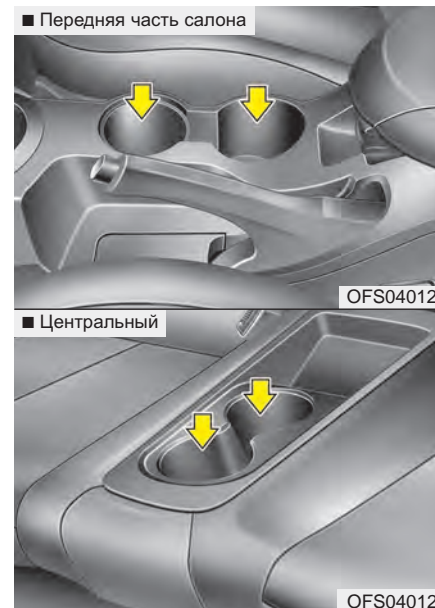

Держатель для напитков

В держателях для напитков можно размещать стаканы или небольшие банки с напитками.

⚠ ОСТОРОЖНО

- Горячие жидкости

- Не устанавливайте открытые стаканы с горячими жидкостями в держатель для напитков во время движения автомобиля. Пролитая горячая жидкость может вызвать ожоги. Получение таких ожогов водителем может привести к потере управления автомобилем.
- Для уменьшения риска получения травм в случае неожиданной остановки или при столкновении не размещайте открытые или незакрепленные бутылки, стаканы, банки и т.п. в держателе для напитков во время движения автомобиля.

⚠ ОСТОРОЖНО

Держите банки и бутылки подальше от воздействия прямых солнечных лучей и не держите их в автомобиле, где может повыситься температура в салоне. Они могут взорваться.

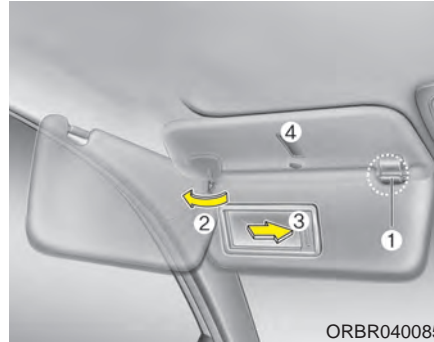

ORBR040085

Солнцезащитный козырек

Используйте солнцезащитный козырек для защиты от прямого света, поступающего через ветровое стекло или боковое стекло.

Для использования солнцезащитного козырька потяните его вниз.

Для использования козырька для защиты от света, поступающего через боковое стекло, потяните его вниз, выньте из держателя (1) и поверните в сторону (2).

Для использования зеркальца потяните солнцезащитный козырек вниз и откройте крышку зеркальца (3).

Предусмотрен держатель для карточек (4), предназначенный для хранения карточек оплаты за пользование платными дорогами.



ВНИМАНИЕ - Лампочка подсветки зеркала солнцезащитного козырька (при наличии)

*Если вы не пользуетесь лампочкой подсветки зеркала солнцезащитного козырька, то всегда ставьте выключатель в положении **ВЫКЛ.** Если солнцезащитный козырёк закрыт, а лампочка не выключена, то может разрядиться батарея или повредиться солнцезащитный козырёк.*



ОСТОРОЖНО

Для вашей безопасности, не загромождайте обзор, используя козырек от солнца.



Электрическая розетка (при наличии)

Электрическая розетка предназначена для питания мобильных телефонов или иных устройств, предназначенных для работы в электрической системе автомобиля. Эти приборы должны потреблять ток величиной не более 10 А при включенном двигателе.

ВНИМАНИЕ

- *Электрические приборы следует использовать только во время работы двигателя; после окончания их использования их необходимо отключить от розетки. Использование розетки для питания вспомогательных приборов в течение длительного времени при неработающем двигателе может привести к разрядке батареи.*
- *Допускается использование только электроприборов, рассчитанных на напряжение 12 В, потребляющих ток величиной не более 10 А.*
- *При использовании электрической розетки следует установить минимальный режим работы системы кондиционирования или обогрева.*
- *Закройте крышку, если розетка не используется.*

(продолжение)

(продолжение)

- *Некоторые электронные приборы могут служить источниками помех при их включении в электрическую розетку автомобиля. Они могут быть причиной повышенного шума при работе аудиосистемы и ненормальной работы других электронных систем или приборов, которые используются в автомобиле.*



OFS040129

Порты: для дополнительных устройств, USB и iPod (при наличии)

Если автомобиль оборудован портом Aux (вспомогательное оборудование) и/или портом USB (универсальная последовательная шина), или портом iPod, вы можете использовать порт дополнительного оборудования для подключения аудио устройств, а порт USB для подключения устройств USB. В порт iPod включаются устройства семейства iPod.

*** К СВЕДЕНИЮ**

При подключении портативных аудиоустройств к розетке во время воспроизведения возможно возникновение шумов. В этом случае используйте источник питания портативного аудиоустройства.

* iPod является торговой маркой Apple, Inc.

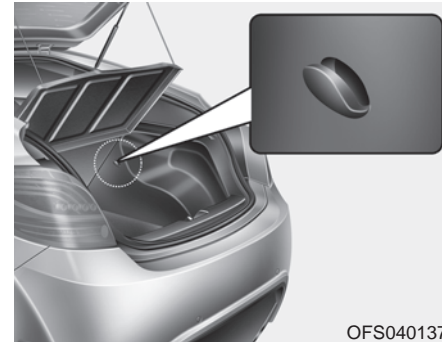

OFS040137

Крючок для сумки (при наличии)

⚠ ВНИМАНИЕ

- *Нельзя подвешивать сумку массой более 3 кг (7 фунтов). Это может повредить крючок.*
- *Не подвешивайте хрупкие предметы, если автомобиль будет двигаться по неровной дороге. Предметы могут быть повреждены.*

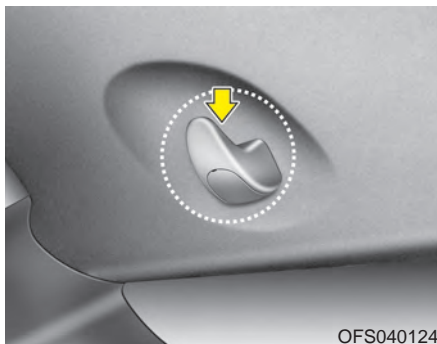

**Крючок для одежды
(при наличии)**

⚠ ВНИМАНИЕ

Не вешайте на крючок одежду большого веса, поскольку это может привести к его повреждению.



**Фиксаторы коврика
(при наличии)**

Когда используется напольный коврик, убедитесь, что он прикреплен фиксаторами к полу автомобиля. Это не дает коврику соскальзывать.

⚠ ОСТОРОЖНО

При установке в автомобиль **ЛЮБОГО** коврика пола необходимо обратить внимание на следующее.

(продолжение)

(продолжение)

- Перед поездкой убедитесь в том, что коврики пола надежно прикреплены к предусмотренным в автомобиле креплениям для ковриков пола.
- Не используйте **ЛЮБОЙ** коврик пола, который не может быть надежно прикреплен к этим креплениям.
- Не накладывайте коврики пола друг на друга (например, всепогодный резиновый коврик на коврик с ковровым покрытием). В каждой позиции должен быть установлен только один коврик пола.

ВАЖНО – В вашем автомобиле на стороне водителя имеются крепления, предназначенные для надежной фиксации коврика пола. Во избежание нарушения работы педали компания **HYUNDAI** рекомендует устанавливать только коврик пола производства **HYUNDAI**, предназначенный для использования в вашем автомобиле.

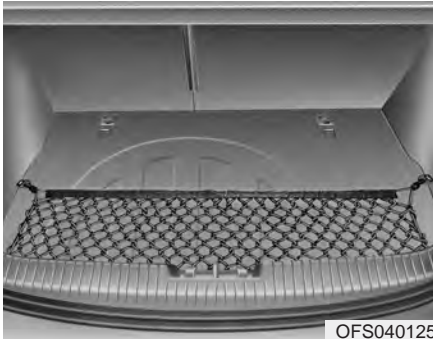

OFS040125

Сетка фиксации багажа (при наличии)

Чтобы предотвратить перемещение предметов в багажном отсеке, можно использовать 4 держателя, расположенных в багажном отсеке (под настилом пола) для крепления багажной сетки.

Если автомобиль оборудован подставкой для багажа, перед установкой багажной сетки нужно переставить эту подставку в нижнее положение.

При необходимости обратитесь к авторизованному дилеру компании HYUNDAI для приобретения сетки фиксации багажа.

ВНИМАНИЕ

Для предотвращения повреждения вещей или автомобиля необходимо соблюдать осторожность при размещении хрупких или громоздких предметов в багажном отделении.

ОСТОРОЖНО

Берегите глаза. НЕ ДОПУСКАЙТЕ излишнего натяжения сетки. НИКОГДА не становитесь на пути возможного отскока элементов сетки при разрыве, берегите лицо и другие части тела. НЕ используйте сетку, если на ней есть заметные следы износа или повреждения.

АУДИОСИСТЕМА

* К СВЕДЕНИЮ

Если установить непредусмотренные конструкцией газоразрядные фары, то аудиосистема и электронные приборы транспортного средства могут работать со сбоями.



Антенна

Антенна на крыше

Внешняя антенна автомобиля предназначена для приёма радиосигналов в AM-диапазоне и в FM-диапазоне. Эта антенна - съемного типа. Для снятия поверните ее против часовой стрелки. Для установки поверните ее по часовой стрелке.

⚠ ВНИМАНИЕ

- *Перед заездом в места с ограниченной высотой или на автоматическую мойку, снимите антенну, вращая её против часовой стрелки. В противном случае, антенна может быть повреждена.*
- *При установке антенны важно закрепить ее прочно для обеспечения хорошего приема радиосигналов.*
- *При перевозке груза на верхнем багажнике для обеспечения хорошего приема радиосигналов не размещайте его рядом с антенной.*

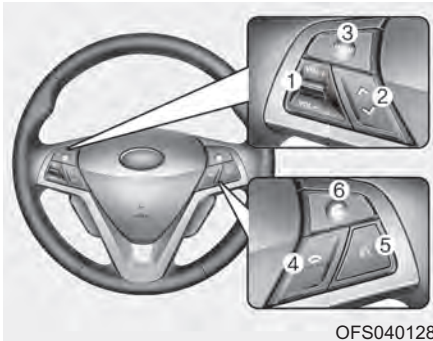

Дистанционное управление аудиосистемой (при наличии)

Рулевое колесо может иметь кнопки управления аудио-системой.



ВНИМАНИЕ

Не следует одновременно нажимать несколько кнопок пульта дистанционного управления.

VOL (VOL+/VOL-) (1)

Увеличение или уменьшение громкости.

SEEK (^ / v) (2)

- Нажмите кнопку.
 - Автоматическая настройка: **RADIO**
 - Следующий/предыдущий трек: **USB** **CD** **iPod**
- Нажмите и удерживайте кнопку.
 - Ручная настройка: **RADIO**
 - Поиск (FF/REW) (ВПЕРЕД/НАЗАД): **USB** **CD** **iPod** **BT**

MODE (3)

Выбор источника.

FM → AM → CD → USB (или iPod) → BT → AUX → FM...

(4)

Включение гарнитуры Hands-Free Bluetooth.

- Короткое нажатие на кнопку осуществляет прием входящего звонка.
- Короткое нажатие на кнопку осуществляет набор номера последнего звонившего.
- Продолжительное нажатие на кнопку переключает звук во время звонка. (Hands free у телефон)

(5)

Короткое нажатие на кнопку сбрасывает входящий звонок во время разговора.

(6)

- Нажатие на кнопку выполняет переход в режим распознавания голоса.
- Повторное нажатие на кнопку отменяет голосовые команды в режиме распознавания голоса.



Как работает автомобильный радиоприемник

Источниками радиосигналов AM и FM диапазонов являются радиопередатчики, расположенные по всему городу. Они поступают на радиоантенну автомобиля. Этот радиосигнал принимается радиоприемником и передается на динамики автомобильной аудиосистемы.

Если поступающий радиосигнал достаточно силен, современная конструкция автомобильной аудиосистемы обеспечивает максимально возможное качество его воспроизведения. Однако в некоторых случаях поступающий сигнал может не иметь достаточной силы и может сопровождаться помехами. Причиной этого могут быть такие факторы, как удаленность от принимаемой радиостанции, наличие вблизи от автомобиля другой радиостанции высокой мощности, зданий, мостов или других сооружений большого размера.



Сигналы AM-диапазона могут приниматься на большем удалении от радиостанции, чем сигналы FM-диапазона. Это возможно за счет более низкой частоты радиоволн AM-диапазона. Эти радиосигналы с большой длиной волны и низкой частотой распространяются не по прямой линии в атмосфере, а могут огибать земную поверхность. Кроме того, они огибают препятствующие их распространению объекты, что обеспечивает лучший прием сигнала.

Радиостанция FM-диапазона



Высокая частота радиосигналов FM-диапазона не позволяет им огибать земную поверхность. Поэтому, как правило, мощность таких радиосигналов падает на коротких расстояниях от передающей радиостанции.

Кроме того, на их распространение оказывают влияние здания, рельеф местности или другие препятствия. В результате в конкретных условиях приема радиосигнала может создаться впечатление о неисправности радиоприемника. Следующие условия приема являются достаточно распространенными и не свидетельствуют о наличии технической неисправности:

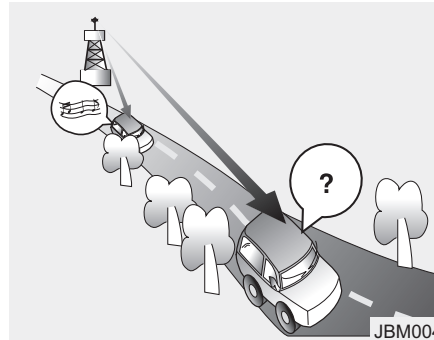

- Плавное снижение уровня громкости - по мере удаления автомобиля от радиостанции мощность принимаемого сигнала падает, и уровень громкости звука снижается. При возникновении такой ситуации желательно настроить приемник на другую радиостанцию.

- Дрожание сигнала / радиопомехи - низкая мощность принимаемого радиосигнала FM-диапазона или наличие препятствий большого размера между передающим устройством и автомобильным радиоприемником может создавать помехи для приема сигнала, вызывая тем самым его дрожание или шум от радиопомех. Снизить влияние этого явления можно путем уменьшения уровня высоких частот в тембре сигнала до того момента, пока источник помех не исчезнет.

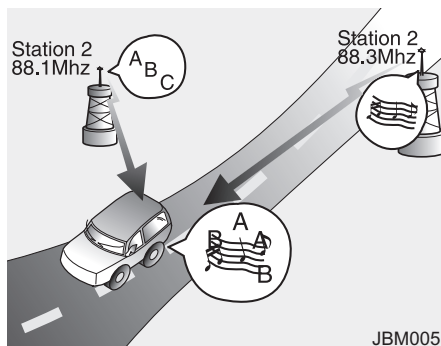

- Появление сигнала другой радиостанции - по мере ослабления сигнала FM-диапазона возможно его замещение более мощным сигналом другой радиостанции, работающей на близкой частоте. Это происходит потому, что конструкцией радиоприемника предусмотрен прием сигнала с самым высоким уровнем. При возникновении такой ситуации настройте приемник на радиостанцию с более мощным сигналом.

- Интерференция радиосигналов - одновременный прием радиосигналов с нескольких направлений может вызвать искажение сигнала или его дрожание. Причина этого заключается в одновременном приеме прямого и отраженного радиосигнала одной станции, или радиосигналов двух станций, работающих на близких частотах. При возникновении такой ситуации настройте приемник на другую радиостанцию до изменения условий радиоприема.

Использование сотового телефона или радиостанции с двухсторонней связью

Использование сотового телефона внутри автомобиля может привести к возникновению шумов в звуковом сигнале аудио оборудования. Это не свидетельствует о неисправности. В подобной ситуации используйте мобильный телефон на максимальном возможном удалении от автомобильной аудиосистемы.

⚠ ВНИМАНИЕ

При использовании внутри автомобиля коммуникационной системы типа сотового телефона или радиопереговорного устройства необходимо оборудовать ее отдельной наружной антенной. Использование сотового телефона или радиопереговорного устройства только с их внутренними антеннами может нарушить нормальную работу электрической системы автомобиля и оказать отрицательное влияние на безопасность управления автомобилем.

⚠ ОСТОРОЖНО

Не пользуйтесь сотовым телефоном во время вождения. Для того, чтобы воспользоваться сотовым телефоном, остановите автомобиль в безопасном месте.

**Обращение с дисками
(при наличии)**

- При слишком высокой температуре внутри автомобиля откройте его окна для проветривания перед использованием автомобильной аудиосистемы.
 - Копирование и использование файлов форматов MP3/WMA без разрешения является незаконным. Используйте компакт-диски, записанные только законным путем.
 - Не применяйте такие летучие жидкости, как бензол и растворители, обычные чистящие средства и распылители магнитных жидкостей для аналоговых дисков для очистки компакт-дисков.
 - Для предотвращения повреждения поверхности диска. Берите диск только за края или за края центрального отверстия и переносите его только таким образом.
 - Производите очистку поверхности диска при помощи куска мягкой ткани перед его воспроизведением (вытирайте от центра к краям).
- Не допускайте повреждения поверхности диска и не прикрепляйте к ней липкую ленту или бумагу.
 - Категорически не допускается вставлять в CD-плеер любые другие предметы, кроме компакт-дисков (не вставляйте более одного компакт-диска одновременно).
 - Убирайте компакт-диски в коробки после использования для их защиты от царапин или попадания грязи.
 - В зависимости от типа компакт-диска (CD-R/CD-RW) определенные компакт-диски (конкретных производителей или с записями, сделанными определенным образом) могут не работать нормально. В таких случаях продолжение их использования может привести к отказу автомобильной аудиосистемы.

*** К СВЕДЕНИЮ**

- Воспроизведение несовместимых компакт-дисков, защищенных от копирования

Некоторые защищенные от копирования компакт-диски, которые не соответствуют международным стандартам в этой области (Red Book), могут не воспроизводиться на данной автомобильной аудиосистеме. Обратите внимание, что если при попытке воспроизвести защищенные от копирования компакт-диски в работе вашего CD-плеера появляются сбои, то причиной этого может являться плохое качество компакт-диска, а не CD-плеера.

*** К СВЕДЕНИЮ**

Более подробную информацию об аудиосистеме можно найти на поставляемом в комплекте компакт-диске.

Перед поездкой / 5-3
Положения ключа зажигания / 5-5
Кнопка запуска и остановки двигателя / 5-8
Система ISG (старт-стоп) system / 5-14
Механическая коробка передач / 5-19
Автоматическая коробка передач / 5-23
Тормозная система / 5-33
Система круиз-контроля / 5-47
Система active ECO / 5-51
Приемы экономичного вождения / 5-52
Езда в особых дорожных условиях / 5-54

Управление автомобилем

5

Езда в зимних условиях / 5-59
Масса автомобиля / 5-64

⚠ ОСТОРОЖНО - ВЫХЛОПНЫЕ ГАЗЫ - ИСТОЧНИК ОПАСНОСТИ!

Выхлопные газы двигателя могут быть очень опасными. Когда бы Вы не почувствовали запах выхлопных газов внутри салона автомобиля, немедленно открывайте окна.

• Не вдыхайте выхлопные газы.

В выхлопных газах содержится угарный газ, который, не имея запаха и цвета, может приводить к потере сознания и смерти от удушья.

• Убедитесь в отсутствии утечек газов из выхлопной системы.

Выхлопную систему необходимо проверять при каждом подъеме автомобиля для смены масла или другой цели. В случае изменения звука выхлопа или удара днищем автомобиля по постороннему предмету, то, как можно скорее, обратитесь к авторизованному дилеру компании HYUNDAI для проверки выхлопной системы.

• Двигатель не должен работать в закрытых помещениях.

Работа двигателя на холостом ходу в гараже опасна даже при открытых дверях. Никогда не допускайте в гараже более длительной работы двигателя, чем это необходимо для его запуска и выезда наружу.

• Избегайте длительной работы двигателя в режиме холостого хода при наличии людей в салоне автомобиля.

Если же это необходимо, то допускается только на открытой местности, при установке режима воздухозабора в положение “Свежий воздух” и работе вентилятора на высокой скорости, чтобы в салон поступал свежий воздух.

Если же Вы перевозите предметы, для размещения которых приходится держать открытой крышку багажника, тогда необходимо сделать следующее:

1. Закрывать все окна.
2. Открыть боковые форточки.
3. Установить регулятор воздухозабора в положение “Свежий воздух”, регулятор воздушного потока в положения “В нижнюю часть салона” или “Через приборную панель”, а вентилятор - на повышенную скорость.

Для обеспечения правильности работы вентиляционной системы важно следить, чтобы воздухозаборные отверстия, расположенные прямо перед лобовым стеклом, не были забиты снегом, льдом, листьями или другими препятствиями.

ПЕРЕД ПОЕЗДКОЙ

Перед тем, как сесть в автомобиль

- Убедитесь в чистоте всех стекол, наружных зеркал и внешних световых приборов.
- Проверьте состояние шин.
- Загляните под автомобиль, не появились ли утечки.
- Если Вы собираетесь поехать назад, убедитесь, что там нет препятствий.

Необходимые проверки

Регулярно проверяйте уровни жидкостей, таких как моторное масло, охлаждающая и тормозная жидкости, жидкость стеклоомывателя. Интервалы этих проверок зависят от типа жидкости. Дополнительная информация содержится в разделе 7 “Техническое обслуживание”.

ОСТОРОЖНО

Вождение при рассеянном внимании может привести к потере контроля над автомобилем и стать причиной несчастного случая, нанесения серьезных травм или смерти. Первоочередной обязанностью водителя является безопасное и законное управление автомобилем.

При управлении автомобилем запрещается использовать мобильные устройства, другое оборудование или системы автомобиля, которые отвлекают внимание водителя от безопасного управления или не являются разрешенными законом.

Перед запуском двигателя

- Закройте и запирайте все двери.
- Установите сиденье так, чтобы все органы управления были легкодоступны.
- Отрегулируйте внутренние и наружные зеркала заднего вида.
- Убедитесь в рабочем состоянии всех световых приборов.
- Проверьте все указатели.
- При повороте ключа зажигания в положение ON (Вкл.) проверьте включение контрольных ламп.
- Отпустите стояночный тормоз и убедитесь в выключении соответствующей контрольной лампы.

Для вашей безопасности очень важно хорошее знание устройства автомобиля и его оборудования.

ОСТОРОЖНО

Во время движения автомобиля все пассажиры должны быть правильно пристегнуты ремнями безопасности. Информация об их правильном использовании имеется в пункте “Ремни безопасности” раздела 3.

⚠ ОСТОРОЖНО

Перед тем как поставить рычаг переключения передач в положение D (Движение) или R (Задний ход), всегда проверяйте, нет ли в близлежащей зоне людей, а в особенности - детей.

⚠ ОСТОРОЖНО

- Управление автомобилем под действием алкогольного или наркотического опьянения

Управление автомобилем в состоянии алкогольного опьянения опасно. Пьяные водители составляют большую часть в статистике причин дорожных происшествий со смертельным исходом. Даже небольшое количество выпитого алкоголя влияет на ваши рефлексы, восприятие и суждения. Управление автомобилем под воздействием наркотиков не менее, а скорее даже более опасно, чем после спиртного.

В таких состояниях значительно повышается вероятность попадания в дорожно-транспортное происшествие с тяжелыми последствиями.

Если Вы выпили или приняли наркотики, не садитесь за руль. Не садитесь в машину к такому водителю. Воспользуйтесь услугами специально нанятого водителя или вызовите такси.

⚠ ОСТОРОЖНО

- Если вы собираетесь припарковать автомобиль или остановиться с включенным двигателем, не нажимайте педаль газа на длительное время. Это может привести к перегреву двигателя или системы выпуска отработавших газов и вызвать возгорание.
- При внезапной остановке или при резком повороте незакрепленные предметы могут упасть на пол и могут помешать работе педалей, что может привести к аварийной ситуации. Следите за тем, чтобы все вещи в автомобиле лежали на местах.
- Если вы будете отвлекаться во время вождения, это может привести к аварии. Будьте осторожны, выполняя во время вождения какие-либо операции, которые могут отвлечь вас, например, настройка обогревателя или аудио. Водитель должен всегда помнить о соблюдении правил безопасности во время езды.

ПОЛОЖЕНИЯ КЛЮЧА ЗАЖИГАНИЯ

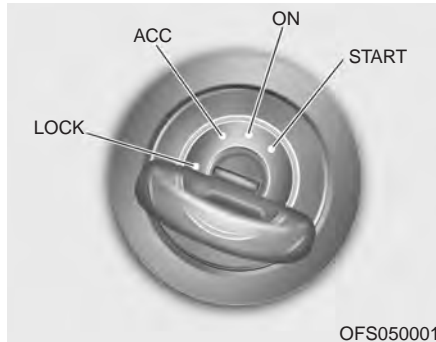

Положение ключа зажигания **LOCK**

Рулевое колесо блокируется для предотвращения угона. Ключ зажигания можно вынуть только из положения LOCK.

Для поворота ключа зажигания в положение LOCK нажмите его в положении ACC (Вспомогательное) и поверните его в положение LOCK.

ACC (Вспомогательное)

Разблокировано рулевое колесо и подключено вспомогательное электрооборудование.

* К СВЕДЕНИЮ

Если возникают проблемы при попытке перевести переключатель зажигания в положение автоматического регулирования скорости, то попробуйте повернуть ключ, одновременно вращая рулевое колесо вправо-влево, чтобы сбросить излишнюю нагрузку.

ON (Вкл.)

Перед запуском двигателя можно проверить контрольные лампы. Это нормальное рабочее положение после запуска двигателя.

Чтобы не разрядить батарею, не оставляйте ключ зажигания в положении ON при неработающем двигателе.

START (Запуск)

Для запуска двигателя поверните ключ зажигания в положение START. Двигатель будет проворачиваться вплоть до отпущения ключа, который вернется после этого в положение ON (Вкл.). В этом положении можно проверить контрольную лампу тормоза.

⚠ ОСТОРОЖНО - Замок зажигания

- **Никогда не поворачивайте ключ зажигания в положения LOCK (Блокировка) или ACC (Вспомогательное) во время движения автомобиля. Это приведет к потере управляемости и тормозов, что может стать причиной дорожно-транспортного происшествия.**
- **Противоугонная блокировка рулевой колонки не может служить заменой стояночному тормозу. Прежде чем оставить водительское сиденье, всегда ставьте рычаг переключения передач в положение 1-й передачи для механической коробки передач или P (Парковка) для автоматической коробки передач, включайте до конца стояночный тормоз и выключайте двигатель. Если не принять этих мер предосторожности, автомобиль может резко и неожиданно прийти в движение.**

(продолжение)

(продолжение)

- Никогда не пытайтесь дотянуться до ключа зажигания или других органов управления через рулевое колесо во время движения автомобиля. Присутствие вашей руки в этой зоне может привести к потере управления автомобилем и дорожно-транспортному происшествию, а в конечном итоге - к тяжелой травме или смерти.
- Не кладите каких-либо подвижных предметов вблизи водительского сиденья, поскольку они могут сдвинуться во время движения, помешать водителю и привести к дорожно-транспортному происшествию.

ОСТОРОЖНО

Для управления автомобилем всегда надевайте подходящую обувь. Неудобная для управления обувь (высокие каблуки, лыжные ботинки и т.п.) может помешать вам нажимать педали тормоза, газа и сцепления (при наличии).

Запуск двигателя

*** К СВЕДЕНИЮ - Механизм “кикдаун” (При наличии)**

Для повышения эффективности данное транспортное средство оборудовано механизмом увеличения усилия нажатия на педаль акселератора (если установлен). Он будет предотвращать непреднамеренную езду при полностью открытой дроссельной заслонке, требуя от водителя увеличить усилие нажатие на педаль акселератора. Однако если нажать на педаль больше чем на 80% ее хода, транспортное средство сможет двигаться при полностью открытой дроссельной заслонке, а усилие нажатия на педаль акселератора снизится. Это не является неисправностью и считается нормальным режимом работы.

1. Убедитесь, что стояночный тормоз включен.

2. **Механическая коробка передач/DCT*** - полностью нажать педаль сцепления и включить нейтраль. Удерживая педали тормоза и сцепления нажатыми, поверните ключ зажигания в положение запуска.

Автоматическая коробка передач - установите рычаг переключения передач в положение P (Парковка). Полностью нажмите педаль тормоза.

Запустить двигатель можно также и при установке рычага переключения передач в положение N (Нейтраль).

3. Поверните ключ зажигания в положение START (Запуск) и удерживайте его там до запуска двигателя (но не более 10 секунд), после чего отпустите.

4. При очень холодной погоде (ниже -18°C / 0°F) или если автомобилем не пользовались несколько дней, дайте двигателю поработать на холостом ходу, не нажимая педаль газа.

*Независимо от температуры двигателя, **нельзя нажимать педаль газа во время запуска.***

* DCT: коробка передач с двойным сцеплением

ВНИМАНИЕ

Если во время движения двигатель заглухнет, не переводите рычаг переключения передач в положение P (Парковка). Если позволяют дорожные условия, можно попробовать перевести рычаг в положение N (Нейтраль), пока автомобиль все еще движется, а затем повернуть ключ зажигания в положение START (Запуск), чтобы попытаться завести двигатель.

ВНИМАНИЕ

Не давайте стартеру работать более 10 секунд. Если двигатель не заводится или глохнет после запуска, подождите 5 - 10 секунд, прежде чем снова попытаться включить стартер. Неправильное использование стартера может повредить его.

КНОПКА ЗАПУСКА И ОСТАНОВКИ ДВИГАТЕЛЯ (ПРИ НАЛИЧИИ)



Кнопка ЗАПУСКА И ОСТАНОВКИ ДВИГАТЕЛЯ с подсветкой

При открывании передней двери включается подсветка кнопки запуска и остановки двигателя. Она отключается через 30 секунд после закрытия двери. Подсветка кнопки отключается незамедлительно, когда включается противоугонная сигнализация.

Положения кнопки запуска и остановки двигателя
OFF (ВЫКЛ)



• С механической коробкой передач

Чтобы остановить двигатель (положение START/RUN (пуск/работа)) или выключить зажигание (положение ON (ВКЛ)), необходимо остановить транспортное средство и нажать кнопку ENGINE START/STOP (пуск/остановка двигателя).

• С автоматической коробкой передач/ DCT*

Чтобы отключить двигатель (положение START/RUN (ПУСК)) или электропитание автомобиля (положение ON (ВКЛ)), нажмите кнопку запуска и остановки двигателя, установив рычаг переключения передач в положение P (Парковка). При нажатии кнопки запуска и остановки двигателя, когда рычаг переключения передач находится в каком-либо другом положении, кроме P (Парковка), кнопка запуска и остановки двигателя переходит в положение ACC, а не OFF (ВЫКЛ).

Кроме того, в целях противоугонной защиты рулевое колесо блокируется, когда кнопка запуска и остановки двигателя находится в положении OFF (ВЫКЛ). Блокировка происходит при открывании двери или извлечении электронного ключа из держателя.

Если рулевое колесо не заблокировано надлежащим образом при открывании двери водителя, раздается звуковой сигнал. В этом случае необходимо повторно заблокировать рулевое колесо. Если устранить проблему не удалось, представьте автомобиль на проверку уполномоченному дилеру HYUNDAI.

Кроме того, если кнопка запуска и остановки двигателя находится в положении OFF (ВЫКЛ) после открывания двери водителя, блокировка рулевого колеса не срабатывает, и раздается звуковой сигнал. В этом случае необходимо закрыть дверь. После этого произойдет блокировка рулевого колеса, и звуковой сигнал отключится.

* DCT : коробка передач с двойным сцеплением

* К СВЕДЕНИЮ

Если блокировка рулевого колеса не снята надлежащим образом, кнопка запуска и остановки двигателя не срабатывает. Нажмите кнопку запуска и остановки двигателя, поворачивая рулевое колесо из стороны в сторону, чтобы снять напряжение.

ВНИМАНИЕ

Вы можете остановить двигатель (START/RUN) или выключить зажигание только если транспортное средство полностью остановлено. В случае возникновения аварийной ситуации при работающем двигателе, вы можете остановить двигатель и переключить кнопку запуска/останова двигателя в режим ACC (дополнительное оборудование), нажав и удерживая кнопку запуска/останова двигателя более 2 секунд или нажав на нее в течение 3 секунд 3 раза подряд. Во время движения транспортного средства можно снова запустить двигатель, не нажимая на педаль тормоза, переведя рычаг переключения передач в нейтральное положение (N) и нажав на кнопку запуска/останова.

ACC
(Вспомогательное оборудование)



- при механической коробке передач
Нажмите кнопку запуска и остановки двигателя, если она находится в положении "OFF" (ВЫКЛ), не выжимая педаль сцепления.

- при автоматической коробке передач/
DCT

Нажмите кнопку запуска и остановки двигателя, когда она находится в положении OFF (ВЫКЛ), не выжимая педаль тормоза.

Рулевое колесо будет разблокировано, и появится возможность включить вспомогательное электрооборудование.

Если кнопка запуска и остановки двигателя остается в режиме ACC более 1 часа, данный режим автоматически отключается, чтобы предотвратить разрядку аккумулятора.

ON (ВКЛ)



• при механической коробке передач

Нажмите кнопку запуска и остановки двигателя, если она находится в положении «ACC», не выжимая педаль тормоза.

• при автоматической коробке передач/ DCT

Нажмите кнопку запуска и остановки двигателя, когда она находится в положении ACC, не выжимая педаль тормоза.

Перед запуском двигателя можно проверить, включены ли сигнальные лампы. Не оставляйте кнопку запуска и остановки двигателя в режиме ON (ВКЛ) надолго. Аккумулятор может разрядиться, поскольку двигатель не работает.

START/RUN (ПУСК)



• при механической коробке передач

Чтобы запустить двигатель, выжмите педаль сцепления и педаль тормоза, затем нажмите кнопку запуска и остановки двигателя, установив рычаг переключения передач в положение N (Нейтраль).

• при автоматической коробке передач/ DCT

Чтобы запустить двигатель, выжмите педаль тормоза и нажмите кнопку запуска и остановки двигателя, установив рычаг переключения передач в положение P (Парковка) или N (Нейтраль). Рекомендуется включать двигатель в режиме P (Парковка).

* К СВЕДЕНИЮ

Если нажать кнопку запуска и остановки двигателя, не выжимая педаль тормоза, двигатель не запускается, и положение кнопки изменяется следующим образом:
OFF (ВЫКЛ) → ACC → ON (ВКЛ) → OFF (ВЫКЛ) или ACC

*** К СВЕДЕНИЮ**

Если оставить кнопку запуска и остановки двигателя в положении ACC или ON (ВКЛ) на длительное время, произойдет разрядка аккумулятора.

▲ ОСТОРОЖНО

- Ни при каких обстоятельствах не допускается нажимать кнопку запуска и остановки двигателя во время движения автомобиля. В противном случае произойдет отключение рулевого управления и тормозной системы, что может привести к аварии.
- Блокировка рулевого колеса противоугонной системой не должна использоваться вместо стояночного тормоза. Прежде чем освободить сиденье водителя, необходимо убедиться, что рычаг переключения передач установлен в положение P (Парковка), надлежащим образом включить стояночный тормоз и отключить двигатель. (продолжение)

(продолжение)

- Несоблюдение этих мер предосторожности может привести к внезапному движению автомобиля.
- Не допускается просовывать руку через рулевое колесо, чтобы задействовать кнопку запуска и остановки двигателя или любой другой элемент управления во время движения автомобиля. В противном случае возможна потеря управления автомобилем, способная привести к аварии, тяжелому травмированию и гибели людей.
 - Запрещается размещать незакрепленные предметы вблизи сиденья водителя, поскольку их движение может помешать водителю управлять автомобилем и привести к аварии.
 - Если во время движения нажать кнопку ENGINE START/STOP (запуск/остановка двигателя), в течение 1 секунды будет подаваться предупредительный звуковой сигнал зуммера.

Запуск двигателя**▲ ОСТОРОЖНО**

Для управления автомобилем всегда надевайте подходящую обувь. Неудобная для управления обувь (высокие каблуки, лыжные ботинки и т.п.) может помешать вам нажимать педали тормоза, газа и сцепления (при наличии).

*** К СВЕДЕНИЮ - Механизм “кикдаун” (При наличии)**

Для повышения эффективности данное транспортное средство оборудовано механизмом увеличения усилия нажатия на педаль акселератора (если установлен). Он будет предотвращать непреднамеренную езду при полностью открытой дроссельной заслонке, требуя от водителя увеличить усилие нажатие на педаль акселератора. Однако если нажать на педаль больше чем на 80% ее хода, транспортное средство сможет двигаться при полностью открытой дроссельной заслонке, а усилие нажатия на педаль акселератора снизится. Это не является неисправностью и считается нормальным режимом работы.

1. Унесите смарт ключ или оставьте его внутри машины.
2. Убедитесь, что стояночный тормоз поставлен надежно.

3. **Механическая коробка передач** - Нажмите до упора педаль сцепления и переведите коробку передач в положение Нейтральное. Во время пуска двигателя держите педаль сцепления и педаль тормоза в нажатом положении.

Автоматическая коробка передач/DCT* - установите рычаг переключения передач в положение P (Парковка). Полностью нажмите педаль тормоза.

Запустить двигатель можно также и при установке рычага переключения передач в положение N (Нейтраль).

4. Нажмите кнопку ПУСК/ОСТАНОВКА ДВИГАТЕЛЯ.

5. При очень холодной погоде (ниже -18°C / 0°F) или если автомобилем не пользовались несколько дней, дайте двигателю поработать на холостом ходу, не нажимая педаль газа.

Независимо от температуры двигателя, нельзя нажимать педаль газа во время запуска.

* DCT: коробка передач с двойным сцеплением

ВНИМАНИЕ

Если во время движения двигатель глохнет, не пытайтесь перевести рычаг переключения передач в положение P (Парковка). Если позволяют дорожные условия, можно попробовать перевести рычаг в положение N (Нейтраль), пока автомобиль все еще продолжает движение, а затем нажать кнопку engine start/stop, чтобы попытаться повторно завести двигатель.



*** К СВЕДЕНИЮ**

- При низком заряде аккумулятора, или когда электронный ключ работает неправильно, вы можете запустить двигатель непосредственно нажатием кнопки ENGINE START/STOP при наличии электронного ключа.
(продолжение)

(продолжение)

- Если предохранитель лампы стоп-сигнала перегорел, двигатель не запускается обычным способом. В этом случае необходимо заменить предохранитель. Если возможность замены отсутствует, можно включить двигатель, удерживая кнопку запуска и остановки двигателя в течение 10 секунд, когда она находится в положении АСС. Можно запустить двигатель, не выжимая педаль тормоза. Впрочем, согласно технике безопасности, рекомендуется выжимать педаль тормоза перед запуском двигателя.

 **ВНИМАНИЕ**

Запрещается удерживать кнопку запуска и остановки двигателя более 10 секунд, если предохранитель лампы стоп-сигнала не перегорел.

СИСТЕМА ISG (СТАРТ-СТОП) SYSTEM (ПРИ НАЛИЧИИ)

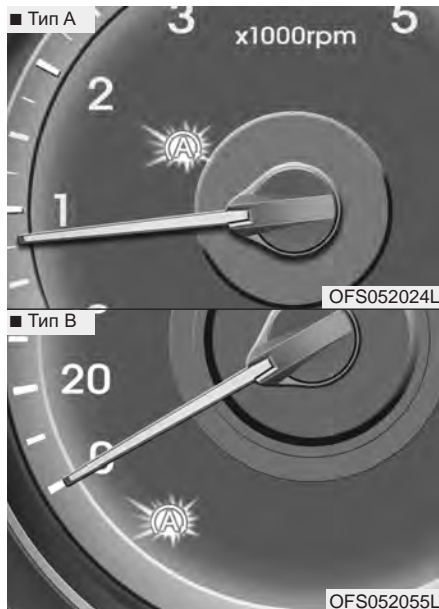

Ваш автомобиль может быть оборудован системой ISG, которая уменьшает потребление топлива за счет автоматического выключения двигателя во время остановок.

(Например: красный сигнал светофора, знак остановки или пробка)

Двигатель запускается автоматически, как только возникают условия для запуска.

Система ISG (Останов двигателя на холостом ходу - пуск двигателя) включена при работающем двигателе.

* К СВЕДЕНИЮ

Когда двигатель автоматически запускается системой ISG, некоторые лампы аварийной сигнализации (ABS, ESP, ESP OFF, EPS или сигнал ручного тормоза) могут светиться в течение нескольких секунд.

Это происходит из-за низкого напряжения аккумулятора. Это не означает, что система работает со сбоями.



Автоматический останов

Для останова двигателя в режиме "останов на холостом ходу"

1. Снизить скорость автомобиля до уровня менее 5 км/ч.
2. Переместить рычаг переключения передач в положение N (нейтральное).
3. Отпустить педаль сцепления.

Двигатель остановится, и загорится зеленый индикатор AUTO STOP (автоматический останов) ((A)) на комбинации приборов. Если автомобиль оснащен оптической приборной панелью, на ЖК дисплее отобразится сообщение.



*** К СВЕДЕНИЮ**

- После последнего останова на холостом ходу необходимо достичь скорости не менее 10 км/ч.
- Если в режиме останова на холостом ходу будет отстегнут ремень безопасности или открыта дверь водителя (капот двигателя), на кнопке выключения (OFF) системы ISG загорится лампа, и система ISG отключится. Если автомобиль оснащен оптической приборной панелью, на ЖК дисплее отобразится сообщение. Для ручного пуска двигателя поверните ключ зажигания в положение пуска (START).

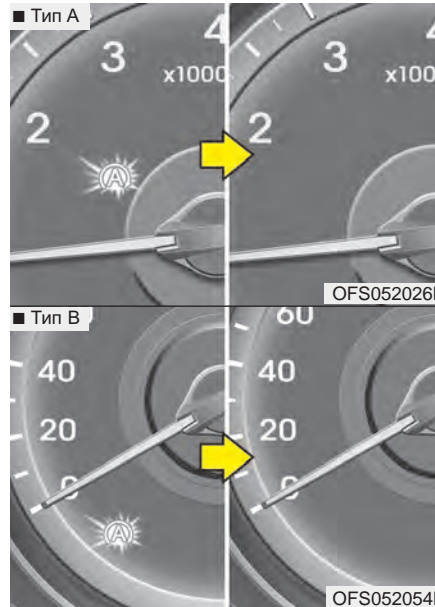

Двигатель запустится, и погаснет зеленый индикатор AUTO STOP (автоматический останов) (A) на панели приборов.

Автоматический пуск

Для повторного пуска двигателя из режима "останов на холостом ходу"

- Нажать педаль сцепления, когда рычаг переключения передач находится в положении N (нейтральное).



Двигатель также повторно запустится автоматически без каких-либо действий водителя в следующих случаях:

- При включении кондиционера воздуха скорость вентилятора ручной системы климат-контроля установлена выше 3-го положения.
- При включении кондиционера воздуха скорость вентилятора автоматической системы климат-контроля установлена выше 6-го положения.
- Когда пройдет некоторое время при включенной системе управления климатом.

- Когда включен стеклообогреватель.
- Недостаточное разряжение в вакуумном усилителе тормозов.
- Недостаточно заряженная аккумуляторная батарея.
- Скорость автомобиля превышает 5 км/ч.

Зеленый индикатор AUTO STOP (автоматический останов) ((A)) на приборной панели будет мигать в течение 5 секунд, и на ЖК дисплее отобразится сообщение (при наличии дисплея).

Условия работы системы ISG

Система ISG будет работать при следующих условиях:

- Ремень безопасности водителя застегнут.
- Дверь водителя и люк автомобиля закрыты.
- Достаточное разряжение в вакуумном усилителе тормозов.
- Достаточна заряженная аккумуляторная батарея.
- Наружная температура в пределах от 2°С до 35°С.
- Температура охлаждающей жидкости двигателя не слишком низкая.



*** К СВЕДЕНИЮ**

- Если такие рабочие условия для системы ISG не существуют, она отключается. Загорится лампа на кнопке отключения (OFF) системы ISG, на ЖК дисплее (при наличии) отобразится сообщение.
- Если лампа или сообщение включены непрерывно, проверьте рабочие условия.

Отключение системы ISG

- Если Вы желаете отключить систему ISG, нажмите кнопку отключения (OFF) системы ISG. Загорится лампа на кнопке отключения (OFF) системы ISG, на ЖК дисплее (при наличии) отобразится сообщение..
- При повторном нажатии кнопки отключения (OFF) системы ISG, система активируется, и гаснет лампа на кнопке отключения (OFF) системы ISG.

Неисправность системы ISG

Система может не работать, когда:

- происходит ошибка датчиков системы ISG или самой системы.
- Желтый индикатор AUTO STOP (автоматический останов) ((A)) на приборной панели будет гореть непрерывно после мигания в течение 5 секунд, и загорится лампа на кнопке отключения (OFF) системы ISG. Если автомобиль оснащен оптической приборной панелью, на ЖК дисплее отобразится сообщение.

* К СВЕДЕНИЮ

- Если лампа на кнопке отключения (OFF) системы ISG не выключается при повторном нажатии этой кнопки, или если система ISG непрерывно не работает нормально, следует немедленно обратиться к официальному дилеру HYUNDAI.
- При включении лампы на кнопке отключения (OFF) системы ISG эта лампа может погаснуть после езды в течение максимум двух часов со скоростью около 80 км/ч и после установки регулятора управления скоростью вращения вентилятора ниже 2-го положения. Если, несмотря на эту процедуру, лампа отключения (OFF) системы ISG продолжает гореть, следует немедленно обратиться к официальному дилеру HYUNDAI.

ОСТОРОЖНО

Когда двигатель заглушен в режиме ожидания, возможен запуск двигателя без никаких действий со стороны водителя.

Прежде чем покинуть автомобиль и начать выполнять какие-либо работы в моторном отсеке, заглушите двигатель поворотом ключа зажигания в положение LOCK(OFF) или вытащите ключ зажигания.

МЕХАНИЧЕСКАЯ КОРОБКА ПЕРЕДАЧ (ПРИ НАЛИЧИИ)



* В реальности рычаг переключения передач может отличаться от изображенного на рисунке.

Управление механической коробкой передач

В механической коробке бывает 6 передач переднего хода.

Схема переключения имеется на ручке рычага. Благодаря полной синхронизации всех передних передач коробки, переключение, как на повышенную, так и на пониженную передачу происходит легко.

Чтобы переключить передачу, держите педаль сцепления полностью нажатой во время переключения, после чего плавно ее отпустите.

Перед установкой рычага переключения передач в положение R (Задний ход) необходимо вернуть его в нейтральное положение.

Если автомобиль оснащен выключателем блокировки зажигания, для запуска двигателя необходимо нажать педаль сцепления.

Для перемещения рычага переключения передач в положение «R» необходимо потянуть вверх фиксатор «R» (1), расположенный непосредственно под ручкой рычага переключения передач. (при наличии)

Переключение на заднюю передачу можно производить только после полной остановки автомобиля.

Никогда не допускайте работы двигателя с находящейся в красной зоне стрелкой тахометра (об/мин).

⚠ ВНИМАНИЕ

- **Следует проявлять осторожность при понижении передачи с пятой на четвертую, чтобы не включить вторую передачу случайным боковым движением рычага.** Такое резкое понижение передачи может привести к повышению оборотов двигателя до вхождения стрелки тахометра в красную зону. Это чрезмерное увеличение оборотов может повредить двигатель.
- **Не переключайтесь на низшую передачу сразу через 2 ступени, или когда двигатель работает на повышенных оборотах (5 000 об/мин и более). Подобные действия могут повредить двигатель.**

- В холодную погоду переключение может быть затруднено до прогрева смазки коробки передач. Это нормальное явление и не вредит коробке.
- Если ваш автомобиль полностью неподвижен, и не удается включить 1-ю передачу или R (Задний ход), то установите рычаг на N (Нейтраль) и отпустите сцепление. Нажмите педаль сцепления и включите 1-ю передачу или R (Задний ход).

ВНИМАНИЕ

- *Во избежание преждевременного износа и повреждения сцепления, не водите автомобиль, поставив ногу на педаль сцепления. Кроме того, не пользуйтесь сцеплением для удержания автомобиля на подъеме, при ожидании зеленого сигнала светофора и т.п.*
- *Не пользуйтесь во время движения рычагом переключения передач как подлокотником. Это может привести к преждевременному износу вилки коробки.*

ОСТОРОЖНО

- **Прежде чем оставить водительское сиденье, всегда включайте до конца стояночный тормоз и выключайте двигатель. Затем, если автомобиль находится на ровной местности или на подъеме, включите 1-ю передачу, а если он стоит на спуске - включите R (Задний ход). Если не принять этих мер предосторожности в указанном порядке, автомобиль может резко и неожиданно прийти в движение.**
- **Если ваш автомобиль оборудован механической коробкой передач и не имеет переключателя блокировки зажигания, то он может начать двигаться и стать причиной серьезного происшествия, когда двигатель запускается без нажатой педали сцепления, при отпущенном стояночном тормозе и нахождении рычага переключения передач не в положении N (Нейтраль).**

Управление сцеплением

Перед переключением передач педаль сцепления необходимо полностью нажать, а затем плавно отпустить. Во время движения педаль сцепления всегда должна быть полностью отпущена. Не держите ногу на педали сцепления во время движения. Это может привести к нежелательному износу. Не удерживайте автомобиль на уклоне путем неполного включения сцепления. Это тоже приведет к нежелательному износу.

Для удержания автомобиля на уклоне пользуйтесь педалью тормоза или стояночным тормозом. Не пользуйтесь сцеплением слишком резко и часто.

Понижение передачи

Если вам требуется замедлить скорость в условиях интенсивного движения транспорта или при движении на крутой подъем, необходимо понизить передачу, прежде чем начнется торможение двигателем. Понижение передачи позволяет снизить вероятность глушения двигателя и, когда понадобится снова увеличить скорость, обеспечит лучшие характеристики разгона. При движении по крутому спуску поддержать скорость на безопасном уровне и продлить срок службы тормозов можно путем понижения передачи.

Приемы правильного вождения

- Никогда не двигайтесь под уклон накатом (на нейтрали). Это очень опасно. Никогда не снимайте автомобиль с передачи.
 - Не ездите “на тормозах”. Это приводит к их перегреву и повреждению. Вместо этого, при движении по длинному спуску, уменьшите скорость и переключитесь на низшую передачу. В этом случае автомобиль будет тормозиться двигателем.
 - Снижайте скорость перед понижением передачи. Это позволяет избежать повышения оборотов двигателя, которое может привести к его повреждению.
 - Снижайте скорость после попадания в поток бокового ветра. Это значительно улучшает управляемость.
- Перед переключением на заднюю передачу автомобиль должен быть полностью неподвижен. В противном случае можно повредить коробку передач. Чтобы переключиться на передачу заднего хода, выжмите сцепление, переведите рычаг переключения передач на нейтраль, после чего переведите рычаг в положение заднего хода.
 - Будьте предельно внимательны при движении на скользкой поверхности. Особая осторожность требуется при торможении, ускорении или переключении передач. Резкое изменение скорости на скользкой дороге может привести к потере сцепления ведущих колес с дорогой и потере управления автомобилем.

ОСТОРОЖНО

- Всегда пристегивайтесь! Вероятность получения тяжелой травмы или смерти в результате столкновения намного выше у непристегнутого водителя или пассажира, чем у пристегнутого.
- Не проходите повороты или развороты на высокой скорости.
- Не делайте резких движений рулевым колесом, например, для быстрой смены полосы или крутого поворота.
- Если Вы двигаетесь на высокой скорости, опасность переворота вследствие потери управления значительно возрастает.
- Потеря управления часто происходит в случае съезда с дороги двух или более колес и чрезмерного поворота водителем руля для возвращения на дорогу.

(Продолжение)

(Продолжение)

- Если ваш автомобиль съезжает с дороги, не крутите руль резко. Вместо этого, перед въездом обратно на дорогу уменьшите скорость.
- Никогда не превышайте указанных ограничений скорости.

АВТОМАТИЧЕСКАЯ КОРОБКА ПЕРЕДАЧ (ПРИ НАЛИЧИИ)

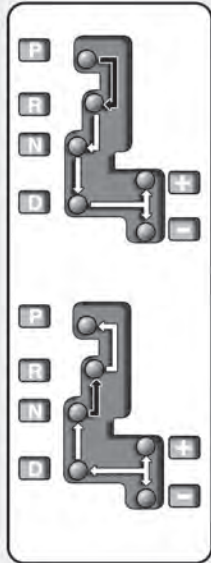

Для переключения передачи нажмите на педаль тормоза, затем нажмите кнопку, когда ключ зажигания находится в положении ON (ВКЛ).

Если автомобиль оснащен системой блокировки передачи



Тогда передачу можно будет свободно переключить.

* DCT: коробка передач с двойным сцеплением

Работа автоматической коробки передач/DCT

В высокопроизводительной коробке передач/DCT имеются 6 передних и 1 задняя передачи. Конкретные передачи выбираются автоматически, в зависимости от положения рычага переключения передач.

Обычно управление автомобилем производится при установке рычага в положение D (Движение).

* К СВЕДЕНИЮ

В новом автомобиле, если аккумуляторная батарея была отключена, первые несколько переключений коробки передач могут происходить достаточно резко. Это не является признаком неисправности, и последовательность переключения будет настроена блоком управления трансмиссией TCM (Transaxle Control Module)/PCM (Powertrain Control Module) после нескольких последовательных переключений.

OFS050015

* К СВЕДЕНИЮ

Коробка передач с двойным сцеплением разработана как МКПП. Поэтому ощущается скоростное переключение передач или ответная реакция коробки передач на ускорение. Однако иногда может также слышаться звук от системы переключения передач или ощущаться переключение. Это не является неисправностью.

Переключение из положения N (Нейтраль) на переднюю или заднюю передачу происходит плавнее при нажатии педали тормоза.

ОСТОРОЖНО

- Перед тем как поставить рычаг переключения передач в положение D (Движение) или R (Задний ход), всегда проверяйте, нет ли в близости людей, и в особенности - детей.
- Прежде чем оставить водительское сиденье, всегда ставьте рычаг переключения передач в положение P (Парковка), включайте до конца стояночный тормоз и выключайте двигатель. Если не принять этих мер предосторожности в указанной последовательности, автомобиль может резко и неожиданно прийти в движение.

ОСТОРОЖНО - DCT

- Если автомобиль удерживается на склоне нажатой педалью акселератора, коробка передач и сцепление будут повреждены. Удерживайте автомобиль на склоне, используя стояночный или активный тормоз.
- На перегрузку сцепления указывает продольная вибрация и мигающий экран. Во избежание повреждения сцепления оно размыкается и поток крутящего момента прекращается. Если сцепление размыкается, задействуйте активный тормоз и подождите несколько минут перед продолжением движения.
- Игнорирование предупреждений может привести к серьезным травмам и повреждению автомобиля.
- Если на ЖК экране отображается предупреждение, нужно задействовать активный тормоз.
(Продолжение)

(Продолжение)

- При возникновении неисправности редуктора мигает индикатор коробки передач. Для собственной безопасности обратитесь к уполномоченному дилеру HYUNDAI для проверки системы.
- При перегреве сцепления включается защитный режим. В зависимости от защитного режима индикатор коробки передач мигает и звучит зуммер. В это время на ЖК экране также отображается предупреждение о защитном режиме. В таком состоянии движение может быть неплпавным. Если проигнорировать это предупреждение, условия движения ухудшаются и может возникнуть сбой системы. Чтобы вернуться к нормальным условиям движения, задействуйте активный тормоз и остановите автомобиль на несколько минут перед тем, как отъехать.
- При автоматическом переключении передач может ощущаться соответствующая смена шестерен. Однако это не является неисправностью.

**ВНИМАНИЕ**

- *Чтобы не повредить коробку, не разгоняйте двигатель в положении R (Задний ход) или на любой передней передаче при включенных тормозах.*
- *Останавливаясь на подъеме, не удерживайте автомобиль в неподвижном состоянии силой двигателя. Пользуйтесь рабочим или стояночным тормозом.*
- *Не переключайтесь из положения N (Нейтраль) или P (Парковка) в положения D (Движение) или R (Задний ход), когда двигатель работает на повышенных оборотах холостого хода.*

Диапазоны коробки передач**P (Парковка)**

Устанавливать коробку в режим P (Парковка) можно только после полной остановки автомобиля. В этом положении коробка блокируется, и передние колеса не могут вращаться.

**ОСТОРОЖНО**

- Переключение в положение P (Парковка) на ходу приведет к блокировке ведущих колес и, как следствие, - к потере управления автомобилем.
- Не пользуйтесь положением P (Парковка) как стояночным тормозом. Всегда проверяйте надежность фиксации рычага переключения передач в положении P (Парковка) и полностью включайте стояночный тормоз.
- Никогда не оставляйте в автомобиле детей без присмотра.



ВНИМАНИЕ

Переключение в положение Р (Парковка) во время движения автомобиля может привести к поломке коробки передач.

R (Задний ход)

Это положение для движения автомобиля задним ходом.



ВНИМАНИЕ

Перед включением или выключением передачи R (Задний ход) автомобиль необходимо полностью остановить; в противном случае возможно повреждение коробки передач, за исключением случая, описанного в пункте “Раскачивание автомобиля” этого раздела.

N (Нейтраль)

Колеса и коробка передач разблокированы. Автомобиль, если не включен стояночный или рабочий тормоз, будет свободно катиться даже под малейший уклон.

D (Движение)

Это обычное положение для движения вперед. Коробка передач будет автоматически переключаться в последовательности из 6 передач, обеспечивая наилучший режим с точки зрения экономии топлива и мощности.

Для получения дополнительной мощности, необходимой для обгона другого автомобиля или при движении на подъем, нажмите полностью педаль газа, что приведет к автоматическому переходу коробки на следующую низшую передачу.

*** К СВЕДЕНИЮ**

Переключение в положение D (Движение) выполняется после полной остановки автомобиля.

Спортивный режим

Независимо от того, находится ли автомобиль в движении или он неподвижен, можно выбрать спортивный режим, толкнув рычаг переключения передач из положения D (Движение) в прорезь ручного переключения. Чтобы вернуться в диапазон D (Движение), толкните рычаг переключения передач обратно в главную прорезь.

В спортивном режиме, перемещение рычага переключения передач вперед-назад будет приводить к быстрой смене передач.

Вверх (+) : Для повышения на одну передачу, толкните рычаг вперед один раз.

Вниз (-) : Для понижения на одну передачу, потяните рычаг назад один раз.

Режим DS (спортивное движение)-DCT

В режиме DS автомобиль реагирует на стиль вождения водителя. Для включения режима DS переместите рычаг переключения передач в положение DS, которое находится по центру спортивного режима. Если переключить передачу вверх [+] или вниз [-], режим меняется на спортивный. Переключение передач автоматически меняется на более высоких скоростях работы двигателя в зависимости от нагрузки двигателя, стиля вождения водителя и состояния автомобиля. При спуске с холма в режиме DS двигатель не замедляет движение автомобиля. Если в режиме DS использовать переключатели передач на руле, включится спортивный режим. Если переместить рычаг переключения передач в положение D, включится режим нормального движения.

*** К СВЕДЕНИЮ - DCT**

Если рычаг переключения передач находится в положении D и автомобиль будет остановлен с помощью стояночного тормоза, то даже при отпускании стояночного тормоза автомобиль может не двигаться. В этом случае можно привести автомобиль в движение путем нажатия и отпускания активного тормоза, нажатием педали акселератора или перемещением рычага переключения передач (D → N → D).

* К СВЕДЕНИЮ

- В спортивном режиме водитель при повышении передач должен учитывать дорожные условия, следя за тем, чтобы обороты двигателя находились ниже красной зоны.
- В спортивном режиме можно выбрать только 6 передних передачи. Для включения заднего хода или парковки автомобиля, передвиньте рычаг переключения передач в положение R (Задний ход) или P (Парковка) соответственно.
- Понижение передач в спортивном режиме происходит автоматически при снижении скорости автомобиля. После остановки автоматически выбирается 1-я передача.

(продолжение)

(продолжение)

- Если в спортивном режиме обороты двигателя начнут приближаться к красной зоне, то точки переключения передач будут автоматически изменяться на повышение.
- Для поддержания требуемых характеристик автомобиля и безопасности, система может не производить некоторых переключений передач при управлении рычагом.
- Двигаясь по скользкой дороге, толкните рычаг переключения передач вперед в положение + (вверх). Это приведет к переходу коробки на 2 передачу, которая обеспечивает более плавное движение на скользкой дороге. Для перехода на 1-ю передачу толкните рычаг в положение - (вниз).

Подрулевые переключатели передач (при наличии)

Подрулевые переключатели передач функционируют, когда рычаг переключения передач находится в положении “D” или в положении спортивного режима.

Если рычаг переключения передач находится в положении “D”

Подрулевые переключатели передач функционируют при скорости более 10 км/ч. Для повышения или понижения на одну передачу потяните подрулевого переключателя [+] или [-] один раз, после чего система перейдет из автоматического режима в ручной режим.

На скорости менее 10 км/ч, если нажать педаль акселератора и удерживать ее более 5 с или перевести рычаг переключения передач из положения “D” в положение спортивного режима и обратно в положение “D”, система перейдет из ручного режима в автоматический режим.

Если рычаг переключения передач находится в положении спортивного режима

Для повышения или понижения на одну передачу потяните подрулевой переключатель [+] или [-] один раз.

* К СВЕДЕНИЮ

При одновременном потягивании подрулевых переключателей передач [+] и [-] переключения не происходит.

Система блокировки переключения передач (при наличии)

Для вашей безопасности в автоматических коробках имеется система блокировки переключения передач, которая не позволяет переключиться из положений Р (Парковка) или N (Нейтраль) в положение R (Задний ход), если не нажата педаль тормоза.

Чтобы переключиться из положений Р (Парковка) или N (Нейтраль) в положение R (Задний ход):

1. Нажмите и удерживайте нажатой педаль тормоза.
2. Запустите двигатель или переведите ключ зажигания в положение ON (Вкл.).
3. Нажмите на кнопку и переместите рычаг переключения передач.

Если при нахождении рычага переключения передач в положении Р (Парковка) периодически нажимать и отпускать педаль тормоза, то вблизи рычага может слышаться стук. Это нормальное явление.

ОСТОРОЖНО

При переключении передачи из положения Р (Парковка) в другое положение всегда полностью нажимайте педаль тормоза, чтобы избежать неожиданного движения автомобиля и причинения травм людям, находящимся в нем или рядом с ним.

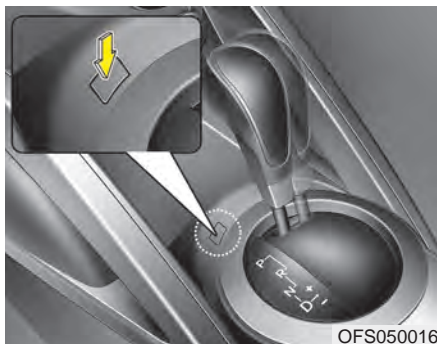

Снятие блокировки переключения передач (при наличии)

Если не удастся переключиться из положений Р (Парковка) или N (Нейтраль) в положение R (Задний ход) при нажатой педали тормоза, то, не отпуская этой педали, сделайте следующее:

1. Осторожно снимите крышку, закрывающую отверстие для доступа к стопору включения передачи.
2. Вставьте ключ (или отвертку) в отверстие для доступа и нажмите на ключ (или отвертку).
3. Переместите рычаг переключения передач.
4. Немедленно покажите автомобиль авторизованному дилеру компании HYUNDAI.

Система блокировки ключа зажигания (при наличии)

Ключ зажигания нельзя вынуть, если не поставить рычаг переключения передач в положение Р (Парковка). При каком-либо другом положении рычага ключ выниматься не будет.

Приемы эффективного вождения

- Никогда не переводите рычаг переключения передач из положения Р (Парковка) или N (Нейтраль) в какое-либо другое положение при нажатой педали газа.
- Никогда не переводите этот рычаг в положение Р (Парковка) во время движения автомобиля.
- Перед переключением в положение R (Задний ход) или D (Движение) автомобиль должен быть полностью остановлен.
- Никогда не двигайтесь под уклон накатом (на нейтрали). Это может быть очень опасно. Никогда не снимайте автомобиль с передачи во время движения.
- Не ездите “на тормозах”. Это приводит к их перегреву и повреждению. Вместо этого, при движении по длинному спуску, уменьшите скорость и переключитесь на низшую передачу. В этом случае автомобиль будет тормозиться двигателем.
- Замедляйтесь перед понижением передачи. В противном случае не удастся включить пониженную передачу.

- Всегда ставьте автомобиль на стояночный тормоз. Не надейтесь на то, что установка рычага в положение Р (Парковка) удержит автомобиль от движения.
- Будьте предельно внимательны при движении на скользкой поверхности. Особая осторожность требуется при торможении, ускорении или переключении передач. Резкое изменение скорости на скользкой дороге может привести к потере сцепления ведущих колес с дорогой и потере управления автомобилем.
- Наилучшие характеристики автомобиля и максимальная экономия топлива достигаются за счет плавности нажатия и отпускания педали газа.

ОСТОРОЖНО

- Всегда пристегивайтесь! Вероятность получения тяжелой травмы или смерти в результате столкновения намного выше у непристегнутого водителя или пассажира, чем у пристегнутого.
 - Не проходите повороты или развороты на высокой скорости.
 - Не делайте резких движений рулевым колесом, например, для быстрой смены полосы или крутого поворота.
 - Если Вы двигаетесь на высокой скорости, опасность переворота вследствие потери управления значительно возрастает.
 - Потеря управления часто происходит в случае съезда с дороги двух или более колес и чрезмерного поворота водителем руля для возвращения на дорогу.
- (продолжение)

(продолжение)

- Если ваш автомобиль съезжает с дороги, не крутите руль резко. Вместо этого, перед въездом обратно на дорогу уменьшите скорость.
- Никогда не превышайте указанных ограничений скорости.

ОСТОРОЖНО

При застревании автомобиля в снегу, грязи, песке и т.п. вы, возможно, захотите выбраться за счет его раскачивания вперед-назад. Не делайте этого, если вблизи автомобиля есть люди или какие-либо объекты. В процессе раскачивания автомобиль может неожиданно выбравшись из ямы поехать вперед или назад и причинить вред окружающим людям или объектам.

Движение на подъем из неподвижного состояния

АКПП и DCT

Чтобы начать двигаться на подъем из неподвижного состояния, нажмите педаль тормоза и переведите рычаг переключения передач в положение D (Движение). Выберите подходящую передачу в зависимости от веса груза и крутизны подъема и отпустите стояночный тормоз. Плавно нажмите педаль газа, одновременно отпуская рабочий тормоз.

АКПП

Во время набора скорости из неподвижного состояния на подъеме у автомобиля может появиться тенденция к откату назад. Это можно предотвратить установкой рычага переключения передач в положение 2 (2-я передача).

ТОРМОЗНАЯ СИСТЕМА

Усилитель тормозов

Ваш автомобиль оборудован тормозной системой с усилителем, автоматически подстраиваемой в процессе нормальной эксплуатации.

Если в тормозной системе с усилителем произойдет потеря мощности в результате глушения двигателя или по какой-либо иной причине, Вы все равно сможете остановить автомобиль, прикладывая к педали тормоза большее усилие, чем обычно. Тормозной путь, однако, станет длиннее.

Если не работает двигатель, то запас тормозной мощности будет последовательно уменьшаться при каждой нажатии педали тормоза. Не «качайте» педалью тормоза, если нарушено действие системы усиления тормозов.

«Качать» педалью тормоза можно только при необходимости поддержать управление автомобилем на скользкой дороге.

ОСТОРОЖНО

- Тормозная система

- Не держите ногу на педали тормоза во время движения. Это приведет к аномально высокому нагреву тормозов, чрезмерному износу тормозных накладок и колодок, а также к увеличению тормозного пути.
- Двигаясь по длинному или крутому спуску, переключитесь на низшую передачу и избегайте продолжительного применения тормозов. Продолжительное применение тормозов приведет к их перегреву и может в конечном итоге стать причиной временной потери тормозной мощности.

(продолжение)

(продолжение)

- Увлажнение тормозов может привести к тому, что автомобиль не сможет замедляться как обычно и его будет «уводить» в сторону при их применении. Определить степень влияния этого эффекта на тормозные характеристики можно путем небольшого пробного торможения. Всегда проверяйте таким способом работу тормозов после преодоления глубокого брода. Чтобы высушить тормоза, несильно включайте их во время движения вперед на безопасной скорости вплоть до восстановления нормальных тормозных характеристик.
- Всегда перед тем, как тронуться с места проверяйте положение педали тормоза и газа. Если вы не проверили положение педали газа и тормоза перед тем, как тронуться с места, вы можете нажать педаль газа вместо педали тормоза. Это может привести к серьезной аварии.

В случае отказа тормозов

В случае отказа рабочих тормозов во время движения автомобиля, можно аварийно остановиться с помощью стояночного тормоза. Тормозной путь, однако, будет намного длиннее обычного.

⚠ ОСТОРОЖНО

- Стояночный тормоз

Применение стояночного тормоза во время движения с обычной скоростью может привести к внезапной потере управления автомобилем. Если вам придется использовать стояночный тормоз для остановки автомобиля, будьте предельно осторожны при этом.

Индикатор износа дисковых тормозов

На вашем автомобиле установлены дисковые тормоза.

При износе тормозных колодок и необходимости их замены будет слышен высокий предупреждающий звук из передних или задних тормозов (при наличии). Этот звук может появляться и пропадать, или же раздаваться при каждом нажатии педали тормоза.

Помните, что при определенных дорожных условиях или климате первое торможение (или притормаживание) может сопровождаться визгом тормозов. Это нормальное явление, и не является признаком неисправности тормозов.

⚠ ВНИМАНИЕ

- **Во избежание дорогостоящего ремонта тормозов, не продолжайте движение с изношенными тормозными колодками.**
- **Всегда заменяйте тормозные колодки в комплекте для колес переднего или заднего моста.**

⚠ ОСТОРОЖНО

- Износ тормозов

Этот предупреждающий сигнал об износе тормозов свидетельствует о необходимости ремонта автомобиля. Пренебрежение этим звуковым предупреждением приведет в конце концов к потере тормозной эффективности, что, в свою очередь, может стать причиной серьезного дорожно-транспортного происшествия.

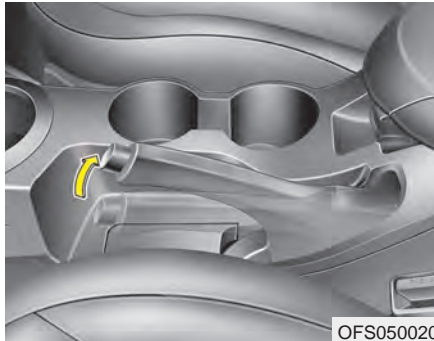

OFS050020

Стояночный тормоз

Применение стояночного тормоза

Для приведения в действие стояночного тормоза сначала нажмите на педаль ножного тормоза, а затем, не нажимая на кнопку фиксации, отожмите рычаг стояночного тормоза. При парковке автомобиля с механической коробкой передач на склоне, рекомендуется перевести рычаг переключения передач на более низкую передачу, или в положение Р (Парковка) для автомобиля с автоматической коробкой передач/DCT.

⚠ ВНИМАНИЕ

- Движение с включенным стояночным тормозом вызывает чрезмерный износ тормозных колодок (или накладок) и ротора тормоза.
- Не применяйте парковочный тормоз во время движения автомобиля, за исключением аварийных ситуаций. Это может привести к повреждению системы автомобиля и созданию аварийной ситуации.

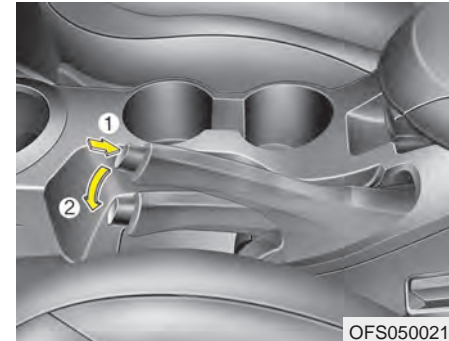

OFS050021

Отпускание стояночного тормоза

Для снятия со стояночного тормоза сначала нажмите на педаль ножного тормоза и немного отожмите рычаг стояночного тормоза. Затем нажмите на кнопку фиксации (1) и опустите рычаг стояночного тормоза (2), удерживая кнопку в нажатом положении.

⚠ ОСТОРОЖНО

- Во избежание непреднамеренного движения автомобиля во время остановки и выхода из него, не пользуйтесь рычагом переключения передач как стояночным тормозом. Включите стояночный тормоз И надежно установите рычаг переключения передач в положение 1 (1-я передача) или R (Задний ход) для механических коробок передач и в положение P (Парковка) - для автоматических коробок передач/DCT.
- Никогда не разрешайте лицам, недостаточно знающим устройство автомобиля, или детям дотрагиваться до стояночного тормоза. Непреднамеренное отпускание стояночного тормоза может привести к тяжелым травмам.
- Во избежание непреднамеренного движения автомобиля, которое может травмировать находящихся в нем людей или пешеходов, паркуясь, необходимо всегда полностью включать стояночный тормоз.



Проверьте контрольную лампу тормоза поворотом ключа зажигания в положение ON (Вкл.) (но не запускайте двигатель). При включенном стояночном тормозе и ключе зажигания в положении START (Запуск) или ON (Вкл.) эта лампа должна гореть.

Перед началом движения убедитесь, что стояночный тормоз полностью отпущен, а контрольная лампа тормоза погасла.

Если контрольная лампа тормоза продолжает гореть после отпускания стояночного тормоза при работающем двигателе, то это может свидетельствовать о наличии неисправности в тормозной системе. На это следует немедленно обратить внимание.

По возможности, немедленно прекратите движение. Если это невозможно, будьте предельно внимательны при управлении автомобилем и продолжайте движение только до безопасного места или до станции техобслуживания.

Антиблокировочная тормозная система (ABS) (при наличии)**⚠ ОСТОРОЖНО**

Системы ABS (или ESP) не смогут предотвратить дорожно-транспортное происшествие, если управление автомобилем будет осуществляться неправильным или опасным способом. Даже если управление автомобилем улучшается в ходе аварийного торможения, всегда поддерживайте безопасную дистанцию между вами и находящимися впереди объектами. В тяжелых дорожных условиях следует всегда снижать скорость.

Тормозной путь автомобилей, оборудованных антиблокировочной тормозной системой ABS (или системой стабилизации курсовой устойчивости ESP) в определенных дорожных условиях может быть длиннее, чем у автомобилей без них.

(продолжение)

(продолжение)

К этим условиям, в которых следует снижать скорость, относятся:

- Неровные, щебенчатые или заснеженные дороги.
- Надетые колесные цепи.
- Дороги с ямами или с различной высотой поверхности.

Не следует проверять функции безопасности систем ABS (или ESP) на высоких скоростях и на поворотах. Это опасно для вас и других.

Система ABS постоянно отслеживает скорость вращения колес. В момент приближения блокировки колес, система ABS начнет периодически подстраивать прилагаемое к ним гидравлическое тормозное давление.

Если Вы тормозите в условиях, когда возможна блокировка колес, то можете услышать исходящий от тормозов тикающий звук или почувствовать его через педаль тормоза. Это нормальное явление, свидетельствующее об активном состоянии системы ABS.

Для получения максимального преимущества от системы ABS в опасной ситуации не пытайтесь управлять тормозным давлением или "качать" тормоза. Как можно сильнее нажмите педаль тормоза (или насколько это нужно исходя из ситуации) и предоставьте системе ABS управлять прилагаемыми к колесам тормозными силами.

* К СВЕДЕНИЮ

Когда автомобиль начнет движение после запуска двигателя, из отсека двигателя может послышаться щелчок. Это нормальное явление, свидетельствующее о правильности работы системы ABS.

- Даже при наличии системы ABS, автомобилю все же требуется достаточно большой остановочный путь. Всегда поддерживайте безопасную дистанцию между вами и находящимся впереди автомобилем.
- Всегда снижайте скорость на поворотах. Система ABS не поможет предотвратить дорожно-транспортное происшествие, возникшее по причине превышения скорости.
- На дорогах с поврежденным покрытием работа системы ABS может приводить к увеличению остановочного пути по сравнению с автомобилями, оборудованными традиционной тормозной системой.



W-78

ВНИМАНИЕ

- **Включение и продолжительное горение контрольной лампы системы ABS свидетельствует о возможной неисправности в этой системе. В этом случае, однако, обычные тормоза будут работать нормально.**
- **При повороте ключа зажигания в положение ON (Вкл.) контрольная лампа системы ABS включится примерно на 3 секунды.**

(продолжение)

(продолжение)

В это время будет проходить самодиагностика системы ABS, и лампа погаснет, если все нормально. Если лампа не погаснет, то это свидетельствует о возможной неисправности в системе ABS. Как можно скорее обратитесь к авторизованному дилеру компании HYUNDAI.

⚠ ВНИМАНИЕ

- Система ABS будет постоянно активирована и будет гореть ее контрольная лампа при движении по скользкой дороге (например, обледенелой), если Вы постоянно пользуетесь тормозами. Остановите автомобиль в безопасном месте и заглушите двигатель.
- Запустите двигатель снова. Если контрольная лампа системы ABS будет выключена, то эта система исправна. В противном случае в ней имеются неисправности. Как можно скорее обратитесь к авторизованному дилеру компании HYUNDAI.

* К СВЕДЕНИЮ

Если по причине разряда аккумуляторной батареи Вы запускаете двигатель от внешнего источника, то двигатель может работать неровно с одновременным включением контрольной лампы системы ABS. Это происходит по причине низкого напряжения аккумуляторной батареи. Это не означает неисправность системы ABS.

- Не “качайте” тормоза!
- Подзарядите аккумуляторную батарею перед поездкой.

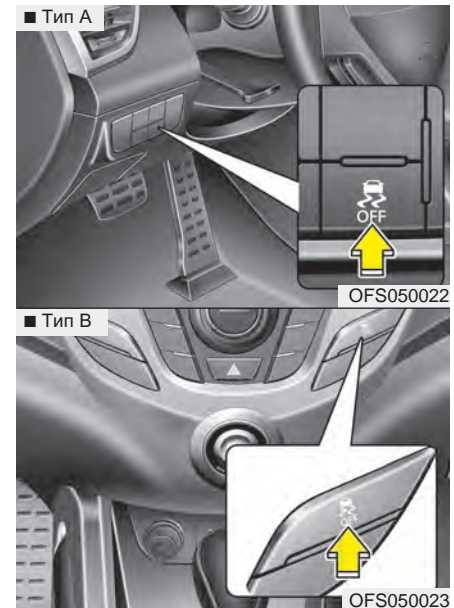

Электронная система стабилизации курсовой устойчивости (ESP) (при наличии)

Система ESP предназначена для стабилизации автомобиля на поворотах.

Система ESP проверяет, в каком направлении Вы устанавливаете руль, и куда действительно движется автомобиль. ESP управляет тормозами отдельных колес и участвует в системе управления двигателем с целью стабилизации автомобиля.

ОСТОРОЖНО

Никогда не двигайтесь слишком быстро на плохой дороге или на поворотах. Система ESP не предотвращает дорожно-транспортные происшествия. Прохождение поворотов на высокой скорости, резкие приемы вождения и скольжение по «водяной подушке» на мокрой дороге все же могут привести к серьезным происшествиям. Только спокойный и внимательный водитель может предотвратить дорожно-транспортные происшествия, не совершая действий, приводящих к потере сцепления с дорогой. Даже при установленной системе ESP всегда следуйте обычным мерам предосторожности при вождении - включая выбор безопасной скорости в соответствии с дорожными условиями.

Электронная система стабилизации курсовой устойчивости (ESP) предназначена для оказания помощи водителю в поддержании управления автомобилем в неблагоприятных условиях. Она не может заменить безопасные приемы вождения. На эффективность системы ESP по предотвращению потери управления влияют такие факторы, как скорость, дорожные условия и управляющий сигнал от поворота руля водителем. Разумный выбор скорости движения, в частности, во время поворотов, оставляющий достаточный запас по безопасности, все равно является вашей обязанностью.

Если Вы тормозите в условиях, когда возможна блокировка колес, то можете услышать исходящий от тормозов тикающий звук или почувствовать его через педаль тормоза. Это нормальное явление, свидетельствующее об активном состоянии системы ESP.

*** К СВЕДЕНИЮ**

Когда автомобиль начнет движение после запуска двигателя, из отсека двигателя может послышаться щелчок. Это нормальное явление, свидетельствующее о правильности работы электронной системы стабилизации курсовой устойчивости.

Работа электронной системы стабилизации курсовой устойчивости (ESP)

Условие включения системы ESP



- После поворота ключа зажигания в положение ON (Вкл.) контрольные лампы ESP и ESP OFF (Система ESP выкл.) загорятся примерно на 3 секунды, после чего включится система ESP.
- Для выключения этой системы после поворота ключа зажигания в положение ON (Вкл.) нажмите кнопку ESP OFF (Выключение системы ESP) примерно в течение полсекунды. (Загорится контрольная лампа ESP OFF). Для включения системы ESP нажмите кнопку ESP OFF (контрольная лампа ESP OFF при этом погаснет).
- После запуска двигателя можно услышать слабый щелчок. Это происходит автоматическая самодиагностика системы ESP и не является признаком неисправности.

Во время работы



Работа системы ESP сопровождается миганием контрольной лампы ESP.

- Если электронная система стабилизации курсовой устойчивости работает правильно, то можно почувствовать слабую пульсацию автомобиля. Это результат управления тормозами. Так и должно быть.
- Во время попыток выбраться из грязи или на скользкой дороге нажатие педали газа может не приводить к увеличению оборотов двигателя.

Система ESP отключена

Состояние ESP OFF (Система ESP выкл.)



- Чтобы отключить работу системы ESP, нажмите кнопку ESP OFF (загорится контрольная лампа ESP OFF).
- Если установить ключ зажигания в положение LOCK (Блокировка) при выключенной системе ESP, то система ESP продолжит оставаться выключенной. После перезапуска двигателя система ESP автоматически включится снова.

■ Контрольная лампа ESP



■ Контрольная лампа ESP OFF



Контрольная лампа

При нормальной работе системы ESP после поворота ключа зажигания в положение ON (Вкл.) включится и погаснет контрольная лампа.

Контрольная лампа системы ESP мигает при срабатывании системы или загорается в случае неисправности системы.

Контрольная лампа ESP OFF загорается при выключении системы с помощью кнопки.

ВНИМАНИЕ

Езда на автомобиле с шинами или колесами различного размера может привести к неправильной работе системы ESP. При замене шин нужно следить, чтобы новые шины были аналогичны оригинальным по размеру.

ОСТОРОЖНО

Электронной системой стабилизации курсовой устойчивости (ESP) следует пользоваться только как вспомогательным средством; водите осторожно и снижайте скорость на поворотах, а также на заснеженных или обледенелых дорогах. Водите автомобиль на небольшой скорости и не ускоряйтесь во время мигания контрольной лампы ESP, а также на скользкой дороге.

Использование кнопки ESP OFF (Выключение системы ESP)

Во время движения:

- Систему ESP полезно оставлять постоянно включенной при любой возможности.
- Чтобы выключить систему ESP во время движения, выберите ровную дорожную поверхность и нажмите кнопку ESP OFF.

ОСТОРОЖНО

Никогда не нажимайте кнопку ESP OFF непосредственно во время работы системы ESP (когда мигает контрольная лампа ESP).

Если выключить систему ESP непосредственно во время ее работы, автомобиль может выйти из-под контроля.

* К СВЕДЕНИЮ

- Выключайте систему ESP при проведении испытаний автомобиля на беговом барабане (должна включиться контрольная лампа ESP OFF). Если систему ESP оставить включенной, то она может не дать автомобилю разогнаться, что приведет к ошибкам в диагностике.
- Выключение ESP не влияет на работу ABS и тормозной системы.

Система помощи при трогании на подъеме(НАС) (при наличии)

Система помощи при трогании на подъеме является функцией повышения комфорта управления. Основное ее назначение — это предотвращать скатывание автомобиля назад при удержании его на подъеме или покатой поверхности. Система НАС удерживает тормозное усилие, создаваемое водителем при торможении, в течение 1,5 с (DCT) после отпускания педали тормоза.

Во время периода удержания тормозов водитель имеет достаточно времени, чтобы нажать педаль акселератора и начать движение.

Тормозное усилие уменьшается, как только система обнаруживает намерение водителя тронуться.

ОСТОРОЖНО

Система НАС обычно активируется всего на 1,5 с (DCT). Водитель должен принять меры от скатывания назад, которое может привести к наезду на объекты или людей, находящихся сзади.

* К СВЕДЕНИЮ

- Система помощи при трогании на подъеме не включается, когда рычаг переключения передач установлен в положение P (Парковка) или N (Нейтраль).
- Система помощи при трогании на подъеме включается, даже при выключенной системе ESP, но не включается, если система ESP неисправна.

Система управления стабилизацией транспортного средства (VSM) (при наличии)

Эта система обеспечивает дополнительное улучшение стабильности транспортного средства и реакции на рулевом колесе при движении на скользкой дороге или обнаружении изменений в коэффициенте трения между правыми и левыми колесами в процессе торможения.

Работа системы VSM

Работа системы VSM сопровождается миганием индикатора ESP () .

Если система VSM функционирует нормально, в автомобиле ощущаются легкие пульсации. Это является результатом управления тормозами и не указывает на неисправность.

Система VSM не функционирует в следующих ситуациях:

- движение на подъеме или спуске
- движение задним ходом
- Если продолжает гореть индикатор ESP-OFF () на комбинации приборов
- Если продолжает гореть индикатор EPS на комбинации приборов

Выключение системы VSM

Для выключения системы нажмите кнопку ESP OFF, при этом также загорится индикатор ESP OFF () .

Для включения системы VSM нажмите кнопку еще раз. Индикатор ESP-OFF погаснет.

Индикатор неисправности

Система VSM может деактивироваться автоматически (помимо нажатия выключателя ESP-OFF). Такая автоматическая деактивация указывает на неисправность в системе усилителя руля с электронным управлением (EPS) или системе VSM. Если индикатор ESP () или контрольная лампа EPS продолжает гореть, обратитесь к авторизованному дилеру HYUNDAI для проверки системы.

*** К СВЕДЕНИЮ**

- Система VSM предназначена для облегчения прохождения поворотов на скоростях более 15 км/ч (9 миль/час).
- Система VSM предназначена для облегчения торможения на дорогах с неоднородным покрытием на скорости более 30 км/ч (18 миль/час). Покрытие таких дорог выполнено из материалов с различными коэффициентами трения.

⚠ ОСТОРОЖНО

- Система управления стабилизацией (VSM) не может заменить хорошего безопасного вождения, а является лишь дополнительной функцией. Водитель обязан всегда контролировать скорость и дистанцию до впереди идущего транспортного средства. Во время движения всегда крепко держите рулевое колесо.
- Ваше транспортное средство, даже при установленной системе VSM, всегда слушается водителя. Всегда соблюдайте обычные меры безопасности при движении, включая выбор скорости согласно дорожной обстановке, в том числе при ненастной погоде и при скользком дорожном покрытии.
- Если на автомобиле установлены колеса или шины различного размера, система VSM может функционировать неправильно. Размеры устанавливаемых на замену шин должны быть такими же, как и у оригинальных шин.

Приёмы эффективного торможения

- Трогаясь с места парковки, отпустите стояночный тормоз и убедитесь в выключении его контрольной лампы.
- Езда вброд может привести к увлажнению тормозов. Они могут также намочнуть во время мойки автомобиля. Влажные тормоза - это опасно! Тормозной путь автомобиля с влажными тормозами становится длиннее. Влажные тормоза могут также вводить автомобиль в сторону. Чтобы высушить тормоза, несильно включайте их во время движения вплоть до восстановления нормальных тормозных характеристик. Будьте осторожны, чтобы не потерять управление автомобилем. Если нормальная работа тормозов не восстанавливается, остановитесь в первом же безопасном месте и обратитесь за помощью к авторизованному дилеру компании HYUNDAI.

- Не двигайтесь под уклон накатом. Это очень опасно. Не снимайте автомобиль с передачи. Включите тормоза для снижения скорости, затем переключитесь на пониженную передачу, чтобы поддерживать безопасную скорость за счет торможения двигателем.
- Не ездите “на тормозах”. Не держите ногу на педали тормоза во время движения, поскольку это приводит к перегреву тормозов и снижению их эффективности, что может быть опасно. Это также усиливает износ компонентов тормоза.
- Если во время движения спустит шина, плавно нажмите рабочий тормоз и, пока Вы останавливаетесь, удерживайте прежнее направление автомобиля. Когда ваша скорость снизится достаточно, чтобы можно было безопасно свернуть на обочину, сделайте это и остановитесь в безопасном месте.
- Если на вашем автомобиле установлена автоматическая коробка передач/DCT, не допускайте медленного самопроизвольного движения автомобиля вперед. Чтобы не допустить движения вперед малым ходом, крепко держите ногу на педали тормоза остановленного автомобиля.
- Будьте осторожны, паркуясь на уклоне. Надежно включите стояночный тормоз и установите рычаг переключения передач в положение 1 (1-я передача) или R (Задний ход) для механических коробок передач и в положение P (Парковка) - для автоматических коробок передач/DCT. Чтобы не допустить начала движения автомобиля при остановке на спуске, поверните передние колеса к бордюру. Чтобы не допустить начала движения автомобиля при остановке на подъеме, поверните передние колеса в сторону от бордюра. При отсутствии бордюра, или если в силу других условий необходимо гарантировать неподвижность автомобиля, подставьте под колеса упоры.
- При определенных условиях стояночный тормоз может замерзнуть во включенном состоянии. Наиболее вероятной причиной этого является накопление снега или льда в области задних тормозов или увлажнение тормозов. При возникновении опасности замораживания стояночного тормоза, включите его только на небольшое время, чтобы можно было поставить рычаг переключения передач в положение 1 (1-я передача) или R (Задний ход) для механических коробок и в положение P (Парковка) - для автоматических коробок/DCT, и подложить упоры под задние колеса для предотвращения начала движения автомобиля. Затем отпустите стояночный тормоз.
- Не удерживайте автомобиль на подъеме с помощью педали газа. Это может привести к перегреву коробки передач. Всегда пользуйтесь педалью тормоза или стояночным тормозом.

СИСТЕМА КРУИЗ-КОНТРОЛЯ (ПРИ НАЛИЧИИ)

Система круиз-контроля позволяет запрограммировать автомобиль таким образом, чтобы он поддерживал постоянную скорость без необходимости удерживать ногу на педали газа.

Система предназначена для работы на скоростных режимах свыше 40 км/ч (25 миль/ч).

ОСТОРОЖНО

- При активном состоянии системы круиз-контроля (на приборной панели горит контрольная лампа включения круиз-контроля) возможно его случайное включение. Если Вы не используете круиз-контроль, то, во избежание непреднамеренной установки скорости, поддерживайте его систему в неактивном состоянии (контрольная лампа включения круиз-контроля выключена).
- Используйте систему круиз-контроля только при движении по открытому шоссе и при хорошей погоде.

(продолжение)

(продолжение)

- Не пользуйтесь круиз-контролем, когда поддержание постоянной скорости может создать угрозу для безопасности, например, при движении в условиях плотного или переменного транспортного потока, на скользких (покрытых водой, снегом или льдом) или продуваемых сильным ветром дорогах, а также на спусках или подъемах крутизной более 6%.
- Всякий раз, когда Вы используете систему круиз-контроля, будьте особо внимательны к дорожной обстановке.



ВНИМАНИЕ

Во время пользования системой круиз-контроля на автомобилях с механической коробкой передач не переходите на нейтраль без нажатия педали сцепления, поскольку произойдет резкое увеличение оборотов двигателя. Если это увеличение произойдет, нажмите педаль сцепления или отпустите выключатель круиз-контроля.

* К СВЕДЕНИЮ

При нормальной работе питание к системе круиз-контроля будет подаваться после 3-секундной задержки с момента ее активации выключателем SET (Установка) или повторной активации после применения тормоза. Эта задержка - нормальное явление.

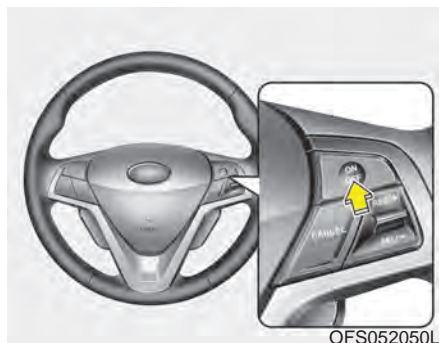

Чтобы установить скорость круиз-контроля:

1. Для включения системы нажмите на переключатель круиз-контроля ON-OFF (ВКЛ-ВЫКЛ) на рулевом колесе. Включится индикаторная лампа круиз-контроля на приборной панели.
2. Доведите скорость автомобиля до требуемой, которая должна превышать 40 км/ч (25 миль/ч).



3. Нажмите выключатель SET- и отпустите его на нужной скорости. На приборной панели загорится контрольная лампа SET (Установка). Одновременно с этим отпустите педаль газа. Желаемая скорость будет поддерживаться автоматически.

На крутом подъеме автомобиль может уменьшить скорость, и наоборот, незначительно увеличить ее на спуске.



Чтобы увеличить установленную скорость круиз-контроля:

Выполните любую из приведенных ниже последовательностей действий:

- Передвиньте рычаг вверх (в положение "RES+") и удерживайте его. Автомобиль начнет разгоняться. Отпустите выключатель на нужной скорости.
- Передвиньте рычаг вверх (в положение "RES+") и сразу отпустите его. Величина скорости, поддерживаемая системой круиз-контроля, будет увеличиваться на 2,0 км/ч (1,2 мили в час) или на 1,6 км/ч (1,0 миль в час) при каждом перемещении рычага вверх (в положение "RES+").

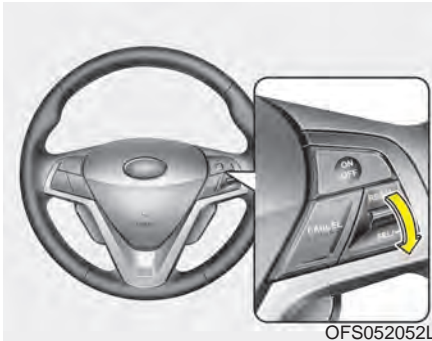

Чтобы уменьшить установленную скорость круиз-контроля:

Выполните любую из приведенных ниже последовательностей действий:

- Передвиньте рычаг вниз (в положение «SET-») и удерживайте его. Скорость движения автомобиля начнет постепенно снижаться. Отпустите выключатель на скорости, которую вы хотите поддерживать.
- Передвиньте рычаг вниз (в положение «SET-») и сразу отпустите его. Скорость круиз-контроля будет уменьшаться на 2,0 км/ч (1,2 мили в час) или на 1,6 км/ч (1,0 мили в час) при каждом перемещении рычага вниз (в положение «SET-») таким способом.

Для временного ускорения при включенном круиз-контроле:

Если Вы хотите временно увеличить скорость при включенном круиз-контроле, нажмите педаль газа. Повышение скорости не отразится на работе круиз-контроля и не приведет к изменению установленной скорости. Чтобы вернуться к установленной скорости, снимите ногу с педали газа.

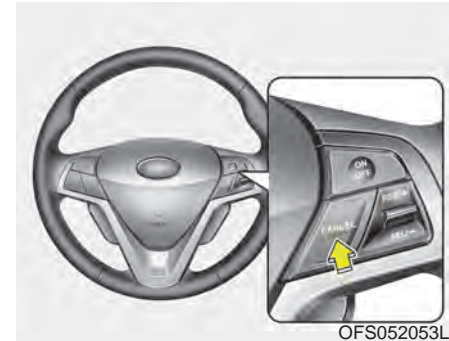

Отменить работу круиз-контроля можно одним из следующих способов:

- Нажать педаль тормоза.
- Нажать педаль сцепления на автомобилях с механической коробкой передач.
- Переключиться на нейтраль в автомобилях с автоматической коробкой передач/DCT.
- Нажать выключатель CANCEL (Отмена), находящийся на рулевом колесе.
- Уменьшить скорость на 20 км/ч (12 миль/ч) ниже установленной в памяти.
- Уменьшить скорость автомобиля до менее 40 км/ч (25 миль/ч).

Каждое из этих действий приведет к отмене работы круиз-контроля (на приборной панели погаснет контрольная лампа SET (Установка)), но система при этом не отключится. Если Вы захотите возобновить работу круиз-контроля, нажмите выключатель RES+, находящийся на рулевом колесе. Произойдет возвращение к установленной ранее скорости.



Чтобы вернуться к скорости круиз-контроля на скорости более 40 км/ч (25 миль/ч):

При отключении круиз-контроля любым способом, кроме переключателя Cruise ON-OFF, система остается активизированной, а последняя заданная скорость автоматически восстанавливается при нажатии переключателя RES+.

Восстановления скорости, однако, не произойдет, если в какой-то момент она была ниже 40 км/ч (25 миль/ч).

Выключить режим круиз-контроля можно одним из следующих способов:

- Нажмите переключатель круизконтроля ON-OFF (ВКЛ-ВЫКЛ) (или ) (индикатор круиз-контроля на приборной панели выключится).
- Выключить зажигание.

Оба этих действия приведут к отключению режима круиз-контроля. Если Вы захотите возобновить работу круиз-контроля, повторите шаги, описанные в пункте “Чтобы установить скорость круиз-контроля” на предыдущей странице.

СИСТЕМА ACTIVE ECO (ПРИ НАЛИЧИИ)

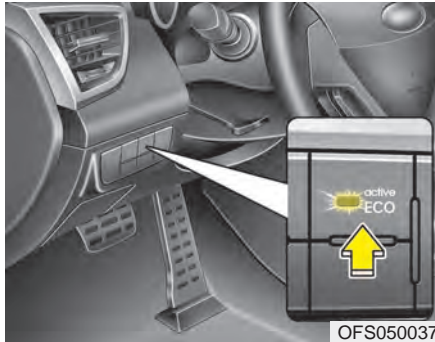

Работа системы Active ECO

Система Active ECO помогает повысить эффективность расходования топлива за счет управления двигателем и коробкой передач. Но эффективность расхода топлива может меняться в зависимости от навыков вождения и дорожной обстановки.

- Когда кнопка Active ECO нажата, индикатор ECO (зеленый) будет светиться, показывая, что система Active ECO работает.

- Когда система Active ECO активирована, она не будет выключена даже при повторном запуске двигателя. Чтобы выключить систему, нужно снова нажать кнопку Active ECO.
- После выключения экономичного режима (Active ECO) восстановится обычный режим.

Ограничения при работе Active ECO :

Если во время работы системы Active ECO происходят следующие условия, работа системы ограничена, даже если индикатор ECO не демонстрирует изменений.

- Когда температура охлаждающей жидкости низкая:
Работа системы будет ограничена, пока двигатель не войдет в нормальный режим.
- При движении на подъем:
Работа системы будет ограничена, чтобы повысить мощность при движении на подъем, потому что подача топлива в двигатель ограничена.
- При использовании спортивного режима:
Работа системы будет ограничена согласно положению передачи.
- В случае сильного нажатия педали акселератора в течение нескольких секунд:
Действие системы будет ограничено вследствие ее решения о намерении водителя увеличить скорость.

ПРИЕМЫ ЭКОНОМИЧНОГО ВОЖДЕНИЯ

Потребление топлива вашим автомобилем зависит главным образом от вашего стиля, времени и места вождения.

Каждый из этих факторов влияет на расстояние, которое Вы сможете проехать на одном литре (галлоне) топлива. Максимально экономичного вождения Вашего автомобиля и, соответственно, уменьшения расходов на топливо и ремонт помогают добиться следующие рекомендации:

- Управляйте автомобилем плавно. Ускоряйтесь умеренно. Не срывайтесь с места резко, не переключайте передачи нажатием до пола педали газа и поддерживайте постоянную круизную скорость. Не устраивайте “гонок” между светофорами. Старайтесь подстроить свою скорость под транспортный поток, чтобы не приходилось без особой необходимости менять передачи. По возможности, старайтесь избегать поездок в плотном транспортном потоке. Всегда держитесь на безопасном расстоянии от других автомобилей, чтобы не приходилось лишний раз тормозить. Это также снижает износ тормозов.

- Ведите автомобиль на умеренной скорости. Чем быстрее Вы едете, тем больше топлива потребляет автомобиль. Вождение на умеренной скорости, особенно на шоссе, является одним из наиболее эффективных способов снижения потребления топлива.
- Не ездите “на тормозах” или “на сцеплении”. Это может увеличить потребление топлива и также повышает износ соответствующих компонентов. Кроме того, езда с ногой на педали тормоза может привести к перегреву тормозов, в результате чего снижается эффективность торможения и возникает угроза более серьезных последствий.
- Следите за состоянием шин. Поддерживайте в них рекомендованное давление. Неправильное давление, слишком высокое или слишком низкое, приводит к повышенному износу шин. Проверять давление в шинах нужно по крайней мере ежемесячно.
- Следите за правильностью углов установки колес. Нарушение их установки может произойти в результате удара по бордюру или слишком быстрой езды по неровным поверхностям. Неправильные углы установки колес приводят к повышенному износу шин и другим проблемам, в том числе, к увеличению потребления топлива.
- Поддерживайте хорошее состояние автомобиля. Экономии топлива и снижению расходов на техобслуживание способствует соблюдение расписания техобслуживания, приведенного в разделе 7. Если вам приходится ездить в тяжелых дорожных условиях, то может потребоваться более частое техобслуживание (подробную информацию см. в разделе 7).

- Поддерживайте чистоту автомобиля. Для обеспечения максимального срока службы автомобиль необходимо держать в чистоте и свободным от корродирующих веществ. Особенно важно, чтобы под днищем не накапливались грязь, лед и т.п.. Эти отложения увеличивают массу автомобиля, что приводит к увеличению потребления топлива, а также усиливают коррозию.
- Не перегружайте автомобиль. Не перевозите в автомобиле ненужный груз. Лишний вес увеличивает потребление топлива.
- Не позволяйте двигателю работать на холостом ходу дольше, чем это необходимо. Если Вы чего-то ждете (не на светофоре), остановите двигатель и перезапустите его, когда будете готовы ехать.
- Помните, что ваш автомобиль не требует длительного прогрева. После запуска двигателя дайте ему поработать 10 - 20 секунд, прежде чем включить передачу. Тем не менее, в мороз следует давать двигателю чуть большее время для прогрева.
- Не перегружайте и не разгоняйте двигатель. Перегрузка двигателя происходит, когда скорость движущегося на высокой передаче автомобиля слишком мала для нее, и выражается в его “дергании”. Если это происходит, переключитесь на пониженную передачу. “Разгон” двигателя означает его работу на оборотах, превышающих безопасный для него предел. Этого можно избежать путем переключения на рекомендованные передачи.
- Экономно пользуйтесь кондиционером воздуха. Система кондиционирования потребляет создаваемую двигателем мощность, поэтому использование этой системы приводит к повышенному расходу топлива.
- Расход топлива также увеличивается при открывании окон на высоких скоростях.
- Расход топлива повышается при боковом и встречном ветре. Чтобы скомпенсировать некоторые из этих потерь, при движении в таких условиях следует уменьшить скорость.

Поддержание хорошего состояния автомобиля важно как для экономичности эксплуатации, так и для безопасности. По этой причине, предоставьте проведение плановых осмотров и техобслуживания авторизованному дилеру компании HYUNDAI.

**⚠ ОСТОРОЖНО -
Остановка двигателя во
время движения**

Никогда не выключайте двигатель для движения накатом на спуске или в любое другое время, когда автомобиль находится в движении. При неработающем двигателе не будут правильно функционировать системы усиления рулевого управления и тормозов. Вместо этого, не выключая двигатель, понизьте передачу до требующейся для торможения двигателем. Кроме того, выключение зажигания во время движения может включить блокировку рулевого колеса, что приведет к потере рулевого управления автомобилем и, в конечном итоге, к тяжелым травмам или смерти.

ЕЗДА В ОСОБЫХ ДОРОЖНЫХ УСЛОВИЯХ

Опасные дорожные условия

В опасных дорожных условиях, когда дорога покрыта водой, снегом, льдом, грязью, песком и т.п., выполняйте следующие рекомендации:

- Управляйте автомобилем осторожно, увеличив дистанцию на торможение.
- Избегайте резких действий тормозами или рулем.
- Тормозя автомобиль, не оборудованный системой ABS, “качайте” педаль тормоза, что должно сопровождаться включением-выключением контрольной лампы, вплоть до остановки.

ОСТОРОЖНО - ABS

Не “качайте” педаль тормоза на автомобилях, оборудованных системой ABS.

- При застревании в снегу, грязи или песке используйте вторую передачу. Работайте плавно педалью газа, избегая пробуксовывания ведущих колес.
- При застревании на льду, в снегу или грязи для повышения сцепления ведущих колес с дорогой подкладывайте под них песок, каменную соль, колесные цепи и другие нескользящие материалы.

ОСТОРОЖНО

- Понижение передач

Понижение передачи/DCT в автоматических коробках при движении по скользкой дороге может привести к дорожно-транспортному происшествию. Резкое изменение скорости колеса может стать причиной его пробуксовывания. Будьте осторожны, понижая передачи на скользких дорогах.

Раскачивание автомобиля

Если необходимо раскачать автомобиль, чтобы освободить его от застревания в снегу, песке или грязи, поворачивайте сначала рулевое колесо вправо-влево, чтобы расчистить место вокруг передних колес. Затем, для автомобилей с механической коробкой передач, переключайтесь между режимами заднего и переднего хода (1-я передача и задний ход), а для автомобилей с автоматической трансмиссией/DCT - между режимом R (задний ход) и любым режимом переднего хода. Не форсируйте двигатель. Колеса должны вращаться с как можно меньшей скоростью. Если вам не удастся выбраться после нескольких попыток, то, во избежание перегрева двигателя и возможного повреждения коробки передач, надо будет воспользоваться помощью другого автомобиля и выехать на буксире.

ВНИМАНИЕ

Продолжительная раскачка может привести к перегреву двигателя, повреждению или отказу коробки передач, а также повреждению шин.

⚠ ОСТОРОЖНО

- Пробуксовывание колес

Не допускайте пробуксовывания колес, особенно на скоростях выше 56 км/ч (35 миль/ч). Пробуксовывание колес на высоких скоростях вращения и неподвижном автомобиле может привести к перегреву шин с возможностью их взрыва и ранения окружающих.

*** К СВЕДЕНИЮ**

Перед тем как приступить к раскатке автомобиля, необходимо отключить электронную систему стабилизации курсовой устойчивости (ESP) (при наличии).

⚠ ОСТОРОЖНО

При застревании автомобиля в снегу, грязи, песке и т.п. вы, возможно, захотите выбраться за счет его раскачивания вперед-назад. Не делайте этого, если вблизи автомобиля есть люди или какие-либо объекты. В процессе раскачивания автомобиль может неожиданно выбравшись из ямы поехать вперед или назад и причинить вред окружающим людям или объектам.



OFS052042L

Выполнение плавных поворотов

Старайтесь не тормозить и не менять передачи на поворотах, особенно на мокрой дороге. В идеале, повороты всегда следует проходить с небольшим ускорением. Выполнение этих рекомендаций позволяет свести к минимуму износ шин.



Управление автомобилем в ночное время

Поскольку ночное вождение опаснее дневного, следует помнить несколько важных советов:

- Уменьшите скорость и увеличьте дистанцию между вами и другими автомобилями, поскольку в ночное время снижается видимость, особенно на дорогах без уличного освещения.

- Отрегулируйте зеркала, чтобы уменьшить отблеск фар других автомобилей.
- Поддерживайте чистоту фар, а на автомобилях, не оборудованных автоматической системой регулировки фар, - также и правильность их регулировки. Грязные или неправильно отрегулированные фары намного ухудшат видимость ночью.
- Не смотрите прямо в фары встречных автомобилей. Можно получить временное ослепление, и вашим глазам потребуется несколько секунд, чтобы снова привыкнуть к темноте.



Управление автомобилем под дождем

Дождь и мокрые дороги могут представлять опасность для управления автомобилем, особенно, если Вы не готовы к езде по скользкому дорожному покрытию. При управлении автомобилем под дождем необходимо учитывать следующее:

- Сильный ливень значительно ухудшает видимость и приводит к увеличению остановочного пути, поэтому снизьте скорость.

- Поддерживайте хорошее состояние очистителя лобового стекла. Меняйте щётки стеклоочистителя, если они начинают делать полосы и пропускать отдельные области лобового стекла при работе.
- Плохое состояние шин может привести к их пробуксовыванию на мокром дорожном покрытии во время резкой остановки и стать причиной дорожно-транспортного происшествия. Шины должны быть в хорошем состоянии.
- Включите фары, чтобы другим водителям стало легче заметить вас.
- Слишком быстрый переезд через большие лужи может повлиять на тормоза. Если надо проехать по лужам, старайтесь двигаться медленно.
- Если Вы полагаете, что тормоза намокли, то слегка понажимайте педаль тормоза во время движения, вплоть до восстановления нормальных тормозных характеристик.

Управление автомобилем в затопленных местах

Старайтесь не ездить через затопленные места, если Вы не уверены в том, что уровень воды не превышает нижней части колесных ступиц. Проезжайте любые водные преграды медленно. Поскольку могут быть нарушены тормозные характеристики, выбирайте соответствующую дистанцию.

После переезда через водную преграду, высушите тормоза путем их неоднократного и несильного применения на низкой скорости.



Продолжительное движение на высокой скорости

Шины

Отрегулируйте давление в шинах в соответствии с техническими характеристиками. Низкое давление в шинах приведет к их перегреву и возможному повреждению.

Избегайте использования изношенных или поврежденных шин, что может приводить к снижению сцепления с дорогой или их разрыву.

* К СВЕДЕНИЮ

Никогда не превышайте максимальное давление, указанное на шинах.

⚠ ОСТОРОЖНО

- Недокачанные или перекачанные шины могут приводить к трудностям в управлении, вплоть до его потери, а неожиданный разрыв шины - к дорожно-транспортным происшествиям, травмам и даже к смерти. Всегда проверяйте давление в шинах перед поездкой. Рекомендованные давления в шинах указаны в пункте “Шины и колеса” раздела 8.
- Опасно управлять автомобилем, на шинах которого отсутствует или недостаточно глубокий рисунок протектора. Изношенные шины могут приводить к потере управления автомобилем, столкновениям, травмам и даже к смерти. Их необходимо как можно быстрее заменять и никогда не использовать для движения. Всегда проверяйте протектор шин перед поездкой. Дополнительная информация и предельные значения протектора указаны в пункте “Шины и колеса” раздела 7.

Топливо, охлаждающая жидкость двигателя и моторное масло

Движение на высокой скорости требует больше топлива, чем при обычном движении в городских условиях. Не забывайте проверять уровень охлаждающей жидкости и моторного масла.

Приводной ремень

Ослабление или повреждение приводного ремня может приводить к перегреву двигателя.

ЕЗДА В ЗИМНИХ УСЛОВИЯХ



OFS050046

Более суровые условия зимней погоды приводят к повышенному износу компонентов и другим проблемам. С целью их минимизации выполняйте приведенные далее рекомендации.

Заснеженная или обледенелая дорога

Для передвижения по глубокому снегу может потребоваться установить зимние шины или колесные цепи. При выборе зимних шин следует придерживаться типа и размера, соответствующих характеристикам шин, установленных на автомобиль производителем. Несоблюдение этого может оказать отрицательное влияние на безопасность и управляемость автомобиля. Более того, езда на высокой скорости, резкое ускорение и торможение, а также крутые повороты потенциально весьма опасны.

Для снижения скорости старайтесь как можно больше пользоваться торможением двигателем. Резкое торможение на заснеженных или обледенелых дорогах может приводить к пробуксовкам. Поддерживайте достаточную дистанцию между Вашим и впереди идущим автомобилем. Кроме того, нажимайте тормоз плавно. Следует иметь в виду, что установка колесных цепей на шинах увеличит тяговую силу, но не предотвратит боковой снос.

* К СВЕДЕНИЮ

Использование колесных цепей разрешено законом не во всех странах. Перед их установкой сверьтесь с законодательством.

Зимние шины

Если Вы собираетесь установить зимние шины, проследите, чтобы они были радиального типа, и соответствовали по своему размеру и нагрузке шинам, установленным на автомобиль производителем.

Чтобы управление автомобилем при всех погодных условиях проходило сбалансированно, зимние шины следует устанавливать на все четыре колеса. Помните, что сила сцепления зимних шин с сухой дорогой может быть меньше, чем у шин, установленных производителем. Будьте внимательны при управлении автомобилем, даже на чистой дороге. Рекомендации по максимальной скорости можно получить у продавца шин.

⚠ ОСТОРОЖНО

- Размер зимних шин

Зимние шины должны быть аналогичны по размеру и типу стандартным шинам автомобиля. Несоблюдение этого правила окажет отрицательное влияние на безопасность и управляемость автомобиля.

Не устанавливайте шипованные шины без предварительного уточнения местных и государственных правил на предмет возможных ограничений их использования.



1JBA04068

Колесные цепи

Поскольку боковины радиальных шин тоньше, их можно повредить при установке на них цепей определенного типа. По этой причине рекомендуется пользоваться вместо колесных цепей зимними шинами. Не устанавливайте цепи на алюминиевых колесах, которые могут быть повреждены цепями. Если же цепи нужны, используйте цепи проволочного типа толщиной менее 10 мм (0,39 дюйма). Действие гарантии производителя не распространяется на повреждения автомобиля, возникшие в результате неправильного использования колесных цепей.

Колесные цепи следует устанавливать только на передних шинах.

⚠ ВНИМАНИЕ

- Следите за тем, чтобы колесные цепи соответствовали шинам по своему размеру и типу. неподходящие цепи могут нанести повреждение корпусу и подвеске автомобиля, что не покрывается гарантией производителя. Кроме того, соединительные крюки колесных цепей могут повредиться от касания с компонентами автомобиля, в результате чего цепь может соскочить с шины. Колесные цепи должны быть сертифицированы на соответствие стандарту SAE по классу "S".
- Постоянно проверяйте надежность установки цепей с интервалами 0,5 - 1 км (0,3 - 0,6 мили). При ослаблении цепей подтяните их или установите заново.

Установка цепей

Устанавливая цепи, следуйте инструкциям производителя и затягивайте их как можно плотнее. С установленными цепями вести автомобиль следует медленно. Если Вы услышите звук касания цепей о корпус или о шасси, остановитесь и подтяните их. Если они все еще ударяются, уменьшите скорость вплоть до прекращения этого звука. Снимите цепи сразу после выезда на чистую дорогу.

 **ОСТОРОЖНО - Установка цепей**

Для установки колесных цепей паркуйте автомобиль на ровной местности в стороне от транспортного потока. Включите аварийную световую сигнализацию и поставьте аварийный треугольник позади автомобиля (при наличии). Перед тем как приступить к установке цепей, всегда ставьте рычаг переключения передач в положение Р (Парковка), включайте стояночный тормоз и выключайте двигатель.

 **ОСТОРОЖНО - Колесные цепи**

- Использование колесных цепей может оказать отрицательное влияние на управляемость автомобиля.
- Не превышайте скорость 30 км/ч (20 миль/ч) или рекомендованный производителем цепей предел, в зависимости от того, что ниже.
- Едьте осторожно, избегая ухабов, ям, крутых поворотов и прочих дорожных опасностей, которые могут вызвать подпрыгивание автомобиля.
- Избегайте крутых поворотов и торможения с заблокированными колесами.

 **ВНИМАНИЕ**

- Ошибки в выборе размера цепей и их установке могут привести к повреждению тормозных магистралей, подвески, кузова и колес.
- Прекратите движение и подтяните цепи сразу после того, как Вы услышите их стук об автомобиль.

Используйте высококачественную этиленгликолевую охлаждающую жидкость

Эта жидкость залита в систему охлаждения при поставке автомобиля. Это единственно допустимый тип охлаждающей жидкости, поскольку способствует предотвращению коррозии и замерзания системы охлаждения и смазыванию водяного насоса. Замена или пополнение охлаждающей жидкости должны проводиться в соответствии с интервалами техобслуживания, приведенными в разделе 7. При подготовке к зимнему сезону проверьте охлаждающую жидкость на соответствие ее точки замерзания ожидаемым зимой температурам.

Проверьте аккумуляторную батарею и кабели

Зимой аккумуляторная батарея испытывает дополнительную нагрузку. Осмотрите аккумуляторную батарею и кабели в соответствии с инструкциями, приведенными в разделе 7. Уровень заряда батареи можно проверить у авторизованного дилера компании HYUNDAI или на станции техобслуживания.

При необходимости смените масло на зимнее

Для некоторых климатических зон рекомендуется использовать в холодную погоду зимнее масло, обладающее низкой вязкостью. Рекомендации приведены в разделе 9. Если Вы не уверены, какой должна быть плотность используемого Вами масла, обратитесь к авторизованному дилеру компании HYUNDAI.

Проверка свечей и системы зажигания

Осмотрите свечи зажигания в соответствии с инструкциями, приведенными в разделе 7, и замените их при необходимости. Всегда проверяйте проводку системы зажигания на предмет растрескивания, износа или иных повреждений.

Чтобы не допустить замерзания замков

Чтобы не допустить замерзания замков, впрысните в замочную скважину одобренную противообледенительную жидкость или глицерин. Чтобы снять покрывший замок лед, спрысните его одобренной противообледенительной жидкостью. Если замок замерз изнутри, его, возможно, удастся разморозить с помощью нагретого ключа. Чтобы не обжечься, обращайтесь с нагретым ключом осторожно.

Заливайте в систему омывателя стекол только одобренный антифриз

Чтобы не допустить замерзания воды в системе омывателя стекол, добавляйте в нее одобренный антифриз, следуя указанным на его емкости рекомендациям. Антифриз для мойки стекол можно приобрести у авторизованного дилера компании HYUNDAI и в большинстве магазинов автомобильных запчастей. Не используйте для мойки стекол охлаждающую жидкость для двигателя и антифризы других типов, поскольку они могут повредить окраску.

Не допускайте замерзания стояночного тормоза

При определенных условиях стояночный тормоз может замерзнуть во включенном состоянии. Наиболее вероятной причиной этого является накопление снега или льда в области задних тормозов или увлажнение тормозов. При возникновении опасности замерзания стояночного тормоза, включите его только на небольшое время, чтобы можно было поставить рычаг переключения передач в положение 1 (1-я передача) или R (Задний ход) для механических коробок и в положение P (Парковка) - для автоматических коробок/DCT, и подложить упоры под задние колеса для предотвращения начала движения автомобиля. Затем снимите автомобиль со стояночного тормоза.

Не допускайте скапливания льда и снега под днищем автомобиля

При некоторых условиях, возможно накопление снега и льда под крыльями автомобиля, что может мешать рулевому управлению. При движении в суровых зимних условиях, когда могут происходить такие явления, необходимо периодически осматривать днище автомобиля, чтобы быть уверенным, что ничто не мешает движению колес и компонентов рулевого управления.

Перевозка аварийного оборудования

С собой необходимо брать аварийное оборудование, соответствующее тяжести погодных условий. Возможно, вам понадобятся колесные цепи, фонарик, буксирные тросы или цепи, фонарик, сигнальные ракеты, песок, лопата, кабель для запуска двигателя от внешнего источника, скребок для чистки стекол, перчатки, подстилка на землю, комбинезоны, одеяло и т.п.

МАССА АВТОМОБИЛЯ

В этом разделе приведены указания по правильной загрузке автомобиля и/или прицепа, позволяющие удерживать массу нагруженного автомобиля в пределах номинальных конструктивных параметров, с прицепом или без него. Правильно нагруженный автомобиль обеспечит максимальное использование конструктивных характеристик автомобиля. Перед загрузкой автомобиля, ознакомьтесь со следующими терминами, относящимся к массовым параметрам автомобиля, с прицепом или без него, указываемых в технических характеристиках автомобиля и в табличке соответствия стандартам:

Собственная масса базового автомобиля

Это масса автомобиля с полным топливным баком и со всем стандартным оборудованием. В нее не входит масса пассажиров, груза и дополнительного оборудования.

Собственная масса полностью снаряженного автомобиля

Масса нового, только что приобретенного автомобиля, включая все послепродажное оборудование.

Масса груза

Масса всего добавленного к собственной массе базового автомобиля, включая груз и дополнительное оборудование.

Полная нагрузка на мост (GAW)

Полная нагрузка на каждый мост (передний и задний) - включая собственную массу полностью снаряженного автомобиля и всю полезную нагрузку.

Полная номинальная нагрузка на мост (GAWR)

Максимально допустимая нагрузка, которая может быть приложена к одному мосту (переднему или заднему). Эти значения приведены в табличке соответствия.

Полная нагрузка на каждый мост никогда не должна превышать полной номинальной нагрузки на мост (GAWR).

Полная масса автомобиля (GVW)

Собственная масса базового автомобиля плюс фактическая масса груза и пассажиров.

Номинальная полная масса автомобиля (GVWR)

Максимально допустимая масса полностью загруженного автомобиля (включая все опции, оборудование, пассажиров и груз). Номинальная полная масса автомобиля GVWR указана в табличке соответствия, расположенной на боковом пороге водительской двери (или передней пассажирской двери).

Перегрузка

ОСТОРОЖНО

- Масса автомобиля

Полная номинальная нагрузка на мост (GAWR) и номинальная полная масса автомобиля (GVWR) указаны на прикрепленной к двери водителя табличке производителя (или передней пассажирской двери). Превышение этих номинальных значений может привести к аварии или повреждению автомобиля. Вы можете рассчитать массу груза, взвесив загружаемые предметы (и пассажиров) перед тем как они будут размещены в автомобиле. Будьте внимательны, чтобы не перегрузить автомобиль.

Сигнализация при остановке на дороге / 6-2
В случае непредвиденного случая во
время движения / 6-3
Если не удастся запустить двигатель / 6-4
Запуск двигателя от внешнего
источника электроэнергии / 6-5
Если двигатель перегревается / 6-8
Если спущена шина
(замена на запасную шину) / 6-9
Если спущена шина
(С комплектом TireMobilityKit) / 6-17
Система контроля давления воздуха в
шинах (TPMS) / 6-23
Буксировка / 6-30

Действия в непредвиденных случаях 6

СИГНАЛИЗАЦИЯ ПРИ ОСТАНОВКЕ НА ДОРОГЕ



Аварийная световая сигнализация

Аварийная световая сигнализация предупреждает других водителей о необходимости повышенного внимания при приближении, обгоне и проезде мимо автомобиля.

Ее нужно использовать при любых аварийных работах или остановках на обочине.

Нажать выключатель световой сигнализации можно при любом положении ключа зажигания. Выключатель световой сигнализации находится на центральной консоли панели выключателей. Все указатели поворота включатся одновременно.

- Аварийная световая сигнализация действует независимо от движения автомобиля.
- Во время работы аварийной световой сигнализации указатели поворота не работают.
- Будьте внимательны при использовании аварийной световой сигнализации во время буксировки автомобиля.

В СЛУЧАЕ НЕПРЕДВИДЕННОГО СЛУЧАЯ ВО ВРЕМЯ ДВИЖЕНИЯ

Если двигатель заглох на перекрестке или переезде

- Если двигатель заглох на перекрестке или переезде, установите рычаг переключения передач в положение N (Нейтраль) и затем вручную переместите автомобиль в безопасное место.
- Если ваш автомобиль оборудован механической коробкой передач и не имеет переключателя блокировки зажигания, то автомобиль можно переместить вперед, включив 2-ю (вторую) или 3-ю (третью) передачу, и затем включив стартер, не нажимая педаль сцепления.

Если на ходу спустила шина

Если шина спускает прямо на ходу:

1. Уберите ногу с педали газа и дайте автомобилю сбавить ход, продолжая ехать прямо. Не пытайтесь сразу же тормозить и съехать с дороги, это может привести к потере управления. После снижения скорости автомобиля до безопасного уровня начинайте осторожно тормозить и съезжать с дороги. Припаркуйтесь на твердом и ровном участке земли как можно дальше от дороги. Если Вы на разделенном скоростном шоссе, не паркуйтесь между двумя полосами.
2. После остановки автомобиля включите аварийную световую сигнализацию и стояночный тормоз, а коробку передач поставьте в положение P (автоматическая коробка передач/DCT) или на задний ход (механическая коробка передач).
3. Высадите всех пассажиров из автомобиля. Проследите, чтобы все они вышли на сторону, где нет дорожного движения.
4. При замене спущенной шины следуйте указаниям в этом разделе.

Если двигатель заглохнет на ходу

1. Постепенно снизьте скорость, продолжая ехать прямо. Осторожно съезжайте с дороги в безопасное место.
2. Включите аварийную световую сигнализацию.
3. Попытайтесь снова завести двигатель. Если автомобиль не заработает, свяжитесь с авторизованным дилером компании HYUNDAI или поищите другую квалифицированную помощь.

ЕСЛИ НЕ УДАЕТСЯ ЗАПУСТИТЬ ДВИГАТЕЛЬ

Если двигатель не запускается или вращается медленно

1. Если в автомобиле установлена автоматическая коробка передач/ДСТ, поставьте рычаг переключения передач в положение N (Нейтраль) или P (Парковка), и включите аварийный тормоз.
2. Проверьте чистоту и надежность подключения контактов батарейного кабеля.
3. Включите освещение салона. Если свет тускнеет или гаснет при работе стартера, батарея разряжена.
4. Проверьте контакты стартера, они должны быть прочно соединены.
5. Не толкайте и не тяните автомобиль для запуска двигателя. См. инструкции “Запуск двигателя от внешнего источника электроэнергии”.

ОСТОРОЖНО

Если двигатель не запускается, не толкайте и не тяните автомобиль для его запуска. Это может привести к столкновению или другим повреждениям. Запуск двигателя таким образом может также вызвать перегрузку каталитического нейтрализатора и создать опасность возникновения пожара.

Если двигатель вращается нормально, но не запускается

1. Проверьте уровень топлива.
2. Повернув ключ зажигания в положение LOCK (Блокировка), проверьте все соединения, катушку и свечи зажигания. Восстановите разъединенные или ослабленные соединения.
3. Проверьте топливopровод в отсеке двигателя.
4. Если двигатель все равно не запускается, свяжитесь с авторизованным дилером компании HYUNDAI или поищите другую квалифицированную помощь.

ЗАПУСК ДВИГАТЕЛЯ ОТ ВНЕШНЕГО ИСТОЧНИКА ЭЛЕКТРОЭНЕРГИИ



Подключайте кабели в прямой последовательности нумерации, а отсоединяйте - в обратной.

Запуск двигателя от внешнего источника

Такой способ запуска двигателя может представлять опасность, если он производится неправильно. Поэтому, чтобы при запуске двигателя от внешнего источника не нанести вред себе, автомобилю и аккумуляторной батарее, делайте это приведенным ниже образом. При наличии сомнений, мы настоятельно рекомендуем доверить эти операции опытному специалисту или службе буксировки.

ВНИМАНИЕ

Используйте только 12-вольтную систему внешнего питания. Если Вы подадите 24-вольтное питание (две 12-вольтные батареи, соединенные последовательно, или 24-вольтный мотор-генераторный агрегат) на 12-вольтовые стартер, систему зажигания и другие части электрооборудования, то это может привести к неисправному повреждению последних.

ОСТОРОЖНО

- Аккумуляторная батарея

Никогда не пытайтесь проверить уровень электролита в аккумуляторной батарее, поскольку это может привести к ее разрыву или взрыву, опасному получением тяжелой травмы.

ОСТОРОЖНО

- Аккумуляторная батарея

- Не допускайте открытого огня или искр вблизи аккумуляторной батареи. Она выделяет газообразный водород, который может взорваться в их присутствии.
- Не пытайтесь запустить двигатель от внешнего источника в случаях замерзания или низкого уровня электролита разряженной батареи; она может разорваться или взорваться.

Процедура запуска двигателя от внешнего источника

ВНИМАНИЕ - Батарея AGM (при наличии)

- **Аккумуляторы Absorbent Glass Matt (AGM) не требуют ухода и должны обслуживаться только официальным дилером HYUNDAI. Для зарядки аккумулятора AGM пользуйтесь только полностью автоматическими зарядными устройствами, которые специально разработаны для аккумуляторов AGM.**
- **При замене батареи AGM использовать только оригинальные батареи HYUNDAI для системы ISG.**
- **При повторном подключении или замене батареи AGM функция ISG не сможет работать сразу же. Если нужно использовать функцию ISG, датчик батареи необходимо откалибровать в течение примерно 4 часов с выключенным зажиганием.**

1. Убедитесь, что напряжение внешней батареи равно 12 В, и заземлите ее минусовой вывод.
2. Если внешняя батарея находится на другом автомобиле, не допускайте их соприкосновения.
3. Отсоедините все электрические нагрузки, ненужные в данный момент.
4. Присоедините кабели для запуска двигателя от внешнего источника (соединительные кабели) в точно такой последовательности, как показано на рисунке. Сначала присоедините один конец соединительного кабеля к плюсовому выводу разряженной аккумуляторной батареи (1), затем присоедините другой его конец к плюсовому выводу внешней батареи (2).
5. Затем присоедините один конец другого соединительного кабеля к минусовому выводу внешней батареи (3), а другой ее конец - к твердой неподвижной металлической части (например, кронштейну подъема двигателя), расположенной вдали от нее (4).

Не присоединяйте его к частям, которые придут в движение после начала проворачивания коленвала, а также вблизи таких частей.

Не дотрагивайтесь концами соединительных кабелей до чего-либо, кроме соответствующих выводов батарей и точек заземления. Присоединяя кабели, не наклоняйтесь над батареей.

ВНИМАНИЕ - Кабели аккумуляторной батареи

Не соединяйте минусовые выводы разряженной и внешней аккумуляторных батарей. Это может привести к перегреву и растрескиванию разряженной батареи, сопровождаемому выбросом кислоты.

6. Запустите двигатель от внешней батареи и дайте ему поработать с частотой вращения 2 000 об/мин, после чего запустите двигатель от разряженной батареи.

Если причина разряда вашей батареи неясна, обратитесь к авторизованному дилеру компании HYUNDAI для проверки автомобиля.

Запуск двигателя буксировкой

Запрещается запускать двигатель, толкая ваш автомобиль, оборудованный ручной коробкой передач, поскольку это может привести к повреждению системы снижения токсичности отработавших газов.

Таким способом нельзя запускать двигатели автомобилей с автоматической коробкой передач/DCT. Следуйте инструкциям, приведенным в этом разделе относительно запуска двигателя от внешнего источника.



ОСТОРОЖНО

Никогда не буксируйте автомобиль для запуска его двигателя, поскольку в результате резкого броска вперед после запуска возможно его столкновение с буксирующим автомобилем.

ЕСЛИ ДВИГАТЕЛЬ ПЕРЕГРЕВАЕТСЯ

Если указатель температуры показывает на перегрев, происходит снижение мощности, слышится громкое гудение или стук, скорее всего, перегрелся двигатель. В этом случае следует:

1. При первой же безопасной возможности съехать на обочину и остановиться.
2. Установить рычаг переключения передач в положение Р (для автоматической коробки передач/DCT) или на нейтраль (для ручной коробки передач) и включить стояночный тормоз. Выключить кондиционер, если он работает.
3. Остановить двигатель, если охлаждающая жидкость вытекает под днище или из-под капота идет пар. Нельзя открывать капот до прекращения вытекания охлаждающей жидкости и выхода пара. Если нет признаков утечки охлаждающей жидкости и пара, оставить двигатель работающим и проверить работу охлаждающего вентилятора двигателя. Выключить двигатель, если вентилятор не работает.

4. Проверить наличие приводного ремня водяного насоса. Если он на месте, проверить его натяжение. Если приводной ремень в нормальном состоянии, проверить радиатор, шланги и днище автомобиля на наличие утечек охлаждающей жидкости. (При выключении работающего кондиционера с него будет стекать холодная вода. Это - нормально.)

ОСТОРОЖНО

Чтобы избежать травмирования во время работы двигателя, держите волосы, руки и одежду подальше от движущихся частей, таких как вентилятор и приводные ремни.

5. Если порван приводной ремень водяного насоса или происходит утечка охлаждающей жидкости, немедленно остановить двигатель и обратиться за помощью к ближайшему авторизованному дилеру компании HYUNDAI.

ОСТОРОЖНО

Не снимайте крышку радиатора при горячем двигателе. Может произойти выброс охлаждающей жидкости из отверстия, что приведет к сильным ожогам.

6. Если невозможно установить причину перегрева, подождите, пока температура двигателя вернется к норме. Затем, в случае утечки охлаждающей жидкости, аккуратно долейте ее в бачок, чтобы довести уровень жидкости до половинной отметки.
7. Осторожно продолжайте движение, следя за появлением признаков перегрева. Если перегрев повторится, обратитесь за помощью к авторизованному дилеру компании HYUNDAI.

ВНИМАНИЕ

При значительной потере охлаждающей жидкости, указывающей на утечку в системе охлаждения, необходимо как можно быстрее пройти проверку у авторизованного дилера HYUNDAI.

ЕСЛИ СПУЩЕНА ШИНА (ЗАМЕНА НА ЗАПАСНУЮ ШИНУ, ПРИ НАЛИЧИИ)

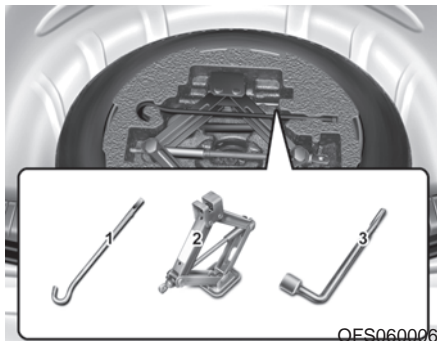

Домкрат и инструменты

Домкрат, рукоятка домкрата и колесный ключ хранятся в багажнике.

Для доступа к оборудованию, приподнимите крышку багажника.

- (1) Рукоятка домкрата
- (2) Домкрат
- (3) Колесный ключ

Инструкции по эксплуатации домкрата

Домкрат предназначен только для аварийной замены колеса.

Правильное хранение домкрата предотвратит его “громыхание” при движении автомобиля.

Выполнение инструкций по эксплуатации домкрата уменьшит риск получения травмы.

⚠ ОСТОРОЖНО - Замена шин

- **Никогда не проводите ремонт автомобиля на полосе дороги или шоссе.**
- **Для замены шины всегда съезжайте с дороги на обочину. Домкратом можно пользоваться на ровном, твердом грунте. При отсутствии твердого, ровного места на обочине обратитесь за помощью в службу буксировки.**

(Продолжение)

(Продолжение)

- **Пользуйтесь специально предназначенными для домкрата местами спереди и сзади автомобиля; никогда не упирайте домкрат в бамперы и любые другие части автомобиля.**
- **Автомобиль может легко скатиться с домкрата и стать причиной серьезной травмы или смерти. Нельзя подсовывать какую-либо часть тела под приподнятый домкратом автомобиль, необходимо использовать опорные стойки.**
- **Нельзя включать зажигание и запускать двигатель, пока автомобиль стоит на домкрате.**
- **Никому нельзя оставаться в стоящем на домкрате автомобиле.**
- **Убедитесь, что все дети находятся в безопасном месте вдали от дороги и от автомобиля, который собираются поднять домкратом.**

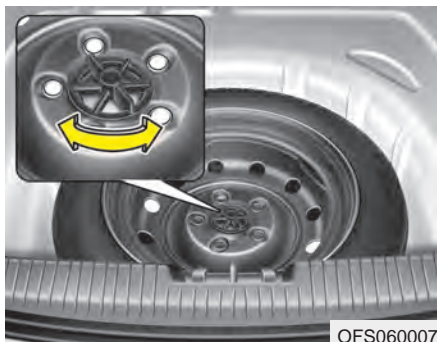

Извлечение и хранение запасной шины

Поверните против часовой стрелки крыльчатый болт крепления колеса.

Установите шину в порядке, обратном порядку снятия.

Правильное хранение запасного колеса и инструментов предотвратит их “громыхание” при движении автомобиля.



Замена шин

1. Припаркуйтесь на ровном участке и надежно включите стояночный тормоз.
2. Передвиньте рычаг переключения передач в положение R (Задний ход) при ручной коробке передач или P (Парковка) при автоматической коробке передач/DCT.
3. Включите аварийную световую сигнализацию.



4. Достаньте из автомобиля колесный ключ, домкрат, рукоятку домкрата и запасное колесо.
5. Заблокируйте спереди и сзади колесо, диагонально противоположное месту установки домкрата.

⚠ ОСТОРОЖНО

- Замена шины

- Для предотвращения движения автомобиля во время замены колеса всегда включайте ручной тормоз полностью и блокируйте колесо, диагонально противоположное заменяемому.
- Рекомендуется подпирать колеса автомобиля тормозными колодками и не оставлять в нем никого при подъеме автомобиля домкратом.



OFS062010

6. Ослабьте каждую колесную гайку одним оборотом против часовой стрелки, но не откручивайте их до конца до отрыва колеса от земли.

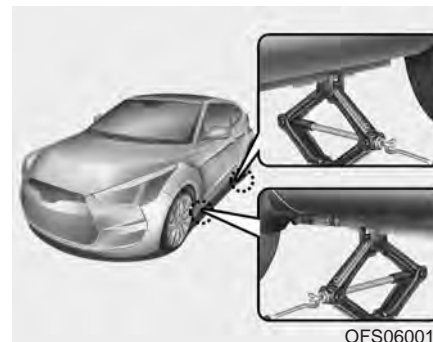

OFS060011

7. Установите домкрат в переднее или заднее положение для домкрата, ближайшее к заменяемому колесу. Ставьте домкрат в специально предназначенных местах под рамой. Места для установки домкрата представляют собой приваренные к раме пластины с двумя выступами и приподнятым краем для контакта с домкратом.

⚠ ОСТОРОЖНО - Место расположения домкрата
Для уменьшения риска получения травмы не используйте ничего, кроме домкрата из комплекта автомобиля, установленного в специально предназначенном для него месте; никогда не ставьте домкрат под какой-либо другой частью автомобиля.



8. Вставив рукоятку домкрата и поворачивая ее по часовой стрелке, поднимайте автомобиль до тех пор, пока колесо не оторвется от земли. Это расстояние составляет примерно 3 mm (1,2 дюйма). Перед тем как откручивать колесные гайки, убедитесь в устойчивости автомобиля и в отсутствии возможностей его передвижения или соскальзывания.

9. Ослабьте колесные гайки и открутите их вручную. Плавно снимите колесо со шпилек и положите его плашмя, чтобы оно не укатилось. Для установки колеса на ступицу возьмите запасное колесо, совместите отверстия со шпильками и надвиньте колесо на них. При возникновении затруднений слегка наклоните колесо и совместите верхнее отверстие в колесе с верхней шпилькой. Затем покачайте колесо из стороны в сторону и надвиньте его на другие шпильки.

⚠ ОСТОРОЖНО

- У колес и колпаков могут быть острые края. Чтобы не получить тяжелую травму, обращайтесь с ними осторожно.
- Перед установкой убедитесь в отсутствии инородных тел на ступице или на колесе (например, грязи, смолы, гравия и т.д.), что может помешать прочному соединению колеса со ступицей. Если что-то такое имеется, уберите. При плохом соприкосновении монтажных поверхностей колеса и ступицы возможно ослабление колесных гаек с потерей колеса. Потеря колеса может привести к потере управления автомобилем. Это может стать причиной тяжелой травмы или смерти.

10. Для переустановки колеса придерживайте его на шпильках, накрутите на них колесные гайки и затяните их вручную. Для уверенности в плотной посадке подержайте колеса, затем снова как можно сильнее затяните гайки вручную.
11. Поворачивая колесный ключ против часовой стрелки, опустите автомобиль на землю.



OFS060013

Затем установите ключ в соответствии с рисунком и затяните колесные гайки. Следите, чтобы торцевая насадка плотно обхватывала гайку. Не вставляйте на рукоятку ключа и не удлиняйте ее трубой. Пройдите колесо по кругу, затягивая каждую гайку, пока все не будут плотно затянуты. Затем дважды проверьте затяжку каждой гайки. После замены колес как можно скорее обратитесь к авторизованному дилеру компании HYUNDAI, чтобы затянуть колесные гайки на нужный момент.

Момент затяжки колесных гаек:

Колесо из стали и алюминиевого сплава:

9 - 11 кгс м (65 - 79 фунт-фут)

При наличии манометра снимите колпачок с ниппеля и проверьте давление в шине. Если давление ниже нормы, доедьте на небольшой скорости до ближайшей станции техобслуживания и накачайте шину до нужного давления. Если оно слишком высокое, доведите его до нормы. После проверки и корректировки давления в шине не забывайте надевать колпачок ниппеля. Без колпачка возможна утечка воздуха из шины. При потере колпачка ниппеля купите новый и наденьте его как можно скорее.

После замены шины закрепите спущенное колесо в предназначенном для него месте и положите обратно на свои места домкрат и инструменты.

ВНИМАНИЕ

У колесных шпилек и гаек вашего автомобиля метрическая резьба. Во время снятия колеса проследите, чтобы затем установить те же самые гайки, а при их замене - гайки с метрической резьбой и аналогичным типом фаски. Установка гайки с неметрической резьбой на шпильку с метрической резьбой, или наоборот, не обеспечит надежного соединения колеса со ступицей и испортит шпильку так, что ее нужно будет заменить.

Имейте в виду, что у большинства колесных гаек неметрическая резьба. Будьте очень внимательны при проверке типа резьбы перед установкой купленных впоследствии колесных гаек или колес. Если сомневаетесь, проконсультируйтесь у авторизованного дилера HYUNDAI.

ОСТОРОЖНО

- Колесные шпильки

Повреждение шпилек может приводить к потере их способности удерживать колесо. Это может привести к потере колеса, столкновению и тяжелым травмам.

Для предотвращения "громыхания" домкрата, рукоятки домкрата, колесного ключа и запасного колеса складывайте их правильно.

ОСТОРОЖНО

- Не отвечающее

требованиям давление в шине запасного колеса

Как можно скорее после установки запасного колеса проверьте давление в шине. При необходимости отрегулируйте его до заданного значения. Обратитесь к разделу 8 "Шины и колеса".

Важно - использование компактного запасного колеса (при наличии)

В комплектацию автомобиля входит компактное запасное колесо. Компактное запасное колесо занимает меньше места, чем колесо обычного размера. Это колесо меньше обычного и предназначено только для временного использования.

⚠ ВНИМАНИЕ

- При использовании компактного запасного колеса нужно ехать осторожно. При первой возможности компактное колесо нужно заменить на подходящее обычное колесо и обод.
- Не рекомендуется одновременно устанавливать более одного компактного запасного колеса на данный автомобиль.

⚠ ОСТОРОЖНО

Уменьшенное запасное колесо должно использоваться только в случае повреждения одного из основных колес. Скорость автомобиля с установленным уменьшенным запасным колесом не должна превышать 80 км/ч. Поврежденное основное колесо должно быть отремонтировано или заменено как можно скорее, чтобы избежать поломки запасного колеса, которая может стать причиной травм или гибели людей.

Давление в шине компактного запасного колеса должно быть 420 кПа (60 фунтов на кв. дюйм).

*** К СВЕДЕНИЮ**

После установки запасного колеса проверьте давление в его шине. При необходимости отрегулируйте его до заданного значения.

Соблюдайте следующие меры предосторожности при использовании компактного запасного колеса:

- Ни при каких обстоятельствах не превышайте скорость 80 км/ч (50 миль/ч); при более высокой скорости можно испортить шину.
- Убедитесь, что ваша скорость достаточно мала для безопасного движения в данных дорожных условиях. Любые дорожные опасности, такие как выбоины и осколки камней, могут серьезно повредить компактные запасные шины.
- Продолжительное использование этой шины может привести к ее выходу из строя, потере управления автомобилем и травмам.
- Не превышайте максимально допустимую нагрузку и грузоподъемность, указанную на боковине шины компактного запасного колеса.

- Избегайте переезда через препятствия. Диаметр компактного запасного колеса меньше диаметра обычного колеса, поэтому дорожный просвет уменьшается примерно на 2,5 mm (1 дюйм), что опасно повреждением автомобиля.
- Не мойте автомобиль с установленным запасным колесом в автоматической автомойке.
- Не ставьте колесные цепи на компактное запасное колесо. По причине его меньшего размера нельзя правильно установить колесную цепь. Это может повредить автомобиль и привести к потере цепи.
- Нельзя устанавливать компактное запасное колесо на передний мост автомобиля, если нужно будет ехать по заснеженной или обледенелой дороге.
- Не используйте компактное запасное колесо на каком-либо другом автомобиле, потому что оно предназначено именно для Вашего автомобиля.
- Срок службы протектора на компактном запасном колесе короче, чем на обычном. Регулярно осматривайте компактное запасное колесо и заменяйте изношенные шины новыми такого же вида и размера, смонтированными на таких же дисках.
- Нельзя надевать временную запасную шину на любые другие колеса; также нельзя использовать стандартные шины, зимние шины, колпаки и декоративные кольца на временном запасном колесе. В противном случае возможно повреждение этих и других частей автомобиля.
- Не используйте более одного временного колеса одновременно.
- Нельзя ездить с прицепом, пока установлено временное колесо.

ЕСЛИ СПУЩЕНА ШИНА (С КОМПЛЕКТОМ TIREMOBILITYKIT, ПРИ НАЛИЧИИ)

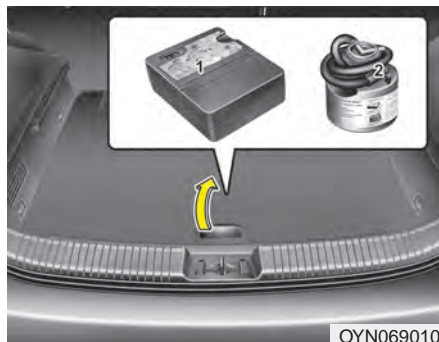

Перед тем, как пользоваться комплектом TireMobilityKit, прочитайте инструкции.

- (1) Компрессор
- (2) Флакон с герметиком



Введение

С помощью комплекта TireMobilityKit вы можете продолжить движение даже после прокола шины.

Система из компрессора и герметизирующего состава позволяет эффективно и удобно заделать большинство проколов в шине легкового автомобиля, полученных от гвоздей или похожих предметов, и снова накачать шину.

После того, как вы убедитесь, что шина надежно загерметизирована, можно осторожно продолжать поездку на шине (до 200 км (120 миль)) с максимальной скоростью 80 км/ч (50 миль/ч), чтобы добраться до автосалона или станции обслуживания, где можно заменить шину.

Есть вероятность, что некоторые шины, особенно с большими проколами или повреждениями на боковой стороне, не будут полностью загерметизированы.

Потеря давления в шине может неблагоприятно сказаться на работе шины.

По этой причине вам следует избегать резких движений рулевым колесом или других приемов вождения, особенно, если автомобиль тяжело гружен или тянет прицеп.

Комплект TireMobilityKit не создан и не предназначен для постоянного ремонта шин и рассчитан только на одну шины.

Данное руководство шаг за шагом покажет вам как временно загерметизировать прокол надежным и простым способом.

Прочитайте раздел "Указания по безопасному пользованию комплектом TireMobilityKit."

⚠ ОСТОРОЖНО

Если шина сильно повреждена, спущена или в ней недостаточно давление воздуха, то комплект TireMobilityKit для этих случаев не годится.

С помощью комплекта TireMobilityKit можно заклеить только участки проколов внутри области протектора шины.

Повреждения боковых поверхностей не должны заделываться этим способом из соображений безопасности.

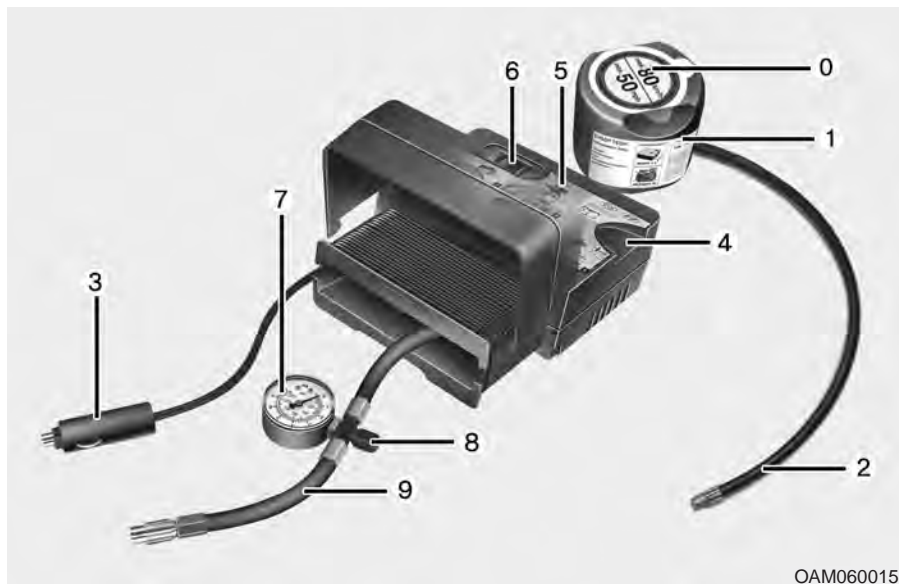

OAM060015L

Компоненты TireMobilityKit

0. Этикетка ограничения скорости
1. Флакон с герметиком и этикеткой ограничения скорости
2. Шланг от флакона с герметиком для заливки в шину
3. Коннекторы и кабель для прямого соединения с источником питания
4. Держатель для флакона с герметиком
5. Компрессор
6. Выключатель

7. Манометр для контроля давления в шине
8. Кнопка сброса давления в шине
9. Шланг для соединения компрессора и флякона с герметиком или компрессора и колеса

Клеммы, кабель и соединительный шланг хранятся в корпусе компрессора.

⚠ ОСТОРОЖНО

Перед тем, как пользоваться комплектом TireMobilityKit, прочитайте инструкции на бутылки с герметиком.

Снимите этикетку ограничения скорости с флякона и наклейте ее на рулевое колесо.

Обратите внимание на срок годности на фляконе с герметиком.

Пользование комплектом TireMobilityKit

1. Заполнение герметиком

Строго соблюдайте указанную последовательность, в противном случае герметик может вытечь под большим давлением.

- 1) Взболтать флякон с герметиком.
- 2) Навинтить соединительный шланг 9 на разъем флякона с герметиком.
- 3) Проверить, чтобы кнопка 8 на компрессоре не была нажата.
- 4) Свинтить колпачок с вентиля поврежденного колеса и навинтить на вентиль шланг 2 для заполнения от флякона с герметиком.
- 5) Установить флякон с герметиком в корпус компрессора, чтобы флякон стоял вертикально.



- 6) Убедиться, что компрессор выключен, выключатель в положении 0.
- 7) Соедините компрессор с розеткой питания автомобиля с помощью кабеля и коннекторов.
- 8) При включенном зажигании: Включить компрессор и дать ему поработать примерно 3 минуты, чтобы заполнить шину герметиком. Давление в шине после заполнения незначительно.

- 9) Выключить компрессор.
- 10) Отсоединить шланги от разъема на фляконе и от вентиля шины.

Верните комплект TireMobilityKit на его место хранения в автомобиле.

ОСТОРОЖНО

Возможно отравление угарным газом и удушье, если двигатель продолжает работать в плохо вентилируемом или невентилируемом помещении (например, в помещении).

Распределение герметика

Немедленно начните движение и проезжайте примерно 3 км (2 мили), чтобы равномерно распределить герметик в шине.

ВНИМАНИЕ

Не превышайте скорости 60 км/ч (35 миль/ч). По возможности не снижайте скорость ниже 20 км/ч (12 миль/ч).

Во время движения, если вы чувствуете необычную вибрацию, неровное движение или шум, следует снизить скорость и вести с осторожностью, пока вы сможете безопасно съехать на обочину дороги.

Вызвать аварийную службу или буксир.

Создание давления в шине

- 1) После того, как вы проедете 3 км (2 мили), сделайте остановку в подходящем месте.
- 2) Подключить соединительный шланг 9 компрессора напрямую к вентилю шины.
- 3) Соедините компрессор с розеткой питания автомобиля с помощью кабеля и коннекторов.
- 4) Накачать шину до давления 220 кПа (32 фунт/кв.дюйм). При включенном зажигании выполнить следующее.

- **Чтобы увеличить давление в шине:** Включить компрессор, положение I. Для проверки достигнутого давления на короткое время выключить компрессор.

ОСТОРОЖНО

Не оставляйте компрессор работать дольше 10 минут, в противном случае он перегреется и может выйти из строя.

- Чтобы уменьшить давление в шине: Нажать кнопку 8 на компрессоре.



ВНИМАНИЕ

Если давление в шине не сохраняется, нужно проехать на автомобиле второй раз, см. раздел «Распределение герметика». Затем повторить пункты с 1 по 4.

Если участок повреждения шины больше 4 мм (0,16 дюйма), то комплект TireMobilityKit может быть бесполезным.

Если шину нельзя отремонтировать с помощью комплекта TireMobilityKit, то нужно обратиться в ближайший сервисный центр HYUNDAI A/S или в мастерскую, в которой применяются методы ремонта, разработанные HYUNDAI, и имеется соответствующий обученный персонал.

ОСТОРОЖНО

Давление в шине должно быть не менее 220 кПа (32 фунт/кв.дюйм). Если это не так, движение продолжать нельзя. Вызвать аварийную службу или буксир.

Указания о безопасном использовании комплекта TireMobilityKit

- Остановите машину у края дороги так, чтобы вы могли работать с комплектом TireMobilityKit в стороне от движения машин. Установить треугольный знак аварийной остановки на положенном расстоянии, чтобы проезжающие автомобили могли объехать место вашей остановки.
- Чтобы автомобиль не мог сдвинуться с места, даже если место остановки достаточно горизонтальное, всегда пользуйтесь стояночным тормозом.
- Пользуйтесь комплектом TireMobilityKit только для герметизации/накачивания шин для пассажирских автомобилей. Не применять для мотоциклов, мотороллеров и любых других типов шин.
- Не вытаскивайте никаких посторонних предметов, таких как гвозди или шурупы, которыми была проколота шина.

- Перед тем, как пользоваться комплектом TireMobilityKit, прочитайте меры предосторожности на этикетке бутылки с герметиком!
- Работа с автомобилем проводится на открытом воздухе при работающем двигателе. В противном случае работа компрессора может в итоге разрядить автомобильный аккумулятор.
- Когда вы пользуетесь комплектом TireMobilityKit, то ни в коем случае не оставляйте его без присмотра.
- Не оставляйте компрессор включенным более 10 минут за раз, иначе он перегреется.
- Если окружающая температура ниже -30°C (-22°F), то пользоваться комплектом TireMobilityKit нельзя.
- Не используйте герметизирующий состав после истечения срока годности, который нанесен на этикетку флакона.
- Хранить в местах, недоступных для детей.

Технические данные

Напряжение системы: 12 В=
Рабочее напряжение: 10 – 15 В=
Потребляемый ток: 15 А макс.
Пригоден для использования в диапазоне температур:
 $-30 \sim +70^{\circ}\text{C}$ ($-22 \sim +158^{\circ}\text{F}$)
Макс. Рабочее давление:
6 Бар (87 фунт/кв.дюйм)
Размер
Компрессор: 170 x 150 x 60 mm
(6,7 x 5,9 x 2,4 дюйма)
Флакон с герметиком:
85 x 77 ш mm
(3,3 x 3,0 ш дюйма)
Масса компрессора:
0,8 kg (1,8 фунта)
Объем герметика:
200 мл (12,2 куб.фут)

* Герметизирующий состав и запасные части можно приобрести и заменить у авторизованного дилера автомобилей или шин. Пустые флаконы от герметика можно утилизировать как бытовой мусор. Жидкие остатки герметизирующего состава должны утилизироваться дилером автомобилей или шин, или в соответствии с местным нормативами по утилизации отходов.

СИСТЕМА КОНТРОЛЯ ДАВЛЕНИЯ В ШИНАХ (TPMS) (ПРИ НАЛИЧИИ)



Позиционный сигнализатор низкого давления в шинах/Индикатор неисправности системы TPMS

При холодной погоде необходимо ежемесячно проверять давление в каждой из шин, включая запасное колесо (при наличии) и, при необходимости, доводить уровень давления в шинах до рекомендованного производителем (указывается на информационных табличках автомобиля и уровня давления в шинах).

(Если на автомобиле установлены шины имеющие отличный от указанного на табличках размер, необходимо определить для них соответствующий уровень давления.)

В качестве дополнительной системы безопасности автомобиль может быть оборудован системой контроля давления в шинах (TPMS), которая обеспечивает индикацию значительного снижения давления в одной или нескольких шинах с помощью сигнализатора низкого давления в шинах.

Если загорается сигнализатор низкого давления в шинах, необходимо как можно скорее остановить автомобиль, проверить состояние шин и довести в них уровень давления до нормы. Продолжение движения при низком давлении в шинах может привести к перегреву и механическому разрушению шин.

Эксплуатация шин с давлением ниже нормы также приводит к увеличению расхода топлива, сокращению срока службы шин, а также может повлиять на управляемость и длину тормозного пути автомобиля.

Обратите внимание, что использование системы TPMS не означает отсутствие необходимости правильного обслуживания шин или поддержания в них надлежащего давления, даже если снижение уровня давления недостаточно для срабатывания сигнализатора низкого давления в шинах системы TPMS.

В автомобиле также предусмотрен индикатор неисправности системы TPMS, обеспечивающий контроль за правильной работой системы. Индикатор неисправности СКДШ объединен с индикатором низкого давления в шинах. Когда система обнаруживает неисправность, индикатор начинает мигать в течение приблизительно одной минуты, затем продолжает светиться непрерывно.

Эта последовательность продолжится после последующих запусков транспортного средства, пока существует неисправность. Когда горит индикатор неисправностей, система, возможно, будет не в состоянии обнаружить или сигнализировать о низком давлении в шинах, как предназначено. Неисправность системы TPMS может быть вызвана различными причинами, включая установку или замену шин или колес.

Всегда проверяйте показания индикатора неисправности системы TPMS после замены одной или нескольких шин или колес или обмена их местами, чтобы убедиться в работоспособности системы TPMS.

* К СВЕДЕНИЮ

Если индикатор СКДШ не загорается на 3 секунды после включения зажигания или запуска двигателя или если мигает приблизительно минуту, затем горит постоянно, обратитесь к ближайшему уполномоченному дилеру HYUNDAI для проверки системы.



Сигнализатор низкого давления в шинах

Загорание сигнализаторов системы контроля давления в шинах свидетельствует о значительном снижении уровня давления в одной или нескольких шинах.

Если загорается любой из данных сигнализаторов, немедленно снизьте скорость и, избегая резких поворотов, плавно остановите автомобиль.

В этом случае необходимо немедленно остановить автомобиль и проверить давление в шинах.

Доведите уровень давления в шинах до нормального значения, указанного на информационных табличках, расположенных на средней стойке панели наружной обшивки кузова со стороны водителя. Если у Вас нет возможности добраться до станции техобслуживания, или же шина не держит добавленный объем воздуха, замените шину с низким давлением на запасную.

При этом может включиться индикатор неисправности системы контроля давления в шинах (TPMS), и сигнализатор низкого давления в шине снова включается после запуска двигателя и непрерывного движения в течение 20 минут и до ремонта или замены соответствующей шины.



ВНИМАНИЕ

При холодной погоде сигнализатор низкого давления в шинах может загореться, если в шине установлено давление, рекомендованное для теплой погоды. Это не означает неисправность системы TPMS, поскольку понижение температуры приводит к пропорциональному понижению давления в шинах.

(продолжение)

(продолжение)

При движении из области с низкой температурой в область с высокой температурой и наоборот, или если внешняя температура значительно выше или ниже, необходимо проверить давление в шинах и довести его до рекомендуемого уровня.



ОСТОРОЖНО

- Опасность пониженного давления

Слишком низкое давление в шинах может привести к потере управления автомобилем и увеличению тормозного пути.

Продолжение движения при низком давлении в шинах может привести к перегреву и механическому разрушению шин.



Индикатор неисправности системы TPMS (система контроля давления в шинах)

В случае неисправности системы контроля давления в шинах индикатор СКДШ будет мигать в течение одной минуты и затем будет гореть постоянно. Если система в момент способна правильно зарегистрировать предупреждение о недостаточном давлении в шинах, загорится индикатор неисправности СКДШ.

Для определения причин неисправности выполните проверку автомобиля у уполномоченного дилера компании HYUNDAI.

 **ВНИМАНИЕ**

- **Индикатор неисправности системы TPMS может также загораться при проезде автомобиля мимо кабелей электропередач или радиопередатчиков (например мимо поста автомобильной инспекции, государственных учреждений, радиовещательных станций, военных объектов, аэропортов, передающих станций и т.д. Возникающие при этом помехи могут вызвать сбой в работе системы контроля давления в шинах (TPMS).**

(Продолжение)

(Продолжение)

- **Может высветиться индикатор неисправности TPMS, если на шины одеты цепи противоскольжения или в транспортном средстве используется какие-либо электронные устройства (такие как ноутбук, зарядное устройство для мобильного телефона, дистанционный стартер, система спутниковой навигации и т. д.). Это может мешать нормальному функционированию системы контроля давления в шинах (TPMS).**

Замена шины, оборудованной системой TPMS

Если шина спущена, появятся сигнальные сообщения Low Tire Pressure и Position (положение). Постарайтесь как можно скорее выполнить ремонт шины у авторизованного дилера компании HYUNDAI или же замените эту шину на запасную.

 **ВНИМАНИЕ**

Запрещается использовать средства устранения прокола, не одобренные HYUNDAI, для ремонта и/или накачивания шины с низким давлением. Шинный герметик, не одобренный HYUNDAI, может повредить датчик давления в шине.

Герметик с датчика давления в шине и колеса будет удален при замене шины на новую.

В каждом колесе установлен датчик давления в шине, который установлен внутри шины позади золотникового штока. Необходимо использовать колеса, совместимые с системой TPMS. Рекомендуется всегда выполнять обслуживание шин у уполномоченного дилера компании HYUNDAI.

Даже если заменить проблемную шину на запасную, сигнализатор низкого давления в шине останется включенным до тех пор, пока снятая шина не будет отремонтирована и установлена на место.

После замены шины с низким давлением индикатор неисправности системы TPMS может включиться через несколько минут из-за того, что датчик на запасной шине не инициализирован.

Если заново накачать спущенную шину до рекомендованного давления или включить датчик TPMS, установленный на запасном колесе (последнее выполняется уполномоченным дилером HYUNDAI), индикатор неисправности системы TPMS и сигнализатор низкого давления в шине выключатся через несколько минут после начала движения автомобиля.

Если индикаторы не погаснут через несколько минут, обратитесь к авторизованному дилеру компании HYUNDAI.



ВНИМАНИЕ

При замене оригинального колеса на запасное необходимо инициализировать установленный в нем датчик TPMS и отключить аналогичный датчик на снятом колесе. Если датчик TPMS на оригинальном колесе будет продолжать действовать, система контроля давления в шинах может работать некорректно. Техническое обслуживание шины с датчиком TPMS должно выполняться уполномоченным дилером HYUNDAI.

Шина, давление в которой ниже нормы, может по внешнему виду не отличаться от шин с нормальным давлением. Для измерения давления в шинах всегда используйте качественные манометры. Обратите внимание, что в шине с более высокой температурой (например после движения) будет более высокий уровень давления, по сравнению с более холодной шиной.

Это означает, что автомобиль не двигался в течение 3 часов или проехал менее 1,6 км за 3-часовой период.

Перед измерением давления в шине дождитесь, пока она остынет. Перед накачиванием шины до рекомендуемого давления убедитесь, что шина имеет нормальную температуру.



ВНИМАНИЕ

*Запрещается использовать шинный герметик, за исключением того, который входит в комплект **Tire Mobility Kit** и одобрен **HYUNDAI**, если автомобиль оснащен системой контроля давления в шинах.*

Жидкий герметик может повредить датчики давления в шине.



ОСТОРОЖНО - TPMS

- Система TPMS не предназначена для оповещения о внезапном повреждении шины, вызванном внешними факторами, например острыми предметами на дороге.
- Если поведение автомобиля на дороге становится неустойчивым, немедленно снимите ногу с педали газа, плавно и с небольшим усилием нажмите на педаль тормоза и медленно остановите автомобиль в безопасном положении на дороге.

 **ОСТОРОЖНО**
- Защита TPMS

Ненадлежащее использование, изменение или отключение компонентов системы контроля давления в шинах (TPMS) может повлиять на возможности системы по оповещению водителя о снижении давления в шинах или неисправности системы TPMS. Ненадлежащее использование, изменение или отключение компонентов системы контроля давления в шинах (TPMS) может привести к аннулированию гарантии на данную систему автомобиля.

БУКСИРОВКА

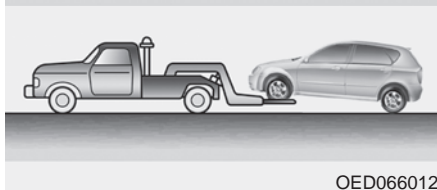
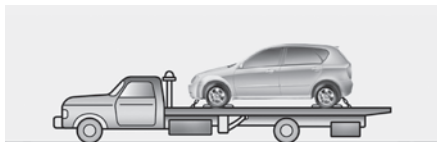

Служба буксировки

Если необходима аварийная буксировка, рекомендуется пользоваться услугами авторизованного дилера HYUNDAI или коммерческой службы техпомощи. Для предотвращения повреждений автомобиля необходимо правильно проводить процедуры подъема и буксировки. Рекомендуется использовать буксирные тележки для колес или эвакуаторы.

Можно буксировать автомобиль, приподняв передние колеса и оставив задние колеса на земле (без буксирных тележек).

Подложите под передние колеса буксирные тележки, если повреждены какие-либо из нагруженных колес или компонентов подвески, а также, если автомобиль буксируется передними колесами на земле.

При использовании коммерческого буксирного тягача и отсутствии буксирных тележек подниматься должна всегда передняя часть автомобиля, а не задняя.

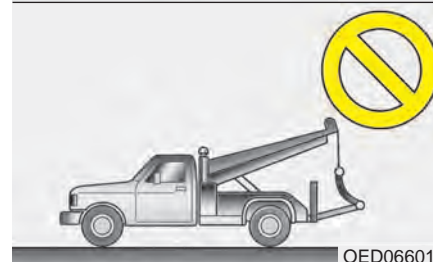
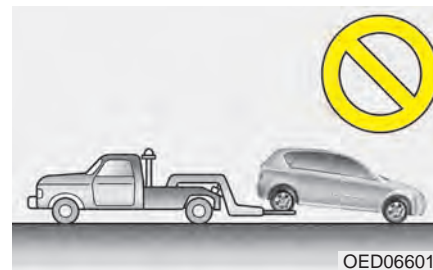

ВНИМАНИЕ

- **Не буксируйте автомобиль задом, оставив передние колеса на земле, так можно повредить автомобиль.**
- **Не буксируйте автомобиль с помощью гибкой сцепки. Используйте оборудование для подъема колес или эвакуаторы.**

При аварийной буксировке автомобиля без использования буксирных тележек для колес:

1. Переведите ключ зажигания в положение ACC (Вспомогательное).
2. Установите рычаг переключения передач в положение N (Нейтраль).
3. Снимите автомобиль со стояночного тормоза.

ВНИМАНИЕ

- Не поставив рычаг переключения передач в положение N (Нейтраль), можно испортить коробку передач.
- Запрещается буксировать автомобиль со скоростью выше 50 км/ч.

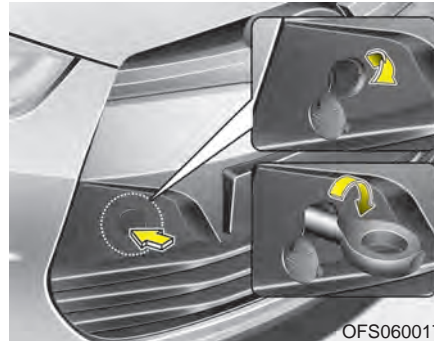

Снимаемый буксирный крюк (Передняя часть)(при наличии)

1. Откройте дверь заднего багажного отделения и достаньте буксирный крюк из ящика инструментов.
2. Снимите крышку отверстия в заднем бампере, нажав на ее нижнюю часть.
3. Установите буксирный крюк, вкручивая его по часовой стрелке до полного закрепления.
4. После использования вытащите буксирный крюк и поставьте крышку на место.

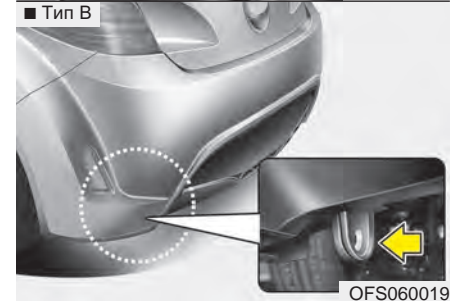
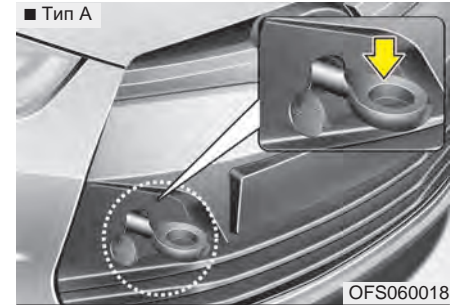

Аварийная буксировка

Если необходима аварийная буксировка, рекомендуется пользоваться услугами авторизованного дилера HYUNDAI или коммерческой службы техпомощи.

Если в аварийной ситуации невозможно вызвать эвакуатор, в качестве временного средства автомобиль можно отбуксировать за трос или цепь, прикрепив их к переднему или заднему буксирному крюку. Будьте очень осторожны при буксировке автомобиля. Водитель должен сидеть в автомобиле, чтобы управлять им и нажимать педали.

Такой способ буксировки допустим только на дорогах с твердым покрытием на небольших расстояниях и малой скорости. Колеса, мосты, трансмиссия, рулевое управление и тормоза должны быть в хорошем состоянии.

- Не используйте буксирные крюки для вытаскивания автомобиля из грязи, песка или другой среды, из которой он не может выбраться самостоятельно.
- Избегайте ситуаций буксировки более тяжелого автомобиля более легким.
- Водителям обоих автомобилей нужно часто общаться друг с другом.



ВНИМАНИЕ

- *Прикрепите буксирный трос к буксирному крюку.*
- *Использование для буксировки вместо буксирного крюка другой части автомобиля может испортить его кузов.*
- *Пользуйтесь только теми тросами или цепями, которые специально предназначены для буксировки автомобилей. Надежно прикрепите трос или цепь к имеющемуся буксирному крюку.*

- Перед аварийной буксировкой убедитесь, что крюк не сломан и не поврежден.
- Надежно прикрепите трос или цепь к крюку.
- Не дергайте крюк. Прикладывайте постепенное и равномерное усилие.
- Во избежание повреждения крюка не тяните его в стороны или в вертикальном направлении. Всегда тяните прямо вперед.



ОСТОРОЖНО

Будьте очень осторожны при буксировке автомобиля.

- Избегайте резких стартов и других маневров, накладывающих дополнительную нагрузку на аварийный буксирный крюк, трос или цепь. Крюк, буксирный трос или цепь могут сломаться и причинить серьезные травмы или повреждения.
- Если неисправный автомобиль не может двигаться, не продолжайте буксировку принудительно. Обратитесь за помощью к авторизованному дилеру компании HYUNDAI или профессиональную эвакуационную службу.
- Буксируйте автомобиль как можно более прямо.
- Не стойте рядом с автомобилем во время буксировки.

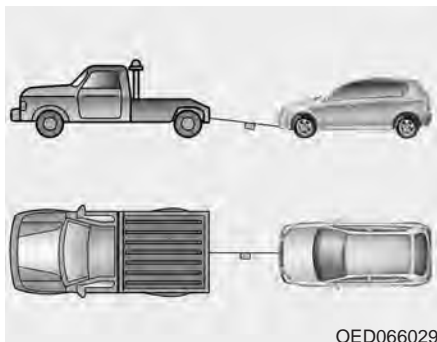

OED066029

- Длина буксирного троса не должна превышать 5 м (16 футов). Для заметности прикрепите белую или красную ткань (шириной около 30 см (12 дюймов)) посередине троса.
- Едьте аккуратно, чтобы при буксировке не ослабевал буксирный трос.

Меры предосторожности при буксировке аварийного автомобиля

- Поверните ключ зажигания в положение АСС (Вспомогательное), чтобы не заблокировалось рулевое колесо.
- Установите рычаг переключения передач в положение N (Нейтраль).
- Снимите автомобиль со стояночного тормоза.
- Нажимайте педаль тормоза с силой больше обычной из-за ослабления работы тормоза.
- Для рулевого управления потребуется больше усилий из-за отключения системы гидроусиления руля.
- Если Вы спускаетесь вниз по длинному склону, эффективность работы тормозов снизится из-за перегрева. Чаще останавливайтесь и давайте тормозам остыть.



ВНИМАНИЕ

- **Буксировка автомобиля на всех четырех колесах допускается только передним ходом. Убедитесь, что ключ зажигания находится в положении АСС (Вспомогательное) и рулевое колесо разблокировано. Водитель должен сидеть в буксируемом автомобиле, чтобы управлять им и нажимать педали.**
- **Во избежание серьезных повреждений механической коробки передач, скорость движения автомобиля при буксировке не должна превышать 15 км/ч (10 миль/ч).**

Крюк для крепления к платформе (для буксировки на эвакуаторе, при наличии)

 ОСТОРОЖНО

Не используйте для буксировки крюки под передней частью автомобиля. Эти крюки предназначены **ТОЛЬКО** для крепления к платформе.

Использование крепежных крюков для буксировки приведет к повреждению крепежных крюков или переднего бампера и может стать причиной тяжелой травмы.

Отсек двигателя / 7-2
Комплекс работ по техническому обслуживанию / 7-3
Техническое обслуживание, выполняемое владельцем автомобиля / 7-6
Комплекс работ по периодическому техническому обслуживанию / 7-8
Позиции периодического технического обслуживания / 7-20
Система смазки двигателя / 7-24
Жидкость системы охлаждения / 7-26
Тормозная жидкость и жидкость в приводе выключения сцепления / 7-30
Жидкость омывателя ветрового стекла / 7-32
Стояночный тормоз / 7-33
Воздушный фильтр / 7-34
Воздушный фильтр системы управления микроклиматом / 7-36

Техническое обслуживание

7

Щётки стеклоочистителя / 7-38
Аккумуляторная батарея / 7-41
Колеса и шины / 7-45
Плавкие предохранители / 7-59
Лампы освещения / 7-69
Уход за внешним видом автомобиля / 7-76
Система снижения токсичности выбросов / 7-84

ОТСЕК ДВИГАТЕЛЯ

■ Бензиновый 1,6 GDI

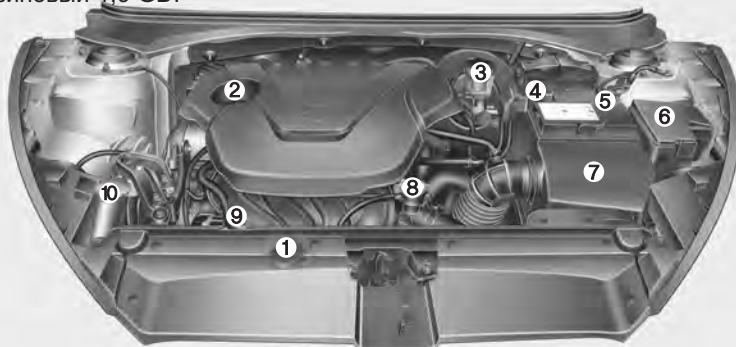

1. Расширительный бачок системы охлаждения двигателя
2. Крышка маслозаливной горловины двигателя
3. Бачок тормозной жидкости/жидкости сцепления*
4. Отрицательная клемма аккумуляторной батареи
5. Положительная клемма аккумуляторной батареи
6. Блок плавких предохранителей
7. Воздушный фильтр
8. Контрольный щуп проверки уровня масла в двигателе
9. Крышка радиатора
10. Бачок для жидкости омывателя лобового стекла

■ Бензиновый 1,6 MPI

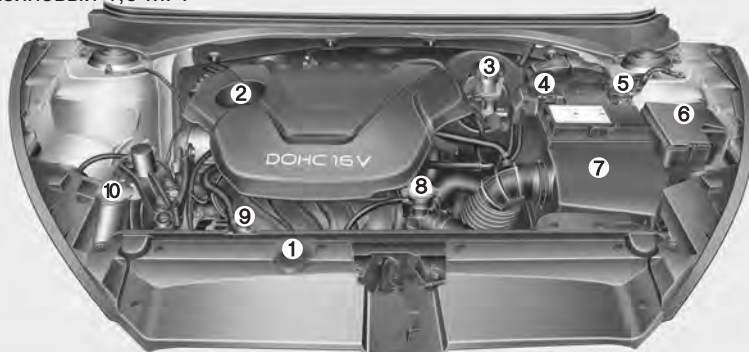

* : при наличии

* Моторный отсек конкретного автомобиля может отличаться, от приведенного на данной иллюстрации.

OFS011003/OFS012004L

КОМПЛЕКС РАБОТ ПО ТЕХНИЧЕСКОМУ ОБСЛУЖИВАНИЮ

При проведении любых работ по техническому обслуживанию или проверке технического состояния автомобиля следует проявлять наивысшую степень осторожности во избежание повреждения автомобиля или получения травм.

При наличии каких-либо сомнений в отношении проведения проверки технического состояния автомобиля или его обслуживания настоятельно рекомендуется, чтобы эти работы выполнялись авторизованными дилерами компании HYUNDAI.

В штат этих компаний входят специалисты, подготовленные компанией-производителем, а при проведении работ используются оригинальные запасные части. Для получения квалифицированной консультации или проведения качественного обслуживания обратитесь к авторизованному дилеру компании HYUNDAI.

Не отвечающее требованиям, незаконченное или недостаточное техническое обслуживание может привести к возникновению неисправностей, способных стать причиной повреждения автомобиля, дорожно-транспортного происшествия или получения травм.

Ответственность владельца

* К СВЕДЕНИЮ

Владелец несет ответственность за проведение технического обслуживания автомобиля и хранение документации.

Необходимо сохранять документы, подтверждающее проведение надлежащего технического обслуживания автомобиля в соответствии с картами периодического технического обслуживания, приведенными ниже. Эти данные необходимы для подтверждения соответствия требованиям к работам по ремонту и техническому обслуживанию, указанным в гарантийных обязательствах.

Более подробная информация о порядке осуществления гарантийного обслуживания приведена в буклете "Гарантийные обязательства и техническое обслуживание".

Гарантийные обязательства не распространяются на работы по ремонту и регулировке, проводимые для устранения последствий технического обслуживания, не соответствующего требованиям производителя, или невыполнения необходимого технического обслуживания.

Рекомендуется проведение технического обслуживания и ремонта автомобиля авторизованными дилерами компании HYUNDAI. Авторизованные дилеры компании HYUNDAI соответствуют высоким требованиям стандартов качества, принятых компанией HYUNDAI, и обеспечиваются с ее стороны технической поддержкой. Это позволяет обеспечивать высокий уровень обслуживания.

Меры предосторожности при проведении технического обслуживания владельцем автомобиля

Неправильное или неполное проведение технического обслуживания может привести к возникновению неисправностей. В данном разделе даны указания по выполнению только наиболее простых операций по техническому обслуживанию.

Как уже пояснялось в данном разделе, некоторые виды работ могут выполняться только авторизованным дилером компании HYUNDAI с использованием специализированных инструментов и приспособлений.

* К СВЕДЕНИЮ

Неправильное техническое обслуживание, проводимое владельцем автомобиля в течение гарантийного срока, может влиять на действие гарантии. Более подробная информация о порядке осуществления гарантийного обслуживания приведена в буклете “Гарантийные обязательства и техническое обслуживание”, поставляемом с автомобилем. Если выполнение какого-либо вида работ по ремонту или техническому обслуживанию автомобиля вызывает у вас затруднение, обратитесь к авторизованному дилеру компании HYUNDAI.

ОСТОРОЖНО

- Работы по техническому обслуживанию

- Проведение работ по техническому обслуживанию автомобиля может быть сопряжено с опасностью для здоровья. При выполнении некоторых видов работ вы можете получить серьезные травмы. При отсутствии у владельца автомобиля необходимых знаний и опыта или соответствующих инструментов и оборудования работы должны проводиться авторизованным дилером компании HYUNDAI.

(продолжение)

(продолжение)

- Выполнение работ под капотом при работающем двигателе может представлять опасность для здоровья. Опасность усиливается, если на вас надеты ювелирные изделия или свободная одежда. Они могут попасть в движущиеся детали и стать причиной травмы. Таким образом, если вам необходимо держать двигатель включенным при выполнении работ под капотом, убедитесь, что вы сняли все ювелирные изделия (особенно кольца, браслеты, часы и ожерелья), а также галстук, шарф и аналогичные элементы одежды, прежде чем приближаться к работающему двигателю или вентиляторам охлаждения.

ТЕХНИЧЕСКОЕ ОБСЛУЖИВАНИЕ, ВЫПОЛНЯЕМОЕ ВЛАДЕЛЬЦЕМ АВТОМОБИЛЯ

Ниже даны перечни проверок технического состояния автомобиля, которые должны проводиться с указанной периодичностью владельцем или авторизованным дилером компании HYUNDAI для обеспечения безопасной и надежной работы автомобиля.

Помимо этого, ваш дилер должен принимать во внимание все неблагоприятные условия эксплуатации. Данные проверки технического состояния, выполняемые владельцем автомобиля, в основном, не подпадают под действие гарантийных обязательств. В связи с этим, в некоторых случаях владелец должен будет оплатить выполнение работ, а также использованные детали и смазочные материалы.

График технического обслуживания, проводимого владельцем автомобиля

При заправке автомобиля топливом:

- Проверьте уровень моторного масла.
- Проверьте уровень охлаждающей жидкости в бачке.
- Проверьте уровень жидкости в бачке омывателя ветрового стекла.
- Убедитесь, что все шины накачаны до нормального давления.

⚠ ОСТОРОЖНО
Соблюдайте осторожность, проверяя уровень охлаждающей жидкости при горячем двигателе. Горячая охлаждающая жидкость и пар, выходящие под давлением из бачка, могут стать причиной ожога или другой травмы.

В процессе эксплуатации автомобиля:

- Отмечайте все изменения в звуке выхлопа, а также появление запаха выхлопных газов в салоне.
- Следите за вибрацией рулевого колеса. Обращайте внимание на возрастание усилия, требуемого для поворота рулевого колеса, появление люфта в рулевом колесе, изменение его нейтрального положения.
- Обращайте внимание, не происходит ли постоянного небольшого “увода” автомобиля в одну сторону при движении по гладкой ровной дороге.
- Во время торможения прислушивайтесь к работе систем автомобиля, отмечайте появление необычных звуков, смещение в одну сторону, увеличение хода педали тормоза или возрастание усилия при ее нажатии.
- В случае ошибочного выбора передачи или каких-либо изменений в работе коробки передач проверьте уровень трансмиссионной жидкости.

- Проверьте работу автоматической коробки передач в режиме/DCT “P” (парковка).
- Проверьте работу стояночного тормоза.
- Убедитесь в отсутствии следов утечек жидкостей под днищем автомобиля (вода, капающая из системы кондиционирования воздуха в процессе работы или после выключения, не является признаком неисправности).

Не реже одного раза в месяц:

- Проверьте уровень охлаждающей жидкости в расширительном бачке.
- Проверьте работу всех внешних осветительных приборов, включая стоп-сигналы, указатели поворота и лампы аварийной сигнализации.
- Проверьте давление воздуха во всех шинах, включая запасное колесо.

Не реже двух раз в год (т.е. каждую весну и осень):

- Проверьте гибкие шланги радиатора, отопителя и кондиционера на отсутствие утечек и повреждений.
- Проверьте работу омывателя и стеклоочистителя ветрового стекла. Очистите щетки стеклоочистителя куском чистой ткани, смоченной промывочной жидкостью.
- Проверьте регулировку фар.
- Проверьте глушитель, выхлопные трубы, кожухи и хомуты.
- Убедитесь в отсутствии износа и правильном функционировании поясно-плечевых ремней безопасности.
- Убедитесь в отсутствии износа шин и нормальной затяжке гаек крепления колес.

Не реже одного раз в год:

- Прочистите дренажные отверстия в кузове и дверях автомобиля.
- Смажьте петли и ограничители открытия дверей, а также петли капота.
- Смажьте замки и защелки дверей и капота.
- Смажьте резиновые уплотнители дверей.
- Проверьте уровень жидкости усилителя рулевого управления.
- Проверьте уровень жидкости усилителя рулевого управления.
- Проверьте состояние и смажьте механические элементы управления автоматической коробки передач.
- Очистите аккумуляторную батарею и ее клеммы.
- Проверьте уровень тормозной жидкости жидкости.

КОМПЛЕКС РАБОТ ПО ПЕРИОДИЧЕСКОМУ ТЕХНИЧЕСКОМУ ОБСЛУЖИВАНИЮ

Придерживайтесь графика технического обслуживания в обычном объеме, если автомобиль не эксплуатируется постоянно в одном из перечисленных ниже режимов. Если автомобиль регулярно эксплуатируется в одном из приведенных ниже режимов, следуйте графику технического обслуживания при тяжелых условиях эксплуатации.

- Регулярные поездки на малые расстояния.
- Эксплуатация автомобиля в условиях запыленности или в песчаных районах.
- Частое применение тормозов.
- Эксплуатация автомобиля в районах, в которых применяется соль или другие вещества, вызывающие коррозию.
- Эксплуатация в условиях плохих или грязных дорог.
- Эксплуатация автомобиля в горных районах.
- Продолжительные периоды работы двигателя в режиме холостого хода или движения автомобиля на малой скорости.

- Эксплуатация автомобиля в условиях климата, характеризующегося продолжительным периодом с низкой температурой воздуха и/или высокой влажностью.
- Эксплуатация более 50% общего времени в напряженном городском цикле при температуре воздуха выше 32°C (90°F).

Если автомобиль эксплуатируется в одном из режимов, перечисленных выше, то проверку его технического состояния, замену или долив рабочих жидкостей следует проводить чаще, чем указано в графике технического обслуживания при эксплуатации в обычных условиях. После прохождения километража или промежутков времени, указанных в таблице, продолжайте соблюдать указанные интервалы технического обслуживания.

ГРАФИК ТЕХНИЧЕСКОГО ОБСЛУЖИВАНИЯ ПРИ ЭКСПЛУАТАЦИИ В ОБЫЧНЫХ УСЛОВИЯХ

Чтобы гарантировать хорошую производительность двигателя и снизить выбросы в атмосферу, нужно выполнить следующие регламентные работы. Чтобы не нарушить гарантию, следует сохранять квитанции всех служб контроля выбросов. В случае, когда показаниями к обслуживанию являются как пробег, так и время эксплуатации, частота обслуживания определяется первым из наступивших условий.

- *1 : Отрегулируйте приводной ремень генератора, водяного насоса и кондиционера (если кондиционер имеется). Осмотрите и при необходимости отремонтируйте или замените.
- *2 : Проверка уровня масла в двигателе и отсутствия утечек через каждые 500 км (350 миль) или перед продолжительной поездкой.
- *3 : Эксплуатация автомобиля в летний период при температуре выше 40 °С (104 °F - САУДОВСКАЯ АРАВИЯ, ОАЭ, КУВЕЙТ, КАТАР, ИРАН, ЙЕМЕН И.Т.Д) или движение со скоростью более 170 Км/ч (106 миль/ч) должны рассматриваться как тяжелые условия эксплуатации.
- *4 : Для Вашего удобства замена может быть произведена до завершения указанного интервала, при износе, в ходе ремонте или технического обслуживания других узлов автомобиля.
- *5 : При наличии сильного шума клапанов и/или вибрации двигателя проверьте и отрегулируйте при необходимости. Эту операция должна выполняться авторизованным дилером компании HYUNDAI.
- *6 : Топливный фильтр считается компонентом, не требующим технического обслуживания, но все же рекомендуется периодически его проверять. График технического обслуживания зависит от качества используемого топлива.

При возникновении серьезных неполадок (например, ограничения подачи топлива, неконтролируемого резкого увеличения подачи, потери мощности, затруднений при запуске двигателя) немедленно замените фильтр вне зависимости от графика технического обслуживания и обратитесь к уполномоченному дилеру HYUNDAI за дополнительной информацией.

- *7 : Когда добавляется охлаждающая жидкость, нужно применять в вашем автомобиле только деионизированную или мягкую воду и никогда не добавлять жесткую воду в охлаждающую жидкость, залитую на заводе. Неподходящая охлаждающая смесь может привести к серьезным неисправностям или поломкам двигателя.
- *8 : HYUNDAI рекомендует использовать высококачественный бензин, отвечающий требованиям европейского стандарта EN228 или другим аналогичным требованиям. Если у клиента, не использующего высококачественный бензин с присадками на регулярной основе, возникают проблемы с пуском двигателя или его перебои, следует вливать в топливный бак одну бутылку присадки через каждые 5000 км или при каждой смене масла. Присадки можно приобрести у авторизованного дилера HYUNDAI. Там же можно получить рекомендации по их использованию. Запрещается добавлять другие присадки.

ГРАФИК НОРМАЛЬНОГО ОБСЛУЖИВАНИЯ - КРОМЕ СТРАН ЕВРОПЫ (ПРОДОЛЖЕНИЕ)

* К СВЕДЕНИЮ

Для присадок каждые 5000 км (3300 миль) **

15 000 км (10 000 миль) или 12 месяца

- Проверить фильтр очистки воздуха
 - За исключением Ближнего Востока
- Проверить компрессор/холодильный агрегат воздушного кондиционера (при наличии)
- Проверить состояние аккумулятора
- Проверить тормозные магистрали, шланги и соединения
- Проверьте тормозную жидкость/жидкость привода сцепления (при наличии)
- Проверить тормозные диски и колодки
- Проверить ведущие валы и пылезащитные чехлы
- Проверить выхлопную систему
- Проверить шаровые шарниры передней подвески
- Проверить стояночный тормоз
- Проверить зубчатую рейку рулевого механизма, рычажную передачу и пылезащитные чехлы
- Проверить шины (давление и износ протекторов)
- Замените воздушный фильтр - Для Ближнего Востока

(Продолжение)

(Продолжение)

- Заменить воздушный фильтр системы управления климатом (при наличии)
- Заменить моторное масло и масляный фильтр (Бензин)
 - За исключением Ближнего Востока *²
- Заменить моторное масло и масляный фильтр (Бензин)
 - Для Ближнего Востока *²
 - (Через каждые 10 000 км (6 500 миль) или 12 месяцев *³)

ГРАФИК НОРМАЛЬНОГО ОБСЛУЖИВАНИЯ - КРОМЕ СТРАН ЕВРОПЫ (ПРОДОЛЖЕНИЕ)**30 000 км (20 000 миль) или 24 месяца**

- Проверить фильтр очистки воздуха
- За исключением Ближнего Востока
- Проверить компрессор/холодильный агрегат
воздушного кондиционера (при наличии)
- Проверить состояние аккумулятора
- Проверить тормозные магистрали, шланги и соединения
- Проверьте тормозную жидкость/жидкость привода
сцепления (при наличии)
- Проверить тормозные диски и колодки
- Проверить ремень привода (бензин) *¹
- Проверить ведущие валы и пылезащитные чехлы
- Проверить выхлопную систему
- Проверить шаровые шарниры передней подвески
- Проверить топливный фильтр (бензин) *⁶
- Проверить стояночный тормоз
- Проверить зубчатую рейку рулевого механизма,
рычажную передачу и пылезащитные чехлы
- Проверить шины (давление и износ протекторов)
- Осмотрите воздушный фильтр топливного бака
(при наличии)

(Продолжение)

(Продолжение)

- Замените воздушный фильтр - Для Ближнего Востока
- Заменить воздушный фильтр системы управления
климатом (при наличии)
- Заменить моторное масло и масляный фильтр (Бензин)
- За исключением Ближнего Востока *²
- Заменить моторное масло и масляный фильтр (Бензин)
- Для Ближнего Востока *²
(Через каждые 10 000 км (6 500 миль) или 12 месяцев *³)

ГРАФИК НОРМАЛЬНОГО ОБСЛУЖИВАНИЯ - КРОМЕ СТРАН ЕВРОПЫ (ПРОДОЛЖЕНИЕ)

45 000 км (30 000 миль) или 36 месяца

- Проверить компрессор/холодильный агрегат воздушного кондиционера (при наличии)
- Проверить состояние аккумулятора
- Проверить тормозные магистрали, шланги и соединения
- Проверьте тормозную жидкость/жидкость привода сцепления (при наличии)
- Проверить тормозные диски и колодки
- Проверить ведущие валы и пылезащитные чехлы
- Проверить выхлопную систему
- Проверить шаровые шарниры передней подвески
- Проверить стояночный тормоз
- Проверить зубчатую рейку рулевого механизма, рычажную передачу и пылезащитные чехлы
- Проверить шины (давление и износ протекторов)
- Замените воздушный фильтр - Для Ближнего Востока
- Заменить воздушный фильтр системы управления климатом (при наличии)

(Продолжение)

(Продолжение)

- Заменить моторное масло и масляный фильтр (Бензин)
- За исключением Ближнего Востока *²
- Заменить моторное масло и масляный фильтр (Бензин)
- Для Ближнего Востока *²
(Через каждые 10 000 км (6 500 миль) или 12 месяцев *³)

ГРАФИК НОРМАЛЬНОГО ОБСЛУЖИВАНИЯ - КРОМЕ СТРАН ЕВРОПЫ (ПРОДОЛЖЕНИЕ)**60 000 км (40 000 миль) или 48 месяца**

- Проверить фильтр очистки воздуха
- За исключением Ближнего Востока
- Проверить компрессор/холодильный агрегат воздушного кондиционера (при наличии)
- Проверить состояние аккумулятора
- Проверить тормозные магистрали, шланги и соединения
- Проверьте тормозную жидкость/жидкость привода сцепления (при наличии)
- Проверить тормозные диски и колодки
- Проверить ремень привода (бензин) *1
- Проверить ведущие валы и пылезащитные чехлы
- Проверить выхлопную систему
- Проверить шаровые шарниры передней подвески
- Проверить топливные магистрали, топливные шланги и соединения
- Проверить стояночный тормоз
- Проверить зубчатую рейку рулевого механизма, рычажную передачу и пылезащитные чехлы
- Проверить шины (давление и износ протекторов)

(Продолжение)

(Продолжение)

- Проверить жидкость ручной коробки передач (при наличии)
- Осмотрите паровой шланг и крышку заливной горловины топливного бака (бензин)
- Замените воздушный фильтр - Для Ближнего Востока
- Заменить воздушный фильтр системы управления климатом (при наличии)
- Заменить моторное масло и масляный фильтр (Бензин)
- За исключением Ближнего Востока *2
- Заменить моторное масло и масляный фильтр (Бензин)
- Для Ближнего Востока *2
(Через каждые 10 000 км (6 500 миль) или 12 месяцев *3)
- Замените топливный фильтр (бензин) *6
- Замените воздушный фильтр топливного бака (при наличии)
- Замените свечи зажигания (MPI) *4
- Проверить систему охлаждения
(Первые 60 000 км (40 000 миль) или 48 месяцев, после каждых 30 000 км (20 000 миль) или 24 месяцев)

ГРАФИК НОРМАЛЬНОГО ОБСЛУЖИВАНИЯ - КРОМЕ СТРАН ЕВРОПЫ (ПРОДОЛЖЕНИЕ)

75 000 км (50 000 миль) или 60 месяца

- Проверить фильтр очистки воздуха
 - За исключением Ближнего Востока
- Проверить компрессор/холодильный агрегат воздушного кондиционера (при наличии)
- Проверить состояние аккумулятора
- Проверить тормозные магистрали, шланги и соединения
- Проверьте тормозную жидкость/жидкость привода сцепления (при наличии)
- Проверить тормозные диски и колодки
- Проверить ведущие валы и пылезащитные чехлы
- Проверить выхлопную систему
- Проверить шаровые шарниры передней подвески
- Проверить стояночный тормоз
- Проверить зубчатую рейку рулевого механизма, рычажную передачу и пылезащитные чехлы
- Проверить шины (давление и износ протекторов)
- Замените воздушный фильтр - Для Ближнего Востока
- Заменить воздушный фильтр системы управления климатом (при наличии)

(Продолжение)

(Продолжение)

- Заменить моторное масло и масляный фильтр (Бензин)
 - За исключением Ближнего Востока ^{*2}
- Заменить моторное масло и масляный фильтр (Бензин)
 - Для Ближнего Востока ^{*2}
 - (Через каждые 10 000 км (6 500 миль) или 12 месяцев ^{*3})

ГРАФИК НОРМАЛЬНОГО ОБСЛУЖИВАНИЯ - КРОМЕ СТРАН ЕВРОПЫ (ПРОДОЛЖЕНИЕ)**90 000 км (60 000 миль) или 72 месяца**

- Проверить компрессор/холодильный агрегат воздушного кондиционера (при наличии)
- Проверить состояние аккумулятора
- Проверить тормозные магистрали, шланги и соединения
- Проверьте тормозную жидкость/жидкость привода сцепления (при наличии)
- Проверить тормозные диски и колодки
- Проверить ремень привода (бензин) *¹
- Проверить ведущие валы и пылезащитные чехлы
- Проверить выхлопную систему
- Проверить шаровые шарниры передней подвески
- Проверить топливный фильтр (бензин) *⁷
- Проверить стояночный тормоз
- Проверить зубчатую рейку рулевого механизма, рычажную передачу и пылезащитные чехлы
- Проверить шины (давление и износ протекторов)
- Осмотрите воздушный фильтр топливного бака (при наличии)

(Продолжение)

(Продолжение)

- Замените воздушный фильтр
- Заменить воздушный фильтр системы управления климатом (при наличии)
- Заменить моторное масло и масляный фильтр (Бензин) - За исключением Ближнего Востока *²
- Заменить моторное масло и масляный фильтр (Бензин) - Для Ближнего Востока *²
(Через каждые 10 000 км (6 500 миль) или 12 месяцев *³)
- Проверить систему охлаждения
(Первые 60 000 км (40 000 миль) или 48 месяцев, после каждых 30 000 км (20 000 миль) или 24 месяцев)
- Проверить клапанный зазор *⁶
(Через каждые 90 000 км (55 900 миль) или 48 месяцев *⁵)

ГРАФИК НОРМАЛЬНОГО ОБСЛУЖИВАНИЯ - КРОМЕ СТРАН ЕВРОПЫ (ПРОДОЛЖЕНИЕ)

105 000 км (70 000 миль) или 84 месяца

- Проверить фильтр очистки воздуха
 - За исключением Ближнего Востока
- Проверить компрессор/холодильный агрегат воздушного кондиционера (при наличии)
- Проверить состояние аккумулятора
- Проверить тормозные магистрали, шланги и соединения
- Проверьте тормозную жидкость/жидкость привода сцепления (при наличии)
- Проверить тормозные диски и колодки
- Проверить ведущие валы и пылезащитные чехлы
- Проверить выхлопную систему
- Проверить шаровые шарниры передней подвески
- Проверить стояночный тормоз
- Проверить зубчатую рейку рулевого механизма, рычажную передачу и пылезащитные чехлы
- Проверить шины (давление и износ протекторов)
- Замените воздушный фильтр - Для Ближнего Востока
- Заменить воздушный фильтр системы управления климатом (при наличии)

(Продолжение)

(Продолжение)

- Заменить моторное масло и масляный фильтр (Бензин)
 - За исключением Ближнего Востока *²
- Заменить моторное масло и масляный фильтр (Бензин)
 - Для Ближнего Востока *²
 - (Через каждые 10 000 км (6 500 миль) или 12 месяцев *³)

ГРАФИК НОРМАЛЬНОГО ОБСЛУЖИВАНИЯ - КРОМЕ СТРАН ЕВРОПЫ (ПРОДОЛЖЕНИЕ)**120 000 км (80 000 миль) или 96 месяца**

- Проверить фильтр очистки воздуха
 - За исключением Ближнего Востока
- Проверить компрессор/холодильный агрегат воздушного кондиционера (при наличии)
- Проверить состояние аккумулятора
- Проверить тормозные магистрали, шланги и соединения
- Проверьте тормозную жидкость/жидкость привода сцепления (при наличии)
- Проверить тормозные диски и колодки
- Проверить ремень привода (бензин) *1
- Проверить ведущие валы и пылезащитные чехлы
- Проверить выхлопную систему
- Проверить шаровые шарниры передней подвески
- Проверить топливные магистрали, топливные шланги и соединения
- Проверить стояночный тормоз
- Проверить зубчатую рейку рулевого механизма, рычажную передачу и пылезащитные чехлы
- Проверить шины (давление и износ протекторов)
- Проверить жидкость ручной коробки передач (при наличии)
- Осмотрите паровой шланг и крышку заливной горловины топливного бака (бензин)

(Продолжение)

(Продолжение)

- Замените воздушный фильтр - Для Ближнего Востока
- Заменить воздушный фильтр системы управления климатом (при наличии)
- Замените топливный фильтр (бензин) *7
- Замените воздушный фильтр топливного бака (при наличии)
- Заменить моторное масло и масляный фильтр (Бензин) - За исключением Ближнего Востока *2
- Заменить моторное масло и масляный фильтр (Бензин) - Для Ближнего Востока *2 (Через каждые 10 000 км (6 500 миль) или 12 месяцев *3)
- Заменить свечи зажигания (бензин) (Через каждые 60 000 км (40 000 миль) *5)
- Заменить охлаждающую жидкость *8 (Первые 210 000 км (120 000 миль) или 120 месяцев, после каждых 30 000 км (20 000 миль) или 24 месяцев*5)
- Проверить систему охлаждения (Первые 60 000 км (40 000 миль) или 48 месяцев, после каждых 30 000 км (20 000 миль) или 24 месяцев)

*** К СВЕДЕНИЮ**

Для двигателя GDI меняйте свечи зажигания*4 каждые 160000 км (100000 миль) или 120 месяцев.

ТЕХНИЧЕСКОЕ ОБСЛУЖИВАНИЕ ПРИ ТЯЖЕЛЫХ УСЛОВИЯХ ЭКСПЛУАТАЦИИ АВТОМОБИЛЯ

Ниже приведен перечень позиций, требующих более частого технического обслуживания при тяжелых условиях эксплуатации автомобиля. В ниже расположенной таблице указана соответствующая периодичность технического обслуживания.

R: Заменить I : Проверить, после чего, при необходимости, отрегулировать, очистить или заменить.

Позиция обслуживания		Операция технического обслуживания	Периодичность технического обслуживания	Условия эксплуатации
Моторное масло и масляный фильтр	GDI	R	Через каждые 15 000 км (5 000 миль) или 6 месяцев	A, B, C, D, E, F, G, H, I, J, K, L
	MPI	R	Через каждые 7 500 км (3 000 миль) или 6 месяцев	
Фильтрующий элемент воздушного фильтра		R	Производите замену чаще, если этого требуют условия эксплуатации	C, E
Свечи зажигания		R	Производите замену чаще, если этого требуют условия эксплуатации	A, B, I, L
Масло механической коробки передач (при наличии)		R	Через каждые 120 000 км (80 000 миль)	C, D, E, G, H, I, J
Жидкость автоматической коробки передач (при наличии)		R	Через каждые 100 000 км (62 500 миль)	A, C, D, E, F, G, H, I, J
Зубчатая рейка, привод и чехлы рулевого механизма		I	Производите проверки чаще, если этого требуют условия эксплуатации	C, D, E, F, G
Шаровые пальцы передней подвески		I	Производите проверки чаще, если этого требуют условия эксплуатации	C, D, E, F, G

Позиция обслуживания	Операция технического обслуживания	Периодичность технического обслуживания	Условия эксплуатации
Дисковые тормоза, тормозные колодки, суппорты и диски	I	Производите проверки чаще, если этого требуют условия эксплуатации	C, D, E, G, H
Стояночный тормоз	I	Производите проверки чаще, если этого требуют условия эксплуатации	C, D, G, H
Валы привода колес и чехлы	I	Производите проверки чаще, если этого требуют условия эксплуатации	C, D, E, F, G, H, I, J
Воздушный фильтр системы управления микроклиматом (при наличии)	R	Производите проверки чаще, если этого требуют условия эксплуатации	C, E

Тяжелые условия эксплуатации

- A : Регулярные поездки на малые расстояния
- B : Длительная работа мотора в режиме холостого хода или длительное движение автомобиля на малой скорости
- C : Езда по запыленным, неровным дорогам
- D : Эксплуатация автомобиля в областях, где для обработки дорог часто используется соль или иные коррозионные противогололедные материалы
- E : Эксплуатация автомобиля в песчаных районах

- F : Эксплуатация более 50 % общего времени в напряженном городском цикле, при температуре воздуха выше 32°C (90°F)
- G : Эксплуатация автомобиля в горных районах
- H : Буксирование автоприцепа
- I : Эксплуатация автомобиля в качестве патрульной машины, такси, с иными коммерческими целями или для буксировки
- J : Езда при очень холодной погоде
- K : Езда на скорости свыше 170 км/ч
- L : Езда в условиях движения с частыми остановками

ПОЗИЦИИ ПЕРИОДИЧЕСКОГО ТЕХНИЧЕСКОГО ОБСЛУЖИВАНИЯ

Моторное масло и масляный фильтр двигателя

Моторное масло и масляный фильтр двигателя следует менять с периодичностью, указанной в графике технического обслуживания. При эксплуатации автомобиля в тяжелых условиях замену необходимо производить чаще.

Приводные ремни

Проверьте все приводные ремни на наличие порезов, трещин, повышенного износа или загрязнения маслом и замените их в случае необходимости. Следует периодически проверять натяжение приводных ремней и регулировать его в случае необходимости.

Фильтрующий элемент топливного фильтра

Забитый грязью топливный фильтр может быть причиной ограничения скорости, на которой возможно движение автомобиля, отказа системы снижения токсичности и плохого запуска двигателя. Если в топливном баке накапливается избыточное количество посторонних веществ, то может потребоваться более частая замена топливного фильтра.

После установки нового фильтра дайте двигателю поработать несколько минут и проверьте отсутствие течи в местах соединений. Установка топливного фильтра должна производиться авторизованными дилерами компании HYUNDAI.

Топливные трубопроводы, гибкие шланги и соединения

Проверьте трубопроводы топливной магистрали, ее гибкие шланги и места соединений на отсутствие течи и повреждений. Любая поврежденная или негерметичная деталь должна быть немедленно заменена силами подготовленного технического персонала.

Шланг вентиляции и крышка заливной горловины топливного бака

Состояние шланга вентиляции топливного бака и крышки его заливной горловины следует проверять с периодичностью, указанной в графике технического обслуживания. Убедитесь в том, что замена шланга вентиляции топливного бака или крышки его заливной горловины произведена должным образом.

Шланги вакуумной системы и системы вентиляции картера двигателя (при наличии)

Проверьте поверхность гибких шлангов на отсутствие признаков термических и/или механических повреждений. Сигналами ухудшения их качества являются жесткость и хрупкость резинового покрытия, трещины, разрывы, порезы, повреждения абразивного характера и излишнее разбухание. Особое внимание следует уделять тем поверхностям гибких шлангов, которые располагаются вблизи от мощных источников тепла, таких как выхлопной коллектор.

Проверьте гибкие шланги по всей их длине для того, чтобы убедиться в отсутствии их контакта с каким-либо источником тепла, острыми кромками или движущимися частями, что может стать причиной их термического повреждения или механического износа. Проверьте все места соединений гибких шлангов (хомуты, штуцеры и пр.), чтобы убедиться в надежности их крепления и отсутствии утечек. При наличии любого признака износа, старения или повреждений следует немедленно заменить гибкие шланги.

Воздушный фильтр

При замене рекомендуется использовать оригинальный воздушный фильтр, поставляемый компанией HYUNDAI.

Свечи зажигания (для бензинового двигателя)

Убедитесь в том, что тепловые характеристики установленных свечей зажигания соответствуют заданным требованиям.

Зазор клапанов (для бензинового двигателя)

Проверьте при наличии сильного шума в клапанах и/или вибрации двигателя и отрегулируйте при необходимости. Эту операция должна выполняться авторизованным дилером компании HYUNDAI.

Система охлаждения

Проверьте элементы системы охлаждения двигателя, такие как радиатор, расширительный бачок, гибкие шланги и места соединений, на отсутствие утечек и повреждений. Замените все поврежденные детали.

Охлаждающая жидкость

Замена охлаждающей жидкости должна производиться с периодичностью, указанной в графике технического обслуживания.

Масло для механической коробки передач (при наличии)

Состояние масла в механической коробке передач необходимо проверять в соответствии с графиком технического обслуживания.

Коробка передач с двойным сцеплением (при наличии)

Проверяйте жидкость коробки передач с двойным сцеплением согласно графику техобслуживания.

Масло для автоматической коробки передач (при наличии)

Состояние масла в автоматической коробке передач не нужно проверять, если эксплуатация автомобиля производится при нормальных условиях. Однако при эксплуатации автомобиля в суровых условиях масло в коробке передач необходимо менять у авторизованного дилера HYUNDAI в соответствии с графиком технического обслуживания, который приводится в начале данной главы.

* К СВЕДЕНИЮ

Масло для автоматической коробки передач обычно имеет красноватый оттенок.

По мере эксплуатации автомобиля масло в автоматической коробке передач становится более темным на вид. Это нормальное состояние, поэтому не стоит беспокоиться и менять масло при изменении его цвета.

ВНИМАНИЕ

Использование трансмиссионной жидкости, не соответствующей требованиям, может привести к неисправностям коробки передач и выводу ее из строя.

Используйте только рекомендуемые марки жидкости для автоматической коробки передач. (См. “Рекомендуемые смазочные материалы” и информация об объемах” в разделе 8).

Трубопроводы и гибкие шланги тормозной системы

Внешним осмотром проверьте правильность установки, отсутствие потертостей, трещин, износа и любых утечек. Немедленно замените все поврежденные или изношенные детали.

Тормозная жидкость

Проверьте уровень тормозной жидкости в расширительном бачке тормозной системы. Уровень должен находиться между рисками “MIN” и “MAX” на боковой поверхности бачка. Используйте только тормозную жидкость, соответствующую классам DOT 3 или DOT 4.

Стояночный тормоз

Проверьте систему стояночного тормоза, включая педаль стояночного тормоза и тросы.

Дисковые тормоза, тормозные колодки, суппорты и диски

Проверьте тормозные колодки на отсутствие повышенного износа, диски - на отсутствие биения и износа, суппорты - на отсутствие утечки тормозной жидкости.

Болты крепления подвески

Проверьте узлы крепления элементов подвески на отсутствие ослабления затяжки болтов или повреждений. Затяните резьбовые соединения с указанным моментом затяжки.

Картер, привод & чехлы рулевого механизма/шаровая опора нижнего рычага

Остановите автомобиль, выключите двигатель и проверьте отсутствие излишнего люфта рулевого колеса. Проверьте рулевой привод на отсутствие деформаций и повреждений. Проверьте состояние защитных чехлов и шаровых опор на отсутствие износа, трещин или повреждений. Замените все поврежденные детали.

Валы привода колес и чехлы

Проверьте валы привода колес, чехлы и хомуты на отсутствие трещин, износа или повреждений. Замените все поврежденные детали и восстановите набивку узлов консистентной смазкой в случае необходимости.

Хладагент системы кондиционирования (при наличии)

Проверьте магистрали кондиционера и места соединений на отсутствие утечек и повреждений.

СИСТЕМА СМАЗКИ ДВИГАТЕЛЯ

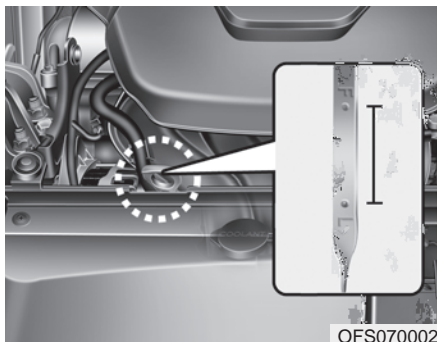

Проверка уровня моторного масла

1. Убедитесь, что автомобиль установлен на горизонтальной поверхности.
2. Запустите двигатель и дайте ему прогреться до нормальной рабочей температуры.
3. Выключите двигатель и подождите несколько минут (около 5 минут), чтобы дать маслу возможность стечь в поддон картера.
4. Извлеките щуп, вытрите начисто и повторно вставьте до упора.

⚠ ОСТОРОЖНО

- Шланг радиатора

Проявляйте максимальную осторожность во избежание прикосновения к патрубку радиатора во время долива масла или проверки уровня масла в двигателе, поскольку он может быть нагрет до температуры, способной вызвать ожог.

5. Повторно извлеките щуп и проверьте уровень. Уровень должен находиться между метками "F" и "L".

⚠ ВНИМАНИЕ

Добавляя или меняя моторное масло следите за тем, чтобы оно не проливалось. Если моторное масло попало в моторный отсек сразу же вытрите его.

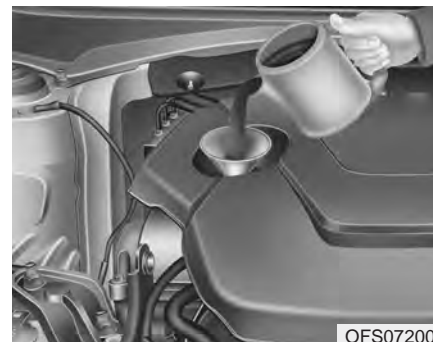

Если он находится вблизи метки "L", долейте такое количество масла, чтобы уровень поднялся до метки "F". **Не заливайте избыточное количество масла.**

Для предотвращения разлива масла на элементы двигателя используйте воронку.

Используйте только рекомендуемые марки моторных масел. (См. "Рекомендуемые смазочные материалы и информация об объемах" в разделе 8).

⚠ ВНИМАНИЕ

Не заливajte избыточное количество моторного масла. Это может привести к повреждению двигателя.

**Замена моторного масла и фильтра**

Замена моторного масла и масляного фильтра должна производиться авторизованным дилером компании HYUNDAI в соответствии с графиком технического обслуживания, приведенным в начале данного раздела.

⚠ ОСТОРОЖНО

При продолжительном контакте с кожей отработанное моторное масло может вызвать раздражение или рак кожи. Отработанное моторное масло содержит химические вещества, которые вызывали у лабораторных животных заболевание раком. Чтобы предохранить кожу, тщательно мойте руки с мылом в теплой воде сразу после работы с отработанным маслом.

ЖИДКОСТЬ СИСТЕМЫ ОХЛАЖДЕНИЯ

В систему охлаждения высокого давления входит бачок, заполненный всепогодной охлаждающей жидкостью с низкой температурой замерзания. Охлаждающая жидкость заливается в бачок на заводе-изготовителе.

Проверяйте степень защиты от замерзания и уровень охлаждающей жидкости не реже одного раза в год, перед началом зимнего сезона или перед поездкой в районы с холодным климатом.

Проверка уровня охлаждающей жидкости

ОСТОРОЖНО



Снятие крышки радиатора

- Не следует открывать крышку радиатора при работающем или горячем двигателе. Это может привести к повреждению системы охлаждения и двигателя, а также может стать причиной тяжелых травм в результате выброса горячей охлаждающей жидкости или пара.
- Выключите двигатель и дождитесь, пока он остынет. Снимая крышку радиатора, проявляйте особую осторожность. Оберните крышку толстой тканью и медленно проверните ее против часовой стрелки до первого упора. Отойдите в сторону, пока будет происходить стравливание давления в системе охлаждения.

(Продолжение)

(Продолжение)

Убедившись, что давление сброшено, нажмите на крышку радиатора, используя толстую ткань, и, продолжая вращение против часовой стрелки, снимите крышку.

- Даже если двигатель выключен, не снимайте крышку радиатора или сливную пробку, пока двигатель и радиатор не остынут. До этого момента горячая охлаждающая жидкость и пар, выходящие под давлением, могут привести к серьезной травме.

⚠ ОСТОРОЖНО



Электродвигатель (вентилятора охлаждения) регулирует температуру охлаждения двигателя, давление хладагента и скорость автомобиля. Он может иногда работать даже с неработающим двигателем. Будьте крайне внимательны, работая около лопастей вентилятора охлаждения, вращающиеся лопасти вентилятора могут нанести травму. По мере снижения температуры двигателя, электродвигатель автоматически отключается. Это нормально.

Если в вашем автомобиле есть GDI, электродвигатель (вентилятор охлаждения) может работать до тех пор, пока не будет отключен отрицательный кабель аккумулятора.

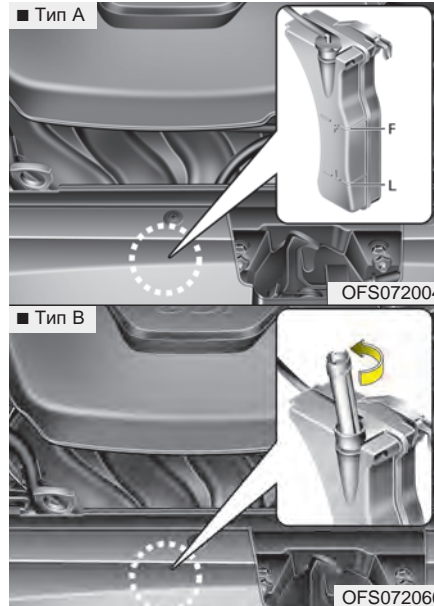

Проверьте состояние всех шлангов систем охлаждения и обогрева, а также их соединения. Замените все изношенные или имеющие вздутия шланги.

Охлаждающая жидкость должна быть залита до уровня между отметками F (полный) и L (низкий), нанесенными на боку резервуара для охлаждающей жидкости. Проверять нужно на холодном двигателе.

Если уровень низкий, долийте достаточное количество рекомендуемой охлаждающей жидкости, чтобы обеспечить защиту от замерзания и коррозии. Довести уровень до метки F (полный), но не переливать.

Если требуется частая доливка, для обследования системы охлаждения нужно обратиться к авторизованному дилеру HYUNDAI.

Рекомендуемая жидкость системы охлаждения

- При добавлении охлаждающей жидкости следует использовать только деионизированную или мягкую воду. Запрещается добавлять жесткую воду в оригинальную охлаждающую жидкость. Ошибки при смешивании охлаждающей жидкости могут привести к серьезной неисправности или повреждению двигателя.
- Двигатель автомобиля имеет алюминиевые детали и должен быть защищен от коррозии и замерзания с помощью охлаждающей жидкости на основе этиленгликоля.
- **ЗАПРЕЩАЕТСЯ** использовать метиловый и этиловый спирты, а также добавлять их в рекомендуемые охлаждающие жидкости.

- Не следует использовать растворы, в которых содержится более 60% или менее 35% антифриза, поскольку они обладают пониженной эффективностью.

Процентное содержание компонентов смеси приведено в следующей таблице.

Температура окружающего воздуха	Процентное содержание компонентов смеси (объем)	
	Антифриз	Вода
-15°C (5°F)	35	65
-25°C (-13°F)	40	60
-35°C (-31°F)	50	50
-45°C (-49°F)	60	40

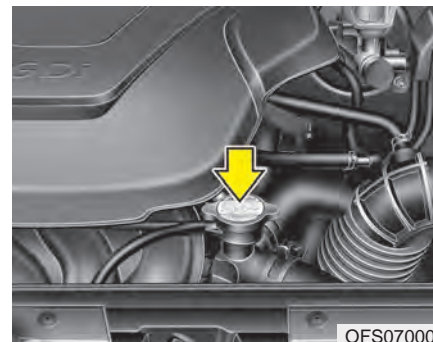

ОСТОРОЖНО



Крышка радиатора

Не открывайте крышку радиатора при горячем двигателе и радиаторе. Горячая охлаждающая жидкость и пар, выходящие под давлением, могут привести к серьезной травме.

Замена охлаждающей жидкости

Замена охлаждающей жидкости должна производиться авторизованным дилером компании HYUNDAI в соответствии с графиком технического обслуживания, приведенным в начале данного раздела.

ВНИМАНИЕ

Оберните горловину радиатора толстой тканью перед тем, как залить охладитель, с целью предотвратить перелив охладителя через горловину и попадание его в другие части двигателя, в частности, в генератор.

ОСТОРОЖНО

- Не заливайте охлаждающую жидкость радиатора или антифриз в бачок омывателя.
- Охлаждающая жидкость радиатора может серьезно ухудшить видимость при распылении ее на ветровое стекло и стать причиной потери управления автомобилем или повредить лакокрасочное покрытие и обшивку кузова.

ТОРМОЗНАЯ ЖИДКОСТЬ И ЖИДКОСТЬ В ПРИВОДЕ ВЫКЛЮЧЕНИЯ СЦЕПЛЕНИЯ (ПРИ НАЛИЧИИ)

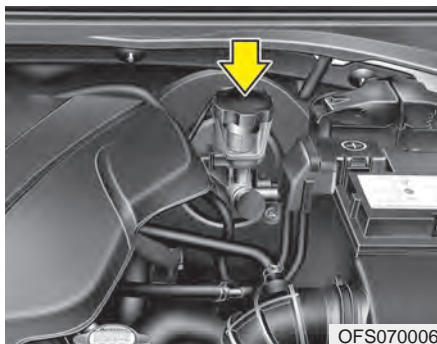

Проверка уровня тормозной жидкости/жидкости в приводе выключения сцепления

Периодически проверяйте уровень тормозной жидкости в расширительном бачке. Уровень должен находиться между отметками “MIN” (минимум) и “MAX” (максимум), нанесенными на бок резервуара.

Перед снятием крышки бачка и доливом жидкости тщательно очистите поверхность вокруг крышки бачка во избежание загрязнения тормозной жидкости/жидкости в приводе выключения сцепления.

Уровень должен быть между отметками F (полный) и L (низкий). По мере увеличения пробега уровень будет снижаться. Это связано с состоянием накладок тормозов и не является признаком неисправности. Если уровень жидкости чрезмерно низкий, необходимо, чтобы авторизованный дилер компании HYUNDAI произвел проверку состояния тормозной системы.

Используйте только рекомендуемые марки тормозной жидкости/жидкости в приводе выключения сцепления. (См. “Рекомендуемые смазочные материалы и информация об объемах” в разделе 8).

Не следует смешивать различные типы тормозных жидкостей.

⚠ ОСТОРОЖНО

- Тормозная жидкость

Необходимо осторожно обращаться с тормозной жидкостью/жидкостью в приводе выключения сцепления при ее замене или доливе. Не допускайте попадания тормозной жидкости в глаза. При попадании тормозной жидкости в глаза, немедленно промойте их большим количеством проточной водопроводной воды. После этого необходимо как можно скорее провести медицинское обследование глаз.

⚠ ОСТОРОЖНО

- Утечка тормозной жидкости

В случае если часто требуется доливать тормозную жидкость, автомобиль должен быть проверен авторизованным дилером компании HYUNDAI.

 **ВНИМАНИЕ**

Следите за тем, чтобы тормозная жидкость/жидкость в приводе выключения сцепления не попадала на лакокрасочное покрытие кузова автомобиля, поскольку это приведет к его повреждению.

Не следует использовать тормозную жидкость/жидкость в приводе выключения сцепления, которая в течение продолжительного времени находилась в контакте с воздухом, поскольку в этом случае ее качество не может быть гарантировано. В этом случае ее необходимо утилизировать. Используйте только рекомендуемые марки тормозной жидкости. Несколько капель минерального масла, например, моторного, попавшие в тормозную систему /привод выключения сцепления вашего автомобиля, способны повредить детали этих систем.

ЖИДКОСТЬ ОМЫВАТЕЛЯ ВЕТРОВОГО СТЕКЛА

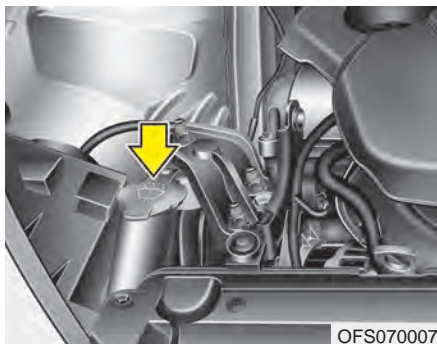

Проверка уровня жидкости в бачке омывателя ветрового стекла

Проверьте уровень жидкости в бачке омывателя и долейте жидкость, если необходимо. При отсутствии специального раствора можно использовать чистую воду. Однако в районах с холодным климатом следует использовать незамерзающие моющие растворы.

⚠ ОСТОРОЖНО

- Не заливайте охлаждающую жидкость радиатора или антифриз в бачок омывателя.
- Охлаждающая жидкость радиатора может серьезно ухудшить видимость при распылении ее на ветровое стекло и стать причиной потери управления автомобилем или повредить лакокрасочное покрытие и обшивку кузова.
- Жидкость для омывателя ветрового стекла содержит некоторое количество спирта и при определенных условиях может воспламениться. Не допускайте контакта искр или открытого пламени с жидкостью омывателя или бачком для жидкости омывателя. При этом может быть нанесен ущерб автомобилю и здоровью пассажиров.

(Продолжение)

(Продолжение)

- Жидкость омывателя ветрового стекла является ядовитой для людей и животных. Запрещается пить жидкость омывателя ветрового стекла. Также не допускайте попадания ее на кожу. Это может нанести существенный вред здоровью или привести к смертельному исходу.

СТОЯНОЧНЫЙ ТОРМОЗ

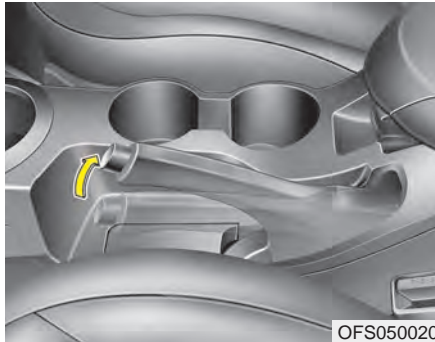

Проверка стояночного тормоза

Проверьте ход стояночного тормоза, подсчитав количество щелчков, слышимых при полном его включении с выключенного положения. Кроме того, стояночный тормоз должен независимо от других устройств надежно удерживать автомобиль на достаточно крутом склоне. Если ход педали больше или меньше требуемой величины, необходимо, чтобы авторизованный дилер компании HYUNDAI произвел проверку состояния стояночного тормоза.

Ход: 6~8 щелчков при усилии 20 кг (44 фунта, 196 Н).

ВОЗДУШНЫЙ ФИЛЬТР

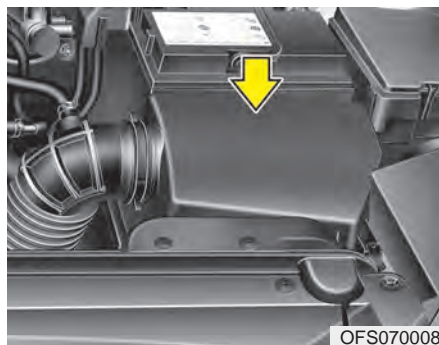

Замена фильтра

Фильтр может быть очищен при осмотре фильтрующего элемента воздушного фильтра.

Очистить фильтр сжатым воздухом.

При необходимости воздушный фильтр должен быть заменен на новый; чистка и повторное использование воздушного фильтра не допускаются.

1. Отпустите защелки, крепящие крышку воздушного фильтра, и откройте крышку.

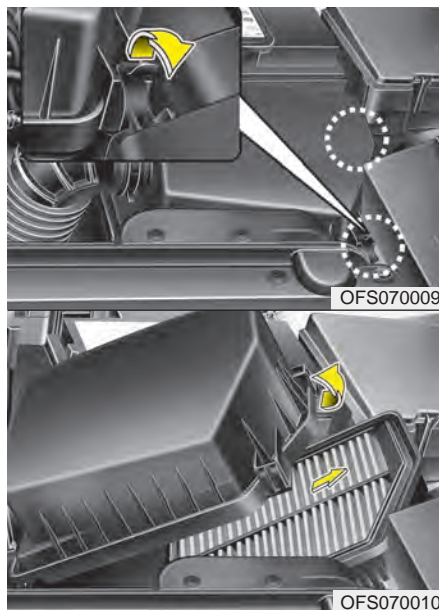

2. Вытереть внутренние поверхности воздухоочистителя.
3. Замените воздушный фильтр.
4. Закрепите крышку с помощью защелок.

Замену фильтра необходимо производить в соответствии с графиком технического обслуживания. Если автомобиль эксплуатируется в районах с повышенной запыленностью или песчаных районах, интервалы между заменами фильтрующего элемента должны быть меньше интервалов, рекомендуемых для нормальных условий эксплуатации. (См. пункт "Техническое обслуживание при тяжелых условиях эксплуатации автомобиля" в данном разделе).

 **ВНИМАНИЕ**

- Не эксплуатируйте автомобиль без воздушного фильтра, это приведет к повышенному износу двигателя.
- При снятии фильтрующего элемента воздушного фильтра следите за тем, чтобы пыль или грязь не попадали во впускную магистраль, поскольку это может привести к повреждению двигателя.
- Используйте оригинальный фильтрующий элемент, поставляемый компанией HYUNDAI. Использование фильтрующих элементов, поставляемых другими компаниями, может привести к выходу из строя датчика расхода воздуха или турбонагнетателя.

ВОЗДУШНЫЙ ФИЛЬТР СИСТЕМЫ УПРАВЛЕНИЯ МИКРОКЛИМАТОМ (ПРИ НАЛИЧИИ)

состояния фильтра

Если автомобиль эксплуатируется в городах с сильно загрязненным воздухом или в условиях запыленных, неровных дорог в течение продолжительного периода времени, фильтр необходимо проверять и менять чаще. При самостоятельной замене воздушного фильтра системы управления микроклиматом следуйте методике, описанной ниже; выполняя замену, следите за тем, чтобы не повредить другие компоненты автомобиля.

Производите замену воздушного фильтра согласно графику технического обслуживания.

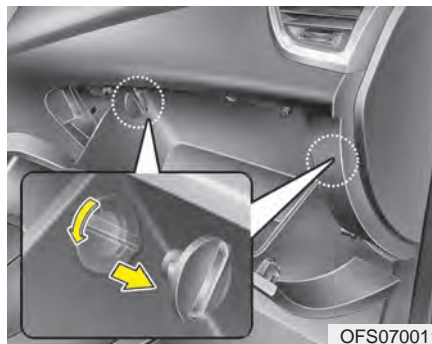

Замена фильтра

1. Открыть перчаточный ящик.

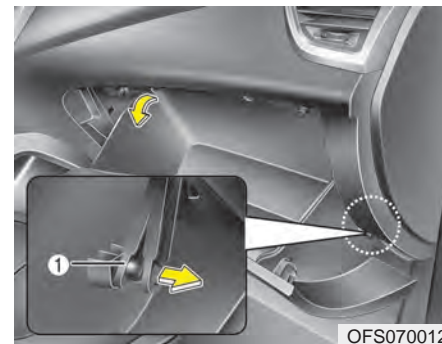

2. Выверните винты (1) и снимите внутреннюю панель (2) перчаточного ящика.

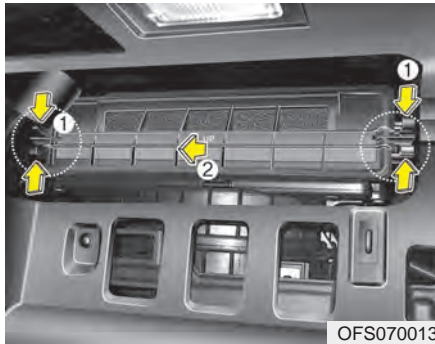

3. Снимите крышку воздушного фильтра климат-контроля, нажав на фиксатор справа.



4. Замените воздушный фильтр системы управления микроклиматом.
5. Установка выполняется в порядке, обратном разборке.

* К СВЕДЕНИЮ

При замене воздушного фильтра климат-контроля устанавливайте его правильно. В противном случае в системе может появиться шум, а эффективность фильтрации может понизиться.

ЩЕТКИ СТЕКЛООЧИСТИТЕЛЯ

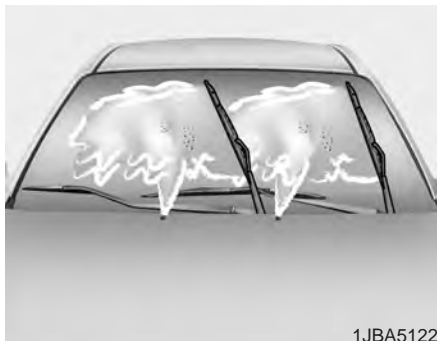

1JBA5122

Проверка состояния щеток

* К СВЕДЕНИЮ

Известно, что горячий промышленный воск, который наносится в автоматических автомобильных мойках, осложняет очистку лобового стекла.

Загрязнение лобового стекла или щеток стеклоочистителя посторонними веществами может снизить эффективность работы стеклоочистителя. Обычными источниками загрязнения являются насекомые, сок деревьев и горячий воск, используемый в некоторых коммерческих автомобильных мойках. Если щетки плохо очищают стекло, вымойте стекло и щетки качественным моющим средством или нейтральным чистящим средством, после чего тщательно ополосните чистой водой.

⚠ ВНИМАНИЕ

Чтобы не повредить щетки стеклоочистителя, не используйте вблизи них бензин, керосин, сольвент или другие растворители.

Замена щеток

Если стеклоочистители не очищают стекло должным образом, это может означать, что щетки изношены или повреждены, и их необходимо заменить.

⚠ ВНИМАНИЕ

Во избежание повреждения рычагов стеклоочистителей не следует пытаться переключать их вручную.

⚠ ВНИМАНИЕ

Использование щеток стеклоочистителей, не соответствующих требованиям, может привести к неисправностям стеклоочистителей и выходу их из строя.



Щетка стеклоочистителя ветрового стекла

1. Поднимите стеклоочиститель.

⚠ ВНИМАНИЕ

Стеклоочиститель не должен упасть на лобовое стекло, т.к. он может оцарапать или нанести трещину на лобовое стекло.

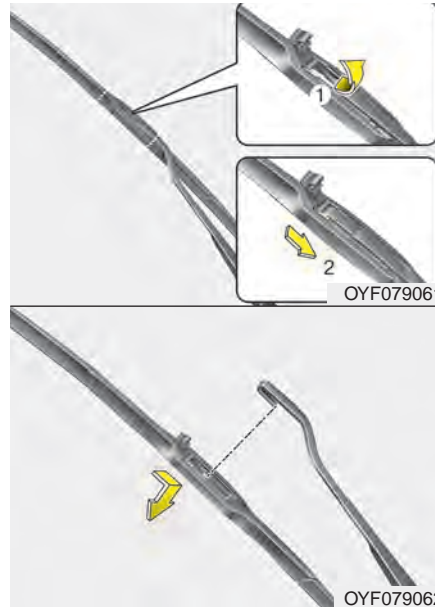

2. Поднять зажим щетки стеклоочистителя. Затем опустить щетку в сборе и снять ее.
3. Установите щетку стеклоочистителя в порядке, обратном снятию.
4. Опустите ручку стеклоочистителя на лобовое стекло.

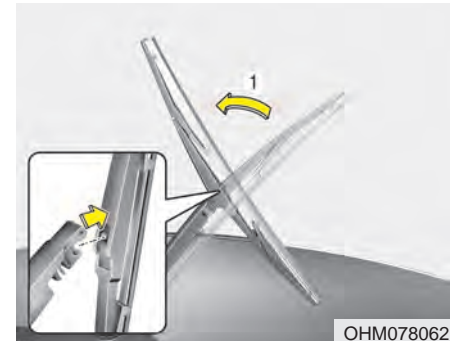

Щетка стеклоочистителя заднего стекла

1. Поднимите стеклоочиститель и снимите щетку.

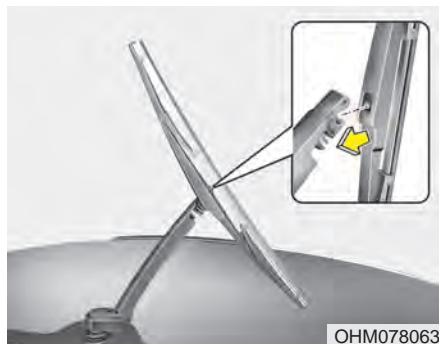

2. Установите новую щетку стеклоочистителя. Для этого вставьте центральную часть в паз, находящийся в ручке стеклоочистителя, и надавите до щелчка.
3. Проверьте, что щетка прочно установлена, немного потянув ее.

Во избежание повреждения стеклоочистителя или других деталей, для проведения замены щеток стеклоочистителя обратитесь к официальному дилеру HYUNDAI.

АККУМУЛЯТОРНАЯ БАТАРЕЯ

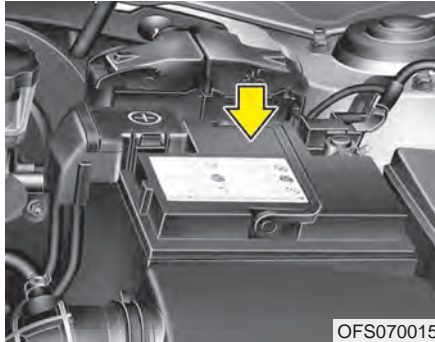

OFS070015

Рекомендации по обращению с аккумуляторной батареей

- Следите за тем, чтобы аккумуляторная батарея была надежно закреплена.
- Аккумуляторная батарея должна быть чистой и сухой.
- Клеммы и контакты разъемов должны быть чистыми, плотно прилегающими и покрытыми слоем технического вазелина или специальной смазки для электрических контактов.
- Электролит, вылившийся из аккумуляторной батареи, следует немедленно смыть водным раствором пищевой соды.

- Если автомобиль не будет использоваться в течение продолжительного времени, отсоедините кабели от аккумуляторной батареи.

⚠ ОСТОРОЖНО - Основные опасности, связанные с эксплуатацией аккумуляторной батареи



При работе с аккумуляторными батареями внимательно прочтите следующие указания.



Не подносите к батарее зажженные сигареты, открытый огонь из других источников и не производите искр.



В элементах аккумуляторной батареи постоянно присутствует горючий газ - водород, который может взорваться при воспламенении.

(Продолжение)

(Продолжение)



Храните аккумуляторные батареи вне досягаемости детей, поскольку в батареях содержится **СЕРНАЯ КИСЛОТА**. Не допускайте попадания кислоты, находящейся в батарее, на кожу, в глаза, на одежду или лакокрасочные покрытия.



Если электролит попал вам в глаза, промывайте их чистой водой в течение не менее 15 минут и как можно скорее обратитесь за медицинской помощью. Если электролит попал вам на кожу, тщательно промойте пораженный участок. Если вы чувствуете боль или жжение, как можно скорее обратитесь за медицинской помощью.

(Продолжение)

(Продолжение)



При выполнении зарядки аккумуляторной батареи или проведении работ вблизи нее надевайте защитные очки. При работе в закрытых помещениях обеспечьте надлежащую вентиляцию.



Неправильно утилизированная аккумуляторная батарея может нанести вред окружающей среде и здоровью людей. Утилизация аккумуляторных батарей должна проводиться в соответствии с местным законодательством или нормативами.



Порядок обращения со свинцовыми аккумуляторами. Не выбрасывать после использования. Просьба вернуть аккумулятор авторизованному дилеру HYUNDAI для переработки.

(Продолжение)

(Продолжение)

- При подъеме аккумуляторной батареи в пластиковом корпусе, избыточное давление на корпус может привести к утечке кислоты, и, как следствие, получению травм. Поднимайте аккумуляторную батарею с помощью приспособления для переноски или взяв двумя руками за противоположные углы.
- Не пытайтесь заряжать аккумуляторную батарею, когда к ней подсоединены кабели.
- В системе электронного зажигания применяется высокое напряжение. Не прикасайтесь к ее элементам при работающем двигателе или включенном зажигании.

Несоблюдение правил техники безопасности, перечисленных выше, может привести к получению серьезных травм или гибели.



ВНИМАНИЕ

- Если автомобиль длительное время не используется и находится в условиях низких температур, отсоединяйте аккумуляторную батарею и храните ее в помещении.
- Во избежание повреждения корпуса аккумуляторной батареи в условиях низких температур всегда заряжайте батарею полностью.
- При подключении неразрешенных электронных устройств к АКБ она может разрядиться. Запрещается использовать неразрешенные устройства.



ОСТОРОЖНО

Выполнять операцию снятия аккумуляторной батареи с автомобиля следует поручить авторизованному дилеру HYUNDAI.

Подзарядка аккумуляторной батареи

В вашем автомобиле установлена не требующая обслуживания аккумуляторная батарея, изготовленная с использованием кальция.

- Если произошел разряд аккумуляторной батареи в течение короткого промежутка времени (например, по причине оставленных включенными фар или ламп освещения салона автомобиля, не использовавшегося какое-то время), необходимо произвести медленную зарядку батареи (малым током) в течение 10 часов.
- Если аккумуляторная батарея постепенно разрядилась по причине высокой электрической нагрузки в процессе использования автомобиля, подзарядите ее током 20~30 А в течение двух часов.



ВНИМАНИЕ - Батарея AGM (при наличии)

- *Аккумуляторы Absorbent Glass Matt (AGM) не требуют ухода и должны обслуживаться только официальным дилером HYUNDAI. Для зарядки аккумулятора AGM пользуйтесь только полностью автоматическими зарядными устройствами, которые специально разработаны для аккумуляторов AGM.*
- *При замене батареи AGM использовать только оригинальные батареи HYUNDAI для системы ISG.*
- *При повторном подключении или замене батареи AGM функция ISG не сможет работать сразу же.*
Если нужно использовать функцию ISG, датчик батареи необходимо откалибровать в течение примерно 4 часов с выключенным зажиганием.



ОСТОРОЖНО

- Подзарядка аккумуляторной батареи

При подзарядке аккумуляторной батареи необходимо соблюдать следующие меры предосторожности:

- Необходимо снять аккумуляторную батарею с автомобиля и расположить ее в месте с хорошей вентиляцией.
- Вблизи аккумуляторной батареи запрещается курить, а также выполнять действия, связанные с опасностью возникновения искр или открытого пламени.
- Следите за батареей в процессе зарядки, остановите зарядку и уменьшите ее скорость, если в элементах батареи началось сильное выделение газа (кипение) или если температура электролита в любом из элементов превышает 49°C (120°F).

(Продолжение)

(Продолжение)

- При выполнении проверки аккумуляторной батареи в процессе зарядки надевайте защитные очки.
- Отключение зарядного устройства аккумуляторной батареи производится в следующем порядке.
 1. Переведите главный выключатель зарядного устройства аккумуляторной батареи в положение “Выключено”.
 2. Отсоедините контактный зажим от отрицательной клеммы аккумуляторной батареи.
 3. Отсоедините контактный зажим от положительной клеммы аккумуляторной батареи.

ОСТОРОЖНО

- Перед выполнением операций по техническому обслуживанию или подзарядке аккумуляторной батареи, отключите все электрооборудование и выключите двигатель.
- Кабель, идущий к отрицательной клемме аккумуляторной батареи, должен отключаться первым, а подключаться последним.

Сброс параметров приборов

После разряда или отключения аккумуляторной батареи необходимо сбросить параметры некоторых функций и приборов:

- Автоматический стеклоподъемник (см. раздел 4)
- Люк (см. раздел 4)
- Бортовой компьютер (см. раздел 4)
- Система управления микроклиматом (см. раздел 4)
- Часы (см. раздел 4)
- Аудиосистема (см. раздел 4)

КОЛЕСА И ШИНЫ

Уход за шинами

Для обеспечения надлежащего технического обслуживания, безопасности в эксплуатации и максимальной экономии топлива, рекомендуется постоянно поддерживать рекомендуемое давление в шинах и соблюдать предписанные для вашего автомобиля предельные нагрузки на колеса и распределение нагрузки.

Рекомендуемое давление воздуха в холодных шинах

Необходимо ежедневно производить проверку давления во всех шинах (включая запасное колесо). Проверка выполняется при холодных шинах. «Холодными» считаются шины автомобиля, который не был в движении, по крайней мере, три часа или проехал менее 1,6 км (1 мили).

Рекомендуемые величины давления должны поддерживаться для удобства и безопасности вождения автомобиля, хорошей управляемости и минимального износа шин.

Рекомендуемые величины давлений приведены в пункте «Колеса и шины» в разделе 8.

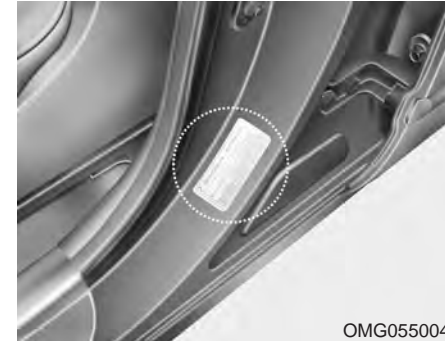

OMG055004

Все технические характеристики (размеры и давление) приведены в табличке, прикрепленной к автомобилю.

⚠ ОСТОРОЖНО

- Недостаточное давление в шинах

Значительное понижение давления (на 70 кПа (10 фунтов/кв. дюйм) и более) может привести к резкому усилению нагрева, становясь причиной разрывов шин, отслоения протектора и других повреждений шин, вследствие чего может произойти потеря управления автомобилем, приводящая, в свою очередь, к серьезным травмам или смерти. Риск такого перегрева значительно повышается в жаркие дни или при движении на высокой скорости в течение продолжительного периода времени.

⚠ ВНИМАНИЕ

- *Пониженное давление в шинах также приводит к чрезмерному износу, плохой управляемости и снижению экономии топлива. Также может произойти деформация колес. Поддерживайте необходимый уровень давления в шинах. Если шину приходится часто подкачивать, необходимо, чтобы ее проверил авторизованный дилер компании HYUNDAI.*
- *Повышенное давление в шинах приводит к повышенной чувствительности к неровностям дороги, чрезмерному износу в средней части протектора шины и увеличению вероятности повреждения шины из-за дефектов дорожного покрытия.*

⚠ ВНИМАНИЕ

- *Давление в нагретых шинах обычно превышает величину давления, рекомендованную для холодных шин, на 28~41 кПа (4~6 фунтов/кв. дюйм). Не спускайте воздух из нагретых шин для регулирования давления. В противном случае давление будет ниже рекомендуемого уровня.*
- *Убедитесь, что по окончании работ были установлены колпачки зарядных клапанов шин. При отсутствии колпачка грязь или влага могут попасть внутрь клапана и стать причиной утечки воздуха. Если колпачок клапана утерян, как можно скорее установите новый.*

⚠ ОСТОРОЖНО**- Накачивание шин**

Повышенное и пониженное давление в шине снижает ее ресурс, негативно сказывается на управляемости автомобиля и может привести к повреждению шины. Это, в свою очередь, может привести к потере управления автомобилем и получению травм.

**ВНИМАНИЕ - Давление воздуха в шине**

Всегда следуйте приведенным ниже рекомендациям:

- *Проверяйте давление воздуха при холодных шинах. (После того, как автомобиль был припаркован в течение как минимум трех часов или проехал не более 1,6 км с момента запуска двигателя).*
- *Проверяйте давление воздуха в шине запасного колеса при каждой проверке давления воздуха в шинах.*
- *Не перегружайте автомобиль. Следите за тем, чтобы не перегружать багажник на крыше автомобиля (при наличии).*
- *Изношенные, старые шины могут стать причиной аварии. Если протектор сильно изношен или шины были повреждены, их следует заменить.*

Проверка давления воздуха в шинах

Проверяйте давление воздуха в шинах не реже, чем один раз в месяц.

Также проверьте давление воздуха в шине запасного колеса.

Методика проверки

Для проверки давления в шинах используйте качественный манометр. Соответствие давления воздуха в шине рекомендуемой величине невозможно определить по внешним признакам, не проводя измерений. Радиальные шины могут выглядеть нормально накачанными даже при пониженном давлении.

Проверяйте давление воздуха при холодных шинах. - "Холодными" считаются шины автомобиля, который не был в движении, по крайней мере, три часа или проехал менее 1,6 км (1 мили).

Снимите колпачок со штока зарядного клапана шины. Для выполнения измерения давления плотно прижмите манометр к клапану. Если при холодных шинах давление соответствует рекомендуемой величине, указанной на шине и в табличке с данными о допустимой нагрузке автомобиля, дальнейшего регулирования давления не требуется. Если давление низкое, закачивайте воздух, пока не будет достигнута рекомендуемая величина.

При повышенном давлении воздуха в шине, стравите воздух, нажав на металлический шток в центре зарядного клапана шины. Повторно проверьте величину давления по манометру. Следите за тем, чтобы по окончании работ на штоки клапанов были установлены колпачки. Это позволит предотвратить утечки, защищая от попадания грязи и влаги.

ОСТОРОЖНО

- Регулярно проверяйте давление в шинах, а также отсутствие их износа или повреждения. При проведении проверки обязательно используйте манометр.
- Шины с повышенным или пониженным давлением воздуха изнашиваются неравномерно. Вследствие этого, ухудшается управляемость автомобиля, может произойти потеря управления автомобилем или внезапный разрыв шины, что приводит к авариям, травмам или гибели людей. Рекомендованное давление воздуха в холодных шинах автомобиля приводится в данном Руководстве, а также на табличке с маркировкой шин, расположенной на средней стойке со стороны водителя.

(Продолжение)

(Продолжение)

- Изношенные, старые шины могут стать причиной аварии. Необходимо заменять изношенные и поврежденные шины, а также шины со следами неравномерного износа.
- Не забывайте проверять давление воздуха в шине запасного колеса. Компания HYUNDAI рекомендует выполнять проверку давления воздуха в шине запасного колеса при каждой проверке давления воздуха в шинах основных колес.

Перестановка колес

Для выравнивания износа протектора рекомендуется переставлять колеса через каждые 12 000 км (7 500 миль) пробега или ранее, если происходит неравномерный износ.

Проводя перестановку, проверьте правильность балансировки колес.

При перестановке проверьте колеса на наличие неравномерного износа и повреждений. Причиной повышенного износа обычно является неправильное давление воздуха в шинах, неправильный угол установки колес, разбалансированность колес, езда с резкими торможениями и поворотами. Убедитесь, что на протекторе и на боковых сторонах шины нет неровностей или выпуклостей. Если будет обнаружен один из перечисленных дефектов, шину следует заменить.

Также шину следует заменить, если видна кордная ткань или корд. После перестановки колес убедитесь, что давление в передних и задних шинах соответствует рекомендуемым значениям, а также проверьте затяжку крепежных гаек.

См. пункт “Колеса и шины” в разделе 8.

С запасным колесом полных размеров

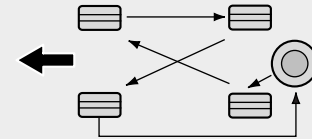

CBGQ0706

Без запасного колеса или с компактным запасным колесом

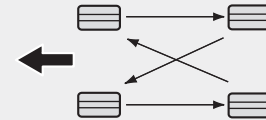

CBGQ0707

Направленные шины (при наличии)

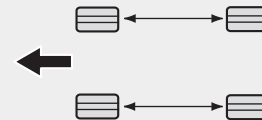

CBGQ0707A

При перестановке колес необходимо проверить тормозные колодки на наличие износа.

* К СВЕДЕНИЮ

В случае радиальных шин, имеющих ассиметричный рисунок протектора, возможна только перестановка передних колес назад. Перестановка колес с левой на правую сторону не допускается.

ОСТОРОЖНО

- Не используйте компактное запасное колесо при перестановке.
- Ни в коем случае не используйте одновременно шины с диагональным и радиальным кордом. Это может привести к изменению управляемости автомобиля на дороге и, как следствие, серьезным травмам или смерти и повреждению имущества.

Регулировка углов установки колес и балансировка шин

На заводе-изготовителе производится тщательная регулировка углов установки колес и балансировка шин вашего автомобиля, что обеспечивает максимально возможный ресурс шин и лучшие значения общих характеристик автомобиля.

В большинстве случаев необходимости в повторной регулировке углов установки колес не возникает. Однако если вы заметили повышенный износ шин или ваш автомобиль при движении смещается в сторону, то углы установки колес необходимо восстановить.

Если при движении по ровной дороге возникает вибрация, то, возможно, необходимо произвести повторную балансировку колес.



ВНИМАНИЕ

Установка балансировочных грузиков, не соответствующих требованиям, может привести к повреждению алюминиевых дисков колес вашего автомобиля. Используйте только соответствующие требованиям балансировочные грузики.



Замена шин

Если шина изношена равномерно, то индикатор износа появится в виде сплошной полосы, расположенной поперек протектора. Это означает, что на шине остался слой протектора толщиной менее 1,6 мм (1/16 дюйма). Если это произошло, замените шину.

Замену следует провести, не дожидаясь, пока полоса появится по всей ширине протектора.

⚠ ОСТОРОЖНО - Замена шин

Для уменьшения вероятности получения серьезных травм или гибели людей при возникновении аварийных ситуаций, вызванных разрывом шины или потерей управления автомобилем:

- Необходимо заменять изношенные и поврежденные шины, а также шины со следами неравномерного износа. Износ шин может привести к снижению эффективности торможения и рулевого управления, а также к уменьшению сцепления с поверхностью дороги.
- Запрещается эксплуатировать автомобиль с пониженным или повышенным давлением воздуха в шинах. Это может привести к неравномерному износу и выходу шин из строя.

(Продолжение)

(Продолжение)

- При замене шин запрещается одновременная установка на одном автомобиле шин с радиальным и диагональным расположением слоев корда.

При переходе от шин с радиальным кордом к шинам с диагональным кордом необходимо заменить все шины (включая шину запасного колеса).

- Использование колес и шин с размерами, отличными от рекомендуемых, может привести к изменению или ухудшению характеристик управляемости автомобилем и, как следствие, к тяжелой аварии.
- Установка колес, которые не соответствуют техническим требованиям компании HYUNDAI, может быть затруднена.

(Продолжение)

(Продолжение)

Кроме того, использование таких колес может привести к ухудшению характеристик управляемости или повреждению автомобиля.

- Антиблокировочная тормозная система работает по принципу сравнения скорости колес. Размер шины может повлиять на скорость вращения колеса. При замене шин используйте шины того же размера, что и поставляемые в комплекте с автомобилем. Использование шин разного размера может привести к некорректной работе антиблокировочной тормозной системы и электронной системы курсовой устойчивости. (при наличии)

Замена компактного запасного колеса (при наличии)

Шина компактного запасного колеса имеет меньший ресурс протектора, чем шина обычного размера.

Замените его, если на поверхности шины появились полосы индикатора износа протектора. Устанавливаемая новая шина компактного запасного колеса должна иметь те же размеры и конструкцию, что и шина, поставлявшаяся с новым автомобилем, и должна монтироваться на то же компактное запасное колесо. Шина для компактного запасного колеса не предназначена для установки на колесо с нормальными размерами, а компактное запасное колесо не предназначено для установки на него шины с нормальными размерами.

Замена колес

При замене колес, независимо от причины, по которой она выполняется, убедитесь, что новые колеса эквивалентны оригинальным заводским по диаметру, ширине обода и вылету колеса.

 ОСТОРОЖНО

Колесо не корректного размера может негативно сказаться на ресурсе колеса и подшипника, тормозные способности, характеристики управляемости, дорожный просвет, расстояние между колесом и кузовом, калибровка спидометра и счетчика пробега, регулировке фар дальнего света и высоте бампера.

Сцепление шин с дорогой

Сцепление шины с дорогой может ухудшиться при езде на изношенных, плохо накачанных шинах или езде по дорогам со скользким покрытием. Когда становится виден индикатор износа, шины необходимо заменить. Для уменьшения вероятности потери управления автомобилем снижайте скорость во время дождя, снега или при движении по обледеневшей дороге.

Техническое обслуживание шин

Помимо поддержания правильного давления воздуха, снижение износа шин также достигается за счет правильных углов установки колес. Если шина изнашивается неравномерно, необходимо, чтобы ваш дилер проверил углы установки колес.

При установке новых колес убедитесь, что они отбалансированы. Это позволит сделать вождение более комфортабельным и увеличить ресурс шины. Кроме того, шина должна проходить повторную балансировку каждый раз, когда она снимается с диска.

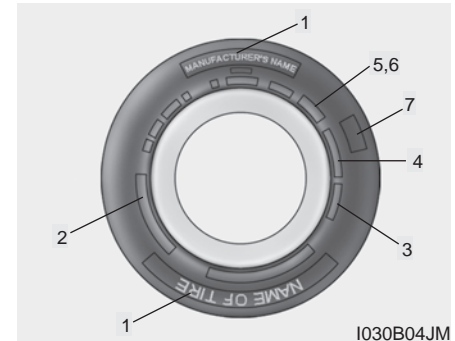

Маркировка на боковой поверхности шины

В маркировке указаны основные характеристики шины, а также идентификационный номер шины (TIN), необходимый для подтверждения наличия сертификата на соответствие стандартам безопасности. Номер TIN может использоваться для идентификации шины при ее возврате.

1. Производитель или торговая марка

Указан производитель или торговая марка.

2. Обозначение размера шины

На боковую поверхность шины наносится условное обозначение ее размера. Эти данные потребуются вам при выборе шин для замены. Ниже приводится значение букв и цифр в условном обозначении размера шины.

Пример обозначения размера шины:

(Эти цифры приведены строго в качестве примера; обозначение размера ваших шин может меняться в зависимости от модели автомобиля).

P205/55R16 91H

P - тип автомобиля, на который может устанавливаться шина (шины, в маркировке которых имеет префикс "P" предназначены для использования на легковых автомобилях или грузовых автомобилях малой грузоподъемности; в то же время, не все шины имеют такую маркировку).

205 - ширина шины в миллиметрах.

55 - отношение высоты профиля поперечного сечения шины к его ширине, выраженное в процентах.

R - кодовое обозначение типа шины (радиальная).

16 - диаметр обода в дюймах.

91 - индекс нагрузки. Цифровой код, соответствующий максимальной нагрузке, которую может выдержать шина.

H - символ, обозначающий скоростную категорию шины. Для получения дополнительной информации смотри таблицу скоростных категорий, приведенную в данном разделе.

Обозначение размера колеса

На колеса также наносится маркировка, содержащая данные, необходимые при выполнении замены. Ниже приводится значение букв и цифр в условном обозначении размера колеса.

Пример обозначения размера колеса:

6.0JX16

6.0 - ширина обода в дюймах.

J - обозначение профиля обода колеса.

16 - диаметр обода в дюймах.

Скоростные категории шин

В приведенной ниже таблице содержатся различные скоростные категории, используемые в настоящее время применительно к легковым автомобилям. Код скоростной категории является частью обозначения размера, наносимого на боковую поверхность шины. Этот символ соответствует максимальной скорости, при которой может эксплуатироваться шина.

Символ, обозначающий скоростную категорию шины	Максимальная скорость
S	180 км/ч (112 миль/час)
T	190 км/ч (118 миль/час)
H	210 км/ч (130 миль/час)
V	240 км/ч (149 миль/час)
Z	Свыше 240 км/ч (149 миль/час)
W*	270 км/ч (168 миль/ч)

* индекс скорости W – подкатегория индекса скорости Z.

3. Проверка ресурса шины (TIN: идентификационный номер шины)

Все шины со сроком более 6 лет, отсчитывая от даты изготовления, (включая запасную шину) должны быть заменены новыми. Дата изготовления шины указывается на ее боковой поверхности (в некоторых случаях, с внутренней стороны) в составе кода DOT. Код DOT наносится на поверхность шин и состоит из цифр и букв английского алфавита. Дата изготовления содержится в последних четырех разрядах (символах) кода DOT.

DOT : XXXX XXXX OOOO

В первой части кода DOT содержится кодовый номер завода-изготовителя, размер шины и тип рисунка протектора, а последние четыре цифры указывают неделю и год изготовления.

Например:

DOT XXXX XXXX 1611 указывает, что шина была изготовлена на 16-й неделе 2011 г.

⚠ ОСТОРОЖНО

Со временем шины изнашиваются, даже если они не эксплуатируются. Вне зависимости от того стерлась ли покрышка или нет, рекомендуется заменять шины после шести (6) лет эксплуатации в обычных условиях. Жаркий климат или частые большие нагрузки могут ускорить процесс изнашивания шин. Игнорирование данного предупреждения может привести к быстрому износу шин, что может привести к потере управления и аварии с серьезными травмами или смертью.

4. Материал и расположение корда в шине

Внутри шины находится большое количество слоев прорезиненной ткани. Производители должны указывать материалы, использованные при изготовлении шин. В этот список обычно входят сталь, нейлон, полиэстер и др. Буква "R" означает радиальное расположение слоев корда; буква "D" - диагональное или наклонное расположение слоев; буква "B" соответствует диагонально-поясной схеме расположения слоев.

5. Максимальное допустимое давление воздуха в шинах

Эта величина соответствует наибольшему давлению, которое может выдержать шина. Не превышайте максимальное допустимое давление в шине. Рекомендуемые значения давления в шине указываются в табличке "Характеристики шины и данные о допустимой загрузке автомобиля".

6. Максимальная допустимая нагрузка

Эта величина, указываемая в килограммах и фунтах, означает максимальную нагрузку, которую может выдержать шина. Производя замену, всегда используйте шины, которые имеют ту же величину допустимой нагрузки, что и шины, установленные на автомобиль заводом-изготовителем.

7. Классификация по качеству на основании равномерного износа протектора шины

Стандарт качества можно найти при необходимости на боковой стороне шины между шириной протектора и шириной камеры.

Например:

ИЗНОСОСТОЙКОСТЬ
ПРОТЕКТОРА 200
СЦЕПЛЕНИЕ AA
ТЕМПЕРАТУРА A

Износ протектора

Категория качества по износу шины является относительной оценкой, основанной на скорости износа шины при контролируемых условиях в ходе цикла государственных испытаний. Например, шина, имеющая категорию 150, будет изнашиваться в полтора раза дольше в ходе государственных испытаний, чем шина категории 100.

Относительные характеристики зависят от реальных условий эксплуатации. Тем не менее, характеристики могут отличаться от нормальных из-за различий в стиле вождения, проводимом обслуживании, характеристиках дорожного покрытия и климата.

Обозначение категории наносится на боковые стенки шин, предназначенных для легковых автомобилей. Шины, поставляемые в качестве стандартного или дополнительного оснащения вашего автомобиля, могут отличаться по категории качества.

Сцепление с дорогой - AA, A, B & C

Существуют следующие категории качества по сцеплению с дорогой AA, A, B и C в порядке ухудшения характеристик.

Категории представляют собой способность автомобиля тормозить на влажном асфальтовом или бетонном покрытии в ходе государственных испытаний. Шина категории C может иметь плохие показатели, характеризующие сцепление с дорогой.



ОСТОРОЖНО

Степень сцепления с дорожным покрытием, присвоенная данной шине, получена в ходе испытаний на торможение при движении вперед, и не может быть распространена на случаи ускорения автомобиля, движения на повороте и аквапланирования. Кроме того, она не отражает максимально возможного сцепления с дорожным покрытием.

Температура - А, В и С

Существуют следующие категории качества по температуре: А (наивысшая), В и С. Эти категории качества отражают стойкость шины к выделению тепла и ее способность рассеивать тепло в процессе испытаний в лабораторных условиях на соответствующем требованиям испытательном колесе.

Под действием высокой температуры может происходить ухудшение свойств материала покрышки и сокращение ее ресурса, кроме того, повышенная температура может привести к выходу шины из строя. Категории А и В представляют собой более высокие уровни показателей, полученные в лабораторных условиях с использованием испытательного колеса, чем минимальные, требуемые законодательством.

ОСТОРОЖНО

- Температура шины

Категория качества по температуре устанавливается для шины с нормальным давлением воздуха и при отсутствии перегрузки. Слишком высокая скорость, пониженное давление или повышенная нагрузка, действующие по отдельности или в сочетании друг с другом, могут приводить к увеличению температуры и возможному внезапному выходу шины из строя. Это может привести к потере управления автомобилем и стать причиной серьезной травмы или смерти.

ПЛАВКИЕ ПРЕДОХРАНИТЕЛИ

■ Предохранитель ножевого типа



Исправный
предохранитель



Сгоревший
предохранитель

■ Предохранитель патронного типа



Исправный
предохранитель



Сгоревший
предохранитель

■ Мультипредохранитель



Исправный
предохранитель



Сгоревший
предохранитель

ORBC070053

Для защиты электрической системы автомобиля от выхода из строя в результате электрической перегрузки используются плавкие предохранители. На этом транспортном средстве установлены 2 (или 3) панели с плавкими предохранителями. Одна расположена на кронштейне панели со стороны водителя, другие в моторном и багажном отсеках.

Если в вашем автомобиле не работают какие-либо осветительные приборы дополнительное электрооборудование или элементы управления, проверьте плавкий предохранитель соответствующей цепи. Если предохранитель перегорел, проводник внутри него будет расплавленным.

Если электрическая система не работает, в первую очередь проверьте панель предохранителей, установленную со стороны водителя. Для замены сгоревшего плавкого предохранителя всегда используйте предохранитель того же номинала.

Если после выполнения замены предохранитель повторно перегорел, это указывает на наличие неисправности элементов электрической системы. Прекратите использование соответствующей системы автомобиля и проконсультируйтесь с авторизованным дилером компании HYUNDAI.

Используется три типа плавких предохранителей: лепестковые плавкие предохранители для слабых токов и патронные плавкие предохранители для сильных токов.

⚠ ОСТОРОЖНО

- Замена предохранителя

- Для замены плавкого предохранителя всегда используйте предохранитель того же номинала.
- Установка предохранителя с большим номинальным током может привести к повреждению и возникновению пожара.
- Запрещается даже временно устанавливать проволочные перемычки взамен соответствующих предохранителей. Это может привести к повреждению электрической проводки и возникновению пожара.

⚠ ВНИМАНИЕ

Никогда не устанавливайте провод или алюминиевую фольгу вместо соответствующего предохранителя, даже в качестве временной меры. Это может привести к сильному повреждению проводки и возможному возгоранию.



Замена предохранителя, установленного на внутренней панели

1. Переведите ключ зажигания и все другие выключатели в положение "Выключено".
2. Откройте крышку панели предохранителей.

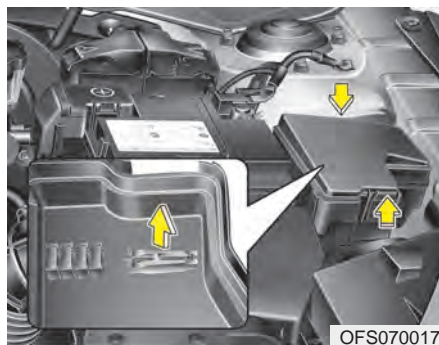

3. Извлеките подозреваемый предохранитель, потянув его в направлении под прямым углом к панели. Для извлечения плавких предохранителей из панели в отсеке двигателя используйте приспособление, входящее в комплект поставки автомобиля.

4. Проверьте снятый предохранитель; если он перегорел, замените его на новый.

На внутренней панели имеются запасные плавкие предохранители (а также на панели в отсеке двигателя).

5. Вставьте новый плавкий предохранитель с тем же номинальным током и убедитесь, что он надежно закреплен в зажимах.

Если зажимы ослаблены, обратитесь к авторизованному дилеру компании HYUNDAI.

При отсутствии запасных предохранителей используйте предохранители с тем же номинальным током, установленные в цепях устройств, которые не являются обязательными для работы автомобиля, таких как прикуриватель.

Если фары или другие электрические элементы не работают, а плавкие предохранители на панели в салоне автомобиля исправны, проверьте панель плавких предохранителей в отсеке двигателя. Если плавкий предохранитель перегорел, его следует заменить.



OFS070016

Переключатель режима

Всегда держите переключатель режима в положении ON.

В случае перемещения переключателя в положение OFF возможен сброс некоторых компонентов, а также неправильное функционирование передатчика (или электронного ключа).



ВНИМАНИЕ

Не меняйте состояние переключателя выбора режима.

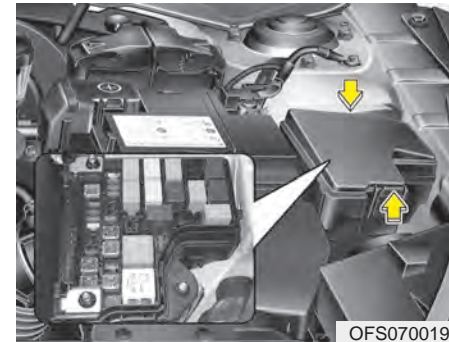

OFS070019

Замена предохранителя, установленного на панели в отсеке двигателя

1. Переведите ключ зажигания и все другие выключатели в положение "Выключено".

2. Нажмите на крышку панели плавких предохранителей и снимите ее.
3. Проверьте снятый предохранитель; если он перегорел, замените его на новый. Для извлечения или установки плавкого предохранителя на панели в отсеке двигателя используйте предназначенный для этого съемник.
4. Вставьте новый плавкий предохранитель с тем же номинальным током и убедитесь, что он надежно закреплен в зажимах. Если зажимы ослаблены, обратитесь к авторизованному дилеру компании HYUNDAI.

ВНИМАНИЕ

После проверки панели плавких предохранителей в отсеке двигателя, надежно закрепите ее крышку. В противном случае может произойти выход из строя электрической системы из-за попадания в панель воды.

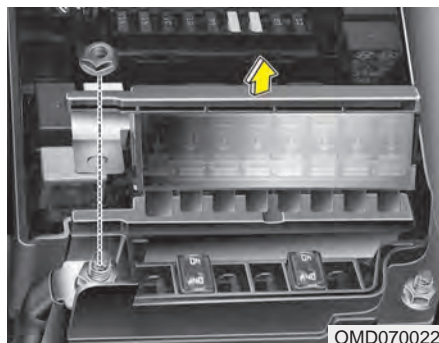

Главный предохранитель

Если главный предохранитель перегорел, его необходимо извлечь следующим образом:

1. Отсоединить кабель от отрицательной (-) клеммы аккумуляторной батареи.
2. Открутить гайки, показанные на приведенном выше рисунке.
3. Заменить предохранитель на новый того же самого номинала.
4. Установить на место все демонтированные детали в обратной последовательности.

*** К СВЕДЕНИЮ**

Если главный плавкий предохранитель перегорел, обратитесь к авторизованному дилеру компании HYUNDAI.

Описание панели плавких предохранителей и реле

Под крышкой панели плавких предохранителей и реле находится табличка с наименованиями предохранителей/реле и величинами их номинальных токов.

Внутренняя панель плавких предохранителей



Панель плавких предохранителей в отсеке двигателя

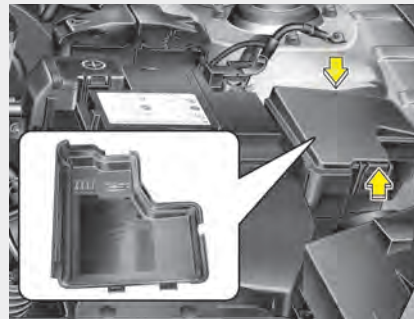













OFS070022/OFS070023











* К СВЕДЕНИЮ









Отдельные пункты описания панели предохранителей могут быть неприменимы к вашему автомобилю. Описание является полным на момент издания. При проверке панели предохранителей своего автомобиля используйте табличку, расположенную на его корпусе.





Внутренняя панель предохранителей (приборная панель)

Описание	Номинальный ток предохранителя	Защищаемый элемент
	15A	Прикуриватель
	10A	Реле дневных ходовых огней
INVERTER 1	10A	Преобразователь постоянного тока в постоянный, преобразователь постоянного тока в постоянный (усилитель), блок управления электронными ключами
MDPS	10A	Блок управления EPS
 IND	10A	Комбинация приборов
POWER OUTLET	15A	Розетка питания
	15A	Блок реле и предохранителей моторного отсека (реле 5), электродвигатель заднего стеклоочистителя, многофункциональный переключатель
IG 2	10A	Блок реле и предохранителей моторного отсека (реле 10, реле 3), переключатель надставки панели приборов, электродвигатель панорамного люка, блок управления кондиционером
 FRT	25A	Многофункциональный переключатель, электродвигатель очистителя ветрового стекла, блок реле и предохранителей моторного отсека (реле 10)
CLUSTER	10A	Комбинация приборов, блок контроля давления в шинах, переключатель спортивного режима
AUDIO 2	10A	Переключатель наружного зеркала с электроприводом, усилитель, аудиовизуальное головное устройство с навигацией, преобразователь постоянного тока в постоянный, преобразователь постоянного тока в постоянный (усилитель), блок управления электронными ключами
MULTI MEDIA	15A	Преобразователь постоянного тока в постоянный, аудиовизуальное головное устройство с навигацией
	15A	Индикатор включения/выключения PAB и переключатель SBR, блок управления SRS

Описание	Номинальный ток предохранителя	Защищаемый элемент
IG 1	10A	Задний датчик помощи при парковке, левый/правый, задний датчик помощи при парковке, левый/правый (центр), зуммер системы помощи при парковке задним ходом, переключатель SBR, переключатель корректора угла наклона фар, обогреватель сиденья водителя/пассажира, переключатель подогрева сиденья водителя/пассажира, блок обогревателя сиденья водителя, привод корректора угла наклона передней левой/правой фары
SMART KEY 1	15A	Блок управления электронными ключами
MEMORY	10A	Диагностический разъем, комбинация приборов, модуль управления системой кондиционирования
	10A	ЭБУД
	10A	Блок управления ESP, выключатель ESP, блок реле и предохранителей моторного отсека (реле 14, многофункциональный диагностический разъем)
	20A	Реле блокировки дверей, реле разблокирования дверей, реле звукового сигнала прерывателя поворотов и аварийной сигнализации, реле звукового сигнала прерывателя поворотов, реле защелки крышки багажника, реле двойной блокировки (правостороннее управление)
	15A	Переключатель наружного зеркала с электроприводом, реле задних противотуманных фар
STOP LP	15A	Выключатель стоп-сигнала, электромагнит блокировки ключа, реле стоп-сигнала, блок управления электронными ключами
	10A	Блок иммобилайзера, блок управления электронными ключами, ЭБУД, переключатель стоп-сигнала
AMP	25A	Усилитель, преобразователь постоянного тока в постоянный (усилитель)
INVERTER 2	10A	-
INTERIOR LAMP	10A	Лампа багажного отделения, лампа направленного освещения, плафон освещения салона, лампа в солнцезащитном козырьке левая/правая, плафон потолочной консоли, лампа перчаточного ящика
SMART KEY 2	10A	Блок управления электронными ключами, модуль иммобилайзера, кнопка пуска-остановки
	15A	БУТ

Описание	Номинальный ток предохранителя	Защищаемый элемент
LH 	10A	Задний левый комбинированный фонарь, левая/правая лампа подсветки номерного знака, индикатор положения рычага переключения передач АКПП, комбинация приборов, многофункциональный переключатель, переключатель электростеклоподъемника в двери пассажира, главный выключатель электростеклоподъемников, разъем AUX и USB, блок управления кондиционером, выключатель ESP, аудиовизуальное головное устройство с навигацией, переключатель надставки панели приборов, переключатель обогревателя сиденья водителя/пассажира, переключатель корректора угла наклона фар, левая передняя фара
	20A	Блок обогревателя сиденья водителя, обогреватель сиденья водителя/пассажира
LH 	25A	Переключатель электростеклоподъемника задней левой двери, главный выключатель электростеклоподъемников
	10A	Реле охранной сигнализации, переключатель диапазонов КПП, ЭБУД, блок реле и предохранителей моторного отсека (реле 8), БУТ
B/UP LP 1	15A	Выключатель фонарей заднего хода, переключатель диапазонов КПП
RH 	10A	Правая передняя фара, задний правый комбинированный фонарь
SAFETY 	25A	Блок электростеклоподъемника двери водителя с защитой от заземления
RH 	25A	Главный выключатель электростеклоподъемников, выключатель электростеклоподъемника в двери пассажира, выключатель электростеклоподъемника задней правой двери
B/UP LP 2	10A	Аудиовизуальное головное устройство с навигацией, переключатель диапазонов КПП, БУТ, выключатель фонарей заднего хода, задний левый/правый комбинированный фонарь
	15A	Конденсатор, катушки зажигания № 1, 2, 3, 4
	10A	ЭБУД, блок управления кондиционером, наружное зеркало с электроприводом со стороны водителя/пассажира
DRV 	25A	Ручной регулятор сиденья водителя

	Номинальный ток предохранителя	Описание	Защищаемый элемент
МУЛЬТИПРЕД.	80A	MDPS	Блок управления EPS
	40A		Электродвигатель вентилятора
	40A	DCT 1	БУТ (G4FD-DCT)
	40A	RR HTD	Блок реле и предохранителей моторного отсека (реле 15)
	125A (W/O ISG) 150A (With ISG)	ALT	Блок реле и предохранителей моторного отсека (мультипредохранитель), генератор
	30A	² 	Многофункциональный диагностический разъем, блок управления ESP
	50A	^{B+2} 	Интеллектуальная распределительная коробка (реле электростеклоподъемника,
	50A	^{B+1} 	Устройство автоматического отсечения тока утечки (реле автоматического отсечения тока утечки, выключатель автоматического отсечения тока утечки, предохранители
ПРЕДОХРАН.	40A		Блок реле и предохранителей моторного отсека (реле 1, реле 4)
	10A		Блок реле и предохранителей моторного отсека (реле 11)
	10A	^{FRT} 	Блок реле и предохранителей моторного отсека (реле 6)
	15A		Блок реле и предохранителей моторного отсека (реле 12, реле 13)
	20A		Электродвигатель панорамного люка

	Номинальный ток предохранителя	Описание	Защищаемый элемент
ПРЕДОХРАН.	40A	IG 2	Замок зажигания, блок реле PDM (реле зажигания 2), блок реле и предохранителей моторного отсека (реле 8)
	40A	IG 1	Замок зажигания, блок реле PDM (реле зажигания 1, реле ACC)
	20A	SENSOR₁	ЭБУД
	10A	SENSOR₂	Регулятор масла № 1, 2, электромагнитный клапан управления продувкой, электромагнитный клапан системы впуска с изменяемой геометрией, блок реле и предохранителей моторного отсека (реле 11)
	15A	SENSOR₃	Датчик положения распределительного вала (впускных/выпускных клапанов) (G4FC), форсунка № 1, 2, 3, 4 (G4FC), кислородный датчик (верх/низ), блок реле и предохранителей моторного отсека (реле 14)
	15A	 ²	БУТ (G4FC), ЭБУД (G4FD)
	15A	DCT 3	БУТ (G4FD-DCT)
	15A	F/PUMP	Блок реле и предохранителей моторного отсека (реле 7)
	40A	 ¹	Блок управления ESP
	30A	 ¹	Блок реле и предохранителей моторного отсека (реле 2, предохранители F23, F33)
	40A	DCT 2	БУТ (G4FD-DCT)
	50A	B+3 	Интеллектуальная распределительная коробка (реле задних фонарей, предохранители F21, F15, F19, F24, F26, ARISU-RT)
10A	 ³	Переключатель спортивного режима	

ЛАМПЫ ОСВЕЩЕНИЯ

⚠ ОСТОРОЖНО

- Выполнение работ, связанных с лампами освещения

Перед выполнением работ, связанных с осветительными приборами, поставьте автомобиль на стояночный тормоз, убедитесь, что ключ зажигания установлен в положение "LOCK" и выключите лампы во избежание непредвиденного перемещения автомобиля, ожога рук или получения удара электрическим током.

Используйте лампы с требуемой величиной мощности.

⚠ ВНИМАНИЕ

При замене сгоревших ламп используйте новые лампы той же мощности. В противном случае, может произойти перегорание плавкого предохранителя или повреждение электрической проводки.

⚠ ВНИМАНИЕ

Если у вас нет необходимых инструментов, ламп с требуемой номинальной мощностью и опыта выполнения подобных работ, обратитесь к авторизованному дилеру компании HYUNDAI. Во многих случаях замена ламп в автомобиле затруднена другими деталями, которые необходимо демонтировать для получения доступа к лампе. В особенности это касается демонтажа узла фары для замены ламп. Снятие/установка узла фары может привести к повреждению автомобиля.

*** К СВЕДЕНИЮ**

После сильного дождя или мытья автомобиля рассеиватели фар и задних фонарей могут выглядеть побелевшими. Это обусловлено разницей температур воздуха внутри и снаружи фар. Это явление аналогично запотеванию окон автомобиля изнутри во время дождя и не является признаком наличия неисправностей. Если в результате утечек вода попадает в электрическую цепь подключения лампы, автомобиль должен быть проверен авторизованным дилером компании HYUNDAI.

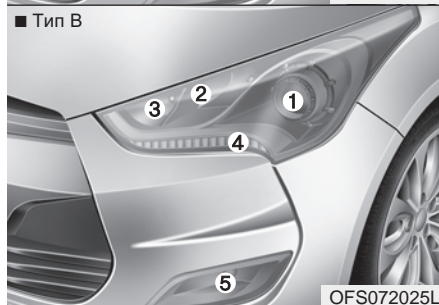
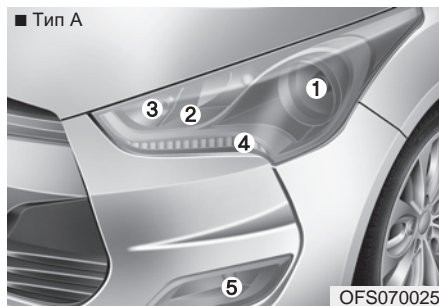

**Замена ламп в фарах,
габаритных фонарях,
указателях поворота и
передних противотуманных
фарах**

- (1) Фары (ближний свет)
- (2) Фары (дальний свет)
- (3) Передний указатель поворота
- (4) Габаритный/DRL фонарь
- (5) Передняя противотуманная фара*

* при наличии



Лампа фары

⚠ ОСТОРОЖНО

- Галогенные лампы

- В галогенных лампах содержится газ под давлением, который может вызвать разлет осколков стекла при повреждении лампы.

(Продолжение)

(Продолжение)

- Всегда проявляйте особую осторожность при обращении с ними, не допускайте появления царапин и других механических повреждений. Не допускайте попадания жидкостей на включенные лампы. Не следует касаться стеклянных частей ламп голыми руками. Остатки масла могут привести к перегреву и взрыву колбы лампы. Включать лампу можно только после установки в фару.
- При повреждении или разрушении лампы срочно замените ее на новую. Осторожно утилизируйте поврежденную лампу.
- При замене ламп надевайте защитные очки. Перед выполнением работ дайте лампочке остыть.

*** К СВЕДЕНИЮ**

Если после установки фары требуется отрегулировать ее направление, обратитесь к уполномоченному дилеру HYUNDAI.

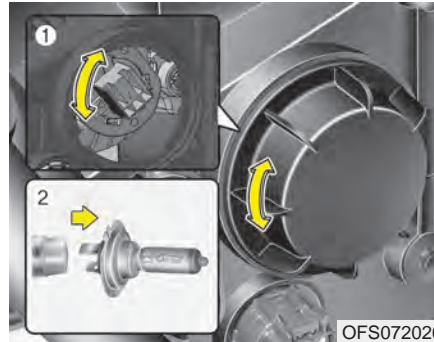

1. Откройте капот.
2. Снимите крышку лампы фары, повернув ее против часовой стрелки.
3. Отсоедините разъем патрона лампы фары.
4. Извлеките лампу из фары.
5. Установите новую лампу фиксатор.
6. Подсоедините разъем патрона лампы фары.
7. Установите крышку лампы фары, повернув ее по часовой стрелке.

Габаритный фонарь (при наличии)

Если лампа не работает, необходимо обратиться к авторизованному дилеру компании HYUNDAI для проведения проверки автомобиля.



Замена лампы переднего противотуманного фонаря (при наличии)

1. Снимите нижнюю крышку переднего бампера.
2. Дотянитесь рукой до задней стенки переднего бампера.
3. Отсоедините от патрона провода питания.
4. Извлеките патрон лампы из корпуса, повернув его против часовой стрелки таким образом, чтобы язычки патрона совместились с пазами в корпусе.
5. Установите новый патрон лампы в корпус, совместив язычки патрона с пазами в корпусе. Толкните патрон в корпус и поверните по часовой стрелке.
6. Присоедините к патрону провода питания.

Лампа указателя поворота

1. Извлеките патрон из фары, повернув его против часовой стрелки так, чтобы фиксаторы патрона совместились с выемками фары.
2. Извлеките лампу из патрона: для этого нажмите на нее и поверните против часовой стрелки так, чтобы ее фиксаторы совместились с выемками патрона. Вытяните лампу из патрона.
3. Вставьте новую лампу в патрон и поверните ее до фиксации.
4. Установите патрон в фару, совместив его фиксаторы с выемками фары. Нажмите на патрон и поверните его по часовой стрелке.

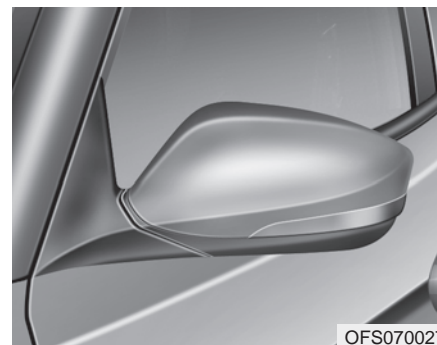

Замена лампы бокового повторителя указателя поворота

Если лампа не работает, необходимо, чтобы авторизованный дилер компании HYUNDAI произвел проверку автомобиля.

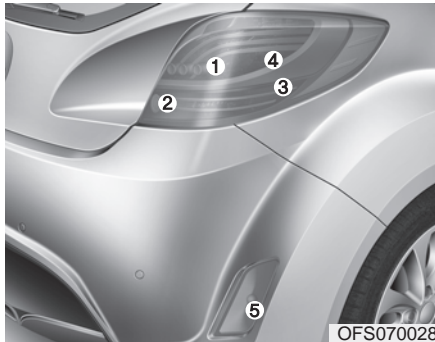

OFS070028

Замена лампы заднего комбинированного фонаря

- (1) Сигнал тормоза и задние габаритные огни
- (2) Фонарь сигнализации движения задним ходом
- (3) Задний сигнал поворота
- (4) Лампа заднего габаритного фонаря
- (5) Задняя противотуманная лампа* и лампа уголкового отражателя

* при наличии



OFS070029

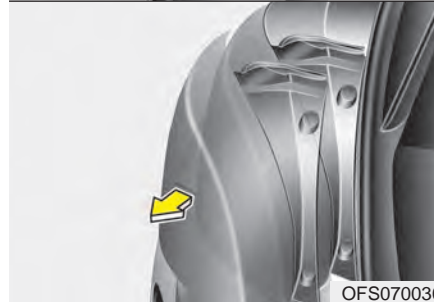

OFS070030

Снаружи

- 1. Откройте дверь багажника.
- 2. Освободите наружный узел стоп-сигнала, ослабив винты крестовидной отверткой.
- 3. Снимите задний комбинированный фонарь с кузова автомобиля.

- 4. Выньте патрон из корпуса, поворачивая патрон против часовой стрелки до тех пор, пока ушки на патроне не совпадут с вырезами на корпусе.
- 5. Вытащите лампочку из патрона.
- 6. Вставьте новую лампочку в гнездо, надавите на нее или поворачивайте, пока она не зафиксируется по месту.
- 7. Вставьте патрон обратно в корпус так, чтобы ушки на патроне совпали с вырезами в корпусе. Вдавите лампочку в патрон и поверните патрон против часовой стрелки.
- 8. Установите задний фонарь из кузова автомобиля.
- 9. Затяните винты.

Задняя противотуманная фара

1. Снять задний бампер.
2. Извлеките патрон лампы из блока, повернув его против часовой стрелки таким образом, чтобы язычки патрона совместились с пазами в блоке.
3. Извлеките лампу из патрона, нажав на нее и повернув против часовой стрелки так, чтобы язычки на лампе совместились с пазами патрона. Вытяните лампу из патрона.
4. Установите в патрон новую лампу.
5. Установите блок-фару на автомобиль.



Замена лампы высоко расположенного повторителя стоп-сигнала (при наличии)

Если электрическая лампочка не работает, автомобиль нужно проверить у авторизованного дилера HYUNDAI.

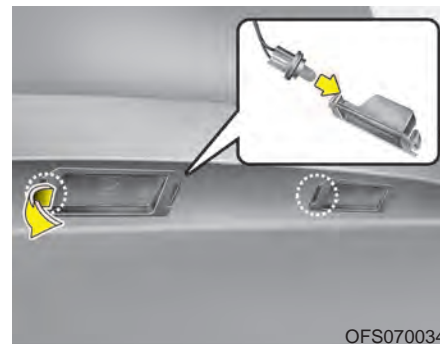

Замена лампы освещения номерного знака



ВНИМАНИЕ

В холодную погоду аккуратно снимайте пластиковые монтажные фиксаторы, так как они могут треснуть.

1. Чтобы снять накладку (окантовку) багажника, нужно вывинтить винты.
2. Для снятия линзы надавить на кожух.
3. Вытяните лампу.
4. Вставьте новую лампочку в патрон и установите патрон к рассеивателю.
5. Осторожно установить линзу на место.

■ Лампа местной подсветки

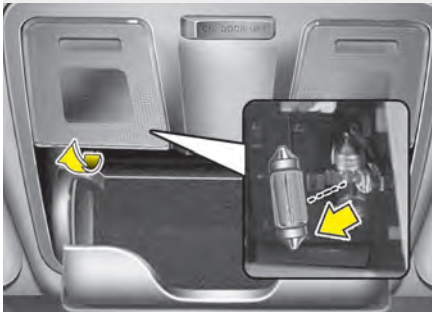

■ Центральный светильник салона

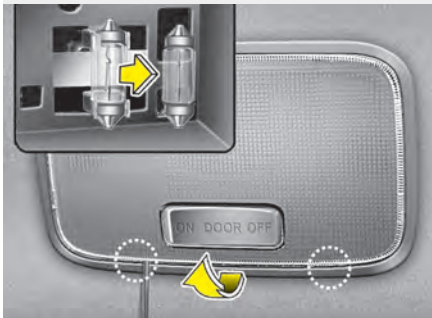

■ Лампа освещения багажного отделения

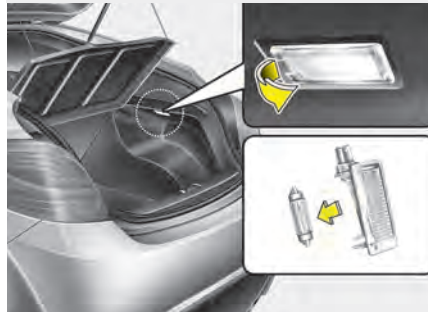

OMD070044/ORB070064/OFS070035

Замена лампы освещения салона

1. С помощью отвертки с плоским жалом аккуратно отделите рассеиватель от корпуса лампы освещения салона.
2. Извлеките лампу, потянув ее из гнезда.

⚠ ОСТОРОЖНО

Перед выполнением работ, связанных с лампами освещения салона, убедитесь, что нажата клавиша "OFF" (выключить), во избежание ожога пальцев рук или получения удара электрическим током.

3. Вставьте новую лампу в гнездо.
4. Совместите выступы рассеивателя с канавками в корпусе лампы освещения салона и зафиксируйте рассеиватель на месте.

⚠ ВНИМАНИЕ

Следите за тем, чтобы не загрязнить или не повредить рассеиватели, выступы рассеивателей и пластмассовые корпуса.

УХОД ЗА ВНЕШНИМ ВИДОМ АВТОМОБИЛЯ

Внешний уход

Общие меры предосторожности при осуществлении внешнего ухода

При использовании химических моющих средств или полиролей очень важно следовать указаниям, приведенным в табличках. Внимательно читайте все предостерегающие указания в табличках.

Уход за лакокрасочным покрытием автомобиля

Мойка автомобиля

Чтобы защитить лакокрасочное покрытие от коррозии и износа, не реже одного раза в месяц тщательно мойте автомобиль слегка теплой или холодной водой.

При использовании автомобиля для езды в условиях бездорожья необходимо мыть его после каждого выезда. Уделяйте особое внимание удалению любых скоплений соли, пыли, грязи и других инородных материалов. Убедитесь, что дренажные отверстия на нижних поверхностях дверей и панелей подвески очищены от загрязнений.

Насекомые, смола и сок деревьев, птичий помет, промышленные выбросы в атмосферу и аналогичные загрязнения, если их не убирать своевременно, могут повредить лакокрасочное покрытие вашего автомобиля.

Однако даже при своевременном мытье с водой не всегда удается удалить все загрязнения. Для более эффективного мытья может использоваться нещелочное мыло, безопасное для окрашенных поверхностей.

После мойки тщательно ополосните автомобиль слегка теплой или холодной водой. Не допускайте высыхания мыльного раствора на лакокрасочном покрытии автомобиля.



ВНИМАНИЕ

- **Не используйте сильнодействующее мыло, химические моющие средства или горячую воду. Также не следует мыть автомобиль в условиях прямого солнечного света или в случае, если кузов автомобиля сильно нагрет.**
- **Не мойте боковое окно под сильной струей воды под давлением. Вода может попасть через окно и намочить салон.**
- **Во избежание повреждения пластиковых деталей и ламп не используйте для очистки химические растворители или агрессивные моющие средства.**

⚠ ОСТОРОЖНО

- Намокшие элементы
тормозной системы

После мойки автомобиля проверьте работу тормозов, двигаясь на малой скорости, чтобы убедиться в том, что на элементы тормозной системы не попала вода. Если эффективность работы тормозов понизилась, высушите их, продолжая движение на малой скорости и слегка нажимая на педаль тормоза.

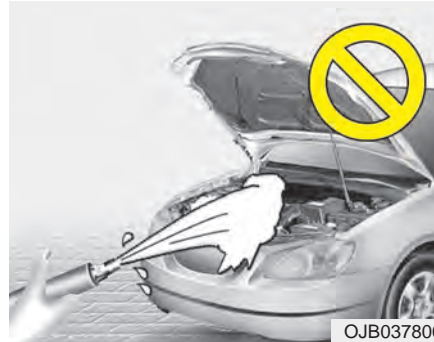
**⚠ ВНИМАНИЕ**

- *Мойка отсека двигателя водой, в т. ч. водой под напором, может привести к отказу электрических цепей, расположенных в отсеке двигателя.*
- *Ни при каких обстоятельствах не допускайте попадания воды или других жидкостей на электрические/электронные элементы внутри автомобиля, поскольку это может привести к их повреждению.*

Полировка воском

Наносить воск следует после того, как вода прекратила собираться в капли на окрашенной поверхности автомобиля.

Перед полировкой воском автомобиль следует обязательно вымыть и высушить. Для полировки автомобиля используйте высококачественный жидкий воск или восковую пасту и следуйте указаниям его изготовителя. Покрывайте воском все металлические элементы, чтобы предохранить их и сохранить блеск.

При удалении масла, смолы или аналогичных веществ при помощи средства для удаления пятен с окрашенной поверхности кузова обычно снимается и нанесенный воск. Обязательно возобновите покрытие этих участков воском, даже если в данный момент времени не требуется обработка воском остальной поверхности автомобиля.

 **ВНИМАНИЕ**

- *При попытке стереть пыль или грязь с поверхности кузова при помощи куска сухой ткани на лакокрасочном покрытии останутся царапины.*
- *Не используйте для чистки хромированных или анодированных алюминиевых частей стальные мочалки, абразивные средства и моющие средства, содержащие кислоты, щелочи или другие агрессивные вещества. Это может привести к повреждению защитного покрытия, а также обесцвечиванию или ухудшению качества краски.*

Восстановление повреждений лакокрасочного покрытия

Глубокие царапины или выбоины от попадания камней на окрашенной поверхности должны своевременно устраняться. Открытый металл быстро ржавеет, что, в итоге, может привести к значительным затратам на ремонт.

*** К СВЕДЕНИЮ**

Если ваш автомобиль поврежден или требует любого ремонта или замены каких-либо металлических деталей, убедитесь, что в автомастерской проводят антикоррозионную обработку заменяемых и ремонтируемых деталей.

Уход за полированными металлическими элементами

- Для удаления дорожного гудрона и следов от насекомых пользуйтесь специально предназначенным для этого средством. Не следует использовать для этого скребок или другой острый предмет.
- Для защиты полированных поверхностей металлических деталей от коррозии, нанесите защитное восковое покрытие или предохранительное средство, содержащее хром, и натрите для большего блеска.
- В зимний период или в прибрежных районах покрывайте полированные металлические детали более толстым слоем воска или защитного средства. При необходимости покройте эти детали техническим вазелином, не вызывающим коррозии, или другим защитным составом.

Уход за нижней частью кузова

Вызывающие коррозию вещества, которые применяются для удаления снега и пыли, могут скапливаться под днищем. Если своевременно не удалять эти вещества, может ускориться коррозия элементов, расположенных под днищем автомобиля, таких как топливные трубопроводы, рама, собственно днище и элементы выхлопной системы, даже если они были обработаны средством для защиты от коррозии.

Тщательно мойте сильной струей слегка теплой или холодной воды нижнюю часть кузова автомобиля и ниши колес не реже одного раза в месяц, а также после езды по бездорожью и по окончании зимнего сезона. Уделяйте особое внимание этой части автомобиля, поскольку на ней сложно увидеть всю скопившуюся пыль и грязь. Простое смачивание въевшейся грязи без ее удаления принесет больше вреда, чем пользы. Необходимо следить за тем, чтобы дренажные отверстия, имеющиеся в нижней части дверей, на панелях элементов подвески и деталях рамы, не забивались грязью; вода, оставшаяся в этих зонах, может стать причиной коррозии.

 **ОСТОРОЖНО**

После мойки автомобиля проверьте работу тормозов, двигаясь на малой скорости, чтобы убедиться в том, что на элементы тормозной системы не попала вода. Если эффективность работы тормозов понизилась, высушите их, продолжая движение на малой скорости и слегка нажимая на педаль тормоза.

Уход за алюминиевыми колесными дисками

Алюминиевые диски имеют защитное покрытие.

- Не используйте абразивные моющие средства, полировальные составы, сольвенты или проволочные щетки для очистки алюминиевых колесных дисков. Это может привести к появлению царапин или повреждению покрытия.
- Используйте только нещелочное мыло или нейтральный растворитель. Тщательно промывайте диски водой. Не забывайте очищать все диски после езды по дорогам, на которых применялась соль. Это поможет предотвратить появление коррозии.
- Не следует мыть диски колес при помощи быстро вращающихся щеток для мытья автомобилей.
- Не пользуйтесь мощными средствами, содержащими кислоту. Это может нанести повреждения и стать причиной коррозии алюминиевых дисков, имеющих защитное покрытие.

Защита от коррозии

Защита автомобиля от коррозии

Используя для защиты от коррозии самые современные технологии проектирования и производства, мы производим автомобили самого высокого качества. Однако это только часть работы. Для обеспечения долгосрочной защиты от коррозии, требуется помощь и содействие со стороны владельца.

Основные причины появления коррозии

Основными причинами появления коррозии автомобиля являются:

- Дорожная соль, грязь и влага, которые накапливаются под днищем автомобиля.
- Сколы краски или защитных покрытий камнями, гравием, а также незначительные сколы и вмятины, оставляющие незащищённый металл открытым для воздействия коррозии.

Зоны активной коррозии

Если автомобиль эксплуатируется в тех местах, где он постоянно подвергается воздействию материалов, вызывающих коррозию, защита от неё является особенно важной. Некоторыми причинами усиления коррозии являются дорожная соль, химические препараты, применяемые на дорогах, морской воздух и промышленное загрязнение.

Влага - источник коррозии

Влага создает те условия, в которых возникновение коррозии наиболее вероятно. Например, коррозионные процессы ускоряются при высокой влажности, особенно когда температура окружающего воздуха находится немного выше нуля. При таких условиях испаряющаяся слишком медленно влага поддерживает постоянный контакт материала, вызывающего коррозию, с поверхностью автомобиля.

Особенно активным источником коррозии является грязь, потому что она медленно высыхает и задерживает влагу на поверхности автомобиля. Даже если грязь кажется сухой, она все еще может содержать влагу и способствовать коррозионным процессам.

Высокие температуры тоже могут способствовать появлению коррозии плохо вентилируемых частей автомобиля, на которых может оседать влага. По всем этим причинам, особенно важно содержать ваш автомобиль в чистоте, регулярно удалять с него грязь и накопления других материалов. Это относится не только к видимым участкам, но и к днищу автомобиля.

Предупреждение коррозии

Вы можете помочь предотвратить появление коррозии следующими действиями:

Содержите свой автомобиль в чистоте.

Самый лучший способ предотвращения коррозии - это содержание вашего автомобиля в чистоте и регулярное удаление отложений материалов, её вызывающих. Очень важно обращать особое внимание на днище автомобиля.

- Если вы эксплуатируете автомобиль в регионах активной коррозии (где дороги посыпают солью, рядом с морем, в регионах с сильным промышленным загрязнением, кислотными дождями и т.п.), вы должны принимать особые меры для предотвращения коррозии. В зимнее время следует очищать струей воды днище автомобиля не реже одного раза в месяц, а после окончания зимнего периода тщательно его промыть.

- При очистке днища автомобиля необходимо уделять особое внимание элементам конструкции, расположенным в колесных нишах и прочих местах, недоступных для обозрения. Производите очистку тщательно; если просто намочить грязь, а не смыть ее, то это скорее сделает коррозию более интенсивной, а не предотвратит ее. Вода под высоким давлением и пар особенно эффективны при удалении отложений грязи и коррозионных материалов.
- При очистке нижней части дверей, элементов подвески и силовых конструкций, следите за тем, чтобы дренажные отверстия были открыты, давая возможность влаге испаряться и не скапливаться внутри, ускоряя появление коррозии.

Обеспечьте отсутствие влаги в гараже

Нельзя парковать автомобиль в сыром, плохо проветриваемом гараже. Это создает подходящие условия для коррозии. Особенно это относится к тем случаям, когда вы моете автомобиль внутри гаража или заезжаете в гараж на мокром, покрытом снегом, льдом или грязью автомобиле. Даже отапливаемый гараж может способствовать появлению коррозии, если он плохо вентилируется, и влага не испаряется.

Содержите лакокрасочные покрытие и декоративные панели в хорошем состоянии

Царапины и сколы на лакокрасочном покрытии должны быть закрыты быстросыхающей краской как можно скорее, чтобы уменьшить вероятность возможного появления коррозии. При обнаружении незащищенного металла, рекомендуется обратиться в специализированную мастерскую по кузовному ремонту.

Птичий помет: Птичий помет является очень коррозионно-активным. Он может повредить лакокрасочное покрытие в течение считанных часов. Всегда удаляйте птичий помет как можно быстрее.

Не забывайте о салоне

Влага, вызывающая коррозию, может собираться под ковриками и покрытием пола. Периодически проверяйте отсутствие влаги под ковриками. Будьте особенно осторожны, если вы используете автомобиль для перевозки удобрений, чистящих материалов или химических реагентов.

Такие материалы необходимо перевозить только в предназначенных для этого контейнерах, и любые капли и пятна от них должны быть вытерты, вымыты чистой водой и тщательно высушены.

Уход за салоном

Общие меры предосторожности при выполнении работ по уходу за салоном

Не допускайте попадания на панель приборов агрессивных растворов, например, духов или косметических масел, поскольку это может привести к ее повреждению или обесцвечиванию. Если это произошло, немедленно вытрите подобные жидкости. При необходимости воспользуйтесь мощным средством для виниловых поверхностей (см. инструкцию по применению).

ВНИМАНИЕ

Ни при каких обстоятельствах не допускайте попадания воды или других жидкостей на электрические/электронные элементы внутри автомобиля, поскольку это может привести к их повреждению.

ВНИМАНИЕ

Для очистки кожаных поверхностей (рулевое колесо, обшивка сидений и т. д.) используйте нейтральные чистящие средства или растворы с низким содержанием спирта. Использование растворов с высоким содержанием спирта или кислотных/щелочных чистящих средств может стать причиной потускнения цвета или удаления верхнего слоя кожного покрытия.

Чистка обшивки и элементов внутренней отделки**Винил**

Удалите пыль и слабые загрязнения с поверхности виниловых элементов, используя метелку или пылесос. Очистите их поверхности при помощи специального очистителя для виниловых элементов.

Ткань

Удалите пыль и слабые загрязнения с поверхности тканевых элементов, используя метелку или пылесос. Очистите при помощи раствора нещелочного мыла, рекомендованного для тканевых обивок или ковриков. Свежие пятна удаляйте как можно быстрее, используя средство для удаления пятен с поверхности тканей. Если свежее пятно осталось незамеченным, ткань может окраситься, и ее цвет будет испорчен. Кроме того, если не обеспечивается правильный уход за материалом, его огнестойкость может снизиться.

**ВНИМАНИЕ**

Отклонение от использования рекомендуемых чистящих средств и методов может отрицательно сказаться на внешнем виде ткани и ее огнестойкости.

Очистка тканого материала комбинированного поясно-плечевого ремня безопасности

Очистите тканые ремни при помощи раствора нещелочного мыла, рекомендованного для матерчатых обивок или ковриков. Следуйте указаниям изготовителя мыла. Не следует отбеливать или перекрашивать тканые ремни, поскольку это может их ослабить.

Чистка стекол с внутренней стороны

Если внутренние поверхности стекол автомобиля затуманились (т.е. покрылись маслянистой, жирной или восковой пленкой), то их следует очистить при помощи очистителя для стекол. Следуйте инструкциям на упаковке средства по очистке стекол.

**ВНИМАНИЕ**

Не следует скоблить или скрести обращенную в салон поверхность заднего стекла. Это может привести к повреждению сетки обогревателя заднего стекла.

СИСТЕМА СНИЖЕНИЯ ТОКСИЧНОСТИ ВЫБРОСОВ (ПРИ НАЛИЧИИ)

На систему снижения токсичности выбросов вашего автомобиля распространяется действие ограниченной гарантии. Подробная информация о гарантийных обязательствах приведена в буклете «Гарантийное и техническое обслуживание», поставляемом с автомобилем.

Ваш автомобиль оснащен системой снижения токсичности выбросов, позволяющей удовлетворить всем правилам, нормирующим состав автомобильных выбросов в атмосфере.

Ниже перечислены три установленных на автомобиле элемента такой системы:

- (1) система снижения токсичности выбросов из картера двигателя
- (2) система снижения токсичности выбросов из топливного бака
- (3) система снижения токсичности выхлопных газов

Для обеспечения нормальной работы системы снижения токсичности рекомендуется проводить проверку и техническое обслуживание автомобиля у авторизованного дилера компании HYUNDAI в соответствии с графиком технического обслуживания, приведенным в настоящем руководстве.

Меры предосторожности при проведении проверок и испытаний в процессе технического обслуживания (с электронной системой стабилизации курсовой устойчивости (ESP))

- Во избежание пропуска зажигания в процессе динамометрического испытания, выключите электронную систему стабилизации курсовой устойчивости (ESP), нажав на переключатель “ESP”.
- После завершения динамометрического теста, включите систему ESP повторным нажатием переключателя “ESP”.

1. Система снижения токсичности выбросов из картера двигателя

В автомобиле предусмотрена система вентиляции картера двигателя, которая предотвращает загрязнение окружающей среды газами из картера двигателя. Эта система подает в картер свежий отфильтрованный воздух через гибкий шланг подачи воздуха. Внутри картера этот свежий воздух смешивается с картерными газами, и эта смесь затем попадает во впускную магистраль двигателя через клапан системы вентиляции картера двигателя.

2. Система снижения токсичности выбросов из топливного бака

Система снижения токсичности выбросов из топливного бака предотвращает попадание паров топлива в атмосферу.

Накопитель

Пары, появляющиеся в результате испарения топлива в топливном баке, собираются в накопителе, пока двигатель не работает. Во время работы двигателя топливные пары, собранные в накопителе, подаются в сглаживающий ресивер через электромагнитный клапан управления продувкой накопителя топливных паров.

Электромагнитный клапан управления продувкой накопителя топливных паров (PCSV)

Электромагнитный клапан управления продувкой накопителя топливных паров управляется блоком ЕСМ; при низкой температуре жидкости в системе охлаждения во время работы двигателя в режиме холостого хода, клапан находится в закрытом положении, и поэтому топливные пары не попадают в ресивер впускной магистрали. После того, как двигатель прогреется во время обычного движения автомобиля, этот клапан открывается, пропуская тем самым пары топлива в ресивер впускной магистрали.

3. Система снижения токсичности выхлопных газов

Система снижения токсичности выхлопных газов с высокой эффективностью контролирует состав выхлопных газов, сохраняя при этом хорошие ходовые качества автомобиля.

Внесение изменений в конструкцию автомобиля

Запрещается вносить изменения в конструкцию данного автомобиля. Изменения конструкции могут отрицательно сказаться на характеристиках автомобиля, безопасности или сроке службы. В некоторых случаях они даже могут нарушать государственные правила, касающиеся безопасности и ограничения выбросов.

Кроме того, повреждение или снижение характеристик, вызванные какими-либо изменениями конструкции, не подпадают под действие гарантийных обязательств.

- Использование неразрешенных электронных устройств может стать причиной нарушения управления автомобилем, повреждения проводки, разрядки аккумулятора и пожара. Для собственной безопасности не используйте неодобренные электронные устройства.

Меры предосторожности, касающиеся выхлопных газов двигателя (угарный газ)

- Угарный газ может присутствовать среди прочих выхлопных газов. Таким образом, при появлении любого запаха выхлопных газов внутри вашего автомобиля, необходимо, чтобы автомобиль был немедленно проверен и отремонтирован. Если вы подозреваете, что выхлопные газы попадают в салон, дальнейшее движение в автомобиле допускается, только если все окна открыты. В этом случае автомобиль также должен быть незамедлительно проверен и отремонтирован.



ОСТОРОЖНО

- Выхлопные газы

Выхлопные газы двигателя содержат угарный газ (СО). Несмотря на отсутствие у него цвета и запаха, он является опасным и может привести к смерти при его вдыхании. Во избежание отравления СО следуйте указаниям, перечисленным ниже.

- Не держите двигатель включенным в закрытых помещениях (таких, как гаражи) дольше, чем это необходимо для въезда или выезда из помещения.
- Если автомобиль стоит с включенным двигателем на открытом пространстве в течение достаточно продолжительного времени, настройте систему вентиляции (по мере необходимости) таким образом, чтобы происходила подача наружного воздуха в салон.
- Не следует сидеть в припаркованном или остановленном автомобиле с включенным двигателем в течение продолжительного времени.
- Если двигатель глохнет или не может завестись, чрезмерное количество попыток запустить двигатель может привести к выходу из строя системы снижения токсичности выбросов.

Меры предосторожности, связанные с использованием каталитического нейтрализатора (при наличии)

⚠ ОСТОРОЖНО
- Возгорание

- Горячие выхлопные газы могут зажечь воспламеняющиеся предметы, находящиеся под днищем вашего автомобиля. Не паркуйте, оставляйте или проезжайте около воспламеняющихся объектов, таких как трава, растения, бумага, листья и др.
- Выхлопная система и каталитическая система сильно нагреваются во время работы двигателя и остаются горячими сразу после выключения двигателя. Будьте осторожны, избегайте ожогов, которые могут возникнуть при соприкосновении с этими системами.

Ваш автомобиль оборудован каталитическим нейтрализатором для снижения токсичности выхлопа.

В связи с этим, необходимо принимать следующие меры предосторожности:

- Используйте только НЕЭТИЛИРОВАННЫЙ БЕНЗИН (для автомобилей с бензиновым двигателем).
- Прекращайте эксплуатацию автомобиля при наличии признаков неисправности двигателя, таких как пропуск зажигания, или при заметном снижении характеристик автомобиля.
- Запрещается эксплуатировать двигатель с нарушением установленных режимов. Примерами таких нарушений могут служить движение по инерции с выключенным зажиганием и спуск с крутого склона на включенной передаче и с выключенным зажиганием.
- Не оставляйте двигатель в течение продолжительного времени (более пяти минут) в режиме холостого хода.

- Запрещается вносить изменения в конструкцию или режим работы любого элемента двигателя и системы снижения токсичности выбросов. Все проверки технического состояния и регулировки элементов конструкции автомобиля должны производиться авторизованными дилерами компании HYUNDAI.
- Избегайте движения, если уровень топлива очень низкий. Отсутствие топлива может привести к пропуску зажигания и стать причиной чрезмерной нагрузки каталитического нейтрализатора.

Невыполнение этих указаний может привести к повреждению каталитического нейтрализатора и автомобиля в целом. Кроме того, такие действия могут стать причиной прекращения действия гарантийных обязательств.

Двигатель / 8-2

Габаритные размеры / 8-2

Мощность ламп освещения / 8-2

Шины и колеса / 8-3

Масса/Объем / 8-3

Рекомендуемые смазочные материалы и информация об объемах / 8-4

Серийный номер автомобиля (VIN) / 8-7

Ертификационная табличка автомобиля / 8-7

**Табличка технических характеристик/
значений давления в шинах / 8-8**

Серийный номер двигателч / 8-8

ДВИГАТЕЛЬ

Деталь	Бензиновы 1,6
Объем см ³ (куб. дюйм)	1591 (97,09)
Диаметр x ход мм (дюймов)	77x85,44 (3,03x3,36)
Порядок работы цилиндров	1-3-4-2
Количество цилиндров	4, In-line

ГАБАРИТНЫЕ РАЗМЕРЫ

Деталь	мм (дюймов)	
Общая длина	4220 (166)	
Общая ширина	1790 (70)	
Общая высота	1399 (55)	
Ширина передней колеи	215/45 R17	1561 (61,5)
	215/40 R18	1557 (61,3)
Ширина задней колеи	215/45 R17	1574 (62)
	215/40 R18	1570 (61,8)
Колесная база	2650 (104,33)	

МОЩНОСТЬ ЛАМП ОСВЕЩЕНИЯ

Лампы	Мощность Вт.	Тип лампы	
Передние фары	дальний	55	H7
	ближний	55/LED	H7/LED
Сигналы поворотов	21	PY21W	
Габаритные фонари/DRL*	LED	LED	
Повторитель указ. поворота *	5	W5W	
Передние противотуманные фары *	27	H27W	
Боковой повторитель указателя поворота	LED	LED	
Стоп-сигналы и задние фонари	21/5	P21/5W	
Задний габаритный фонари	21/5	P21/5W	
Задние сигналы поворотов	21	PY21W	
Задний фонарь	16	W16W	
Задние противотуманные фонари	21	P21W	
Верхний доп. стоп-сигнал	LED	LED	
Освещение номерного знака	5	W5W	
Передняя лампа местной подсветки	8	FASTON 8W	
Центральный светильник салона *	8	FASTON 8W	
Лампа освещения багажного отделения	5	FASTON 5W	

* : при наличии

ШИНЫ И КОЛЕСА

Наименование	Размер шины	Размер диска	Давление в шинах "на холодную" (фунт на кв. дюйм, кПа)				Момент затяжки гайки крепления колеса кг*м (фунт*фут, Н*м)
			Номинальная нагрузка*1		Максимальная нагрузка		
			Передняя	Задняя	Передняя	Задняя	
Полноразмерная шина	215/45R17	7,0Jx17	2,2	2,2	2,2	2,2	9~11 (65~79, 88~107)
	215/40R18	7,5Jx18	(32, 220)	(32, 220)	(32, 220)	(32, 220)	
Компактная запасная шина (при наличии)	T125/80D15	4,0Tx15	4,2 (60, 420)	4,2 (60, 420)	4,2 (60, 420)	4,2 (60, 420)	

*1 Нормальная загрузка: не более 2 человек.

ВНИМАНИЕ

При замене стандартных шин на шины и колеса большего размера может потребоваться одновременная замена взаимосвязанных узлов (например: рулевого механизма). Для получения дополнительной информации обратитесь в уполномоченный дилерский центр HYUNDAI.

МАССА/ОБЪЕМ

Деталь		Бензиновый 1,6
Полная масса автомобиля кг (фунт)	M/T	1700 (3747,3)
	A/T	1700 (3747,3)
	DCT	1700 (3747,3)
Объем багажного отсека л(куб.фут)		440 (15,5)

M/T : механическая коробка передач

A/T : автоматическая коробка передач

DCT: коробка передач с двойным сцеплением

РЕКОМЕНДУЕМЫЕ СМАЗОЧНЫЕ МАТЕРИАЛЫ И ИНФОРМАЦИЯ ОБ ОБЪЕМАХ

Для достижения оптимального режима работы двигателя и трансмиссии, а также увеличения их сроков службы используйте только качественные смазочные материалы. Качественные смазочные материалы также влияют на эффективность работы двигателя и снижают расход топлива.

Жидкость		Объем	Классификация
Моторное масло ^{1, 2} (С заменой фильтра) 	Бензиновый мотор	GDI 3,3 л (3,5 US qt.)	ACEA A3 или выше по качеству Моторное масло, одобренное к использованию KMS. - SHELL Helix Plus 5W-30/5W-40 - SHELL Helix Ultra 0W-40/5W-30/5W-40 - Exxonmobil SHC Formula MB 5W-30
		MPI 3,3 л (3,5 US qt.)	API Service SM ³ , ILSAC GF-4 или выше
Расход моторного масла	В нормальных условиях		Макс. 1 л / 1500 км
	В тяжелых условиях		Макс. 1 л / 1000 км
Масло механической коробки передач	Бензиновый мотор	1,6 L 1,8~1,9 л (1,90~2,0 US qt.)	API GL-4 SAE 75W-85 (бессрочная заправка)
Жидкость для автоматической коробки передач		7,3 л (7,7 US qt.)	MICHANG ATF SP-IV SK ATF SP-IV NOCA ATF SP-IV HYUNDAI Оригинальная ATF SP-IV
DCT (коробка передач с двойным сцеплением) жидкость		1,9 л (2,0 US qt.)	API GL-4, SAE 75W-85 (бессрочная заправка)

Жидкость			Объем	Классификация
Жидкость для охлаждения	Бензиновый мотор	MT	5,0 л (5,28 US qt.)	Смесь концентрата антифриза и дисст. воды (охлаждающая жидкость на основе этиленгликоля для алюминиевого радиатора)
		DCT		
		AT	5,2 л (5,5 US qt.)	
Тормозная жидкость и жидкость сцепления			0,7~0,8 л (0,7~0,8 US qt.)	FMVSS116 DOT-3 или DOT-4
Топливный бак			50 л (13,2 US gal.)	-

*1 См. рекомендуемые значения коэффициента вязкости по классификации SAE, приведенные на следующей странице.

*2 Моторные масла, обозначенные как масла уменьшающие трение, в настоящее время уже являются доступными. Кроме иных преимуществ, данные масла вносят вклад в экономии топлива путем сокращения энергии необходимой к преодолению трения мотора. Часто данные улучшения нелегко измерить при каждодневном вождении, но при долговременном использовании это может привести к значительной экономии энергии и расходов.

*3 Если моторное масло API service SM недоступно, допустимо использовать API service SL.

Рекомендуемые значения коэффициента вязкости по классификации SAE

ВНИМАНИЕ

Обязательно убедитесь в чистоте пространства вокруг крышки любой заливной горловины, сливного отверстия и масляного щупа перед проверкой уровня масла или его заменой.

Это особенно важно при эксплуатации транспортного средства в пыльных и загрязненных условиях и при езде по грунтовым дорогам. Очистка крышки и щупа предотвратит попадание пыли и песка в двигатель и другие механизмы, которые могут быть повреждены.

Вязкость моторного масла влияет на расход топлива и на эксплуатацию в холодную погоду (запуск двигателя и подача масла). Моторное масло низкой вязкости обеспечивает лучший уровень экономии топлива и лучшую работу двигателя в холодную погоду, а масло с высоким коэффициентом вязкости необходимо для требуемого уровня смазки двигателя в жарких условиях.

Использование масел со значениями коэффициентов вязкости, отличными от рекомендуемых, может привести к выходу двигателя из строя.

При выборе типа масла, принимайте во внимание диапазон температур, в которых будет эксплуатироваться ваш автомобиль до следующей замены масла. Выбирайте рекомендуемые значения коэффициента вязкости из таблицы.

Диапазон температур для рекомендуемых значений коэффициента вязкости по классификации SAE.										
Температура °C (°F)	-30	-20	-10	0	10	20	30	40	50	
	-10	0	20	40	60	80	100	120		
Масло для бензинового двигателя *1 (Для стран Европы)	5W-30, 5W-40									
Масло для бензинового двигателя *2 (Кроме стран Европы)				20W-50						
					15W-40					
						10W-30				
	5W-20*3, 5W-30									

*1: Для лучшей экономии топлива рекомендуется использовать моторное масло с коэффициентом вязкости по классификации SAE 5W-30, 5W-40 (API Service SL, SM / ACEA A5 или выше).

*2: Для лучшей экономии топлива рекомендуется использовать моторное масло с коэффициентом вязкости по классификации SAE 5W-20, 5W-30 (API SL, SM / ILSAC GF-4 или выше). Однако если данные марки масел недоступны в стране эксплуатации вашего автомобиля, выбирайте подходящее масло, руководствуясь табличными значениями коэффициентов вязкости.

*3: Если пробег автомобиля за 1 год составляет 30000 км и соблюдается нормальное расписание техобслуживания, используйте моторное масло с коэффициентом вязкости SAE 5W-30 или SAE 0W-30.

СЕРИЙНЫЙ НОМЕР АВТОМОБИЛЯ (VIN)

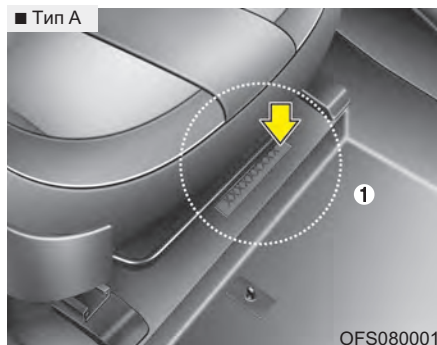

Серийный номер автомобиля - это номер, который используется при регистрации вашего транспортного средства и применяется во всех правовых случаях, относящихся к вопросам прав собственности на автомобиль и т.д.

Номер выбит на полу под сиденьем пассажира. Чтобы проверить номер необходимо снять покрытие пола (1).

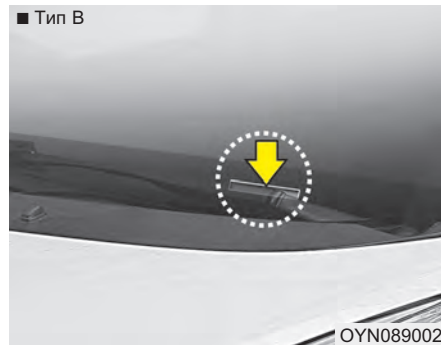

Маркировка VIN (при наличии)

Номер VIN также может быть указан на планке, закрепленной в верхней части передней панели. Указанный на планке номер хорошо виден снаружи через ветровое стекло.

ЕРТИФИКАЦИОННАЯ ТАБЛИЧКА АВТОМОБИЛЯ (ПРИ НАЛИЧИИ)



На табличке сертификации автомобиля (которая находится на средней стойки со стороны водителя или пассажира) имеется идентификационный номер автомобиля (VIN).

ТАБЛИЧКА ТЕХНИЧЕСКИХ ХАРАКТЕРИСТИК/ЗНАЧЕНИЙ ДАВЛЕНИЯ В ШИНАХ

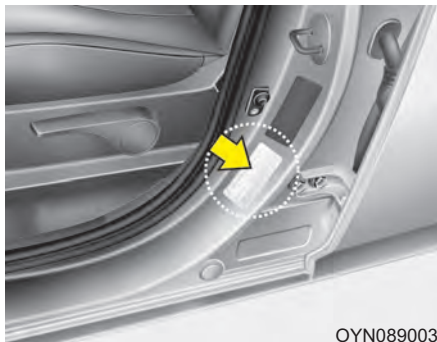

OYN089003

Установленные на вашем автомобиле шины выбраны для обеспечения наилучших характеристик управляемости автомобиля.

Табличка технических характеристик шин находится на внешней панели средней стойки со стороны водителя и содержит информацию о рекомендуемом давлении в шинах вашего автомобиля.

СЕРИЙНЫЙ НОМЕР ДВИГАТЕЛЯ

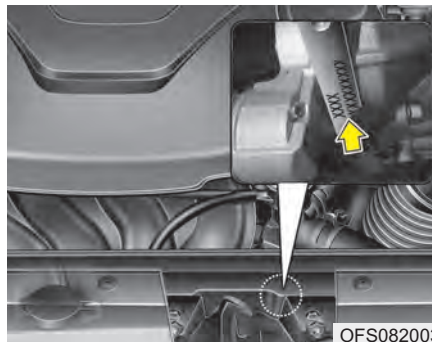

OFS082003

Серийный номер двигателя выбит на блоке цилиндров, как показано на рисунке.